

LAGAN

en

fr

pt

es

el

it

sk

lt

cs

hu

bg

ro

hr

sl

sr

ru

et

lv

pl

de

nl

da

no

sv

fi



Design and Quality
IKEA of Sweden

ENGLISH	4
FRANÇAIS	14
PORTUGUÊS	25
ESPAÑOL	36
ΕΛΛΗΝΙΚΑ	47
ITALIANO	59
SLOVENSKY	70
LIETUVIŲ	81
ČESKY	91
MAGYAR	102
БЪЛГАРСКИ	113
ROMÂNĂ	124
HRVATSKI	134
SLOVENŠČINA	145
SRPSKI	155
РУССКИЙ	165
EESTI	176
LATVISKI	186
POLSKI	196
DEUTSCH	206
NEDERLANDS	217
DANSK	228
NORSK	238
SVENSKA	248
SUOMI	258

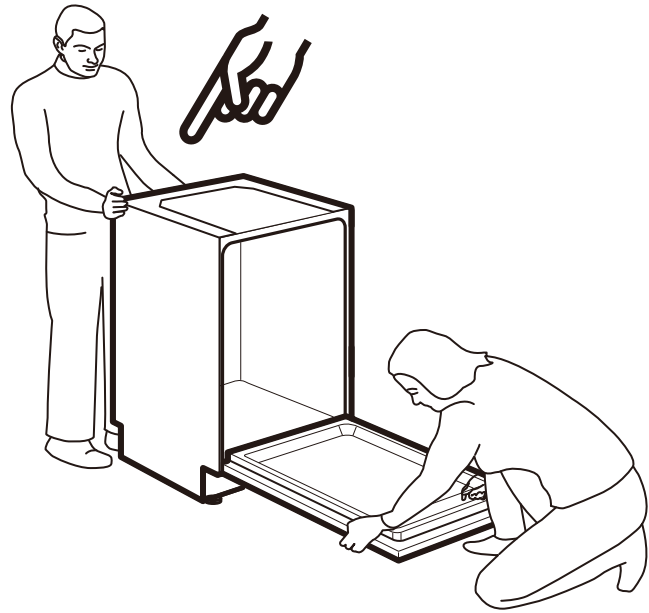
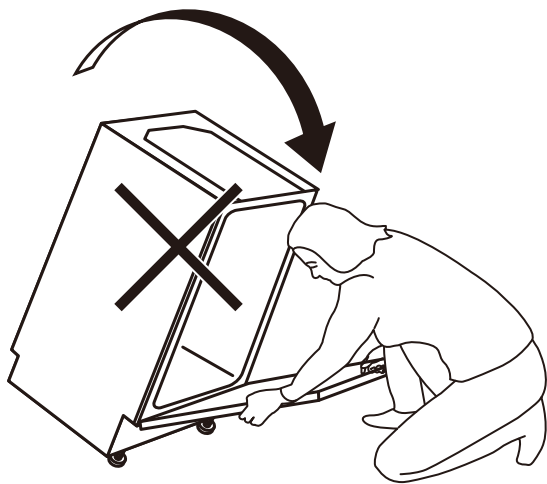
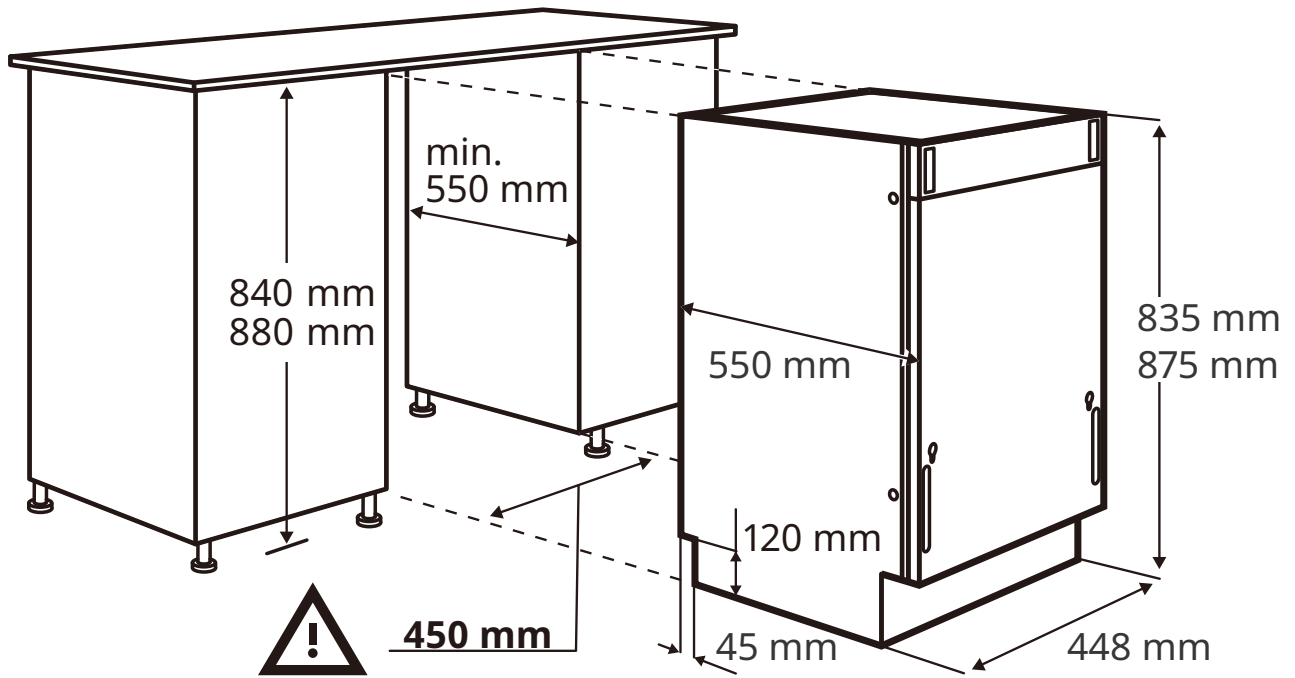

Safety Information

Before the installation and use of the appliance, carefully read the supplied instructions. The manufacturer is not responsible for any injuries or damage that are the result of incorrect installation or usage. Always keep the instructions in a safe and accessible location for future reference.

SAFETY WARNINGS

⚠ This appliance can be used by children aged from 8 years and above and persons with reduced physical, sensory or mental capabilities or lack of experience and knowledge if they have been given supervision or instruction concerning the use of the appliance in a safe way and understand the hazards involved. Children of less than 8 years of age and persons with very extensive and complex disabilities shall be kept away from the appliance unless continuously supervised. Do not let children play with the appliance. Keep children and pets away from the appliance when the door is open. Children shall not carry out cleaning and user maintenance of the appliance without supervision. Keep detergents away from children.

⚠ **WARNING:** Knives and other utensils with sharp points must be loaded in the basket with their points down or placed in a horizontal position.

⚠ **WARNING:** Do not leave the appliance with the open door unattended to avoid stepping accidentally onto it.

⚠ This appliance is intended to be used in household and similar applications such as: staff kitchen areas in shops, offices and other working environments; farm houses; by clients in hotels, motels, bed & breakfast and other residential type environments.

⚠ Do not change the specification of this appliance.

⚠ The operating water pressure (minimum and maximum) must be between 0.4 (0.04)/10 (1.0) bar (MPa).

⚠ Follow the maximum number of 14 place settings.

- ⚠ The appliance is to be connected to the water mains using the new supplied hose-sets. Old hose sets must not be reused.
- ⚠ Before any maintenance operation, deactivate the appliance and disconnect the mains plug from the socket.
- ⚠ If the supply cord is damaged, it must be replaced by the manufacturer, the Authorised Service Centre or similarly qualified persons in order to avoid a hazard.
- ⚠ Make sure that there is access to the mains plug after the installation.
- ⚠ If the appliance has ventilation openings in the base, they must not be covered e.g. by a carpet.
- ⚠ Do not use high pressure water sprays or steam to clean the appliance.

Permitted use

- ⚠ Do not use the appliance outdoors.
- ⚠ Do not remove the dishes from the appliance until the programme is complete. Some detergent may remain on the dishes.
- ⚠ Do not store items or apply pressure on the open door of the appliance.
- ⚠ Do not put flammable products or items that are wet with flammable products in, near or on the appliance.
- ⚠ Do not drink and play with the water in the appliance.
- ⚠ The appliance can release hot steam if you open the door while a programme operates.

Safety instructions

Installation

- ⚠ **Warning!** Only a qualified person can install this appliance.
- Remove all the packaging and the transit bolts.
- Do not install or use a damaged appliance.
- Do not install or use the appliance where the temperature is less than 0 °C.
- Follow the installation instruction supplied with the appliance.
- Always take care when moving the appliance as it is heavy. Always use safety gloves and enclosed footwear.
- Make sure that the appliance is installed below and adjacent to safe structures.

Electrical connection

- ⚠ **Warning!** Risk of fire and electrical shock.
- ⚠ **Warning!** When positioning the appliance, ensure the supply cord is not trapped or damaged.
- ⚠ **Warning!** Do not use multi-plug adapters and extension cables.
- ⚠ **Warning!** Do not, under any circumstances, cut, remove, or bypass the grounding prong
 - The appliance must be earthed.
 - Make sure that the parameters on the rating plate are compatible with the electrical ratings of the mains power supply.
 - Always use a correctly installed shockproof socket.
 - Make sure not to cause damage to the electrical components (e.g. mains plug, mains cable). Contact the Authorised Service Centre to change the electrical components.
 - Connect the mains plug to the mains socket only at the end of the installation. Make sure that there is access to the mains plug after the installation.

- Do not pull the mains cable to disconnect the appliance. Always pull the mains plug.
- This appliance complies with the E.E.C. Directives.
- UK and Ireland only. This appliance is fitted with a 13 A mains plug. If it is necessary to change the mains plug fuse, use only a 13 A ASTA (BS 1362) fuse.

Water connection

- Do not cause damage to the water hoses.
- Before connection to new pipes, pipes not used for a long time, where repair work has been carried out or new devices fitted (water meters, etc.), let the water flow until it is clean and clear.
- Ensure that there are no visible water leaks during and after the first use of the appliance.
- The water inlet hose has a safety valve and a sheath with an inner mains cable.

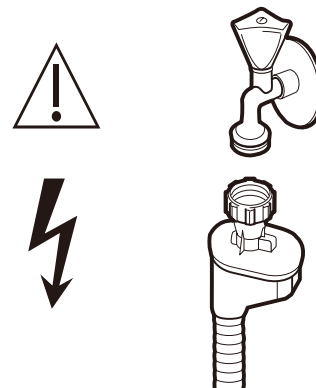

- ⚠ **Warning!** Dangerous voltage.
 - If the water inlet hose is damaged, immediately close the water tap and disconnect the mains plug from the mains socket. Contact the Authorised Service Centre to replace the water inlet hose.
- ⚠ **Warning!** Risk of injury, burns, electrical shock or fire.
 - Do not sit or stand on the open door.
 - Dishwasher detergents are dangerous. Obey the safety instructions on the detergent packaging.

- Use only detergent and rinse aid recommended for use in an automatic dishwasher.
- Never use soap, laundry detergent, or hand washing detergent in your dishwasher.
- Dishwasher detergent is corrosive! Keep dishwasher detergent out of the reach of children.
- Do not drink and play with the water in the appliance.
- Dishwasher detergent is corrosive! Keep dishwasher detergent out of the reach of children.
- Do not remove the dishes from the appliance until the programme is complete. Some detergent may remain on the dishes.

- The appliance can release hot steam if you open the door while a programme operates.
- Do not put flammable products or items that are wet with flammable products in, near or on the appliance.

Service

- To repair the appliance contact an Authorised Service Centre.
- Use original spare parts only.

Disposal

Warning! Risk of injury or suffocation.

- Disconnect the appliance from the mains supply.
- Cut off the mains cable and discard it.
- Remove the door to prevent children and pets to be closed inside of the appliance.

Care and cleaning

⚠ Warning! Before maintenance, deactivate the appliance and disconnect the mains plug from the main socket.

i Dirty filters and clogged spray arms decrease the washing results. Make a check regularly and, if necessary, clean them.

Cleaning the filters

1. Turn the filter counterclockwise to unlock, then lift it out of the appliance.

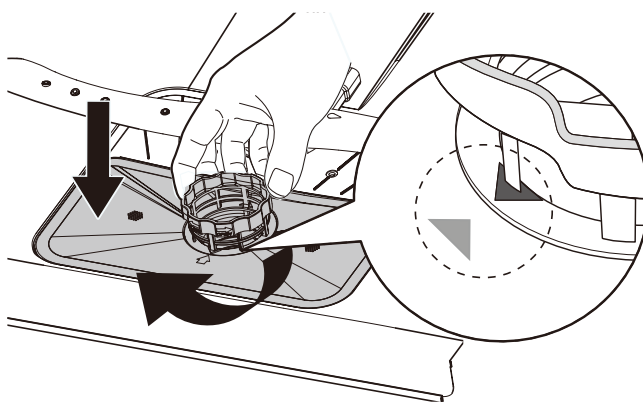
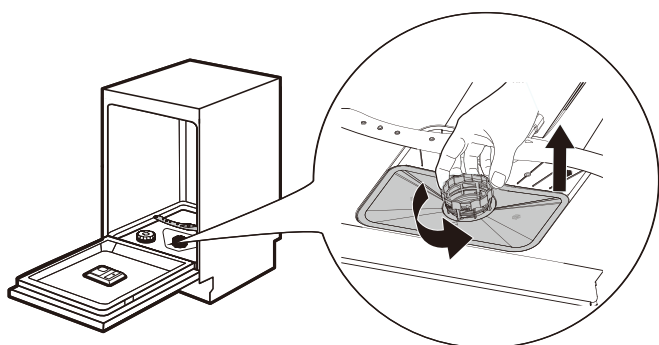

2. First pull the filter (A) out of the filter assembly by compressing it gently. Then the filters (B) and (C) can be detached.

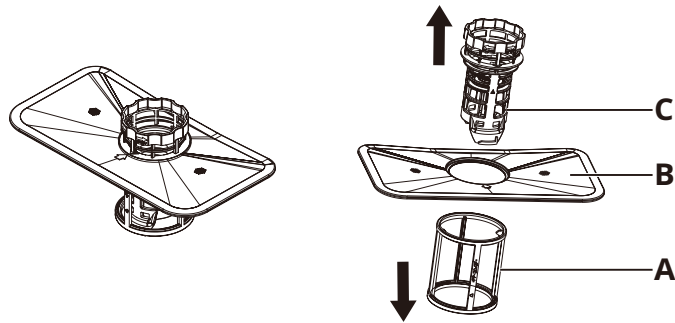

3. Rinse the filters (A), (B) and (C) with water. If necessary, use a soft cleaning brush.
4. Re-assemble the filters shown in the figure below.

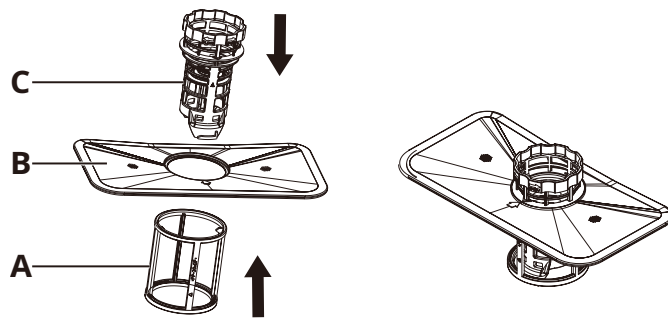

5. Insert the filter assembly into position, and turn it clockwise until it locks. Make sure the arrows on the filter (B) and (C) are aligned, as shown in the figure below.

Cleaning the spray arms

We recommend to clean regularly the upper and lower spray arms to avoid soil to clog the holes.

Clogged holes can cause unsatisfactory washing results.

1. Pull out the upper and lower baskets.
2. To disengage the upper spray arm from the upper basket, locate the nut in the center position of the upper arm and turn it counterclockwise to remove.

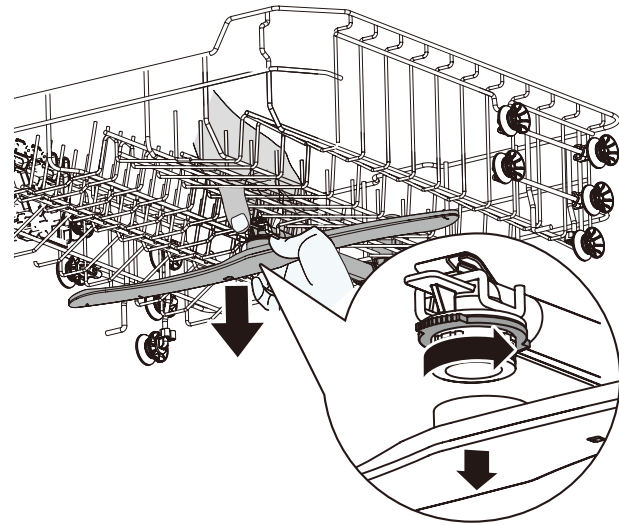

3. To detach the lower spray arm from the bottom of the appliance, just pull it up to remove.

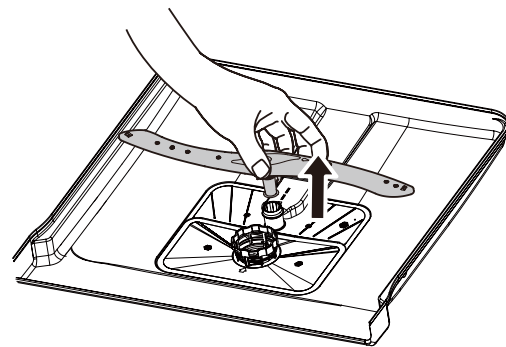

4. Rinse the upper and lower spray arms under running water.
Use a thin pointed tool (e.g. a toothpick) to remove particles of soil from the holes of the arm sprays.
5. After cleaning, replace the arm sprays.
To attach the upper spray arm to the upper basket, align the center position of the upper spray arm with the nut then turn it clockwise to tighten.

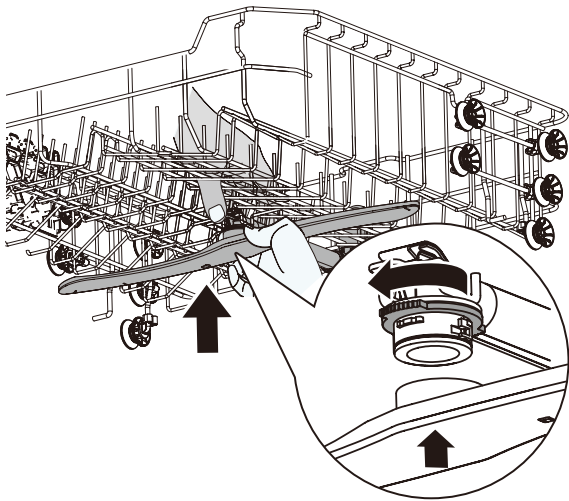

To attach the lower arm spray to the bottom of the appliance, insert the lower arm spray into position.

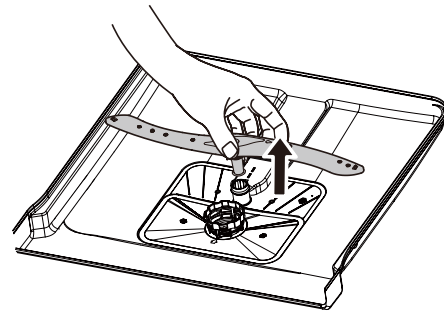

External cleaning

- Clean the appliance with a moist soft cloth.
- Only use neutral detergents.
- Do not use abrasive products, abrasive cleaning pads or solvents.

Internal cleaning

- Carefully clean the appliance, including the rubber gasket of the door, with a soft damp cloth.
- To maintain the performance of your appliance, use a cleaning product designed specifically for dishwashers at least once a month. Carefully follow the instructions on the packaging of the product.
- Do not use abrasive products, abrasive cleaning pads, sharp tools, strong chemicals, scourer or solvents.
- Using short-duration programmes regularly can cause grease and limescale buildup inside the appliance. Run long-duration programmes at least twice a month to prevent the buildup.

Environmental concerns

SAFETY WARNINGS

⚠ Dishwasher detergents are dangerous. Follow the safety instructions on the detergent packaging.

⚠ Disconnect the appliance from the mains supply. Cut off the mains cable close to the appliance and dispose of it. Remove the door catch to prevent children and pets to get closed in the appliance.

DISPOSAL OF PACKAGING MATERIALS

Recycle materials with the symbol . Put the packaging in relevant containers to recycle it.

SCRAPPING OF HOUSEHOLD APPLIANCES

This appliance is manufactured with recyclable or reusable materials. It is prohibited to dispose of equipment marked with the symbol  along with household waste. Return the item to the local retailer in line with local legislation, collection point, or contact the competent municipal authorities to find out more.

In order to preserve resources, ensure that discarded Electrical and Electronic Equipment, parts or materials are re-used or recycled according to the EU Directive on Waste of Electrical and Electronic Equipment 2012/19/EU.

Some materials and substances in some discarded EEE can potentially have a negative impact on the environment and human health. This product does not contain hazardous substances as specified by the EU Directive on the Restriction of the use of certain Hazardous Substances in Electrical and Electronic Equipment 2011/65/EU and its amendments; however, it may contain Substances of Very High Concern (SVHC) according to REACH Regulation EC No 1907/2006.

SERVICE AND SPARE PARTS

⚠ To repair the appliance contact the Authorised Service Centre. Use original spare parts only. Please note that self-repair or non-professional repair can have safety consequences and might void the guarantee.

The following spare parts will be available for 7 years after the model has been discontinued: motor, circulation and drain pump, heaters and heating elements, including heat pumps, piping and related equipment including hoses, valves, filters and aquastops, structural and interior parts related to door assemblies, printed circuit boards, electronic displays, pressure switches, thermostats and sensors, software and firmware including reset software. Please note that some of these spare parts are only available to professional repairers, and that not all spare parts are relevant for all models.

The following spare parts will be available for 10 years after the model has been discontinued: door hinge and seals, other seals, spray arms, drain filters, interior racks and plastic peripherals such as baskets and lids.

ENERGY SAVING TIPS

Washing dishes in the dishwasher as instructed in the user manual usually consumes less water and energy than washing dishes by hand. Load the dishwasher to its full capacity to save water and energy. For best cleaning results, arrange items in the baskets as instructed in the user manual and do not overload the baskets.

Do not pre-rinse dishes by hand. It increases the water and energy consumption. When needed, select a programme with a prewash phase. Remove larger residues of food from the dishes and empty cups and glasses before putting them inside the appliance.

Soak or slightly scour cookware with firmly cooked-on or baked-on food before washing it in the appliance.

Make sure that items in the baskets do not touch or cover each other. Only then can the water completely reach and wash the dishes.

Select a programme according to the type of load and the degree of soil. ECO offers the most efficient use of water and energy consumption.

IKEA guarantee

How long is the IKEA warranty valid?

This warranty is valid for 2 years from purchase date unless otherwise specified in national legislation. In Norway, Portugal and Spain the warranty is valid for 3 years from delivery date to the customer unless otherwise specified in national legislation. Please go to IKEA.com to find out what applies in your country. The original sales receipt is required as proof of purchase. If service work is carried out under warranty, this will not extend the warranty period for the appliance.

Who will execute the service?

IKEA service provider will provide the service through its own service operations or authorized service partner network.

What does this guarantee cover?

The guarantee covers faults of the appliance, which have been caused by faulty construction or material faults from the date of purchase from IKEA. This guarantee applies to domestic use only. The exceptions are specified under the headline "What is not covered under this guarantee?" Within the guarantee period, the costs to remedy the fault e.g. repairs, parts, labour and travel will be covered, provided that the appliance is accessible for repair without special expenditure. On these conditions the EU guidelines (Nr. 99/44/EG) and the respective local regulations are applicable. Replaced parts become the property of IKEA.

What will IKEA do to correct the problem?

IKEA appointed service provider will examine the product and decide, at its sole discretion, if it is covered under this guarantee. If considered covered, IKEA service provider or its authorized service

partner through its own service operations, will then, at its sole discretion, either repair the defective product or replace it with the same or a comparable product.

What is not covered under this guarantee?

- Normal wear and tear.
- Deliberate or negligent damage, damage caused by failure to observe operating instructions, incorrect installation or by connection to the wrong voltage, damage caused by chemical or electro-chemical reaction, rust, corrosion or water damage including but not limited to damage caused by excessive lime in the water supply, damage caused by abnormal environmental conditions.
- Consumable parts including batteries and lamps.
- Non-functional and decorative parts which do not affect normal use of the appliance, including any scratches and possible color differences.
- Accidental damage caused by foreign objects or substances and cleaning or unblocking of filters, drainage systems or soap drawers.
- Damage to the following parts: ceramic glass, accessories, crockery and cutlery baskets, feed and drainage pipes, seals, lamps and lamp covers, screens, knobs, casings and parts of casings. Unless such damages can be proved to have been caused by production faults.
- Cases where no fault could be found during a technician's visit.
- Repairs not carried out by our appointed service providers and/or an authorized service contractual partner or where non-original parts have been used.

To download the full version visit www.ikea.com

- Repairs caused by installation which is faulty or not according to specification.
- The use of the appliance in a non- domestic environment i.e. professional use.
- Transportation damages. If a customer transports the product to their home or other address, IKEA is not liable for any damage that may occur during transport. However, if IKEA delivers the product to the customer's delivery address, then damage to the product that occurs during this delivery will be covered by this guarantee.
- Cost for carrying out the initial installation of the IKEA appliance. However, if an IKEA service provider or its authorized service partner repairs or replaces the appliance under the terms of this guarantee, the service provider or its authorized service partner will re-install the repaired appliance or install the replacement, if necessary.

This restriction do not apply to fault-free work carried out by a qualified specialist using our original parts in order to adapt the appliance to the technical safety specifications of another EU country.

How country law applies

The IKEA guarantee gives you specific legal rights, which covers or exceed local demands. However these conditions do not limit in any way consumer rights described in the local legislation.

Area of validity

For appliances which are purchased in one EU country and taken to another EU country, the services will be provided in the framework of the guarantee conditions normal in the new country. An obligation to carry out services in the framework of the guarantee exists only if the appliance complies and is installed in accordance with:

- the technical specifications of the country in which the guarantee claim is made;
- the Assembly Instructions and User Manual Safety Information;

The dedicated After Sales Service for IKEA appliances:

Please do not hesitate to contact IKEA After Sales Service to:

1. make a service request under this guarantee;
2. ask for clarification on installation of the IKEA appliance in the dedicated IKEA kitchen furniture. The service won't provide clarifications related to:
 - the overall IKEA kitchen installation;
 - connections to electricity (if machine comes without plug and cable), to water and to gas since they have to be executed by an authorized service engineer.
3. ask for clarification on user manual contents and specifications of the IKEA appliance.

To ensure that we provide you with the best assistance, please read carefully the Assembly Instructions and/or the User Manual section of this booklet before contacting us.

How to reach us if you need our service



Please refer to the last page of this manual for the full list of IKEA appointed contacts and relative national phone numbers.

i In order to provide you with a quicker service, we recommend that you use the specific phone numbers listed at the end of this manual. Always refer to the numbers listed in the booklet of the specific appliance you need an assistance for. Before calling us, assure that you have to hand the IKEA article number (8 digit code) and the Serial Number (8 digit code that can be found on the rating plate) for the appliance of which you need our assistance.

i **SAVE THE SALES RECEIPT!** It is your proof of purchase and required for the guarantee to apply. Note that the receipt reports also the IKEA article name and number (8 digit code) for each of the appliances you have purchased.

Do you need extra help?

For any additional questions not related to After Sales of your appliances, please contact our nearest IKEA store call centre. We recommend you read the appliance documentation carefully before contacting us.

Informations de sécurité

Avant l'installation et l'utilisation de cet appareil, lisez attentivement les instructions fournies. Le fabricant n'est pas responsable des blessures ou des dommages résultant d'une installation ou d'une utilisation incorrecte. Conservez toujours les instructions dans un lieu sûr et accessible pour pouvoir vous y référer ultérieurement.

AVERTISSEMENTS DE SÉCURITÉ

⚠ Cet appareil peut être utilisé par les enfants âgés de 8 ans et plus et les personnes aux capacités physiques, sensorielles ou mentales réduites ou ne disposant pas de l'expérience ou de la connaissance nécessaire, s'ils sont sous surveillance ou ont reçu les instructions nécessaires concernant l'utilisation de l'appareil et s'ils en comprennent les dangers. Les enfants âgés de moins de 8 ans et les personnes souffrant de handicaps très étendus et complexes devront être tenus à l'écart de l'appareil, sauf s'ils sont surveillés en permanence. Ne laissez pas les enfants jouer avec l'appareil. Tenez les enfants et les animaux domestiques éloignés de l'appareil lorsque la porte est ouverte. Les enfants ne doivent pas effectuer le nettoyage et l'entretien de l'appareil sans surveillance. Gardez les détergents hors de portée des enfants.

⚠ AVERTISSEMENT : les couteaux et autres ustensiles à pointes acérées doivent être chargés dans le panier avec leurs pointes vers le bas ou placés en position horizontale.

⚠ AVERTISSEMENT : Ne laissez pas l'appareil avec la porte ouverte sans surveillance pour éviter de marcher accidentellement dessus.

⚠ Cet appareil est destiné à être utilisé dans des applications domestiques et similaires telles que : les cuisines du personnel dans les magasins, les bureaux et autres environnements de travail ; les fermes ; les clients dans les hôtels, les motels, les chambres d'hôtes et autres environnements de type résidentiel.

⚠ Ne modifiez pas les spécifications de cet appareil.

⚠ La pression d'eau de service (minimale et maximale) doit être comprise entre 0,4 (0,04) et 10 (1,0) bar (MPa).

⚠ Respectez le nombre maximal de 14 couverts.

⚠ L'appareil doit être raccordé au réseau d'eau à l'aide des tuyaux neufs fournis. Les anciens jeux de tuyaux ne doivent pas être réutilisés.

⚠ Avant toute opération de maintenance, éteignez l'appareil et débranchez la fiche secteur de la prise.

⚠ Pour éviter tout danger, faites remplacer le cordon d'alimentation endommagé par le fabricant, un agent agréé ou une personne qualifiée.

⚠ Assurez-vous de bien pouvoir accéder à la fiche secteur après l'installation.

⚠ Si l'appareil comporte des ouvertures de ventilation à la base, celles-ci ne doivent pas être recouvertes, par exemple, par un tapis.

⚠ N'utilisez pas de jet d'eau à haute pression ni de vapeur pour nettoyer l'appareil.

Utilisation autorisée

⚠ N'utilisez pas l'appareil à l'extérieur.

⚠ Ne retirez pas la vaisselle de l'appareil tant que le programme n'est pas terminé. Il se peut qu'un peu de détergent soit encore présent sur la vaisselle.

⚠ Ne rangez pas d'objets et n'exercez pas de pression sur la porte ouverte de l'appareil.

⚠ Ne mettez pas de produits inflammables ou d'objets imbibés de liquide inflammable dans, sur ou à proximité de l'appareil.

⚠ Ne buvez pas et ne jouez pas avec l'eau de l'appareil.

⚠ L'appareil peut dégager de la vapeur chaude si vous ouvrez la porte pendant qu'un programme fonctionne.

Consignes de sécurité

Installation

- ⚠ **Avertissement !** Seule une personne qualifiée peut installer cet appareil.
- Retirez tous les emballages et les boulons de transport.
- N'installez pas et n'utilisez pas un appareil endommagé.
- N'installez pas et n'utilisez pas l'appareil dans un lieu où la température est inférieure à 0 °C.
- Suivez les instructions d'installation fournies avec l'appareil.
- Faites toujours preuve de prudence lorsque vous déplacez l'appareil, car celui-ci est lourd. Portez toujours des gants de sécurité et des chaussures fermées.
- Veillez à ce que l'appareil soit installé en dessous et à côté de structures sûres.

Connexion électrique

- ⚠ **Avertissement !** Risque de choc électrique et d'incendie.
- ⚠ **Avertissement !** Lorsque vous positionnez l'appareil, assurez-vous que le cordon d'alimentation n'est pas coincé ou endommagé.
- ⚠ **Avertissement !** Ne pas utiliser de multiprises et de rallonges.
- ⚠ **Avertissement !** Ne coupez pas, ne retirez pas et ne contournez en aucun cas la broche de mise à la terre
- L'appareil doit être connecté à la terre.
- Assurez-vous que les paramètres indiqués sur la plaque signalétique sont compatibles avec les caractéristiques électriques de l'alimentation secteur.
- Utilisez toujours une prise résistante aux chocs et correctement installée.
- Assurez-vous de ne pas endommager les composants électriques (par ex. : prise secteur, câble secteur). Contactez le centre de service agréé pour changer les composants électriques.

- Ne branchez l'appareil sur le secteur qu'une fois l'installation terminée. Assurez-vous de bien pouvoir accéder à la fiche secteur après l'installation.
- Ne tirez pas sur le câble secteur pour débrancher l'appareil. Débranchez-le toujours en saisissant la fiche secteur.
- Cet appareil est conforme aux directives européennes.
- Royaume-Uni et Irlande uniquement. Cet appareil est équipé d'une prise secteur de 13 A. S'il est nécessaire de changer le fusible de la prise secteur, utilisez uniquement un fusible ASTA (BS 1362) de 13 A.

Raccordement à l'eau

- Veillez à ne pas endommager les tuyaux d'eau.
- Avant de raccorder de nouveaux tuyaux à des tuyaux non utilisés depuis longtemps, lorsque des travaux de réparation ont été effectués ou que de nouveaux dispositifs ont été installés (compteurs d'eau, etc.), laissez l'eau couler jusqu'à ce qu'elle soit propre et claire.
- Veillez à ce qu'il n'y ait pas de fuite d'eau visible pendant et après la première utilisation de l'appareil.
- Le tuyau d'arrivée d'eau est équipé d'une soupape de sécurité et d'une gaine avec un câble d'alimentation interne.

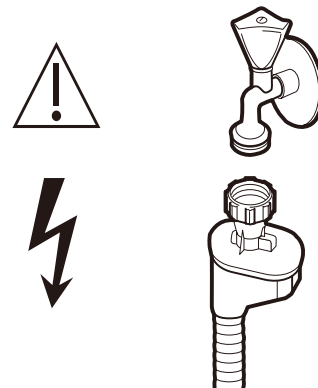

⚠ Avertissement ! Tension dangereuse.

- Si le tuyau d'arrivée d'eau est endommagé, fermez immédiatement le robinet d'eau et débranchez la fiche secteur de la prise de courant. Contactez le centre de service agréé pour remplacer le tuyau d'arrivée d'eau.

⚠ Avertissement ! Risque de blessures, de brûlures, de choc électrique ou d'incendie.

- Ne pas s'asseoir ni monter sur la porte ouverte.
- Les détergents pour lave-vaisselle sont dangereux. Respectez les consignes de sécurité figurant sur l'emballage du détergent.
- N'utilisez que du détergent et du produit de rinçage recommandés pour le lave-vaisselle.
- N'utilisez jamais de savon, de détergent à lessive ou de détergent pour le lavage à la main dans votre lave-vaisselle.
- Le détergent pour lave-vaisselle est corrosif ! Gardez le détergent pour lave-vaisselle hors de la portée des enfants.
- Ne buvez pas et ne jouez pas avec l'eau de l'appareil.

- Le détergent pour lave-vaisselle est corrosif ! Gardez le détergent pour lave-vaisselle hors de la portée des enfants.
- Ne retirez pas la vaisselle de l'appareil tant que le programme n'est pas terminé. Il se peut qu'un peu de détergent soit encore présent sur la vaisselle.
- L'appareil peut dégager de la vapeur chaude si vous ouvrez la porte pendant qu'un programme fonctionne.
- Ne mettez pas de produits inflammables ou d'objets imbibés de liquide inflammable dans, sur ou à proximité de l'appareil.

Entretien

- Pour faire réparer l'appareil, contactez un centre de service agréé.
- Utilisez uniquement des pièces de rechange d'origine.

Mise au rebut**Avertissement !** Risque de blessures ou d'étouffement.

- Débranchez l'appareil de l'alimentation secteur.
- Coupez et jetez le cordon d'alimentation.
- Retirez la porte pour empêcher les enfants et les animaux domestiques de s'enfermer dans l'appareil.

Entretien et nettoyage**⚠ Avertissement !** Avant toute opération de maintenance, éteignez l'appareil et débranchez sa prise murale.

- **i** Des filtres sales et des bras gicleurs obstrués nuisent aux résultats de lavage. Vérifiez-les régulièrement et, si nécessaire, nettoyez-les.

Nettoyage des filtres

1. Tournez le filtre dans le sens inverse des aiguilles d'une montre pour le déverrouiller, puis retirez-le de l'appareil.

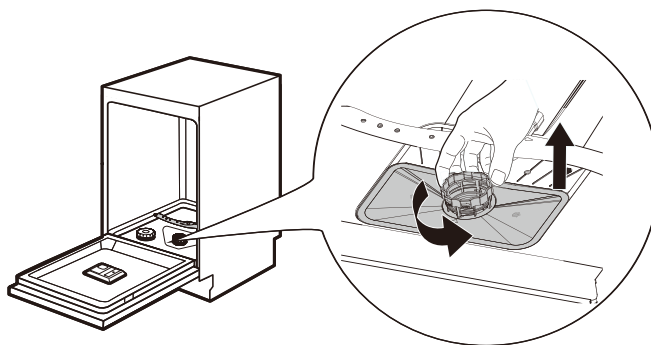

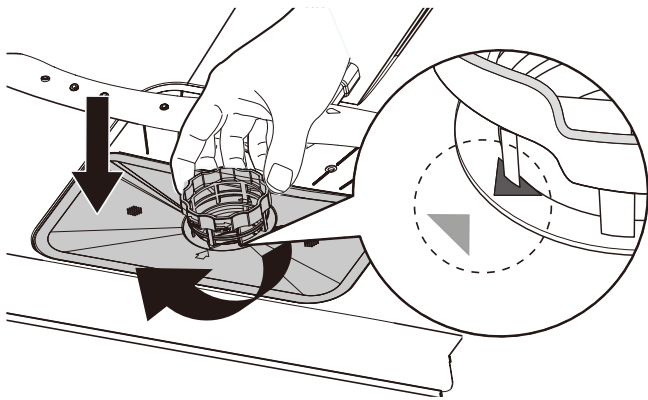

- Retirez d'abord le filtre (A) de l'ensemble en le comprimant délicatement. Les filtres (B) et (C) peuvent ensuite être détachés.

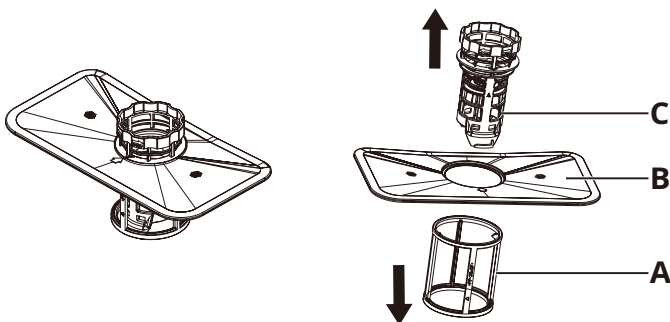

- Rincez les filtres (A), (B) et (C) avec de l'eau. Si nécessaire, utilisez une brosse de nettoyage douce.
- Remontez les filtres comme indiqué dans la figure ci-dessous.

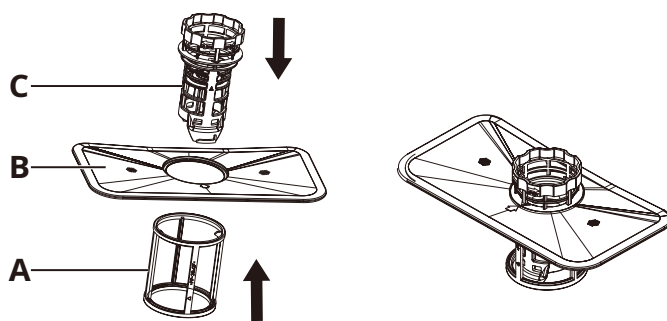

- Insérez l'ensemble de filtres en position et tournez-le dans le sens des aiguilles d'une montre jusqu'à ce qu'il soit verrouillé. Assurez-vous que les flèches sur le filtre (B) et (C) sont alignées, comme indiqué sur la figure ci-dessous.

Nettoyage des bras gicleurs

Nous recommandons de nettoyer régulièrement les bras gicleurs supérieurs et inférieurs pour éviter qu'ils ne soient obstrués par de la saleté.

Des trous bouchés peuvent entraîner des résultats de lavage insatisfaisants.

- Retirez les paniers supérieur et inférieur.
- Pour détacher le bras gicleur supérieur du panier supérieur, trouvez l'écrou au centre du bras supérieur et tournez-le dans le sens inverse des aiguilles d'une montre pour le retirer.

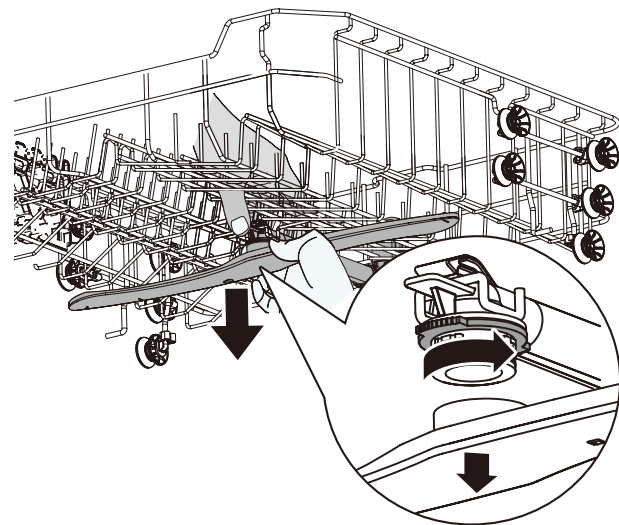

- Pour détacher le bras inférieur du bas de l'appareil, il suffit de le tirer vers le haut pour le retirer.

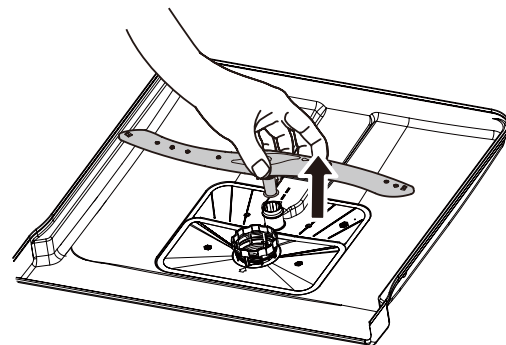

4. Rincez les bras supérieur et inférieur à l'eau courante.
Utilisez un outil fin et pointu (par exemple un cure-dent) pour retirer les particules de saleté des orifices des bras gicleurs.

5. Après le nettoyage, remettez les bras gicleurs en place.

Pour fixer le bras gicleur supérieur au panier supérieur, alignez le centre du bras gicleur avec l'écrou et tournez-le dans le sens des aiguilles d'une montre pour le serrer.

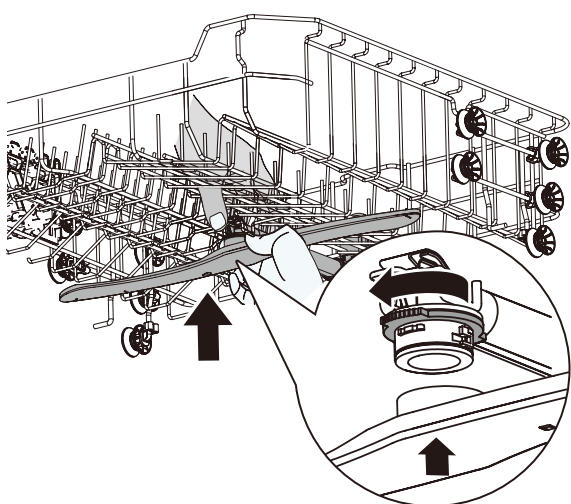

Pour fixer le bras gicleur inférieur au bas de l'appareil, insérez le bras gicleur en place.

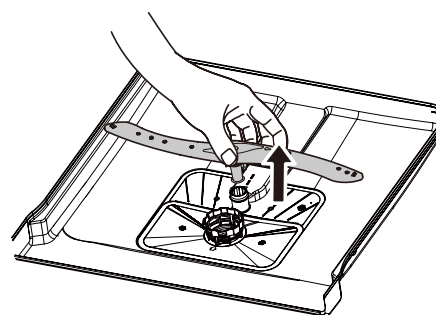

Nettoyage extérieur

- Nettoyez l'appareil avec un chiffon doux et humide.
- N'utilisez que des détergents neutres.
- N'utilisez pas de produits abrasifs, de tampons de nettoyage abrasifs ou de solvants.

Nettoyage intérieur

- Nettoyez soigneusement l'appareil, y compris le joint en caoutchouc de la porte, avec un chiffon doux et humide.
- Pour préserver les performances de votre appareil, utilisez au moins une fois par mois un produit de nettoyage spécialement conçu pour les lave-vaisselle. Suivez attentivement les instructions figurant sur l'emballage du produit.
- N'utilisez pas de produits abrasifs, de tampons de nettoyage abrasifs, d'outils tranchants, de produits chimiques puissants, de récurants ou de solvants.
- L'utilisation régulière de programmes de courte durée peut entraîner une accumulation de graisse et de calcaire à l'intérieur de l'appareil. Utilisez des programmes de longue durée au moins deux fois par mois pour éviter une telle accumulation.

Protection de l'environnement

AVERTISSEMENTS DE SÉCURITÉ

⚠ Les détergents pour lave-vaisselle sont dangereux. Suivez les consignes de sécurité figurant sur l'emballage du détergent.

⚠ Débranchez l'appareil de l'alimentation secteur. Coupez le câble d'alimentation à proximité de l'appareil et mettez-le au rebut. Retirez le loquet de la porte pour éviter que les enfants et les animaux domestiques ne se retrouvent enfermés dans l'appareil.

MISE AU REBUT DES MATÉRIAUX D'EMBALLAGE

Recyclez les matériaux portant le symbole . Placez les emballages dans les conteneurs appropriés pour les recycler.

MISE AU REBUT DES APPAREILS ÉLECTROMÉNAGERS

Cet appareil est fabriqué avec des matériaux recyclables ou réutilisables. Il est interdit d'éliminer les équipements marqués du symbole  avec les déchets ménagers. Rapportez l'article au détaillant local conformément à la législation locale, au point de collecte ou contactez les autorités municipales compétentes pour en savoir plus.

Afin de préserver les ressources, veillez à ce que les équipements électriques et électroniques, les pièces ou les matériaux mis au rebut soient réutilisés ou recyclés conformément à la directive européenne sur les déchets d'équipements électriques et électroniques 2012/19/EU.

Certains matériaux et substances contenus dans certains EEE mis au rebut peuvent avoir un impact négatif sur l'environnement et la santé humaine. Ce produit ne contient pas de substances dangereuses telles que spécifiées par la directive européenne relative à la limitation de l'utilisation de certaines substances dangereuses dans les équipements électriques et électroniques 2011/65/EU et ses amendements ;

cependant, il peut contenir des substances extrêmement préoccupantes (SVHC) conformément au règlement REACH CE N° 1907/2006.

RÉPARATION ET PIÈCES DE RECHANGE

⚠ Pour faire réparer l'appareil, contactez le centre de service agréé. Utilisez uniquement des pièces de rechange d'origine. Veuillez noter qu'une réparation effectuée par vous-même ou par un non-professionnel peut avoir des conséquences sur la sécurité et peut annuler la garantie.

Les pièces de rechange suivantes seront disponibles pendant 7 ans après l'arrêt de la production du modèle : moteur ; pompe de circulation et de vidange ; appareils de chauffage et éléments chauffants, y compris les pompes à chaleur, tuyauterie et équipement connexe, y compris tous les tuyaux, vannes, filtres et aquastops ; pièces structurales et intérieures liées aux ensembles de portes, circuits imprimés ; écrans électroniques, pressostats, thermostats et capteurs, logiciels et micrologiciels, y compris le logiciel de réinitialisation. Veuillez noter que certaines de ces pièces de rechange ne sont disponibles que pour les réparateurs professionnels, et que toutes les pièces de rechange ne sont pas adaptées à tous les modèles.

Les pièces de rechange suivantes seront disponibles pendant 10 ans après l'arrêt de la production du modèle : charnière et joints de porte, autres joints, bras gicleurs, filtres de vidange, supports intérieurs et périphériques en plastique tels que paniers et couvercles.

CONSEILS EN MATIÈRE D'ÉCONOMIE D'ÉNERGIE

Laver la vaisselle dans le lave-vaisselle en suivant les instructions du manuel d'utilisation consomme généralement moins d'eau et d'énergie que de laver la vaisselle à la main. Chargez le lave-vaisselle à pleine capacité pour économiser l'eau et l'énergie.

Pour obtenir des résultats de nettoyage optimaux, placez les ustensiles dans les paniers comme indiqué dans le manuel d'utilisation et ne surchargez pas les paniers.

Ne prérinçez pas la vaisselle à la main. Cela augmente la consommation d'eau et d'énergie. Si nécessaire, sélectionnez un programme avec une phase de pré lavage. Enlevez les restes de nourriture les plus importants de la vaisselle et videz les tasses et les verres avant de les placer dans l'appareil. Faites tremper ou frottez légèrement les ustensiles de cuisine contenant des aliments incrustés avant de les laver dans l'appareil.

Veillez à ce que les objets placés dans les paniers ne se touchent pas et ne se superposent pas. Ce n'est qu'ainsi que l'eau peut atteindre complètement la vaisselle et la laver.

Choisissez un programme en fonction du type de charge et du degré de saleté. Le programme ECO offre l'utilisation la plus efficace de l'eau et de la consommation d'énergie.

Garantie IKEA

Combien de temps la garantie IKEA est-elle valable ?

Cette garantie est valable 2 ans à compter de la date d'achat, sauf disposition contraire dans la législation nationale. En Norvège, au Portugal et en Espagne, la garantie est valable 3 ans à compter de la date de livraison au client, sauf disposition contraire dans la législation nationale. Rendez-vous sur IKEA.com pour connaître les dispositions applicables dans votre pays. La preuve d'achat originale est requise. Si des travaux d'entretien sont effectués sous garantie, cela ne prolongera pas la période de garantie de l'appareil.

Qui effectuera la réparation ?

Le prestataire de services IKEA fournira le service par le biais de ses propres opérations de service ou d'un réseau de partenaires de service autorisés.

Que couvre la garantie ?

La garantie couvre les défauts de l'appareil dus à des vices de matière ou de fabrication à compter de la date d'achat chez IKEA. Cette garantie s'applique uniquement à un usage domestique. Les exceptions sont spécifiées à la rubrique « Qu'est-ce qui n'est pas couvert par cette garantie ? » Pendant la période de garantie, les coûts de correction du défaut, par exemple les réparations, les pièces, la main-d'œuvre et les déplacements, seront couverts, à condition que l'appareil soit accessible pour être réparé sans nécessiter de dépenses spéciales. Dans ces conditions, les directives de l'UE (n° 99/44/EG) et les réglementations locales respectives sont applicables. Les pièces remplacées deviendront propriété d'IKEA.

Que fera IKEA pour régler le problème ?

Le prestataire de services désigné par IKEA examinera le produit et décidera, à sa seule discrétion, s'il est couvert par cette garantie. S'il est considéré comme couvert, le prestataire de services IKEA ou son partenaire de service agréé, par le biais de ses propres opérations de service, réparera alors, à sa seule discrétion, le produit défectueux ou le remplacera par un produit identique ou comparable.

Qu'est-ce qui n'est pas couvert par cette garantie ?

- L'usure normale.
- Dommages intentionnels ou dus à la négligence, dommages causés par le non-respect des instructions d'utilisation, par une installation incorrecte ou par un branchement à une tension incorrecte, dommages causés par une réaction chimique ou électrochimique, rouille, corrosion ou dommages causés par l'eau, y compris, sans toutefois s'y limiter, les dommages causés par un taux de calcaire excessif dans l'alimentation en eau, les dommages causés par des conditions environnementales anormales.

- Les consommables, y compris les ampoules et les piles.
- Les éléments non fonctionnels et décoratifs qui n'affectent pas l'usage normal de l'appareil, y compris les rayures et les éventuelles différences de couleur.
- Les dommages accidentels causés par des corps étrangers ou des substances, et le nettoyage et le débouchage des filtres, des systèmes de vidange ou des compartiments à savon.
- Les dommages occasionnés aux éléments suivants : vitrocéramique, accessoires, paniers à vaisselle et à couverts, tuyaux d'alimentation et de vidange, joints, ampoules et diffuseurs, écrans, boutons, revêtements et parties de revêtements. Sauf s'il est prouvé que ces dommages sont dus à des vices de fabrication.
- Les cas où aucun défaut n'a pu être constaté lors de la visite d'un technicien.
- Les réparations qui ne sont pas effectuées par nos réparateurs désignés et/ou un partenaire contractuel autorisé ou en cas d'utilisation antérieure de pièces non d'origine.
- Les réparations consécutives à une installation inadéquate ou non conforme aux spécifications.
- L'utilisation de l'appareil dans un environnement non domestique (p. ex. professionnel).
- Les dommages occasionnés par ou durant le transport. Si un client transporte le produit à son domicile ou à une autre adresse, IKEA n'est pas responsable des dommages qui pourraient survenir pendant le transport. Toutefois, si IKEA livre le produit à l'adresse de livraison du client, les dommages subis par le produit lors de cette livraison seront couverts par cette garantie.
- Les frais liés à l'installation initiale de l'appareil IKEA. Toutefois, si un prestataire de services IKEA ou son partenaire de service agréé répare ou remplace l'appareil selon les termes de cette

garantie, le prestataire de services ou son partenaire de service agréé réinstallera l'appareil réparé ou installera l'appareil de rechange, si nécessaire.

Cette restriction ne s'applique pas aux travaux sans défaut effectués par un spécialiste qualifié utilisant nos pièces d'origine afin d'adapter l'appareil aux spécifications techniques de sécurité d'un autre pays de l'UE.

Loi nationale applicable

La garantie IKEA vous donne des droits légaux spécifiques, qui couvrent ou dépassent les exigences locales. Cependant, ces conditions ne limitent en aucun cas les droits des consommateurs décrits dans la législation locale.

Zone de validité

Pour les appareils achetés dans un pays européen et transportés dans un autre pays européen, les interventions seront effectuées dans le cadre des conditions de garantie normales dans le nouveau pays. L'obligation de réparation dans le cadre de la garantie n'est effective que si l'appareil est conforme et installé conformément aux :

- spécifications techniques du pays dans lequel la demande d'intervention sous garantie est introduite ;
- instructions de montage et aux informations relatives aux consignes de sécurité figurant dans le manuel d'utilisation ;

Le service après-vente dédié aux appareils IKEA :

n'hésitez pas à contacter le service après-vente IKEA pour :

1. faire une demande d'intervention sous garantie ;
2. demander des précisions sur l'installation de l'appareil IKEA dans le meuble de cuisine IKEA dédié. Les services ne fourniront pas de précisions à ce sujet :
 - l'installation générale de la cuisine IKEA ;

- les branchements à l'électricité (si la machine est livrée sans fiche ni câble), à l'eau et au gaz, car ceux-ci doivent être effectués par un technicien de service autorisé.

3. des précisions sur le contenu du manuel d'utilisation et les spécifications de l'appareil IKEA.

Afin que nous puissions vous fournir la meilleure assistance possible, veuillez lire attentivement les instructions de montage ou la section du manuel d'utilisation de cette brochure avant de nous contacter.

Comment nous joindre en cas de besoin



Veuillez vous reporter à la dernière page de ce manuel pour obtenir la liste complète des contacts désignés par IKEA et les numéros de téléphone nationaux correspondants.

- i** Afin de vous fournir un service plus rapide, nous vous recommandons d'utiliser les numéros de téléphone spécifiques indiqués à la fin de ce manuel. Reportez-vous toujours aux numéros indiqués dans la brochure de l'appareil spécifique pour lequel vous avez besoin d'une assistance. Avant de nous appeler, assurez-vous que vous avez en main le numéro d'article IKEA (code à 8 chiffres) et le numéro de série (code à 8 chiffres qui se trouve sur la plaque signalétique) de l'appareil pour lequel vous avez besoin de notre aide.

- i** **GARDEZ LE TICKET DE CAISSE !**
La preuve de votre achat est nécessaire pour l'application de la garantie. Notez que le reçu indique également le nom et le numéro de l'article IKEA (code à 8 chiffres) pour chacun des appareils que vous avez achetés.

Besoin d'une assistance supplémentaire ?

Pour toute question supplémentaire non liée au service après-vente de vos appareils, veuillez contacter le centre d'appel du magasin IKEA le plus proche. Nous vous recommandons de lire attentivement toute la documentation fournie avec l'appareil avant de nous contacter.

Informações relacionadas com a segurança

Antes da instalação e utilização do eletrodoméstico, leia atentamente as instruções fornecidas. O fabricante declina quais responsabilidades por possíveis lesões ou danos resultantes de uma instalação ou utilização incorretas. Guarde sempre as instruções num local seguro e acessível para consulta no futuro.

AVISOS DE SEGURANÇA

⚠ Este eletrodoméstico pode ser utilizado por crianças a partir de 8 anos, por pessoas com capacidades mentais, sensoriais ou físicas reduzidas, ou sem experiência e conhecimento, se tiverem recebido supervisão ou instruções relativas à utilização do eletrodoméstico de uma forma segura, e se compreenderem os perigos envolvidos. Crianças com menos de 8 anos de idade e pessoas com deficiências extensas e complexas devem ser mantidas afastadas, exceto se continuamente vigiadas.

Não deixe que crianças brinquem com o eletrodoméstico.

Mantenha as crianças e os animais de companhia afastados do eletrodoméstico, se a porta deste estiver aberta. As crianças não devem realizar operações de limpeza e manutenção do aparelho sem a devida supervisão. Mantenha os detergentes afastados das crianças.

⚠ AVISO: facas e outros utensílios com pontas afiadas devem ser colocados num cesto com as pontas para baixo ou colocados na posição horizontal.

⚠ AVISO: não deixe o eletrodoméstico com a porta aberta sem vigilância, para evitar tropeçar acidentalmente nela.

⚠ Este eletrodoméstico destina-se a ser utilizado em aplicações domésticas e similares, tais como: áreas de cozinha de pessoal em lojas, escritórios e outros ambientes de trabalho; quintas; por clientes em hotéis, motéis, bed & breakfast e outros tipos de ambientes residenciais.

⚠ Não altere as especificações deste eletrodoméstico.

⚠ A pressão da água (mínima e máxima) de funcionamento tem de estar situada entre 0,4 (0,04)/10 (1,0) bares (MPa).

- ⚠ Respeite o número máximo de loiça para 14 pessoas.
- ⚠ O aparelho deve ser ligado à rede de abastecimento de água utilizando os conjuntos de tubos fornecidos. Os conjuntos de tubos antigos não devem ser reutilizados.
- ⚠ Antes de realizar qualquer operação de manutenção, desligue o eletrodoméstico e retire a ficha da tomada.
- ⚠ Se o cabo de alimentação estiver danificado, deve ser substituído pelo fabricante, Centro de Assistência autorizado ou pessoal igualmente qualificado para evitar qualquer risco.
- ⚠ Certifique-se de que a ficha de alimentação fica acessível após a instalação.
- ⚠ Se o eletrodoméstico tiver aberturas de ventilação na base, estas não poderão ser tapadas, p. ex., com um tapete.
- ⚠ Não utilize máquinas de limpeza com água a alta pressão e/ou vapor para limpar o eletrodoméstico.

Utilização permitida

- ⚠ Não utilize o eletrodoméstico no exterior.
- ⚠ Não remova os pratos do eletrodoméstico antes da conclusão do programa. Poderá restar algum detergente nos pratos.
- ⚠ Não guarde artigos nem aplique pressão na porta aberta do eletrodoméstico.
- ⚠ Não coloque produtos ou itens inflamáveis que estejam molhados com produtos inflamáveis no interior, junto ou em cima do eletrodoméstico.
- ⚠ Não beba nem brinque com a água do eletrodoméstico.
- ⚠ O aparelho pode libertar vapor quente se abrir a porta durante o funcionamento de um programa.

Instruções de segurança

Instalação

- ⚠ **Aviso!** Este eletrodoméstico deve ser instalado apenas por uma pessoa qualificada.
- Remova toda a embalagem e os parafusos destinados ao transporte.
- Não instale ou utilize um eletrodoméstico danificado.
- Não instale ou utilize o aparelho em locais com uma temperatura inferior a 0 °C.
- Siga as instruções de instalação fornecidas com o eletrodoméstico.
- Tenha cuidado sempre que mover o eletrodoméstico, pois este é pesado. Utilize sempre luvas de segurança e calçado fechado.
- Certifique-se de que o eletrodoméstico é instalado sob e junto de estruturas seguras.

Ligação elétrica

- ⚠ **Aviso!** Risco de incêndio e de choque elétrico.
- ⚠ **Aviso!** Ao posicionar o eletrodoméstico, certifique-se de que o cabo de alimentação não fica preso ou danificado.
- ⚠ **Aviso!** Não utilize adaptadores para múltiplas tomadas e cabos de extensão.
- ⚠ **Aviso!** Em circunstância alguma corte, remova ou desvie o pino de aterramento.
- O eletrodoméstico tem de ter uma ligação à terra.
- Certifique-se de que os parâmetros indicados na placa de características são compatíveis com as especificações elétricas da rede de abastecimento.
- Utilize sempre uma tomada à prova de choques corretamente instalada.
- Certifique-se de que não provoca danos nos componentes elétricos (por ex., rede elétrica, cabo de alimentação). Contacte o Centro de assistência autorizado para mudar os componentes elétricos.

- Ligue a ficha de alimentação à tomada elétrica apenas após concluir a instalação. Certifique-se de que a ficha de alimentação fica acessível após a instalação.
- Não puxe o cabo de alimentação para desligar o eletrodoméstico. Puxe sempre a ficha de alimentação.
- Este eletrodoméstico está em conformidade com as Diretivas E.E.C.
- Apenas Reino Unido e Irlanda. Este eletrodoméstico está equipado com uma ficha de 13 A. Se for necessário mudar o fusível da tomada, utilize apenas um fusível 13 A ASTA (BS 1362).

Ligação da água

- Não provoque danos nos tubos de água.
- Antes de proceder à ligação de novos tubos, de tubos não utilizados durante um período de tempo prolongado, sempre que tenham sido realizados trabalhos de reparação ou instalados novos dispositivos (contador de água, etc.), deixe a água correr até se apresentar limpa e transparente.
- Certifique-se de que não existem fugas de água visíveis durante e após a primeira utilização do eletrodoméstico.
- O tubo de entrada de água dispõe de uma válvula de segurança e de uma manga com um cabo de alimentação interno.

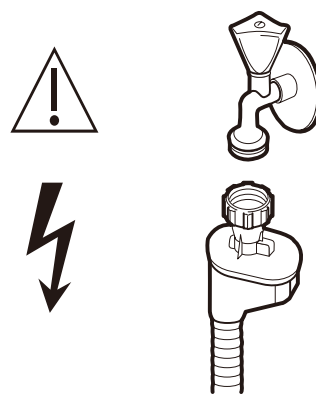

⚠ **Aviso!** Tensão perigosa.

- Se o tubo de entrada de água for danificado, feche imediatamente a torneira e desligue a ficha da tomada. Contacte o Centro de assistência autorizado para substituir o tubo de entrada de água.

⚠ Aviso! Risco de ferimentos, queimaduras, choque elétrico ou incêndio.

- Não se sente nem se coloque de pé na porta aberta.
- Os detergentes da máquina de lavar loiça são perigosos. Respeite as instruções de segurança indicadas na embalagem do detergente.
- Utilize apenas detergente e abrillantador recomendados para as máquinas de lavar loiça automáticas.
- Nunca utilize sabão, detergente da roupa ou detergente para lavagem manual na sua máquina de lavar loiça.
- O detergente para máquina de lavar loiça é corrosivo! Mantenha o detergente para máquina de lavar loiça afastado do alcance das crianças.
- Não beba nem brinque com a água do eletrodoméstico.
- O detergente para máquina de lavar loiça é corrosivo! Mantenha o detergente para máquina de lavar loiça afastado do alcance das crianças.

- Não remova os pratos do eletrodoméstico antes da conclusão do programa. Poderá restar algum detergente nos pratos.
- O aparelho pode libertar vapor quente se abrir a porta durante o funcionamento de um programa.
- Não coloque produtos ou itens inflamáveis que estejam molhados com produtos inflamáveis no interior, junto ou em cima do eletrodoméstico.

Assistência

- Para reparar o eletrodoméstico, contacte um Centro de assistência autorizado.
- Utilize apenas peças sobresselentes originais.

Eliminação

⚠ Aviso! Risco de ferimentos ou asfixia.

- Desligue o eletrodoméstico da fonte de alimentação.
- Corte o cabo de alimentação e descarte-o.
- Retire a porta para evitar que crianças e animais de estimação fiquem fechados no interior do eletrodoméstico.

Cuidados e limpeza

⚠ Aviso! Antes de realizar qualquer operação de manutenção, desative o eletrodoméstico e desligue a ficha da tomada.

i Os filtros sujos e braços de pulverização obstruídos reduzem a eficiência da lavagem. Verifique-os regularmente e, se necessário, proceda à sua limpeza.

Limpar os filtros

1. Vire o filtro para a esquerda e, em seguida, retire-o do eletrodoméstico.

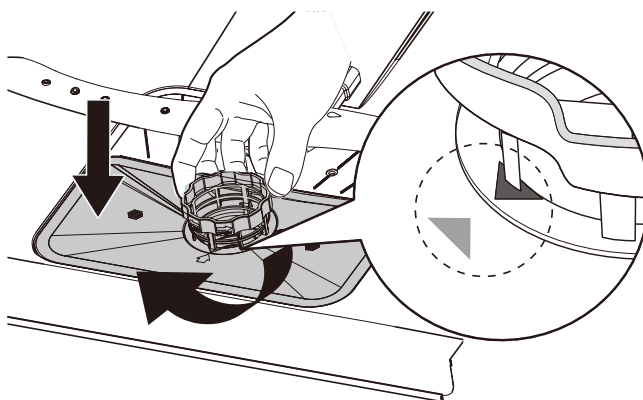
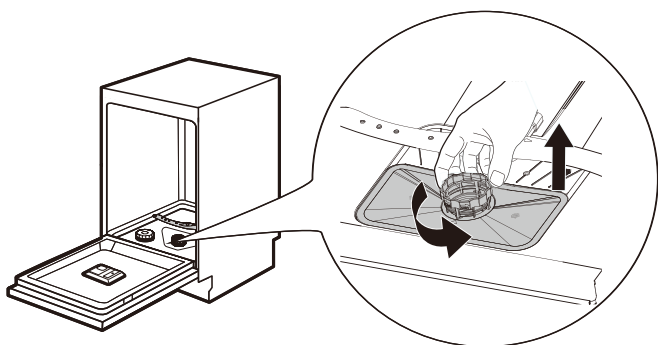

- Primeiro retire o filtro (A) para fora do conjunto de filtro comprimindo-o ligeiramente. Depois poderá desencaixar os filtros (B) e (C).

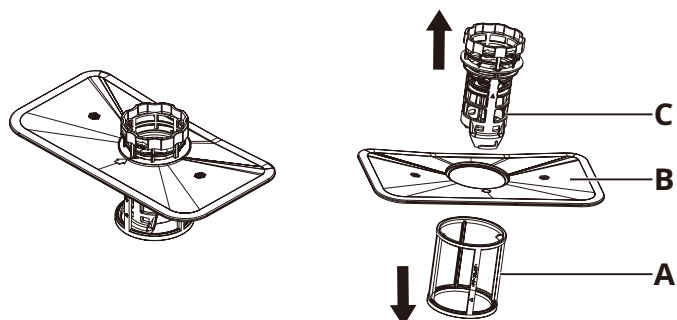

- Enxague os filtros (A), (B) e (C) com água. Se necessário, utilize uma escova de limpeza.
- Monte novamente os filtros conforme indicado na figura abaixo.

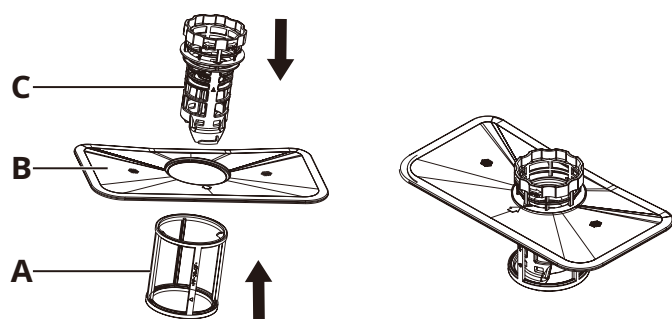

- Insira o conjunto do filtro na sua posição e vire-o para a direita até ficar bloqueado. Certifique-se de que as setas no filtro (B) e (C) estão alinhadas, conforme indicado na figura abaixo.

Limpar os braços de pulverização

Recomendamos uma limpeza regular dos braços de pulverização superior e inferior para impedir que a sujidade entupa os orifícios.

Os orifícios entupidos podem gerar resultados de lavagem insatisfatórios.

- Retire os cestos superior e inferior.
- Para desencaixar o braço de pulverização superior do cesto superior, identifique a porca na posição central do braço superior e rode-a para a esquerda para a remover.

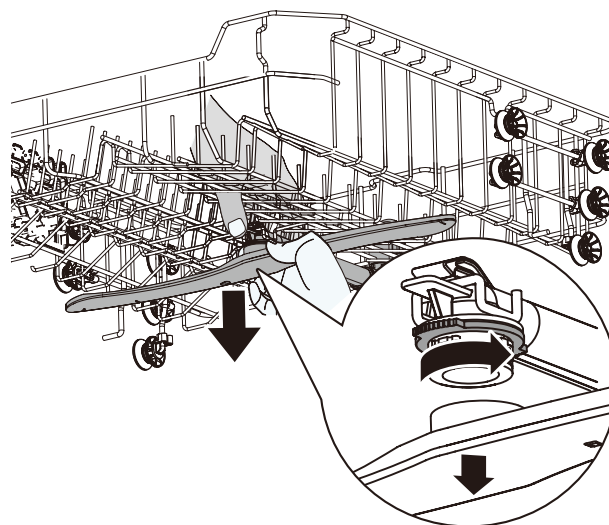

- Para desencaixar o braço de pulverização inferior da parte inferior do aparelho, basta puxá-lo para o remover.

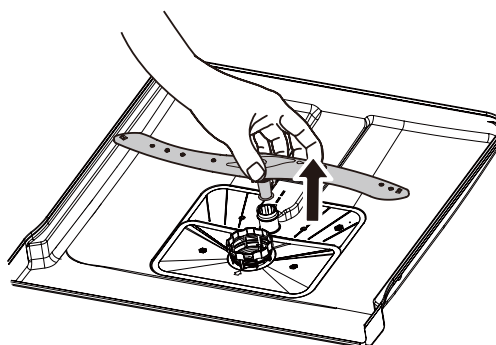

4. Enxague os braços de pulverização superior e inferior sob água corrente. Utilize uma ferramenta pontiaguda (por ex., um palito) para remover partículas de sujeira dos orifícios dos braços de pulverização.
5. Após a limpeza, volte a colocar os braços de pulverização.

Para fixar o braço de pulverização superior ao cesto superior, alinhe a posição central do braço de pulverização superior com a porca e rode-a para a direita para apertar.

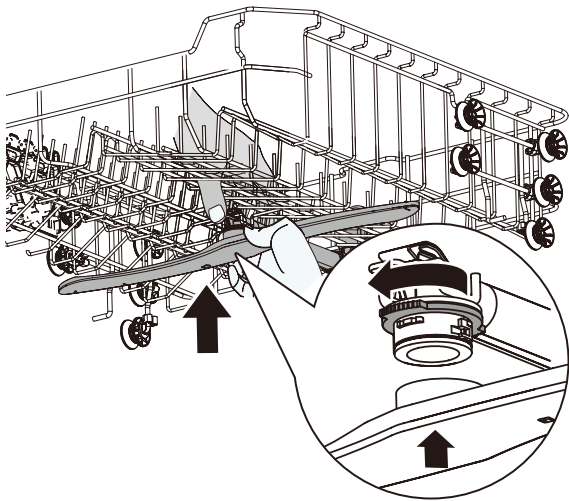

Para fixar o braço de pulverização inferior à parte inferior do eletrodoméstico, encaixe o braço de pulverização inferior na sua posição.

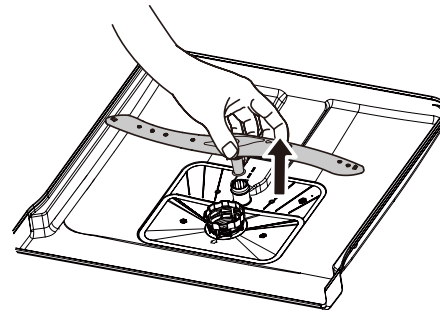

Limpeza exterior

- Limpe o eletrodoméstico com um pano macio e humedecido.
- Utilize apenas detergentes neutros.
- Não utilize produtos abrasivos, esponjas de limpeza abrasivas nem solventes.

Limpeza interior

- Limpe cuidadosamente o eletrodoméstico, incluindo o vedante de borracha da porta, com um pano húmido macio.
- Para manter o desempenho do seu eletrodoméstico, utilize um produto de limpeza especialmente concebido para máquinas de lavar loiça pelo menos uma vez por mês. Siga cuidadosamente as instruções indicadas na embalagem do produto.
- Não utilize produtos abrasivos, esponjas de limpeza abrasivas, ferramentas afiadas, químicos fortes, esfregões nem solventes.
- A utilização regular de programas de curta duração pode resultar na acumulação de gordura e calcário no interior do eletrodoméstico. Escolha programas de longa duração pelo menos duas vezes por mês para prevenir esta acumulação.

Questões ambientais

AVISOS DE SEGURANÇA

⚠ Os detergentes da máquina de lavar loiça são perigosos. Respeite as instruções de segurança na embalagem do detergente.

⚠ Desligue o eletrodoméstico da fonte de alimentação. Corte o cabo de alimentação elétrica junto ao aparelho e elimine-o. Retire o trinco da porta para evitar que crianças e animais de estimação fiquem fechados dentro do eletrodoméstico.

ELIMINAÇÃO DOS MATERIAIS DE EMBALAGEM

Recicle todos os materiais com o símbolo . Coloque a embalagem nos contentores relevantes para a respetiva reciclagem.

DESMANTELAMENTO DE ELETRODOMÉSTICOS

Este eletrodoméstico foi fabricado com materiais recicláveis ou reutilizáveis. É proibida a eliminação de aparelhos marcados com o símbolo  juntamente com resíduos domésticos. Devolva o aparelho ao revendedor local de acordo com a legislação local, a um ponto de recolha, ou contacte os serviços municipalizados competentes para obter mais informação.

De modo a preservar os recursos, garanta que equipamentos elétricos e eletrónicos, peças ou materiais eliminados são reutilizados ou reciclados de acordo com a Diretiva 2012/19/UE relativa aos resíduos de equipamentos elétricos e eletrónicos.

Alguns materiais e substâncias em alguns EEE eliminados podem ter um impacto potencialmente negativo para o ambiente e a saúde humana. Este produto não contém substâncias perigosas, conforme especificado na Diretiva 2011/65/UE relativa à restrição do uso de determinadas substâncias perigosas em equipamentos eléctricos e electrónicos e

respetivas alterações; no entanto, poderá conter substâncias que suscitam elevada preocupação (SVHC), de acordo com o regulamento REACH CE n.º 1907/2006.

ASSISTÊNCIA TÉCNICA E PEÇAS DE REPOSIÇÃO

⚠ Para reparar o eletrodoméstico, contacte um Centro de Assistência autorizado. Utilize apenas peças sobresselentes originais. Tenha em atenção que as ações de reparação autónoma ou por pessoal não profissional podem ter consequências ao nível da segurança e podem anular a garantia.

As seguintes peças de reposição estarão disponíveis durante 7 anos após o modelo ser descontinuado: motor; bomba de circulação e de drenagem; aquecedores e elementos de aquecimento, incluindo bombas de calor, tubagens e equipamentos relacionados, incluindo mangueiras, válvulas, filtros e "aquastops"; peças estruturais e interiores relacionadas com o conjunto da porta; placas de circuitos impressos; ecrãs eletrónicos; comutadores de pressão; termostatos e sensores, software e firmware, incluindo o software de reposição. Tenha em conta que algumas destas peças sobresselentes estão disponíveis apenas para agentes de reparações profissionais, e que nem todas as peças sobresselentes são relevantes para todos os modelos.

As seguintes peças de reposição estarão disponíveis durante 10 anos depois deste modelo ser descontinuado: dobradiças e vedantes da porta, outros vedantes, jatos de água, filtros de drenagem, prateleiras interiores e acessórios em plástico, tais como cestos e tampas.

DICAS DE POUPANÇA DE ENERGIA

Lavar a loiça na máquina de acordo com as instruções no manual do utilizador normalmente consome menos água e energia do que lavar a loiça à mão.

Coloque a máquina de lavar loiça a trabalhar cheia para poupar água e energia. Para conseguir os melhores resultados em termos de limpeza, organize os artigos nos cestos, de acordo com as instruções no manual do utilizador e não sobrecarregue os cestos.

Não proceda à pré-lavagem manual dos pratos. Isto aumenta o consumo de água e de energia. Quando necessário, selecione um programa com pré-lavagem. Remova os restos de comida dos pratos de alimentos e esvazie taças e copos antes de os colocar na

máquina. Mergulhe ou esfregue ligeiramente a loiça e os utensílios de cozinha que tenham restos de comida cozinhada agarrada antes de os lavar na máquina.

Certifique-se de que os itens nos cestos não estão encostados ou tapados entre si. Só assim a água poderá chegar completamente aos pratos e lavá-los.

Selecione um programa de acordo com o tipo de carga e o grau de sujidade. O programa ECO oferece o consumo de água e energia mais eficiente.

Garantia IKEA

Qual o prazo de validade da Garantia IKEA?

Esta garantia é válida durante 2 anos a partir da data de compra, a não ser que seja especificado de outra forma na legislação nacional. Na Noruega, Portugal e Espanha, a garantia é válida por 3 anos a partir da data de entrega ao cliente, exceto se a legislação nacional especificar o contrário. Aceda a IKEA.com para saber o que é aplicável no seu país. A fatura ou talão de compra original é necessário como prova de compra. Se for realizada uma assistência ao abrigo da garantia, tal não irá aumentar o período de garantia do eletrodoméstico.

Quem irá realizar o serviço de assistência?

O prestador de serviços da IKEA irá prestar o serviço através da sua própria rede de assistência ou de um parceiro de assistência autorizado.

O que é que esta garantia cobre?

A garantia cobre as avarias do eletrodoméstico causadas por eventuais defeitos de fabrico ou de material, que se verifiquem a partir da data de compra na IKEA. Esta garantia aplica-se exclusivamente à utilização doméstica. As exceções estão especificadas no parágrafo "O que é que esta garantia não cobre?" Dentro do período da garantia, estão cobertos os custos associados à reparação da avaria, p. ex., reparações, peças, mão de obra e deslocações, desde que o eletrodoméstico possa ser reparado sem despesas especiais. Nestas condições são aplicáveis as diretrizes

da UE (n.º 99/44/CE) e os respetivos regulamentos locais. As peças substituídas passarão a ser propriedade da IKEA.

O que fará a IKEA para corrigir o problema?

O prestador de serviços designado pela IKEA irá examinar o produto e decidir, a seu critério exclusivo, se está, ou não, coberto por esta garantia. Se considerar que está coberto, o prestador de serviços da IKEA ou o seu parceiro autorizado, através das suas próprias operações de assistência, procederão, ou não, a seu critério exclusivo, à reparação do produto defeituoso ou à sua substituição por um produto igual ou comparável.

O que é que esta garantia não cobre?

- O desgaste e deterioração normais.
- Danos deliberados ou negligentes, danos causados pelo não seguimento das instruções de funcionamento, pela instalação incorreta ou ligação com uma tensão incorreta, danos causados por reações químicas ou eletroquímicas, ferrugem, corrosão ou danos por água, incluindo, mas não limitado a, danos causados por excesso de calcário na água e os danos causados por condições ambientais anómalas.
- Consumíveis, incluindo pilhas e lâmpadas.

- Peças não funcionais e decorativas que não afetam a utilização normal do eletrodoméstico, incluindo riscos e possíveis diferenças de cor.
- Danos acidentais causados por objetos estranhos ou substâncias e pela limpeza ou desobstrução de filtros, sistemas de drenagem ou gavetas de detergente.
- Danos causados nas seguintes peças: vidro cerâmico, acessórios, cestos de loiça e talheres, tubos de alimentação e drenagem, vedantes, lâmpadas e coberturas de lâmpadas, visores, botões, revestimentos e partes de revestimentos protetores. A menos que seja possível demonstrar que tais danos foram provocados por defeitos de fabrico.
- Casos em que não tenha sido detetada qualquer avaria durante uma visita do técnico.
- Reparações não efetuadas pelos nossos prestadores de serviço e/ou por um agente autorizado ou quando não tenham sido usadas peças originais.
- Reparações provocadas por uma instalação incorreta ou que não cumpra as especificações de instalação.
- Utilização do equipamento num ambiente não doméstico, isto é, profissional.
- Danos de transporte. Se um cliente transportar o produto para a sua residência ou outro endereço, a IKEA não assume quaisquer responsabilidades por quaisquer danos que possam ocorrer durante o transporte. No entanto, se a IKEA entregar o produto no endereço de entrega do cliente, os danos que ocorram durante esta entrega serão cobertos por esta garantia.
- Gastos na realização da instalação inicial do equipamento IKEA. No entanto, se um prestador de serviços da IKEA ou parceiro autorizado reparar ou substituir o eletrodoméstico nos termos da presente garantia, o prestador de serviços ou o parceiro autorizado irá reinstalar o eletrodoméstico reparado ou instalar o substituto, se necessário.

Esta restrição não é aplicável a trabalhos sem quaisquer avarias levados a cabo por um especialista qualificado com peças originais, a fim de adaptar o eletrodoméstico às especificações técnicas de segurança de outro país da UE.

Como se aplica a legislação nacional?

A garantia IKEA concede-lhe direitos específicos, que abrangem ou excedem as exigências locais. No entanto, estas condições não limitam, de forma alguma, os direitos do consumidor descritos na legislação nacional.

Área de validade

Para os eletrodomésticos adquiridos num país da UE e transportados para outro país da UE, os serviços serão prestados de acordo com as condições de garantia normais no novo país. A obrigação de prestar serviços abrangidos pela garantia existe apenas se o eletrodoméstico estiver instalado em conformidade com:

- as especificações técnicas do país onde a reclamação de garantia é feita;
- as Instruções de Instalação e a Informação de Segurança do Manual do Utilizador.

Serviço pós-venda específico para eletrodomésticos IKEA:

Não hesite em contactar o Serviço pós-venda IKEA para:

1. fazer um pedido de assistência ao abrigo desta garantia;
 2. solicitar esclarecimentos sobre a instalação do eletrodoméstico IKEA numa cozinha IKEA. O serviço não oferecerá esclarecimentos sobre:
 - a instalação geral de cozinhas IKEA;
 - ligações elétricas (se a máquina não incluir uma ficha e cabo), à água e ao gás, já que estas operações têm de ser executadas por um engenheiro autorizado;
 3. o conteúdo do manual do utilizador e especificações do eletrodoméstico IKEA.
- Para garantir que lhe oferecemos a melhor assistência, leia atentamente as Instruções de montagem e/ou a secção do Manual do utilizador neste livreto antes de entrar em contacto connosco.

Para transferir a versão completa visite www.ikea.com

Como contactar-nos, se necessitar do nosso serviço?



Consulte a última página deste manual para conhecer a lista completa de contactos designados pela IKEA e respetivos números de telefone nacionais.

i Para lhe prestarmos um serviço mais rápido, recomendamos que utilize os números de telefone específicos indicados na última página deste manual. Consulte sempre os números listados no livreto do eletrodoméstico específico que necessite de assistência. Antes de entrar em contacto connosco, certifique-se de que tem junto de si o número de artigo IKEA (código de 8 dígitos) e o número de série (código de 8 dígitos que pode ser encontrado na placa de classificação) do eletrodoméstico que necessita de assistência.

i **GUARDE O RECIBO DE COMPRA!**
É a sua prova de compra e será necessária para aplicar e validar a garantia. Tenha em conta que o recibo também reporta o nome e o número de artigo IKEA (código de 8 dígitos) para cada um dos eletrodomésticos adquiridos.

Necessita ajuda adicional?

Para quaisquer outras questões não relacionadas com o pós-venda dos seus eletrodomésticos, contacte o call centre da sua loja IKEA mais próxima. Recomendamos que leia atentamente a documentação do equipamento antes de nos contactar.

Información de seguridad

Antes de instalar y utilizar el aparato, lea atentamente las instrucciones facilitadas. El fabricante no se hace responsable de las lesiones o daños que se produzcan a causa de una instalación o uso incorrectos. Guarde siempre las instrucciones en un lugar seguro y accesible para futuras consultas.

ADVERTENCIAS DE SEGURIDAD

⚠ Este aparato puede ser utilizado por niños mayores de 8 años y por personas con capacidades físicas, sensoriales o mentales reducidas o que carezcan de la experiencia y conocimientos suficientes para utilizarlo, siempre que cuenten con supervisión o se les proporcionen instrucciones sobre el uso seguro del aparato y comprendan los riesgos que acarrea. Los niños menores de 8 años y las personas con discapacidades importantes y complejas deben mantenerse alejados del aparato, a menos que sean supervisados continuamente. No deje que los niños jueguen con el aparato. Mantenga a niños y mascotas alejados del aparato cuando la puerta esté abierta. Los niños no deben realizar la limpieza ni el mantenimiento del aparato sin supervisión. Mantenga los detergentes fuera del alcance de los niños.

⚠ ADVERTENCIA: Los cuchillos y otros utensilios con puntas afiladas deben colocarse en la cesta con las puntas hacia abajo o colocarse en posición horizontal.

⚠ ADVERTENCIA: No deje el aparato sin supervisión con la puerta abierta para evitar pisarla accidentalmente.

⚠ Este aparato está diseñado para ser utilizado en el hogar y usos similares, como áreas de cocinas para personal en tiendas, oficinas y otros entornos laborales, granjas, para clientes en hoteles, moteles, albergues y otros entornos de tipo residencial.

⚠ No cambie las especificaciones de este aparato.

⚠ La presión de agua para el funcionamiento (mínima y máxima) debe estar entre 0,4 (0,04)/10 (1,0) bar (MPa).

⚠ Siga la indicación del número máximo de 14 cubiertos.

- ⚠ El aparato debe conectarse a la red de agua mediante los nuevos juegos de mangueras incluidos. Los juegos de mangueras viejos no deben reutilizarse.
- ⚠ Antes de realizar cualquier mantenimiento, apague el aparato y desconecte el enchufe de alimentación de la toma de corriente.
- ⚠ Para evitar riesgos, si el cable de alimentación está dañado, debe ser reemplazado por el fabricante, el servicio técnico autorizado o por personal cualificado.
- ⚠ Asegúrese de tener acceso al enchufe una vez instalado el aparato.
- ⚠ Si el aparato tiene aberturas de ventilación en la base, no deben cubrirse, p.ej. por una alfombra.
- ⚠ No utilice rociadores de agua a alta presión ni vapor para limpiar el aparato.

Uso permitido

- ⚠ No utilice el aparato al aire libre.
- ⚠ No retire los platos del aparato hasta que el programa haya finalizado. Pueden quedar restos de detergente en los platos.
- ⚠ No coloque objetos ni ejerza presión sobre la puerta abierta del aparato.
- ⚠ No coloque productos inflamables u objetos impregnados con productos inflamables cerca, dentro o encima del aparato.
- ⚠ No beba ni juegue con el agua del aparato.
- ⚠ El aparato puede liberar vapor a gran temperatura si abre la puerta durante el funcionamiento de un programa.

Instrucciones de seguridad

Instalación

- ⚠ **¡Advertencia!** El aparato solo podrá ser instalado por personal debidamente cualificado.
- Retire todo el embalaje y los tornillos de transporte.
- No instale ni utilice un aparato dañado.
- No instale ni utilice el aparato cuando la temperatura sea inferior a 0 °C.
- Siga las instrucciones de instalación incluidas con el aparato.
- Tenga cuidado al mover el aparato en todo momento, ya que es muy pesado. Use guantes de seguridad y calzado cerrado en todo momento.
- Asegúrese de que el aparato esté instalado debajo y junto a estructuras seguras.

Conexión eléctrica

- ⚠ **¡Advertencia!** Existe riesgo de incendio y descarga eléctrica.
- ⚠ **¡Advertencia!** Al colocar el aparato, asegúrese de que el cable de alimentación no quede atrapado ni esté dañado.
- ⚠ **¡Advertencia!** No utilice bases múltiples de enchufes ni alargaderas.
- ⚠ **¡Advertencia!** No corte, retire o puentee la clavija de conexión a tierra bajo ninguna circunstancia
- El aparato debe estar conectado a tierra.
- Asegúrese de que los parámetros de la placa de características sean compatibles con la especificaciones eléctricas de la fuente de alimentación principal.
- Utilice siempre un enchufe con toma de tierra correctamente instalada.
- Asegúrese de no dañar los componentes eléctricos (p. ej., enchufe de alimentación, cable de alimentación). Póngase en contacto con el Centro de servicio autorizado para cambiar los componentes eléctricos.

- Conecte el enchufe a la toma de corriente una vez finalizada la instalación. Asegúrese de tener acceso al enchufe una vez instalado el aparato.
- Para desconectar el aparato, no tire del cable de alimentación. Tire siempre del enchufe de conexión a la red.
- Este aparato cumple las directivas de la CEE.
- Solo en Reino Unido e Irlanda. Este aparato cuenta con un enchufe de 13 A. Si fuera necesario cambiar el fusible del enchufe de red, utilice únicamente un fusible ASTA de 13 A (BS 1362).

Conexión de agua

- No dañe las mangueras de agua.
- Antes de realizar la conexión a tuberías nuevas, tuberías no utilizadas durante mucho tiempo, donde se han realizado trabajos de reparación o se han instalado nuevos dispositivos (contadores de agua, etc.), deje fluir el agua hasta que esté limpia y clara.
- Asegúrese de que no haya fugas de agua visibles durante y después del primer uso del aparato.
- La manguera de entrada de agua dispone de una válvula de seguridad y una funda con un cable de red interior.

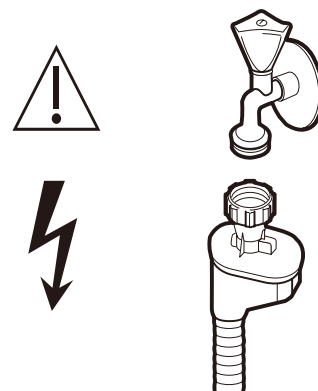

- ⚠ **¡Advertencia!** Voltaje peligroso.
- Si la manguera de entrada de agua está dañada, cierre inmediatamente el grifo de agua y desconecte el enchufe de la toma de corriente. Póngase en contacto con el Centro de servicio autorizado para reemplazar la manguera de entrada de agua.

Visite www.ikea.com para descargar la versión completa

⚠ ¡Advertencia! Existe riesgo de lesiones, quemaduras, descargas eléctricas o incendios.

- No se siente ni se ponga encima de la puerta abierta.
- Los detergentes para lavavajillas son peligrosos. Siga las instrucciones de seguridad del envase del detergente.
- Utilice únicamente detergente y abrillantador recomendados para su uso en lavavajillas automáticos.
- Nunca utilice jabón, detergente para ropa o detergente para lavar a mano en su lavavajillas.
- ¡El detergente para lavavajillas es corrosivo! Mantenga el detergente para lavavajillas fuera del alcance de los niños.
- No beba ni juegue con el agua del aparato.
- ¡El detergente para lavavajillas es corrosivo! Mantenga el detergente para lavavajillas fuera del alcance de los niños.

- No retire los platos del aparato hasta que el programa haya finalizado. Pueden quedar restos de detergente en los platos.
- El aparato puede liberar vapor a gran temperatura si abre la puerta durante el funcionamiento de un programa.
- No coloque productos inflamables u objetos impregnados con productos inflamables cerca, dentro o encima del aparato.

Reparación

- Para reparar el aparato, póngase en contacto con un centro de servicio técnico autorizado.
- Utilice solo repuestos originales.

Eliminación del aparato

⚠ ¡Advertencia! Existe riesgo de lesiones o asfixia.

- Desconecte el aparato de la red.
- Corte el cable de alimentación y elimínelo.
- Retire la puerta para evitar que los niños y mascotas puedan quedarse encerrados dentro del aparato.

Cuidado y limpieza

⚠ ¡Advertencia! Antes de realizar el mantenimiento, apague el aparato y desconecte el enchufe de la toma de corriente.

i Los filtros sucios y los brazos rociadores obstruidos empeoran los resultados del lavado. Lleve a cabo una revisión periódica y, si es necesario, límpielos.

Limpiar los filtros

1. Gire el filtro hacia la izquierda para desbloquearlo y seguidamente sáquelo del aparato.

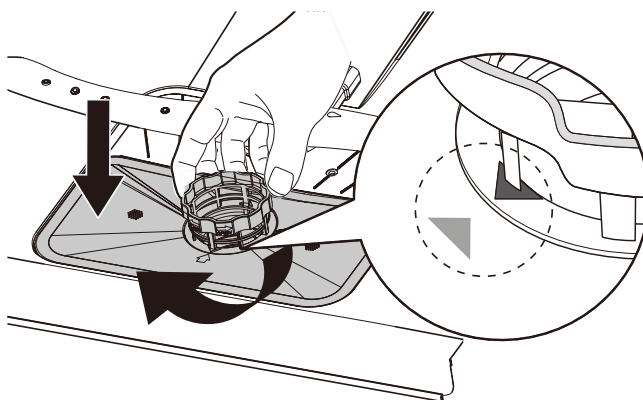
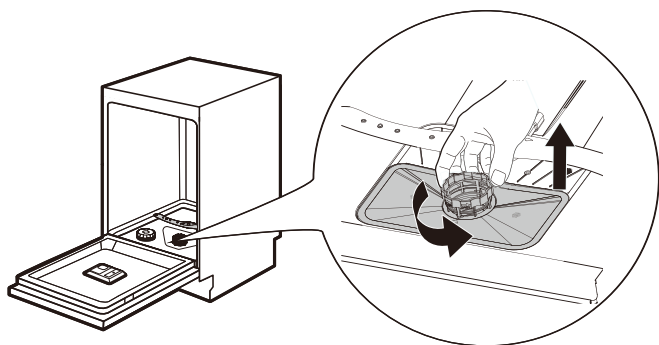

2. En primer lugar, retire el filtro (A) del conjunto del filtro comprimiéndolo suavemente. A continuación, podrá retirar los filtros (B) y (C).

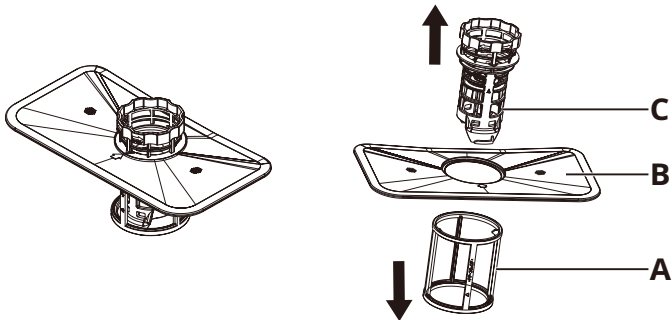

3. Enjuague los filtros (A), (B) y (C) con agua. Si es necesario, utilice un cepillo de limpieza suave.
4. Vuelva a montar los filtros que se muestran en la figura siguiente.

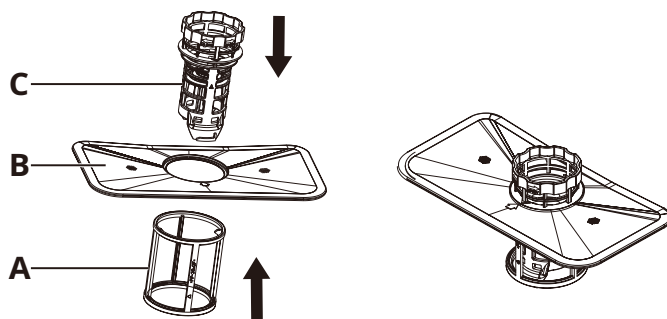

5. Inserte el filtro correctamente y gírelo hacia la derecha hasta que se bloquee. Asegúrese de que las flechas del filtro (B) y (C) estén alineadas, como se muestra en la figura siguiente.

Limpieza de los brazos rociadores

Recomendamos limpiar regularmente los brazos rociadores superior e inferior para evitar que la suciedad obstruya los orificios.

Los orificios obstruidos pueden provocar resultados de lavado insatisfactorios.

1. Saque las cestas superior e inferior.
2. Para desenganchar el brazo rociador superior de la cesta superior, coloque la tuerca en la posición central del brazo superior y gírela hacia la izquierda para quitarla.

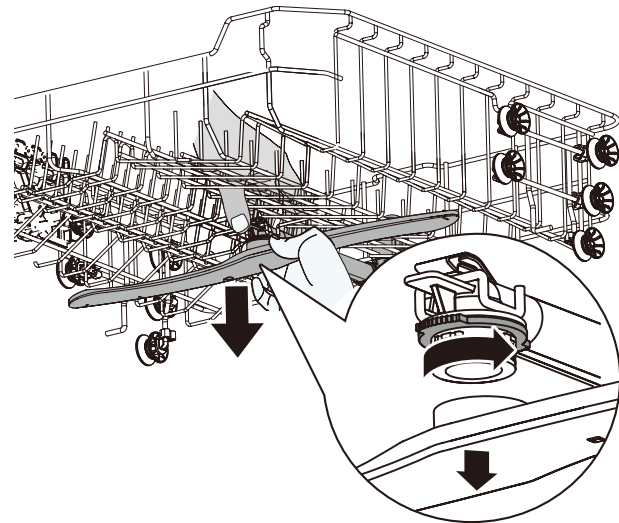

3. Para separar el brazo rociador inferior de la parte inferior del aparato, simplemente tire hacia arriba para quitarlo.

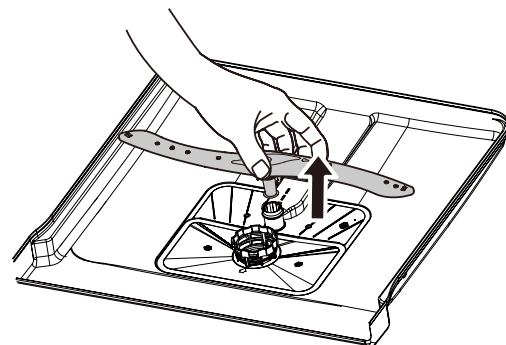

4. Enjuague los brazos rociadores superior e inferior con agua corriente.

Utilice una herramienta de punta fina (por ejemplo, un palillo de dientes) para eliminar las partículas de suciedad de los orificios de los brazos rociadores.

5. Después de la limpieza, reemplace los rociadores del brazo.

Para colocar el aerosol del brazo superior en la cesta superior, alinee la posición central del aerosol del brazo superior con la tuerca y gírela hacia la derecha para apretarla.

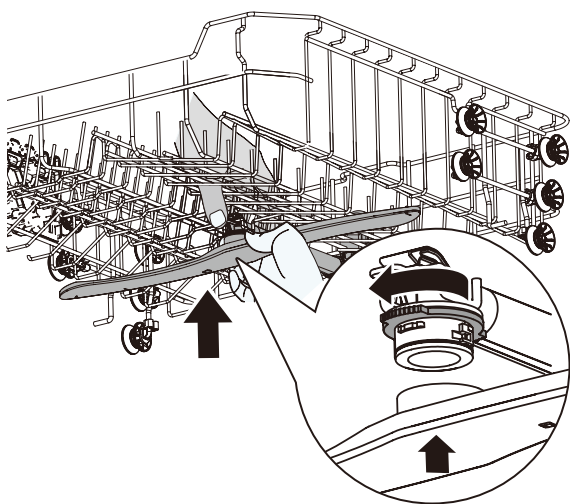

Para colocar el brazo rociador inferior en la parte inferior del aparato, inserte el brazo rociador correctamente en su posición.

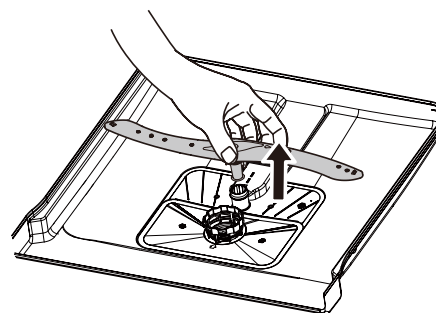

Limpeza exterior

- Limpie el aparato con un paño suave húmedo.
- Utilice sólo detergentes neutros.
- No utilice productos abrasivos, estropajos de limpieza abrasivos ni disolventes.

Limpeza interna

- Limpie cuidadosamente el aparato, incluida la junta de goma de la puerta, con un paño suave y húmedo.
- Para mantener el rendimiento de su electrodoméstico, utilice un producto de limpieza diseñado específicamente para lavavajillas al menos una vez al mes. Siga atentamente las instrucciones del embalaje del producto.
- No utilice productos abrasivos, gamuzas de limpieza abrasivas, herramientas afiladas, productos químicos fuertes, estropajos o disolventes.
- El uso regular de programas cortos puede provocar la acumulación de grasa y cal en el interior del aparato. Ejecute programas largos al menos dos veces al mes para evitar tal acumulación.

Cuestiones medioambientales

ADVERTENCIAS DE SEGURIDAD

⚠ Los detergentes para lavavajillas son peligrosos. Siga las instrucciones de seguridad del envase del detergente.

⚠ Desconecte el aparato de la red. Corte el cable de alimentación cerca del aparato y deséchelo. Retire el cierre de la puerta para evitar que los niños y mascotas puedan quedarse encerrados dentro del aparato.

ELIMINACIÓN DE LOS MATERIALES DE EMBALAJE

Recicle materiales con el símbolo ♻. Elimine el embalaje en contenedores establecidos para reciclaje.

ELIMINACIÓN DE ELECTRODOMÉSTICOS

Este aparato está fabricado con materiales reciclables o reutilizables. Está prohibido eliminar los aparatos marcados con el símbolo  junto con los residuos domésticos. Devuelva el artículo al distribuidor local conforme a la legislación local, llévelo a un punto de recogida o póngase en contacto con los organismos municipales competentes para obtener más información.

Con el fin de preservar los recursos, asegúrese de que los equipos, piezas o materiales eléctricos y electrónicos son reutilizados o reciclados conforme a la Directiva Europea 2012/19/UE de Residuos de Aparatos Eléctricos y Electrónicos.

Algunos materiales y sustancias de algún equipo eléctrico o electrónico pueden tener un impacto potencialmente negativo en el entorno y en la salud humana. Este producto no contiene sustancias peligrosas conforme a lo especificado en la Directiva 2011/65/UE sobre restricciones a la utilización de determinadas sustancias peligrosas en aparatos eléctricos y electrónicos; no obstante puede contener sustancias extremadamente preocupantes (SVHC) conforme al Reglamento CE 1907/2006 REACH.

SERVICIO TÉCNICO Y PIEZAS DE REPUESTO

⚠ Para reparar el aparato, póngase en contacto con el centro de servicio técnico autorizado. Utilice solo repuestos originales. Tenga en cuenta que las reparaciones propias o no profesionales pueden tener consecuencias en la seguridad y podrían anular la garantía.

Las siguientes piezas de repuesto estarán disponibles durante 7 años después de que este modelo se haya retirado del mercado: motor; bomba de circulación y drenaje; calentadores y calefactores, incluidas las bombas de calor, tuberías y equipos relacionados, incluidas las mangueras, válvulas, filtros y mangueras aquastop; piezas estructurales e interiores relacionadas con conjuntos de puertas; placas de circuito impreso; pantallas electrónicas, interruptores de presión, termostatos y sensores, software y firmware, incluido el restablecimiento del software. Tenga en cuenta que algunas de estas piezas sueltas solo están disponibles para los reparadores profesionales y que no todas las piezas sirven para todos los modelos.

Las siguientes piezas de repuesto estarán disponibles durante 10 años después de que el modelo se haya retirado del mercado: bisagras y juntas de la puerta, otras juntas, brazos rociadores, filtros de drenaje, estantes interiores y periféricos de plástico como cestas y tapas.

CONSEJOS PARA EL AHORRO DE ENERGÍA

Lavar los platos en el lavavajillas como se indica en el manual del usuario, consume normalmente menos agua y energía que lavarlos a mano. Cargue totalmente el lavavajillas para ahorrar agua y energía. Para obtener mejores resultados de limpieza, coloque las piezas en las cestas tal y como se indica en el manual del usuario y no sobrecargue las cestas.

No enjuague los platos a mano. Aumenta el consumo de agua y de energía. Cuando sea necesario, seleccione un programa con prelavado. Elimine los residuos grandes de alimentos de los platos y vacíe las tazas y los vasos antes de introducirlos en el aparato. Ponga en remojo o frote ligeramente los utensilios con residuos de alimentos más persistentes antes de lavarlos en el aparato.

Asegúrese de que los objetos en las cestas no se toquen ni se tapen entre sí. Solo de esta manera el agua podrá llegar completamente a los platos y lavarlos.

Seleccione un programa según el tipo de carga y el grado de suciedad. El programa ECO proporciona el uso del agua y el consumo de energía más eficientes.

Garantía IKEA

¿Durante cuánto tiempo tiene validez la garantía de IKEA?

Esta garantía tiene validez durante 2 años desde la fecha de compra, a menos que la normativa nacional especifique lo contrario. En Noruega, Portugal y España la garantía tiene validez durante 3 años desde la fecha de envío al cliente, a menos que la normativa nacional especifique lo contrario. Visite IKEA.com para saber qué normas se aplican en su país. Como justificante de la compra, necesitará la factura o recibo de compra original. El periodo de garantía no se extenderá si se realizan reparaciones en el dispositivo mientras este se encuentre en garantía.

¿Quién llevará a cabo el servicio?

El proveedor de servicios de IKEA facilitará el mantenimiento a través de sus propias actividades de servicio o red de socios de servicio autorizados.

¿Qué cubre está garantía?

La garantía cubre defectos del aparato, que pueden haber sido causados por defectos de fabricación o de materiales a partir de la fecha de la compra en IKEA. La garantía solo es aplicable a usos domésticos. Las excepciones se especifican en el título «¿Qué no cubre esta garantía?» Durante el periodo de garantía, se cubrirán los gastos producidos por las averías (p. ej.: reparaciones, piezas, mano de obra y desplazamientos), siempre que se pueda acceder al aparato para su reparación sin gastos adicionales. En estas condiciones, se aplican las directrices de la UE (N.º 99/44/CE) y las correspondientes normativas locales. Las piezas sustituidas pasarán a ser propiedad de IKEA.

¿Qué hará IKEA para solucionar el problema?

El proveedor de servicios designado por IKEA examinará el producto y decidirá, según su criterio, si está cubierto por la garantía. Si lo cubre la garantía, el proveedor de servicios de IKEA o su socio de servicio técnico autorizado a través de sus propias actividades, según su criterio, reparará el producto defectuoso o lo reemplazará por el mismo producto o uno similar.

¿Qué no cubre esta garantía?

- El deterioro o desgaste normal.
- Daños deliberados o negligentes, daños causados por no seguir las instrucciones de uso, por instalación incorrecta o por conectarlo a una tensión incorrecta, daños causados por reacciones químicas o electroquímicas, oxidación, corrosión o daños causados por agua, incluyendo, sin limitarse a estos, los daños causados por exceso de cal en el suministro de agua y daños causados por condiciones ambientales anormales.
- Piezas consumibles, incluyendo las baterías y las bombillas.
- Piezas no funcionales y decorativas, que no afecten el uso normal del aparato, incluido cualquier posible arañazo y las diferencias de color.
- Daños accidentales provocados por sustancias u objetos extraños, por la limpieza o por el desbloqueo de los filtros, los sistemas de vaciado o los receptáculos de jabón.

- Daños provocados en las siguientes piezas: vidrio cerámico, accesorios, cestos para la vajilla y los cubiertos, tuberías de llenado o vaciado, juntas, bombillas o sus cubiertas, pantallas, mandos, revestimientos y partes de los revestimientos protectores. Salvo que se demuestre que tales daños hayan sido provocados por fallos de fabricación.
- Casos donde no se han encontrado fallos durante la visita de un técnico.
- Reparaciones no realizadas por nuestros proveedores de servicios y/o un servicio autorizado por IKEA, o cuando se utilicen piezas no originales.
- Reparaciones provocadas por una instalación defectuosa o que no cumpla las especificaciones de instalación.
- Uso del electrodoméstico en un entorno no-doméstico, por ejemplo en uso profesional.
- Daños de transporte. Si un cliente transporta el producto a su domicilio u otra dirección, IKEA no es responsable de ningún daño que pueda ocurrir durante el transporte. Sin embargo, si IKEA entrega el producto a la dirección de entrega del cliente, la presente garantía cubrirá los daños que se produzcan durante la entrega.
- Coste de la instalación inicial del aparato IKEA. Sin embargo, si un proveedor de servicios de IKEA o su socio de servicio autorizado repara o reemplaza el dispositivo según los términos de esta garantía, el proveedor de servicio o su socio de servicio autorizado reinstalará el dispositivo reparado o instalará el producto de reemplazo, si fuera necesario.

Esta restricción no se aplica al trabajo realizado sin fallos por un especialista cualificado que utiliza nuestras piezas originales para adaptar el aparato a las especificaciones técnicas de seguridad de otro país de la UE.

¿Cómo se aplica la ley nacional?

La garantía de IKEA le proporciona derechos legales específicos, que cubren o exceden las demandas locales. No obstante, estas condiciones no limitan de ningún modo los derechos de los consumidores descritos en la legislación local.

Área de validez

Para los aparatos comprados en un país de la UE y que son llevados a otro país de la UE, se proporcionarán los servicios de acuerdo con las condiciones de la garantía normales en el nuevo país. Sólo existe la obligación de realizar servicios en el marco de la garantía si el aparato cumple y está instalado según:

- las especificaciones técnicas del país en el que se realiza la reclamación.
- las instrucciones de montaje y la información de seguridad del Manual del Usuario.

El servicio posventa dedicado para aparatos de IKEA:

No dude en ponerse en contacto con el servicio posventa de IKEA para:

1. hacer una reclamación con arreglo a esta garantía;
2. solicite aclaraciones sobre la instalación del aparato de IKEA en los muebles de cocina dedicados de IKEA. El servicio no proporcionará aclaraciones relacionadas con:
 - la instalación general de la cocina de IKEA;
 - conexiones a la electricidad (si el aparato viene sin enchufe ni cable), al agua y al gas, ya que deben ser ejecutados por un técnico de servicio autorizado.
3. solicite aclaraciones sobre el contenido del manual del usuario y las especificaciones del dispositivo de IKEA.

Para que le podamos proporcionar la mejor asistencia, lea detenidamente las Instrucciones de montaje y/o la sección Manual de usuario de este folleto antes de contactarnos.

¿Cómo contactar con nosotros si necesita nuestro servicio?



Consulte la última página de este manual para ver la lista completa de contactos designados por IKEA y los números de teléfono nacionales correspondientes.

i Para ofrecerle un servicio más rápido, le recomendamos que utilice los números de teléfono específicos que se encuentran al final de este manual. Consulte siempre los números que figuran en el folleto del dispositivo en particular para el que necesita ayuda. Antes de llamarnos, asegúrese de tener a mano el número de artículo de IKEA (código de 8 dígitos) y el número de serie (código de 8 dígitos que se puede encontrar en la placa de características) para el aparato para el que necesita nuestra ayuda.

i **¡NO PIERDA EL RECIBO DE COMPRA!**
Es la prueba de la compra y la necesitará para hacer uso de la garantía. Tenga en cuenta que el recibo también incluye el nombre y el número del artículo de IKEA (código de 8 dígitos) de los aparatos que ha comprado.

¿Necesita ayuda adicional?

Si tiene alguna otra pregunta no relacionada con la posventa de sus aparatos, póngase en contacto con el centro de atención telefónica de la tienda IKEA más cercano. Le recomendamos que lea atentamente la documentación del aparato antes de contactar con nosotros.

Πληροφορίες ασφαλείας

Πριν από την εγκατάσταση και τη χρήση της συσκευής, διαβάστε προσεκτικά τις παρεχόμενες οδηγίες. Ο κατασκευαστής δεν ευθύνεται για τυχόν τραυματισμούς ή ζημιές που οφείλονται σε εσφαλμένη εγκατάσταση ή χρήση. Διατηρείτε πάντα τις οδηγίες σε ασφαλή και προσβάσιμη τοποθεσία για μελλοντική αναφορά.

ΠΡΟΕΙΔΟΠΟΙΗΣΕΙΣ ΑΣΦΑΛΕΙΑΣ

⚠ Η παρούσα συσκευή μπορεί να χρησιμοποιηθεί από παιδιά ηλικίας 8 ετών και άνω και από άτομα με μειωμένες σωματικές, αισθητηριακές ή πνευματικές δυνατότητες ή έλλειψη εμπειρίας και γνώσης, εφόσον επιβλέπονται ή έχουν λάβει οδηγίες σχετικά με τη χρήση της συσκευής με ασφαλή τρόπο και κατανοούν τους κινδύνους που ενέχονται. Τα παιδιά ηλικίας κάτω των 8 ετών και τα άτομα με μειωμένες σωματικές, αισθητηριακές ή πνευματικές δυνατότητες πρέπει να κρατούνται μακριά, εκτός εάν εποπτεύονται συνεχώς. Μην αφήνετε τα παιδιά να παίζουν με τη συσκευή. Κρατήστε τα παιδιά και τα κατοικίδια μακριά από τη συσκευή όταν η πόρτα είναι ανοιχτή. Τα παιδιά δεν πρέπει να εκτελούν εργασίες καθαρισμού ή συντήρησης της συσκευής χωρίς επίβλεψη. Κρατήστε τα απορρυπαντικά μακριά από παιδιά.

⚠ ΠΡΟΕΙΔΟΠΟΙΗΣΗ: Τα μαχαίρια και άλλα σκεύη με αιχμηρά σημεία πρέπει να φορτώνονται στο καλάθι με τα αιχμηρά σημεία προς τα κάτω ή να τοποθετούνται σε οριζόντια θέση.

⚠ ΠΡΟΕΙΔΟΠΟΙΗΣΗ: Μην αφήνετε τη συσκευή με την πόρτα ανοιχτή χωρίς επίβλεψη για να αποφύγετε τον κίνδυνο να πατήσετε πάνω της.

⚠ Αυτή η συσκευή προορίζεται να χρησιμοποιηθεί σε οικιακές και παρόμοιες εφαρμογές, όπως: χώροι κουζίνας προσωπικού σε καταστήματα, γραφεία και άλλα περιβάλλοντα εργασίας, αγροικίες και από πελάτες σε ξενοδοχεία, πανδοχεία και άλλα περιβάλλοντα οικιστικού τύπου.

⚠ Μην αλλάζετε τις προδιαγραφές της παρούσας συσκευής.

⚠ Η πίεση νερού κατά τη λειτουργία (ελάχιστη και μέγιστη) πρέπει να κυμαίνεται μεταξύ 0,4 (0,04) / 10 (1,0) bar (MPa).

⚠ Τηρείτε τον μέγιστο αριθμό των 14 σερβίσιων.

⚠ Η συσκευή πρέπει να συνδεθεί στο δίκτυο νερού χρησιμοποιώντας τους νέους παρεχόμενους εύκαμπτους σωλήνες. Οι παλιοί εύκαμπτοι σωλήνες δεν πρέπει να επαναχρησιμοποιηθούν.

⚠ Πριν από οποιαδήποτε λειτουργία συντήρησης, απενεργοποιήστε τη συσκευή και αποσυνδέστε το φινι από την πρίζα.

⚠ Αν το καλώδιο τροφοδοσίας έχει υποστεί ζημιά, θα πρέπει να αντικατασταθεί από τον κατασκευαστή, από εξουσιοδοτημένο κέντρο σέρβις ή από αντίστοιχα καταρτισμένο τεχνικό για την αποφυγή ενδεχόμενων κινδύνων.

⚠ Μετά την εγκατάσταση, βεβαιωθείτε ότι είναι δυνατή η πρόσβαση στο φινι τροφοδοσίας.

⚠ Εάν η συσκευή έχει ανοίγματα εξαερισμού στη βάση, δεν πρέπει να καλύπτονται π.χ. από ένα χαλί.

⚠ Μη χρησιμοποιείτε ψεκασμό με νερό σε υψηλή πίεση ή ατμό για να καθαρίσετε τη συσκευή.

Επιτρεπόμενη χρήση

⚠ Μην χρησιμοποιείτε τη συσκευή σε εξωτερικούς χώρους.

⚠ Μην αφαιρείτε τα πιάτα από τη συσκευή, εάν δεν ολοκληρωθεί το πρόγραμμα. Κάποια ποσότητα απορρυπαντικού ενδέχεται να παραμείνει στα πιάτα.

⚠ Μην τοποθετείτε αντικείμενα και μην ασκείτε πίεση στην ανοιχτή πόρτα της συσκευής.

⚠ Μην τοποθετείτε μέσα, κοντά ή επάνω στη συσκευή εύφλεκτα αντικείμενα ή αντικείμενα εμποτισμένα με εύφλεκτα προϊόντα.

⚠ Μην πίνετε και παίζετε με το νερό της συσκευής.

⚠ Η συσκευή μπορεί να απελευθερώσει ζεστό ατμό, εάν ανοίξετε την πόρτα στη διάρκεια εκτέλεσης ενός προγράμματος.

Οδηγίες ασφαλείας

Εγκατάσταση

- ⚠ **Προειδοποίηση!** Μόνο εξειδικευμένο άτομο μπορεί να εγκαταστήσει αυτήν τη συσκευή.
- Αφαιρέστε όλα τα υλικά συσκευασίας και τους κοχλίες μεταφοράς.
- Εάν η συσκευή έχει υποστεί ζημιά, μην προβείτε σε εγκατάσταση ή χρήση της.
- Μην εγκαταστήσετε και μη χρησιμοποιήσετε τη συσκευή όταν η θερμοκρασία είναι μικρότερη από 0°C.
- Ακολουθείτε τις οδηγίες εγκατάστασης που παρέχονται με τη συσκευή.
- Να είστε πάντα προσεκτικοί κατά τη μετακίνηση της συσκευής, καθώς είναι βαριά. Χρησιμοποιείτε πάντα γάντια ασφαλείας και κλειστά υποδήματα.
- Βεβαιωθείτε ότι η συσκευή είναι εγκατεστημένη κάτω από και δίπλα σε ασφαλείς δομές.

Ηλεκτρική σύνδεση

- ⚠ **Προειδοποίηση!** Κίνδυνος πυρκαγιάς και ηλεκτροπληξίας.
- ⚠ **Προειδοποίηση!** Κατά την τοποθέτηση της συσκευής, βεβαιωθείτε ότι το καλώδιο τροφοδοσίας δεν έχει παγιδευτεί ή υποστεί φθορά.
- ⚠ **Προειδοποίηση!** Μη χρησιμοποιείτε πολύπριζα και μπαλαντέζες.
- ⚠ **Προειδοποίηση!** Μην κόβετε, αφαιρείτε ή παρακάμψετε τον ακροδέκτη γείωσης σε καμία περίπτωση.
- Η συσκευή πρέπει να είναι γειωμένη.
- Βεβαιωθείτε ότι οι παράμετροι στην πινακίδα τεχνικών χαρακτηριστικών είναι συμβατές με την ηλεκτρική τάση της παροχής.
- Χρησιμοποιείτε πάντα σωστά εγκατεστημένη πρίζα με προστασία κατά της ηλεκτροπληξίας.

- Προσέχετε να μην προκληθεί ζημιά στα ηλεκτρικά εξαρτήματα (π.χ. φως τροφοδοσίας, καλώδιο τροφοδοσίας). Επικοινωνήστε με το Εξουσιοδοτημένο Κέντρο Σέρβις για να αλλάξετε τα ηλεκτρικά εξαρτήματα.
- Συνδέστε το φως τροφοδοσίας στην πρίζα μόνον αφού έχει ολοκληρωθεί η εγκατάσταση. Μετά την εγκατάσταση, βεβαιωθείτε ότι είναι δυνατή η πρόσβαση στο φως τροφοδοσίας.
- Μην τραβάτε το καλώδιο ρεύματος για να αποσυνδέσετε τη συσκευή. Τραβάτε πάντα το φως τροφοδοσίας.
- Η συσκευή αυτή συμμορφώνεται με τις Οδηγίες της ΕΟΚ.
- Μόνο για το Ηνωμένο Βασίλειο και την Ιρλανδία. Αυτή η συσκευή διαθέτει πρίζα 13 A. Εάν είναι απαραίτητο να αλλάξετε την ασφάλεια της πρίζας, χρησιμοποιήστε μόνο ασφάλεια 13 A ASTA (BS 1362).

Σύνδεση νερού

- Μην προκαλείτε ζημιά στους εύκαμπτους σωλήνες νερού.
- Πριν από τη σύνδεση με νέους σωλήνες, αφήστε το νερό να ρέει μέχρι να είναι καθαρό και διαυγές εάν οι σωλήνες δεν έχουν χρησιμοποιηθεί για μεγάλο χρονικό διάστημα, έχουν πραγματοποιηθεί εργασίες επισκευής ή έχουν τοποθετηθεί νέες συσκευές (μετρητές νερού κ.λπ.).
- Βεβαιωθείτε ότι δεν υπάρχουν ορατές διαρροές νερού κατά τη διάρκεια και μετά την πρώτη χρήση της συσκευής.
- Ο εύκαμπτος σωλήνας εισόδου νερού διαθέτει βαλβίδα ασφαλείας και θηκάριο με εσωτερικό καλώδιο τροφοδοσίας.

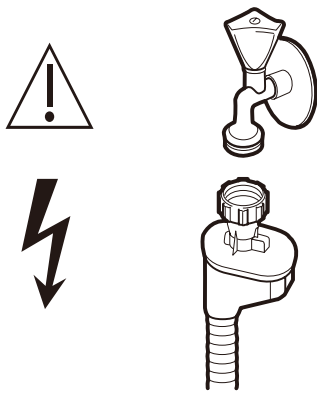

⚠ Προειδοποίηση! Επικίνδυνη τάση.

- Εάν ο εύκαμπτος σωλήνας εισόδου νερού έχει υποστεί ζημιά, κλείστε αμέσως τη βρύση και αποσυνδέστε το φιν από την πρίζα. Επικοινωνήστε με το Εξουσιοδοτημένο Κέντρο Σέρβις για να αντικαταστήσετε τον σωλήνα εισόδου νερού.

⚠ Προειδοποίηση! Κίνδυνος τραυματισμού, εγκαυμάτων, ηλεκτροπληξίας ή πυρκαγιάς.

- Μην κάθεστε ή στέκεστε στην ανοιχτή πόρτα.
- Τα απορρυπαντικά πλυντηρίου πιάτων είναι επικίνδυνα. Τηρείτε τις οδηγίες ασφαλείας στη συσκευασία απορρυπαντικού.
- Χρησιμοποιήστε μόνο απορρυπαντικό και λαμπρυντικό που συνιστάται για χρήση σε αυτόματο πλυντήριο πιάτων.
- Ποτέ μη χρησιμοποιείτε σαπούνι, απορρυπαντικό ρούχων ή σαπούνι πλυσίματος χεριών στο πλυντήριο πιάτων σας.
- Το απορρυπαντικό πλυντηρίου πιάτων είναι διαβρωτικό! Κρατήστε το απορρυπαντικό του πλυντηρίου πιάτων μακριά από παιδιά.

- Μην πίνετε και παίζετε με το νερό της συσκευής.
- Το απορρυπαντικό πλυντηρίου πιάτων είναι διαβρωτικό! Κρατήστε το απορρυπαντικό του πλυντηρίου πιάτων μακριά από παιδιά.
- Μην αφαιρείτε τα πιάτα από τη συσκευή, εάν δεν ολοκληρωθεί το πρόγραμμα. Κάποια ποσότητα απορρυπαντικού ενδέχεται να παραμείνει στα πιάτα.
- Η συσκευή μπορεί να απελευθερώσει ζεστό ατμό, εάν ανοίξετε την πόρτα στη διάρκεια εκτέλεσης ενός προγράμματος.
- Μην τοποθετείτε μέσα, κοντά ή επάνω στη συσκευή εύφλεκτα αντικείμενα ή αντικείμενα εμποτισμένα με εύφλεκτα προϊόντα.

Επισκευές

- Για επισκευές της συσκευής επικοινωνήστε με ένα Εξουσιοδοτημένο κέντρο σέρβις.
- Χρησιμοποιείτε μόνο γνήσια ανταλλακτικά.

Απόρριψη

Προειδοποίηση! Κίνδυνος τραυματισμού ή ασφυξίας.

- Αποσυνδέστε τη συσκευή από την τροφοδοσία ρεύματος.
- Κόψτε το καλώδιο ρεύματος και απορρίψτε το.
- Αφαιρέστε την πόρτα για να αποτραπεί ο εγκλεισμός παιδιών ή ζώων μέσα στη συσκευή.

Φροντίδα και καθαρισμός

- ⚠ **Προειδοποίηση!** Πριν από τη συντήρηση, απενεργοποιήστε τη συσκευή και αποσυνδέστε το φιν από την πρίζα.

- ⓘ Τα βρώμικα φίλτρα και οι φραγμένοι βραχίονες ψεκασμού υποβαθμίζουν τα αποτελέσματα πλύσης. Πραγματοποιείτε τακτικά έλεγχο και, εάν είναι απαραίτητο, καθαρίστε τα.

Καθαρισμός των φίλτρων

1. Περιστρέψτε το φίλτρο αριστερόστροφα για ξεκλείδωμα και, στη συνέχεια, σηκώστε το έξω από τη συσκευή.

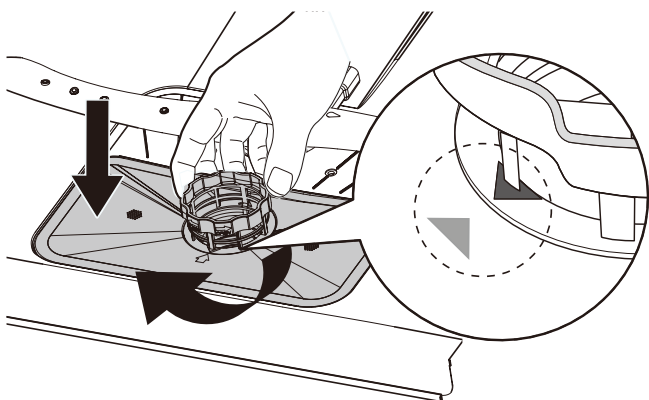
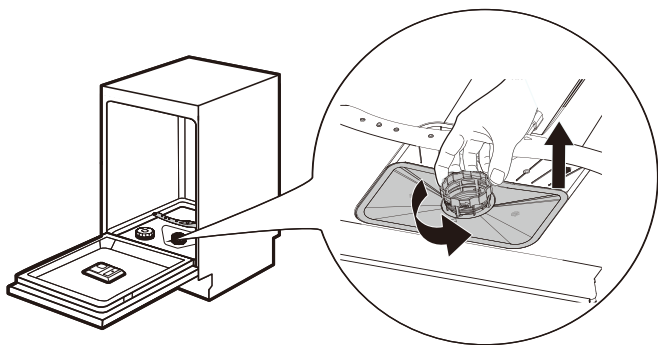

2. Αρχικά τραβήξτε το φίλτρο (A) από το συγκρότημα φίλτρου πιέζοντας το απαλά. Στη συνέχεια, τα φίλτρα (B) και (C) μπορούν να αποσπαστούν.

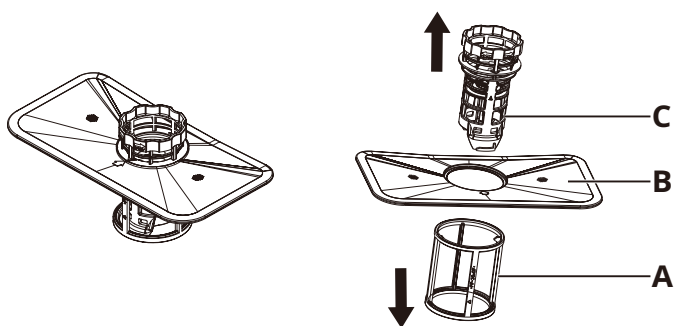

3. Ξεπλύνετε τα φίλτρα (A), (B) και (C) με νερό. Εάν είναι απαραίτητο, χρησιμοποιήστε μια μαλακή βούρτσα καθαρισμού.
4. Επανασυναρμολογήστε τα φίλτρα που φαίνονται στο παρακάτω σχήμα.

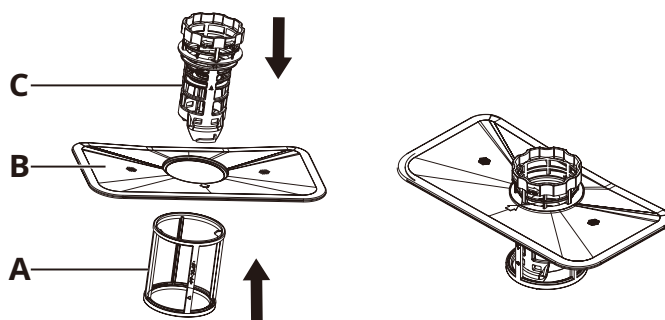

5. Εισαγάγετε το φίλτρο στη θέση του και περιστρέψτε το δεξιόστροφα μέχρι να ασφαλίσει. Βεβαιωθείτε ότι τα βέλη στα φίλτρα (B) και (C) είναι ευθυγραμμισμένα, όπως φαίνεται στην παρακάτω εικόνα.

Καθαρισμός των βραχιόνων ψεκασμού

Συνιστούμε να καθαρίζετε τακτικά τους άνω και κάτω βραχιόνες ψεκασμού για να αποφεύγετε τον φραγμό των οπών από λεκέδες.

Οι φραγμένες οπές μπορούν να προκαλέσουν μη ικανοποιητικά αποτελέσματα πλυσίματος.

1. Τραβήξτε έξω τα άνω και κάτω καλάθια.
2. Για να αποδεσμεύσετε τον άνω βραχίονα ψεκασμού από το άνω καλάθι, εντοπίστε το παξιμάδι στην κεντρική θέση του άνω βραχίονα και γυρίστε το αριστερόστροφα για να το αφαιρέσετε.

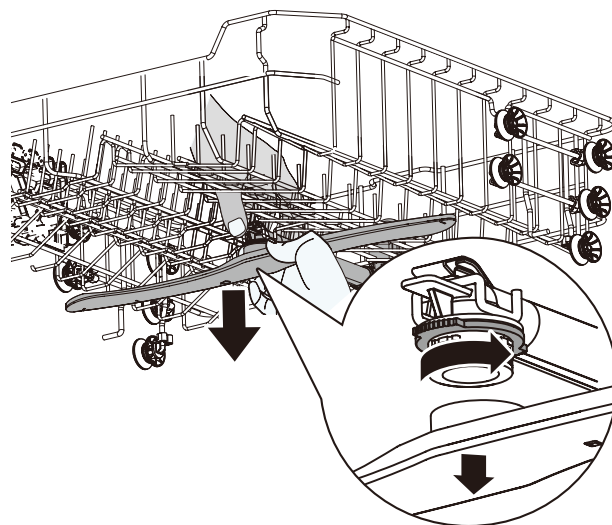

3. Για να αποσυνδέσετε τον κάτω βραχίονα ψεκασμού από το κάτω μέρος της συσκευής, απλώς τραβήξτε τον προς τα πάνω για να τον αφαιρέσετε.

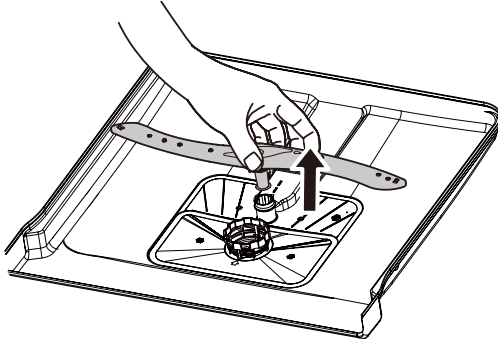

4. Ξεπλύνετε τους άνω και κάτω βραχίονες ψεκασμού με τρεχούμενο νερό. Χρησιμοποιήστε ένα λεπτό αιχμηρό εργαλείο (π.χ. οδοντογλυφίδα) για να αφαιρέσετε σωματίδια λεκέδων από τις οπές των βραχιόνων ψεκασμού.

5. Μετά τον καθαρισμό, αντικαταστήστε τους βραχίονες ψεκασμού.

Για να συνδέσετε τον άνω βραχίονα ψεκασμού με το άνω καλάθι, ευθυγραμμίστε την κεντρική θέση του άνω βραχίονα ψεκασμού με το παξιμάδι και στρέψτε το δεξιόστροφα για να σφίξει.

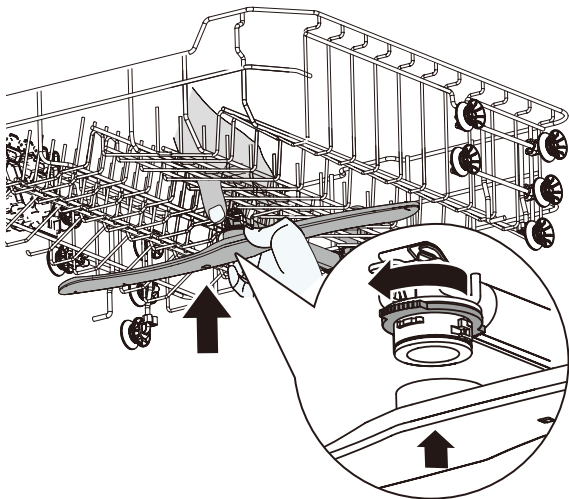

Για να συνδέσετε τον κάτω βραχίονα ψεκασμού στο κάτω μέρος της συσκευής, τοποθετήστε τον κάτω βραχίονα ψεκασμού στη θέση του.

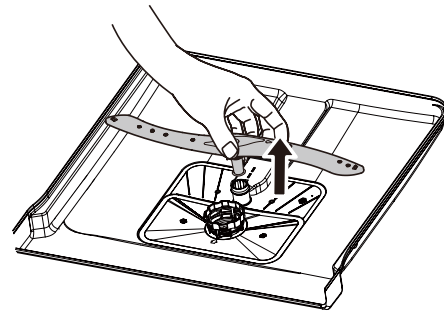

Εξωτερικός καθαρισμός

- Καθαρίζετε τη συσκευή με ένα υγρό μαλακό πανί.
- Χρησιμοποιείτε μόνο ουδέτερα απορρυπαντικά.
- Μη χρησιμοποιείτε λειαντικά προϊόντα, λειαντικά καθαριστικά ή διαλύτες.

Εσωτερικός καθαρισμός

- Καθαρίστε προσεκτικά τη συσκευή, συμπεριλαμβανομένου του λαστιχένιου αρμού της πόρτας, με ένα μαλακό υγρό πανί.
- Για να διατηρήσετε την καλή απόδοση της συσκευής σας, χρησιμοποιήστε προϊόντα καθαρισμού που έχουν σχεδιαστεί ειδικά για πλυντήρια πιάτων τουλάχιστον μία φορά το μήνα. Ακολουθήστε προσεκτικά τις οδηγίες στη συσκευασία του προϊόντος.
- Μη χρησιμοποιείτε λειαντικά προϊόντα, λειαντικά καθαριστικά, αιχμηρά εργαλεία, ισχυρά χημικά, καθαριστικά ή διαλύτες.
- Η τακτική χρήση σύντομων προγραμμάτων μπορεί να προκαλέσει συσσώρευση λιπών και αλάτων στο εσωτερικό της συσκευής. Εκτελείτε προγράμματα μεγάλης διάρκειας τουλάχιστον δύο φορές το μήνα για να αποφύγετε τη συσσώρευση.

Περιβαλλοντικά θέματα

ΠΡΟΕΙΔΟΠΟΙΗΣΕΙΣ ΑΣΦΑΛΕΙΑΣ

⚠ Τα απορρυπαντικά πλυντηρίου πιάτων είναι επικίνδυνα. Τηρείτε τις οδηγίες ασφαλείας στη συσκευασία του απορρυπαντικού.

⚠ Αποσυνδέστε τη συσκευή από την τροφοδοσία ρεύματος. Κόψτε το καλώδιο τροφοδοσίας κοντά στη συσκευή και απορρίψτε το. Αφαιρέστε την ασφάλεια της πόρτας για να αποτραπεί ο εγκλεισμός παιδιών ή ζώων μέσα στη συσκευή.

ΑΠΟΡΡΙΨΗ ΥΛΙΚΩΝ ΣΥΣΚΕΥΑΣΙΑΣ

Ανακυκλώστε τα υλικά με το σύμβολο ♻. Τοποθετήστε τα υλικά συσκευασίας σε κατάλληλα δοχεία για ανακύκλωση.

ΑΠΟΡΡΙΨΗ ΟΙΚΙΑΚΩΝ ΣΥΣΚΕΥΩΝ

Αυτή η συσκευή κατασκευάζεται από ανακυκλώσιμα ή επαναχρησιμοποιήσιμα υλικά. Μην απορρίπτετε εξοπλισμό που φέρει το σύμβολο  με τα οικιακά απορρίμματα. Επιστρέψτε το προϊόν στον τοπικό μεταπωλητή ή το σημείο συλλογής σύμφωνα με την τοπική νομοθεσία ή επικοινωνήστε με τις αρμόδιες δημοτικές αρχές για περισσότερες πληροφορίες.

Με σκοπό την εξοικονόμηση πόρων, βεβαιωθείτε ότι ο απορριπτόμενος ηλεκτρικός και ηλεκτρονικός εξοπλισμός, τα εξαρτήματα ή τα υλικά επαναχρησιμοποιούνται ή ανακυκλώνονται σύμφωνα με την Οδηγία της ΕΕ για τα Απόβλητα Ηλεκτρικού και Ηλεκτρονικού Εξοπλισμού 2012/19/ΕΕ.

Ορισμένα υλικά και ουσίες σε ορισμένα απόβλητα ΗΗΕ ενδέχεται να έχουν αρνητικές επιπτώσεις στο περιβάλλον και την ανθρώπινη υγεία. Αυτό το προϊόν δεν περιέχει επικίνδυνες ουσίες όπως ορίζεται στην Οδηγία της ΕΕ για τον Περιορισμό της χρήσης ορισμένων επικίνδυνων ουσιών σε ηλεκτρικό και ηλεκτρονικό εξοπλισμό

2011/65/ΕΕ και στις τροποποιήσεις της. Ωστόσο, ενδέχεται να περιέχει Ουσίες που προκαλούν πολύ μεγάλη ανησυχία (SVHC) σύμφωνα με τον Κανονισμό REACH 1907/2006/ΕΚ.

ΣΕΡΒΙΣ ΚΑΙ ΑΝΤΑΛΛΑΚΤΙΚΑ

⚠ Για επισκευές της συσκευής επικοινωνήστε με ένα Εξουσιοδοτημένο κέντρο σέρβις. Χρησιμοποιείτε μόνο γνήσια ανταλλακτικά. Λάβετε υπόψη ότι τυχόν επισκευές από τον χρήστη ή μη επαγγελματίες τεχνικούς μπορεί να έχουν συνέπειες για την ασφάλεια και ενδέχεται να ακυρώσουν την εγγύηση.

Τα ακόλουθα ανταλλακτικά θα είναι διαθέσιμα για 7 χρόνια μετά τη διακοπή της διάθεσης αυτού του μοντέλου: μοτέρ, αντλία κυκλοφορίας και αποστράγγισης, θερμαντήρες και θερμαντικά στοιχεία, συμπεριλαμβανομένων των αντλιών θερμότητας, σωληνώσεις και συναφής εξοπλισμός, συμπεριλαμβανομένων των εύκαμπτων σωλήνων, βαλβίδων, φίλτρων και ταινιών aquastop, δομικά και εσωτερικά μέρη που σχετίζονται με τις πόρτες, τυπωμένα κυκλώματα, ηλεκτρονικές οθόνες, διακόπτες πίεσης, θερμοστάτες και αισθητήρες, λογισμικό και υλικολογισμικό, συμπεριλαμβανομένου του λογισμικού επαναφοράς. Λάβετε υπόψη ότι ορισμένα από αυτά τα ανταλλακτικά είναι διαθέσιμα μόνο σε επαγγελματίες επισκευαστές και ότι δεν είναι κατάλληλα όλα τα ανταλλακτικά για όλα τα μοντέλα.

Τα ακόλουθα ανταλλακτικά θα είναι διαθέσιμα για 10 χρόνια μετά τη διακοπή της διάθεσης του μοντέλου: μεντεσέδες και λάστιχα πόρτας, άλλα λάστιχα, βραχίονες ψεκασμού, φίλτρα αποστράγγισης, ράφια εσωτερικού χώρου και πλαστικά περιφερειακά εξαρτήματα όπως καλάθια και καπάκια.

ΣΥΜΒΟΥΛΕΣ ΕΞΟΙΚΟΝΟΜΗΣΗΣ ΕΝΕΡΓΕΙΑΣ

Το πλύσιμο των πιάτων σε πλυντήριο πιάτων σύμφωνα με τις οδηγίες στο εγχειρίδιο χρήσης συνήθως καταναλώνει λιγότερο νερό και ενέργεια από το πλύσιμο των πιάτων με το χέρι. Φορτώνετε το πλυντήριο πιάτων στην πλήρη χωρητικότητά του για εξοικονόμηση νερού και ενέργειας. Για βέλτιστα αποτελέσματα καθαρισμού, τακτοποιείτε τα σκεύη στα καλάθια σύμφωνα με τις οδηγίες του εγχειριδίου χρήσης και μην υπερφορτώνετε τα καλάθια.

Μην ξεπλένετε τα πιάτα με το χέρι. Αυτό αυξάνει την κατανάλωση νερού και ενέργειας. Όταν χρειάζεται, επιλέξτε ένα πρόγραμμα με φάση πρόπλυσης.

Αφαιρείτε τα μεγάλα υπολείμματα φαγητού από τα πιάτα και αδειάζετε τα κύπελλα και τα ποτήρια προτού τα τοποθετήσετε στη συσκευή. Μουλιάστε ή καθαρίστε ελαφρώς τα μαγειρικά σκεύη με υπολείμματα ψημένου φαγητού προτού τα πλύνετε στη συσκευή.

Βεβαιωθείτε ότι τα αντικείμενα στα καλάθια δεν αγγίζουν ή καλύπτουν το ένα το άλλο. Μόνο τότε μπορεί το νερό να φτάσει και να πλύνει σωστά τα σκεύη.

Επιλέξτε πρόγραμμα ανάλογα με τον τύπο του φορτίου και τον βαθμό του λερώματος. Το πρόγραμμα ECO προσφέρει την πιο αποδοτική χρήση νερού και κατανάλωση ενέργειας.

Εγγύηση IKEA**Για πόσο διάστημα ισχύει η Εγγύηση IKEA;**

Αυτή η εγγύηση ισχύει για 2 χρόνια από την αρχική ημερομηνία αγοράς, εκτός εάν ορίζεται κάτι διαφορετικό από την εθνική νομοθεσία. Στη Νορβηγία, την Πορτογαλία και την Ισπανία η εγγύηση ισχύει για 3 χρόνια από την ημερομηνία παράδοσης στον πελάτη, εκτός εάν ορίζεται κάτι διαφορετικό από την εθνική νομοθεσία. Επισκεφθείτε τη διεύθυνση IKEA.com για να ενημερωθείτε για όσα ισχύουν στη χώρα σας. Απαιτείται η πρωτότυπη απόδειξη αγοράς ως αποδεικτικό στοιχείο. Σε περίπτωση διεξαγωγής εργασιών επισκευής στα πλαίσια της εγγύησης, αυτό δεν θα επεκτείνει τη διάρκεια της εγγύησης για τη συσκευή.

Ποιος εκτελεί τις εργασίες επισκευής;

Ο πάροχος τεχνικής εξυπηρέτησης της IKEA θα μεριμνήσει για την επισκευή μέσω του εξουσιοδοτημένου δικτύου συνεργατών τεχνικής εξυπηρέτησης.

Ποιες περιπτώσεις καλύπτονται από τη συγκεκριμένη εγγύηση;

Η εγγύηση καλύπτει βλάβες της συσκευής που προκλήθηκαν από εσφαλμένη κατασκευή ή από αστοχίες υλικού από την ημερομηνία αγοράς από την IKEA. Η εγγύηση αυτή ισχύει μόνο για οικιακή χρήση. Οι εξαιρέσεις αναγράφονται κάτω από την επικεφαλίδα «Τι δεν καλύπτεται από την εγγύηση;» Κατά τη διάρκεια ισχύος της εγγύησης καλύπτεται το κόστος αποκατάστασης της βλάβης,

π.χ. επισκευές, εξαρτήματα, εργατικά και μετακινήσεις, εφόσον η συσκευή είναι προσβάσιμη για την επισκευή. Υπό αυτές τις προϋποθέσεις εφαρμόζονται οι οδηγίες της ΕΕ (Αρ. 99/44/ΕΚ) και οι αντίστοιχοι τοπικοί κανονισμοί. Τα εξαρτήματα που αντικαθιστώνται περιέρχονται στην κατοχή της IKEA.

Τι θα κάνει η IKEA για να διορθώσει το πρόβλημα;

Ο πάροχος τεχνικής εξυπηρέτησης της IKEA θα εξετάσει το προϊόν και θα αποφασίσει, κατά την αποκλειστική διακριτική του ευχέρεια, αν καλύπτεται από την παρούσα εγγύηση. Εφόσον αυτό κριθεί ότι καλύπτεται, ο πάροχος τεχνικής εξυπηρέτησης της IKEA ή ο εξουσιοδοτημένος συνεργάτης τεχνικής εξυπηρέτησης, θα προβεί στη συνέχεια, κατά την αποκλειστική διακριτική του ευχέρεια, είτε στην επισκευή του προβληματικού προϊόντος, είτε στην αντικατάστασή του με άλλο ίδιο ή αντίστοιχο προϊόν.

Ποιες περιπτώσεις δεν καλύπτονται από τη συγκεκριμένη εγγύηση;

- Φυσιολογική φθορά.
- Βλάβη από πρόθεση ή αμέλεια, βλάβη που οφείλεται σε μη τήρηση των οδηγιών λειτουργίας, εσφαλμένη εγκατάσταση ή σύνδεση σε ακατάλληλη τάση, βλάβη που οφείλεται σε χημική ή ηλεκτροχημική αντίδραση, σκουριά, διάβρωση ή βλάβη λόγω του νερού, συμπεριλαμβανομένης, ενδεικτικά, βλάβης λόγω υπερβολικής συσσώρευσης αλάτων στην παροχή νερού, καθώς και βλάβη που οφείλεται σε μη φυσιολογικές περιβαλλοντικές συνθήκες.
- Αναλώσιμα εξαρτήματα, συμπεριλαμβανομένων μπαταριών και λαμπτήρων.
- Τα μη λειτουργικά ή τα διακοσμητικά εξαρτήματα που δεν επηρεάζουν την κανονική χρήση της συσκευής, συμπεριλαμβανομένων των γρατζουνιών και των πιθανών δυσχρωμιών.
- Τυχαία βλάβη που προκαλείται από ξένα σωματίδια ή ουσίες, καθώς και βλάβη που οφείλεται στον καθαρισμό ή την απόφραξη φίλτρων, συστημάτων αποστράγγισης ή θηκών απορρυπαντικού.
- Ζημιές στα παρακάτω εξαρτήματα: υαλοκεραμικές επιφάνειες, πρόσθετα εξαρτήματα, σκεύη και καλάθια μαχαιροπίρουνων, σωλήνες παροχής και αποστράγγισης, λάστιχα στεγανοποίησης, λαμπτήρες και καλύμματα λαμπτήρων, οθόνες, διακόπτες, περιβλήματα και τμήματα περιβλημάτων. Εκτός εάν αυτές οι ζημιές αποδεχτεί πως έχουν προκληθεί από ελαττωματική λειτουργία του προϊόντος.
- Οι περιπτώσεις όπου δεν διαπιστώθηκε πρόβλημα κατά την επίσκεψη του τεχνικού.
- Οι επισκευές που δεν πραγματοποιήθηκαν από εξουσιοδοτημένους και/ή από αντισυμβαλλόμενους τεχνικούς παροχής υπηρεσιών σέρβις, ή όταν έχουν χρησιμοποιηθεί μη γνήσια ανταλλακτικά.
- Επισκευές λόγω εσφαλμένης εγκατάστασης ή εγκατάστασης που δεν πληρεί τις προδιαγραφές.
- Η χρήση της συσκευής σε μη οικιακό περιβάλλον, π.χ. επαγγελματική χρήση.
- Ζημιές κατά τη μεταφορά. Εάν ένας πελάτης μεταφέρει το προϊόν στο σπίτι του ή σε άλλη διεύθυνση, η IKEA δεν είναι υπεύθυνη για τυχόν ζημιές που θα προκληθούν κατά τη μεταφορά. Ωστόσο, εάν η IKEA μεταφέρει το προϊόν στη διεύθυνση παράδοσης του πελάτη, τότε τυχόν ζημιές που θα προκληθούν στο προϊόν κατά τη μεταφορά καλύπτονται από την παρούσα εγγύηση.
- Το κόστος για την αρχική εγκατάσταση της συσκευής IKEA. Ωστόσο, εάν ο πάροχος τεχνικής εξυπηρέτησης της IKEA ή ο εξουσιοδοτημένος συνεργάτης υπηρεσιών επισκευής επισκευάσει ή αντικαταστήσει τη συσκευή βάσει των όρων της παρούσας εγγύησης, ο πάροχος τεχνικής εξυπηρέτησης ή ο εξουσιοδοτημένος συνεργάτης υπηρεσιών επισκευής θα εγκαταστήσει ξανά την επισκευασμένη συσκευή ή θα εγκαταστήσει τη συσκευή αντικατάστασης, εάν απαιτείται.

Αυτός ο περιορισμός δεν ισχύει σε περίπτωση εργασιών, χωρίς τεχνικό πρόβλημα, από εξουσιοδοτημένο ειδικό, ο οποίος χρησιμοποιεί δικά μας γνήσια ανταλλακτικά για να προσαρμόσει τη συσκευή στις τεχνικές προδιαγραφές ασφάλειας άλλης χώρας της ΕΕ.

Πώς εφαρμόζεται η εθνική νομοθεσία

Η εγγύηση της IKEA σας παραχωρεί ιδιαίτερα νομικά δικαιώματα, τα οποία καλύπτουν ή υπερκαλύπτουν όλες τις εθνικές νομικές απαιτήσεις. Ωστόσο αυτές οι προϋποθέσεις δεν περιορίζουν με κανένα τρόπο τα δικαιώματα του καταναλωτή που περιγράφηκαν στην τοπική νομοθεσία.

Περιοχή ισχύος

Για συσκευές που αγοράστηκαν σε μια χώρα της ΕΕ. και μεταφέρθηκαν σε άλλη χώρα της ΕΕ., οι υπηρεσίες θα προσφερθούν εντός του πλαισίου των όρων εγγύησης που ισχύουν στη νέα χώρα. Η εκτέλεση των υπηρεσιών επισκευής στο πλαίσιο της εγγύησης είναι υποχρεωτική, μόνο εάν η συσκευή συμμορφώνεται και έχει εγκατασταθεί σύμφωνα με:

- τις τεχνικές προδιαγραφές της χώρας στην οποία υποβάλλεται το αίτημα για εργασίες εγγύησης,
- τις Οδηγίες συναρμολόγησης και τις Πληροφορίες ασφάλειας του εγχειριδίου χρήσης.

Αποκλειστική υπηρεσία εξυπηρέτησης μετά την πώληση για συσκευές ΙΚΕΑ:

Μη διστάσετε να επικοινωνήσετε με την υπηρεσία εξυπηρέτησης μετά την πώληση της ΙΚΕΑ για να κάνετε τα εξής:

1. να υποβάλετε αίτημα εργασιών στο πλαίσιο της εγγύησης,

2. να ζητήσετε διευκρινίσεις για την εγκατάσταση της συσκευής ΙΚΕΑ στο έπιπλο κουζίνας ΙΚΕΑ. Η τεχνική εξυπηρέτηση δε θα παράσχει διευκρινίσεις σχετικά με τα ακόλουθα:
 - τη συνολική εγκατάσταση της κουζίνας της ΙΚΕΑ,
 - τις συνδέσεις στις παροχές ενέργειας: ηλεκτρικού ρεύματος (εφόσον η συσκευή παρέχεται χωρίς ρευματολήπτη και καλώδιο), νερού και αερίου καθώς αυτές πρέπει να εκτελούνται από εξουσιοδοτημένο τεχνικό προσωπικό.
3. διευκρινίσεις για το εγχειρίδιο χρήστη και για τις προδιαγραφές της συσκευής της ΙΚΕΑ.

Για να εξασφαλιστεί ότι σας παρέχουμε την καλύτερη δυνατή υποστήριξη, παρακαλούμε διαβάστε προσεκτικά τις Οδηγίες συναρμολόγησης και/ή την σχετική ενότητα του παρόντος Εγχειριδίου χρήστη προτού επικοινωνήσετε μαζί μας.

Τρόπος επικοινωνίας για αιτήματα επισκευών

Ανατρέξτε στην τελευταία σελίδα του παρόντος εγχειριδίου για μια πλήρη λίστα των επιλεγμένων παρόχων τεχνικής εξυπηρέτησης της ΙΚΕΑ και των σχετικών τηλεφωνικών αριθμών σε κάθε χώρα.

- i** Προκειμένου να σας προσφέρουμε γρήγορη εξυπηρέτηση, συνιστούμε να χρησιμοποιείτε τους αριθμούς τηλεφώνου που αναγράφονται στο τέλος του παρόντος εγχειριδίου. Πάντα να ανατρέχετε στους αριθμούς που αναγράφονται στο φυλλάδιο της εκάστοτε συσκευής για την οποία χρειάζεστε βοήθεια. Προτού μας καλέσετε, φροντίστε να έχετε πρόχειρο τον αριθμό προϊόντος ΙΚΕΑ (8ψήφιος κωδικός) και τον αριθμό σειράς της συσκευής (8ψήφιος κωδικός στην πινακίδα τεχνικών χαρακτηριστικών) για την οποία χρειάζεστε βοήθεια.

i ΦΥΛΑΞΤΕ ΤΗΝ ΑΠΟΔΕΙΞΗ ΑΓΟΡΑΣ!

Αποτελεί αποδεικτικό αγοράς και είναι απαραίτητη ώστε να ισχύει η εγγύηση. Μην ξεχνάτε ότι η απόδειξη αναφέρει επίσης το όνομα και τον αριθμό είδους ΙΚΕΑ (8-ψήφιος κωδικός) για κάθε μία από τις συσκευές που αγοράσατε.

Χρειάζεστε επιπλέον βοήθεια;

Για επιπλέον ερωτήσεις που δεν αφορούν την εξυπηρέτηση μετά την πώληση, επικοινωνήστε με το τηλεφωνικό κέντρο του πλησιέστερου καταστήματος ΙΚΕΑ. Συνιστάται να διαβάσετε προσεκτικά το εγχειρίδιο της συσκευής πριν επικοινωνήσετε μαζί μας.

Informazioni per la sicurezza

Leggere attentamente le istruzioni fornite prima di installare e utilizzare l'apparecchiatura. Il produttore non è responsabile di eventuali lesioni o danni derivanti da un'installazione o un uso inadeguato dell'apparecchio. Conservare le istruzioni in un luogo sicuro e facilmente accessibile per una consultazione futura.

AVVERTENZE DI SICUREZZA

⚠ Questo apparecchio può essere utilizzato dai bambini dagli 8 anni in su e da persone con capacità fisiche, sensoriali o mentali ridotte, o prive dell'esperienza o delle conoscenze necessarie, solo se supervisionati o istruiti in merito all'uso sicuro dell'apparecchio e se hanno compreso i rischi che ne derivano. I bambini di età inferiore agli 8 anni e le persone con gravi e complesse disabilità devono essere tenuti a distanza, a meno che non siano continuamente sorvegliati. Non lasciare che i bambini giochino con l'apparecchio. Tenere bambini e animali domestici lontani dall'apparecchio quando lo sportello è aperto. I bambini non devono eseguire le operazioni di pulizia e manutenzione dell'apparecchio a carico dell'utente, senza un'adeguata supervisione. Tenere i detersivi fuori dalla portata dei bambini.

⚠ **AVVERTENZA:** coltelli e altri utensili con punte affilate devono essere riposti nel cestino con le punte rivolte verso il basso o in posizione orizzontale.

⚠ **AVVERTENZA:** Non lasciare incustodito l'apparecchio quando lo sportello è aperto, per evitare di inciamparvi.

⚠ Questo apparecchio è destinato ad un uso domestico e ad altre applicazioni simili, quali cucine e mense in negozi, uffici e altri ambienti di lavoro, nonché per l'utilizzo da parte dei clienti in strutture destinate ad agriturismo, hotel, motel, bed and breakfast e altri ambienti di tipo residenziale.

⚠ Non apportare modifiche alle specifiche dell'apparecchio.

⚠ La pressione di esercizio (minima e massima) dell'acqua deve essere compresa tra 0,4 (0,04)/10 (1,0) bar (MPa).

- ⚠️ Rispettare la capacità massima corrispondente a 14 coperti.
- ⚠️ L'apparecchio deve essere collegato alla rete idrica utilizzando i nuovi kit di tubi forniti in dotazione. Non riutilizzare i vecchi kit di tubi.
- ⚠️ Prima di procedere alla manutenzione, spegnere l'apparecchio e scollegare la spina dalla presa di alimentazione.
- ⚠️ Se il cavo di alimentazione è danneggiato, deve essere sostituito dal produttore, dal centro assistenza autorizzato o da una persona altrettanto qualificata, al fine di evitare situazioni di pericolo.
- ⚠️ Verificare che la spina di alimentazione rimanga accessibile dopo l'installazione.
- ⚠️ Se l'apparecchio è dotato di aperture di ventilazione nella base, si raccomanda di non coprirle, ad esempio con un tappeto.
- ⚠️ Non utilizzare getti d'acqua ad alta pressione e/o vapore per pulire l'apparecchio.

Uso consentito

- ⚠️ Non usare l'apparecchio in ambienti esterni.
- ⚠️ Non rimuovere i piatti dalla lavastoviglie fino al termine del programma di lavaggio. Sui piatti potrebbe rimanere del detersivo.
- ⚠️ Non riporre oggetti o esercitare pressione sullo sportello aperto dell'apparecchio.
- ⚠️ Non collocare prodotti infiammabili o oggetti bagnati con prodotti infiammabili al suo interno o nelle immediate vicinanze.
- ⚠️ Non bere e non giocare con l'acqua contenuta nella lavastoviglie.
- ⚠️ Aprendo lo sportello della lavastoviglie quando il programma di lavaggio è in esecuzione, potrebbe fuoriuscire del vapore caldo.

Istruzioni per la sicurezza

Installazione

- ⚠ **Avvertenza!** Questo apparecchio può essere installato unicamente da personale qualificato.
- Rimuovere tutto il materiale di imballaggio e i bulloni di fissaggio utilizzati per il trasporto.
- Non installare o utilizzare l'apparecchio se è danneggiato.
- Non installare o utilizzare l'apparecchio in ambienti con una temperatura inferiore a 0 °C.
- Seguire le istruzioni di installazione fornite con l'apparecchio.
- Prestare sempre la massima attenzione quando occorre spostare l'apparecchio, poiché è molto pesante. Indossare sempre guanti e scarpe di protezione.
- Assicurarsi che l'apparecchio venga installato sotto o in prossimità di strutture sicure.

Collegamento elettrico

- ⚠ **Avvertenza!** Rischio di incendio e scosse elettriche.
- ⚠ **Avvertenza!** Durante il posizionamento dell'apparecchio, assicurarsi che il cavo di alimentazione non venga bloccato o non sia danneggiato.
- ⚠ **Avvertenza!** Non utilizzare prese multiple e prolunghe.
- ⚠ **Avvertenza!** Non tagliare, rimuovere o bypassare in nessun caso il polo di messa a terra.
- L'apparecchio deve disporre di una messa a terra.
- Assicurarsi che i parametri riportati sulla targa di identificazione dell'apparecchio siano compatibili con i valori elettrici nominali dell'alimentazione di rete.
- Utilizzare sempre una presa elettrica con contatto di protezione correttamente installata.

- Accertarsi di non danneggiare i componenti elettrici (ad es. la spina di alimentazione, il cavo di alimentazione). Contattare il centro assistenza autorizzato per la sostituzione dei componenti elettrici.
- Collegare la spina di alimentazione alla presa solo al termine dell'installazione. Verificare che la spina di alimentazione rimanga accessibile dopo l'installazione.
- Non tirare il cavo di alimentazione per scollegare l'apparecchio. Afferrare sempre la spina.
- Questo apparecchio è conforme alle direttive CEE.
- Solo per il Regno Unito e l'Irlanda. Questo apparecchio è dotato di una spina di rete da 13 A. Nel caso in cui sia necessario sostituire il fusibile della spina di alimentazione, utilizzare unicamente un fusibile ASTA (BS 1362) da 13 A.

Collegamento alla rete idrica

- Fare attenzione a non danneggiare i tubi dell'acqua.
- Prima di collegare i nuovi tubi, nei tubi rimasti inutilizzati per lungo tempo o sui quali sono state eseguite riparazioni o ai quali sono stati collegati nuovi dispositivi (contatori dell'acqua, ecc.), lasciar scorrere l'acqua fino a quando fuoriesce acqua pulita.
- Assicurarsi che non vi siano perdite visibili durante e dopo il primo utilizzo dell'apparecchio.
- Il tubo di ingresso dell'acqua è dotato di una valvola di sicurezza e di una guaina all'interno della quale passa il cavo di corrente.

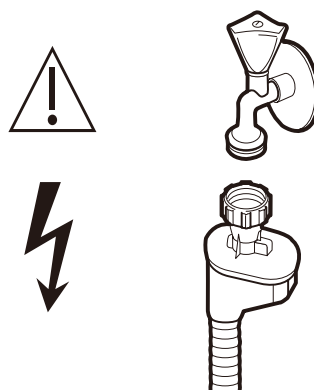

⚠ Avvertenza! Tensione pericolosa.

- Se il tubo di ingresso dell'acqua è danneggiato, chiudere immediatamente il rubinetto dell'acqua e scollegare la spina dalla presa di alimentazione. Contattare il centro assistenza autorizzato per la sostituzione del tubo di ingresso dell'acqua.

⚠ Avvertenza! Rischio di lesioni, scottature o scosse elettriche.

- Non sedersi o appoggiarsi sullo sportello aperto.
- I detersivi per lavastoviglie sono pericolosi. Attenersi alle istruzioni riportate sulla confezione.
- Utilizzare solo i detersivi e il tipo di brillantante raccomandati e specifici per le lavastoviglie automatiche.
- Non utilizzare sapone, detersivi per lavatrice o detergenti per il lavaggio a mano nella lavastoviglie.
- Il detersivo per lavastoviglie è corrosivo! Tenere il prodotto fuori dalla portata dei bambini.
- Non bere e non giocare con l'acqua contenuta nella lavastoviglie.
- Il detersivo per lavastoviglie è corrosivo! Tenere il prodotto fuori dalla portata dei bambini.

- Non rimuovere i piatti dalla lavastoviglie fino al termine del programma di lavaggio. Sui piatti potrebbe rimanere del detersivo.
- Aprendo lo sportello della lavastoviglie quando il programma di lavaggio è in esecuzione, potrebbe fuoriuscire del vapore caldo.
- Non collocare prodotti infiammabili o oggetti bagnati con prodotti infiammabili al suo interno o nelle immediate vicinanze.

Manutenzione

- Per riparare l'apparecchio, contattare un centro assistenza autorizzato.
- Utilizzare solo pezzi di ricambio originali.

Smaltimento**Avvertenza!** Rischio di lesioni o soffocamento.

- Scollegare la spina dall'alimentazione di rete.
- Scollegare il cavo di rete e smaltirlo adeguatamente.
- Rimuovere lo sportello per evitare che bambini e animali domestici rimangano chiusi all'interno dell'apparecchio.

Manutenzione e pulizia**⚠ Avvertenza!** Prima di procedere alla manutenzione, spegnere l'apparecchio e scollegare la spina dalla presa di alimentazione principale.

- ⓘ I filtri sporchi e i bracci irroratori eventualmente intasati riducono l'efficienza del lavaggio. Controllarli regolarmente e pulirli, se necessario.

Pulizia dei filtri

1. Ruotare il filtro in senso antiorario per sbloccarlo, quindi estrarlo dalla lavastoviglie.

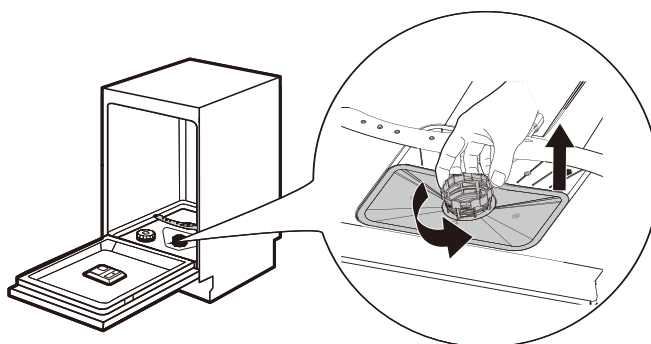

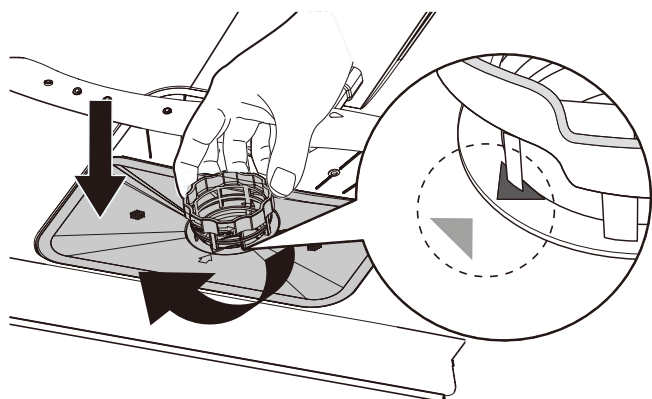

2. Estrarre il filtro (A) dal gruppo filtro esercitando una leggera pressione. A questo punto è possibile staccare i filtri (B) e (C).

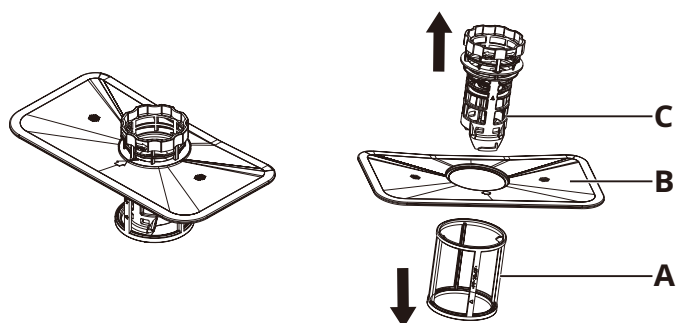

3. Risciacquare i filtri (A), (B) e (C) con acqua. Se necessario, utilizzare una spazzola morbida.
4. Riassemblare i filtri, come illustrato nella figura seguente.

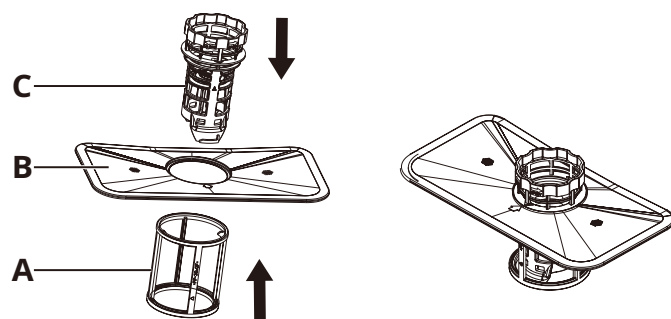

5. Inserire nuovamente il gruppo filtro e ruotarlo in senso orario per bloccarlo in posizione. Assicurarsi che le frecce raffigurate sui filtri (B) e (C) siano allineate, come illustrato nella figura seguente.

Pulizia dei bracci irroratori

Si raccomanda di pulire regolarmente il braccio irroratore superiore e inferiore, per evitare che i fori si ostruiscano.

I fori ostruiti possono compromettere l'efficienza del lavaggio.

1. Estrarre il braccio superiore e inferiore.
2. Per sganciare il braccio irroratore superiore dal cestello superiore, individuare il dado al centro del braccio e ruotarlo in senso antiorario per rimuoverlo.

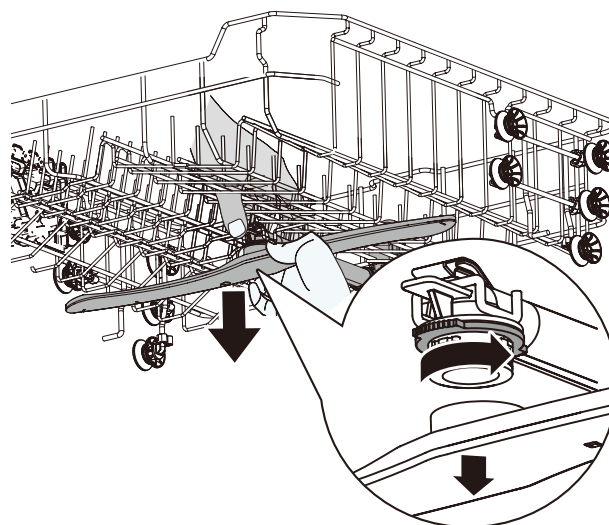

3. Per sganciare il braccio irroratore inferiore dalla base della lavastoviglie, è sufficiente tirarlo verso l'alto.

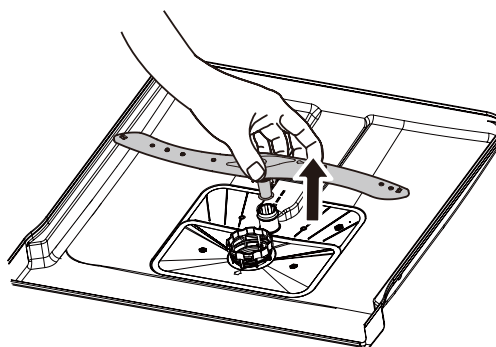

4. Risciacquare entrambi i bracci irroratori sotto l'acqua corrente. Utilizzare un oggetto appuntito sottile (ad es. uno stuzzicadenti) per rimuovere lo sporco dai fori dei bracci irroratori.
5. Terminata la pulizia, riposizionare i bracci. Per fissare il braccio irroratore superiore, allineare il centro del braccio con il foro del dado, inserire il dado e ruotarlo in senso orario per stringerlo.

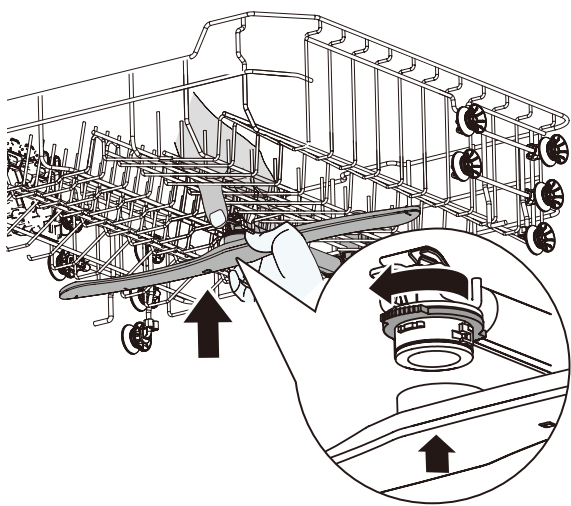

Per fissare il braccio irroratore inferiore alla base della lavastoviglie, rimettere il braccio nella sua posizione originale.

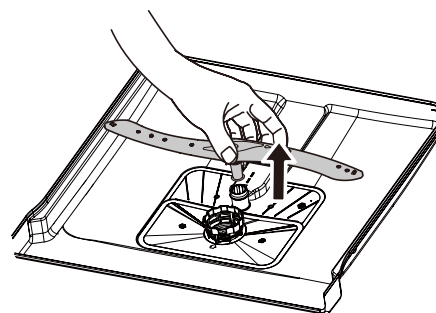

Pulizia esterna

- Pulire l'apparecchio con un panno umido e morbido.
- Utilizzare solo detergenti neutri.
- Non utilizzare spugne, prodotti o solventi abrasivi.

Pulizia interna

- Pulire accuratamente la lavastoviglie, comprese le guarnizioni in gomma dello sportello, con un panno morbido e umido.
- Per garantire sempre le massime prestazioni, utilizzare un prodotto detergente specifico per lavastoviglie almeno una volta al mese. Seguire attentamente le istruzioni riportate sulla confezione del prodotto.
- Non utilizzare spugne o prodotti abrasivi, utensili appuntiti, prodotti chimici aggressivi, pagliette o solventi.
- Se si eseguono abitualmente programmi di lavaggio brevi, il grasso e il calcare possono accumularsi all'interno della lavastoviglie. Eseguire i programmi di lavaggio più lunghi almeno due volte al mese per evitare questo problema.

Consigli per la salvaguardia dell'ambiente

AVVERTENZE DI SICUREZZA

⚠ I detersivi per lavastoviglie sono pericolosi. Attenersi alle istruzioni riportate sulla confezione del detersivo.

⚠ Scollegare la spina dall'alimentazione di rete. Scollegare il cavo di alimentazione di rete dall'apparecchio e procedere allo smaltimento. Rimuovere il fermo dello sportello, per evitare che bambini e animali domestici rimangano chiusi all'interno dell'apparecchio.

SMALTIMENTO DEI MATERIALI DI IMBALLAGGIO

Riciclare i materiali contrassegnati con il simbolo . Riporre le confezioni negli appositi contenitori per il riciclo.

SMALTIMENTO DEGLI ELETTRODOMESTICI

Questo apparecchio è realizzato a partire da materiali riciclabili o riutilizzabili. È vietato smaltire le apparecchiature che riportano il simbolo  insieme ai normali rifiuti domestici. Restituire l'articolo al rivenditore locale o al punto di raccolta, in conformità con la legislazione locale, oppure contattare le autorità comunali competenti per ottenere ulteriori informazioni.

Al fine di preservare le risorse, assicurarsi che le apparecchiature elettriche ed elettroniche, le parti o i materiali scartati siano riutilizzati o riciclati in conformità con la direttiva 2012/19/UE sui Rifiuti da Apparecchiature Elettriche ed Elettroniche (RAEE).

Alcuni materiali e sostanze presenti in alcune AEE dismesse possono avere un impatto negativo sull'ambiente e sulla salute dell'uomo. Questo prodotto non contiene sostanze pericolose come specificato dalla direttiva 2011/65/UE sulla restrizione dell'uso di determinate sostanze pericolose nelle apparecchiature elettriche ed elettroniche e relativi emendamenti;

tuttavia, può contenere sostanze estremamente problematiche (SVHC) ai sensi del Regolamento REACH CE n. 1907/2006.

MANUTENZIONE E PEZZI DI RICAMBIO

⚠ Per riparare l'apparecchio, contattare il centro assistenza autorizzato. Utilizzare solo pezzi di ricambio originali. NL'auto-riparazione o una riparazione non eseguita da personale esperto può avere conseguenze sulla sicurezza e può annullare la garanzia.

Successivamente alla messa fuori produzione del modello, i seguenti pezzi di ricambio saranno disponibili per 7 anni: motore, pompa di circolazione e di scarico, riscaldatori ed elementi di riscaldamento, comprese le pompe di calore, tubazioni e relative attrezzature, compresi tutti i tubi, le valvole, i filtri e i sistemi acquastop, parti strutturali e interne del gruppo dello sportello, circuiti stampati, display elettronici, pressostati, termostati e sensori, software e firmware, compreso il software di reset. Si prega di notare che alcuni di questi pezzi di ricambio sono disponibili solo per il personale esperto addetto alle riparazioni e che non tutti i pezzi di ricambio si applicano a tutti i modelli.

Successivamente alla messa fuori produzione del modello, i seguenti pezzi di ricambio saranno disponibili per 10 anni: cerniere e guarnizioni dello sportello, altre guarnizioni, bracciirroratori, filtri di scarico, ripiani interni e accessori in plastica, come ad esempio cestelli e coperture.

CONSIGLI UTILI PER RISPARMIARE ENERGIA

Lavare le stoviglie nella lavastoviglie secondo le istruzioni del manuale dell'utente; l'uso della lavastoviglie di solito riduce i consumi di acqua ed energia rispetto al lavaggio a mano. Caricare la lavastoviglie al massimo della sua capacità per risparmiare acqua ed energia. Per ottenere risultati di lavaggio ottimali, disporre gli articoli nei cestelli come indicato nelle istruzioni per l'uso e non sovraccaricare i cestelli.

Non occorre pre-risciacquare i piatti a mano. Ciò aumenta il consumo di acqua e di energia. Se necessario, selezionare un programma con una fase di prelavaggio. Rimuovere i residui di cibo più grandi dalle stoviglie e svuotare tazze e bicchieri prima di inserirli nell'apparecchio. Immergere o pulire leggermente le pentole con cibi attaccati.

Assicurarsi che gli oggetti nel cestello non si tocchino o non si coprano l'un l'altro. Solo in questo modo l'acqua può raggiungere e lavare completamente le stoviglie.

Selezionare un programma in funzione del tipo di carico e del grado di sporco. Il programma ECO garantisce un uso più efficiente dell'acqua e riduce il consumo di energia.

Garanzia IKEA

Quanto dura la garanzia IKEA?

La presente garanzia è valida per 2 anni a partire dalla data di acquisto, salvo disposizioni diverse previste dalla legislazione nazionale. In Norvegia, Portogallo e Spagna, la presente garanzia è valida per 3 anni a partire dalla data di consegna al cliente, salvo disposizioni diverse previste dalla legislazione nazionale. Visitare IKEA.com per sapere quali sono le norme in vigore nel proprio Paese. È necessario esibire lo scontrino originale come documento comprovante l'acquisto. Se durante il periodo di garanzia viene eseguito un intervento di assistenza, ciò non estenderà il periodo di garanzia applicabile all'apparecchio.

Chi fornisce il servizio?

Il fornitore di servizi IKEA fornirà questo servizio attraverso il proprio servizio assistenza o una rete di partner autorizzati.

Cosa copre questa garanzia?

La garanzia copre i difetti dell'apparecchio causati da vizi di fabbricazione (difetti funzionali), a partire dalla data di acquisto/ consegna dello stesso apparecchio. La garanzia si applica solo in caso di uso domestico. Eventuali eccezioni sono descritte alla voce "Cosa non è coperto dalla garanzia?" Durante il periodo di validità della garanzia, saranno coperti i costi di riparazione dei difetti, ad esempio pezzi di ricambio, manodopera e trasferte del personale tecnico, a condizione che l'accesso all'apparecchio per l'intervento di riparazione non comporti spese particolari. In tal caso, si applicano le linee guida UE (N. 99/44/CE) e le rispettive normative locali. I componenti sostituiti diventano proprietà di IKEA.

Come interverrà IKEA per risolvere il problema?

Il fornitore di servizi nominato da IKEA esaminerà il prodotto e deciderà, a sua sola discrezione, se è coperto dalla garanzia. Se l'apparecchio è coperto dalla garanzia, il fornitore di servizi IKEA deciderà, a sua sola discrezione, se riparare il prodotto difettoso o sostituirlo con un altro prodotto uguale o con uno simile.

Cosa non è coperto dalla garanzia?

- Normale usura.
- Danni intenzionali o dovuti a negligenza, danni causati dall'inosservanza delle istruzioni per l'uso, da un'installazione non corretta o da un allacciamento a una tensione errata, danni causati da reazioni chimiche o elettrochimiche, ruggine, corrosione o danni causati dall'acqua, compresi, a titolo esemplificativo ma non esaustivo, i danni derivanti da una presenza eccessiva di calcare nella rete idrica, o i danni dovuti a condizioni ambientali anomale.
- Le parti soggette ad usura, incluse batterie e lampadine.
- Danni a parti non funzionali e decorative che non influiscono sul normale uso dell'apparecchio, inclusi graffi e differenze di colore.
- Danni accidentali causati da corpi o sostanze estranee e danni causati da pulizia o eliminazione di ostruzioni da filtri, sistemi di scarico o cassette del detersivo.

- Danni ai seguenti componenti: vetroceramica, accessori, cestelli per posate e stoviglie, tubi di alimentazione e di scarico, guarnizioni, lampadine e copri lampadine, griglie, manopole, rivestimenti e parti del rivestimento. A meno che non si possa provare che tali danni siano stati causati da errori di fabbricazione.
- Casi in cui non è stato riscontrato alcun guasto durante l'intervento del tecnico.
- Riparazioni non eseguite dal nostro servizio assistenza autorizzato e/o da un partner contrattuale di assistenza autorizzato o in caso di uso di ricambi non originali.
- Riparazioni necessarie in seguito ad un'installazione non corretta o non conforme alle specifiche.
- Casi di uso improprio e/o non domestico dell'apparecchio, ad es. uso professionale.
- Danni derivanti dal trasporto. In caso di trasporto del prodotto da parte del cliente presso il proprio domicilio o ad un altro indirizzo, IKEA non sarà in alcun modo responsabile per eventuali danni generati durante il trasporto. Tuttavia, in caso di trasporto del prodotto da parte di IKEA all'indirizzo di consegna del cliente, eventuali danni derivanti dal trasporto saranno coperti dalla garanzia.
- Costi inerenti la prima installazione dell'apparecchio IKEA. Tuttavia, se un fornitore di servizi IKEA o un suo partner di assistenza autorizzato ripara o sostituisce l'apparecchio in base ai termini della presente garanzia, lo stesso fornitore di servizi o il partner di assistenza autorizzato dovrà reinstallare l'apparecchio riparato o installare un apparecchio sostitutivo, se necessario.

Questa limitazione non si applica ai lavori eseguiti correttamente da uno specialista qualificato che utilizza i nostri pezzi di ricambio originali per adattare l'apparecchio alle specifiche tecniche di sicurezza di un altro paese dell'UE.

Applicazione delle leggi nazionali

La garanzia IKEA definisce diritti legali specifici, che coprono o sostituiscono i requisiti locali. Tali condizioni non limitano tuttavia in alcun modo i diritti del consumatore definiti dalle leggi locali.

Ambito di validità

Per gli elettrodomestici acquistati in un paese europeo e trasferiti in un altro paese europeo, i servizi saranno forniti in base alle condizioni di garanzia applicabili nel nuovo paese. L'obbligo di fornire il servizio in base alle condizioni della garanzia esiste solo se l'apparecchio è conforme ed è installato secondo:

- le specifiche tecniche del paese in cui viene richiesta l'applicazione della garanzia;
- le informazioni sulla sicurezza contenute nelle istruzioni di assemblaggio e nel manuale dell'utente.

Servizio assistenza dedicato per gli elettrodomestici IKEA:

Non esitare a contattare il servizio assistenza IKEA per:

1. richiedere assistenza tecnica ai sensi della garanzia;
2. chiedere chiarimenti in merito all'installazione di un elettrodomestico come parte di una cucina dedicata IKEA. Il servizio assistenza non fornirà chiarimenti in merito a:
 - l'installazione generale di una cucina IKEA;
 - i collegamenti alla linea elettrica (se l'elettrodomestico viene fornito senza spina e cavo), idrica e al gas, poiché devono essere eseguiti da un tecnico dell'assistenza autorizzato.
3. Chiedere chiarimenti sul contenuto del manuale dell'utente e sulle specifiche dell'elettrodomestico IKEA.

Per assicurarvi la migliore assistenza, vi preghiamo di leggere attentamente le istruzioni di assemblaggio e/o la sezione corrispondente del manuale dell'utente, prima di contattarci.

Come contattarci se avete bisogno di assistenza



Fare riferimento all'ultima pagina del presente manuale per un elenco completo dei fornitori autorizzati IKEA e i relativi numeri di telefono nazionali.

i Al fine di fornirvi un servizio più rapido, raccomandiamo di utilizzare i numeri di telefono specifici elencati alla fine di questo manuale. Fare sempre riferimento ai numeri elencati nel libretto specifico dell'apparecchio per il quale si richiede l'assistenza. Prima di contattarci, assicuratevi di avere a portata di mano il codice prodotto IKEA (codice a 8 cifre) e il numero di serie (codice a 8 cifre che si trova sulla targhetta di identificazione) dell'apparecchio per il quale si richiede assistenza.

i **CONSERVARE LO SCONTRINO!**
È la prova del vostro acquisto ed è necessario esibirlo affinché la garanzia sia valida. Sullo scontrino sono riportati anche il nome e il codice prodotto IKEA (8 cifre) per ogni apparecchio acquistato.

Avete bisogno di ulteriore aiuto?

Per ulteriori domande non inerenti all'assistenza degli elettrodomestici, contattare il call center del punto vendita IKEA più vicino. Vi preghiamo di leggere attentamente la documentazione tecnica relativa all'apparecchio prima di contattarci.

Informácie týkajúce sa bezpečnosti

Pred inštaláciou a používaním spotrebiča si pozorne prečítajte priložený návod na používanie. Výrobca nenesie zodpovednosť za žiadne zranenia ani škody v dôsledku nesprávnej inštalácie alebo používania. Pokyny si vždy uschovajte na bezpečnom a dostupnom mieste pre ďalšie použitie v budúcnosti.

BEZPEČNOSTNÉ UPOZORNENIA

⚠ Tento spotrebič môžu používať deti staršie ako 8 rokov a osoby so zníženými fyzickými, zmyslovými alebo psychickými schopnosťami alebo nedostatkom skúseností a znalostí, iba ak sú pod dozorom inej osoby alebo ak boli inou osobou poučené o bezpečnom používaní spotrebiča a ak rozumejú prípadným rizikám. Deti vo veku menej ako 8 rokov a osoby so závažnými a ťažkými zdravotnými postihnutiami by sa mali držať od spotrebiča ďalej, pokiaľ nie sú pod neustálym dozorom. Nedovoľte, aby sa deti hrali so spotrebičom. Ak sú dvierka otvorené, zabezpečte, aby sa deti a domáce zvieratá nenachádzali v blízkosti spotrebiča. Deti nesmú vykonávať čistenie a údržbu spotrebiča bez dozoru. Udržujte čistiace prostriedky mimo dosahu detí.

⚠ UPOZORNENIE: Nože a iné náčinie s ostrými hrotmi treba vkladať do koša hrotmi dole alebo musí byť vo vodorovnej polohe.

⚠ UPOZORNENIE: Spotrebič nenechávajte s otvorenými dvierkami bez dozoru, aby ste predišli náhodnému stúpeniu na ne.

⚠ Tento spotrebič je určený na použitie v domácnosti a podobných využitíach, ako sú napríklad kuchynské priestory pre zamestnancov v obchodoch, kanceláriách a iných pracovných prostrediach; farmárske domy; klientmi v hoteloch, moteloch, penziónoch a iných prostrediach rezidenčného typu.

⚠ Nemeňte technické vlastnosti tohto spotrebiča.

⚠ Prevádzkový tlak vody (minimálny a maximálny) musí byť medzi 0,4 (0,04)/10 (1,0) barov (MPa).

⚠ Dodržiavajte maximálny počet 14 súprav riadu.

⚠ Spotrebič je určený na pripojenie k prívodu vody pomocou nových súprav hadíc s ním dodaných. Nesmiete opätovne použiť staré súpravy hadíc.

⚠ Pred akoukoľvek operáciou údržby deaktivujte spotrebič a odpojte sieťovú zástrčku od elektrickej zásuvky.

⚠ Ak je napájací kábel poškodený, smie ho vymeniť len výrobca, autorizované servisné stredisko alebo podobne kvalifikovaná osoba, aby sa predišlo akémukoľvek nebezpečenstvu.

⚠ Uistite sa, že napájací elektrický kábel je po inštalácii prístupný.

⚠ Ak má spotrebič vetracie otvory na základni, nesmie ich zakrývať napr. koberec.

⚠ Na čistenie spotrebiča nepoužívajte vysokotlakové vodné rozprašovače ani paru.

Povolené použitie

⚠ Spotrebič nepoužívajte v exteriéri.

⚠ Nevyberajte zo spotrebiča riad, kým sa nedokončí program. Na riade môže ostať malé množstvo čistiaceho prostriedku.

⚠ Neskladujte predmety a nevyvíjajte tlak na otvorené dvierka spotrebiča.

⚠ Horľavé látky ani predmety, ktoré sú nasiaknuté horľavými látkami, nekladajte do spotrebiča, do jeho blízkosti ani naň.

⚠ Vodu v spotrebiči nepite ani sa s ňou nehrajte.

⚠ Ak otvoríte dvierka počas priebehu programu, spotrebič môže vypustiť horúcu paru.

Bezpečnostné pokyny

Inštalácia

- ⚠ **Varovanie!** Tento spotrebič môže inštalovať iba kvalifikovaná osoba.
- Odstráňte všetky obaly a prepravné skrutky.
- Poškodený spotrebič neinstalujte ani nepoužívajte.
- Spotrebič neinstalujte ani nepoužívajte v priestoroch s teplotou nižšou ako 0 °C.
- Postupujte podľa pokynov na inštaláciu dodaných so spotrebičom.
- Pri premiestňovaní spotrebiča buďte vždy opatrní, pretože je ťažký. Vždy používajte ochranné rukavice a uzavretú obuv.
- Spotrebič nainštalujte tak, aby sa nad ním a vedľa neho nachádzali pevné konštrukcie.

Zapojenie do elektrickej siete

- ⚠ **Varovanie!** Nebezpečenstvo požiaru a úrazu elektrickým prúdom.
- ⚠ **Varovanie!** Pri umiestňovaní spotrebiča zabezpečte, aby napájací kábel nebol zachytený alebo poškodený.
- ⚠ **Varovanie!** Nepoužívajte adaptéry s viacerými zástrčkami ani predlžovacie káble.
- ⚠ **Varovanie!** Za žiadnych okolností nerežte, neodstraňujte ani neobchádzajte uzemňovací kolík.
- Spotrebič musí byť uzemnený.
- Uistite sa, že parametre na typovom štítku sú kompatibilné s elektrickými parametrami sieťového napájania.
- Vždy používajte správne nainštalovanú uzemnenú zásuvku.
- Dbajte na to, aby ste nepoškodili elektrické časti (napr. zástrčky napájacieho kábla, elektrický napájací kábel). So žiadosťou o výmenu elektrických súčastí sa obráťte na autorizované servisné centrum.

- Zástrčku napájacieho kábla zapojte do zásuvky až na konci inštalácie. Uistite sa, že napájací elektrický kábel je po inštalácii prístupný.
- Pri odpájaní spotrebiča od elektrickej siete neťahajte za napájací kábel. Vždy ťahajte za zástrčku napájacieho kábla.
- Tento spotrebič spĺňa požiadavky smerníc EHS.
- Iba pre UK a Írsko. Tento spotrebič je vybavený 13 A sieťovou zástrčkou. Ak je potrebné vymeniť poistku napájacej zástrčky, použite len poistku typu 13 A ASTA (BS 1362).

Prívod vody

- Chráňte hadice na vodu pred poškodením.
- Pred pripojením k novému potrubiu, k potrubiu, ktoré sa dlhšiu dobu nepoužívalo, alebo v prípade vykonania opravy, či zapojenia nových zariadení (vodomery atď.) nechajte vodu odtiecť, kým nebude čistá a priehľadná.
- Počas prvého použitia spotrebiča a po ňom skontrolujte, či nedošlo k viditeľnému úniku vody.
- Hadica prívodu vody obsahuje bezpečnostný ventil a vnútorný napájací kábel s plášťom.

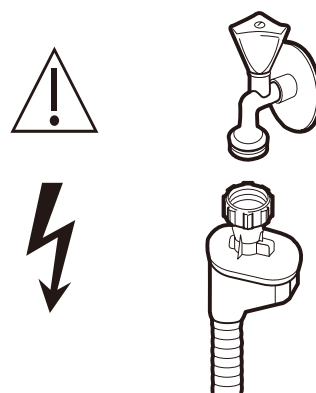

- ⚠ **Varovanie!** Nebezpečné napätie.
- V prípade poškodenia hadice prívodu vody ihneď uzavrite vodovodný kohútik a odpojte napájaciu zástrčku od sieťovej zásuvky. So žiadosťou o výmenu hadice prívodu vody sa obráťte na autorizované servisné centrum.

⚠ Varovanie! Nebezpečenstvo zranenia, popálenín, zásahu elektrickým prúdom alebo požiaru.

- Nesedzte ani nestojte na otvorených dvierkach.
- Čistiace prostriedky do umývačky sú nebezpečné. Dodržiavajte bezpečnostné pokyny na obale čistiaceho prostriedku.
- Používajte len čistiaci prostriedok a leštidlo odporúčané na použitie v automatickej umývačke riadu.
- V umývačke riadu nikdy nepoužívajte mydlo, čistiaci prostriedok na bielizeň ani čistiaci prostriedok na umývanie rúk.
- Čistiaci prostriedok do umývačky riadu je korozívny! Uchovajte čistiaci prostriedok do umývačky riadu mimo dosahu detí.
- Vodu v spotrebiči nepite ani sa s ňou nehrajte.
- Čistiaci prostriedok do umývačky riadu je korozívny! Uchovajte čistiaci prostriedok do umývačky riadu mimo dosahu detí.

- Nevyberajte zo spotrebiča riad, kým sa nedokončí program. Na riade môže ostať malé množstvo čistiaceho prostriedku.
- Ak otvoríte dvierka počas priebehu programu, spotrebič môže vypustiť horúcu paru.
- Horľavé látky ani predmety, ktoré sú nasiaknuté horľavými látkami, nekladajte do spotrebiča, do jeho blízkosti ani naň.

Servis

- Ak chcete spotrebič opraviť, obráťte sa na autorizované servisné stredisko.
- Používajte iba originálne náhradné diely.

Likvidácia

Varovanie! Nebezpečenstvo poranenia alebo udusenía.

- Spotrebič odpojte od elektrickej siete.
- Odrežte napájací kábel a vyhoďte ho.
- Odstráňte dvere, aby ste zabránili uviaznutiu detí a domácich zvierat vo vnútri spotrebiča.

Starostlivosť a čistenie

⚠ Varovanie! Pred údržbou deaktivujte spotrebič a odpojte sieťovú zástrčku od elektrickej zásuvky.

i Znečistené filtre a upchaté ostrekovacie ramená môžu zhoršiť výsledky pri umývaní. Pravidelne ich kontrolujte a v prípade potreby ich vyčistite.

Čistenie filtrov

1. Otočením v protismere hodinových ručičiek filter odblokujte a potom ho vytiahnite zo spotrebiča.

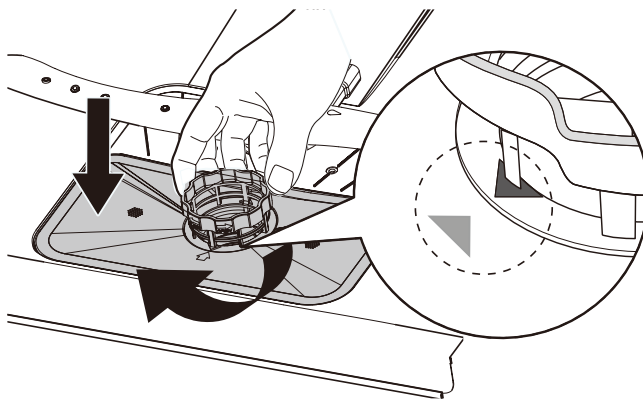
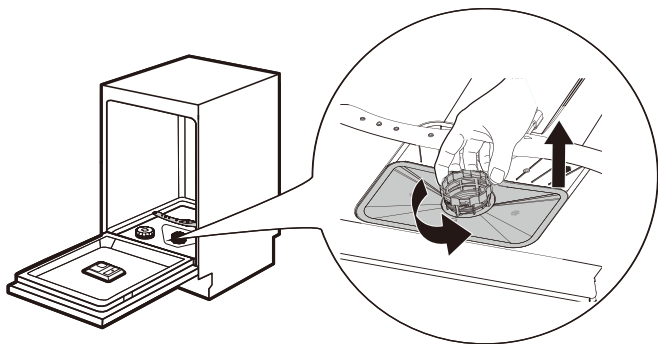

Kompletnú verziu si môžete prevziať na www.ikea.com

2. Jemným stlačením najprv vytiahnite filter (A) z filtračnej zostavy. Potom môžete odpojiť filtre (B) a (C).

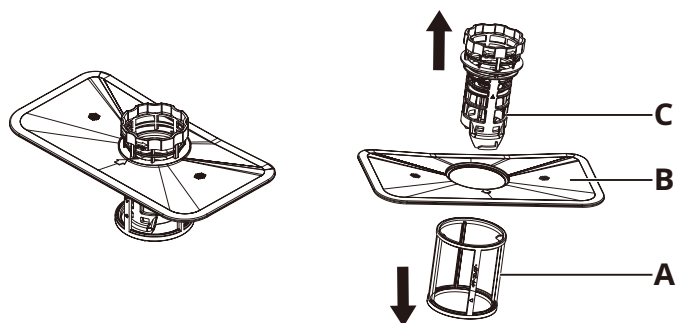

3. Opláchnite filtre (A), (B) a (C) vodou. Ak je to potrebné, použite jemnú čistiacu kefku.
4. Filtre znova zložte podľa vyobrazenia nižšie.

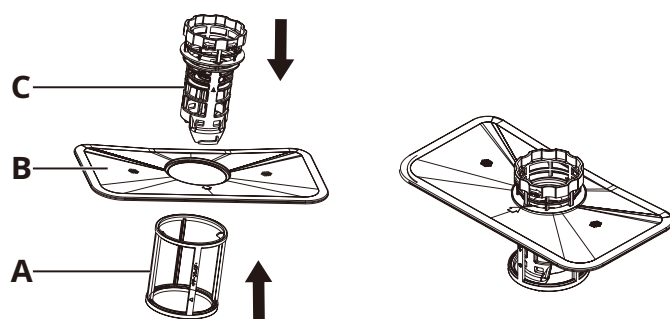

5. Vložte filtračnú zostavu na svoje miesto a otáčajte ju v smere hodinových ručičiek, kým nezapadne. Zabezpečte, aby boli šípky na filtri (B) a (C) zarovnané podľa vyobrazenia nižšie.

Čistenie ostrekovacích ramien

Odporúčame pravidelne čistiť horné a dolné ostrekovacie rameno, aby sa predišlo upchatiu ich otvorov nečistotami.

Upchaté otvory môžu spôsobiť nedostatočné výsledky pri umývaní.

1. Vytiahnite horný a dolný kôš.
2. Ak chcete odpojiť horné ostrekovacie rameno od horného koša, nájdite maticu, ktorá sa nachádza v strede horného ramena, a otáčaním v protismere hodinových ručičiek ju odoberte.

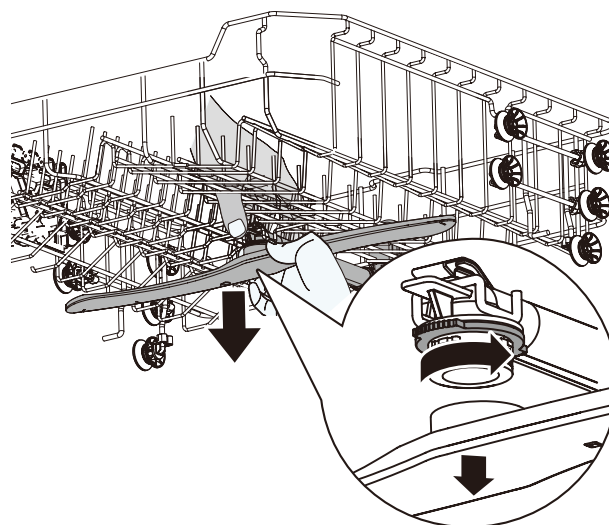

3. Ak chcete odpojiť dolné ostrekovacie rameno od dolnej časti spotrebiča, jednoducho ho potiahnite nahor.

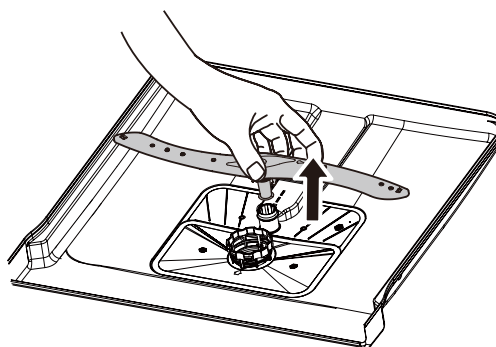

4. Opláchnite horné a dolné ostrekovacie rameno pod tečúcou vodou. Pomocou tenkého špicatého predmetu (napr. špáradla) odstráňte čiastočky nečistôt z otvorov ostrekovacích ramien.

5. Po čistení pripojte naspäť ostrekovacie ramená.

Ak chcete pripojiť horné ostrekovacie rameno k hornému košu, zarovnajte horné ostrekovacie rameno do stredovej polohy s maticou a otočením v smere hodinových ručičiek ju utiahnite.

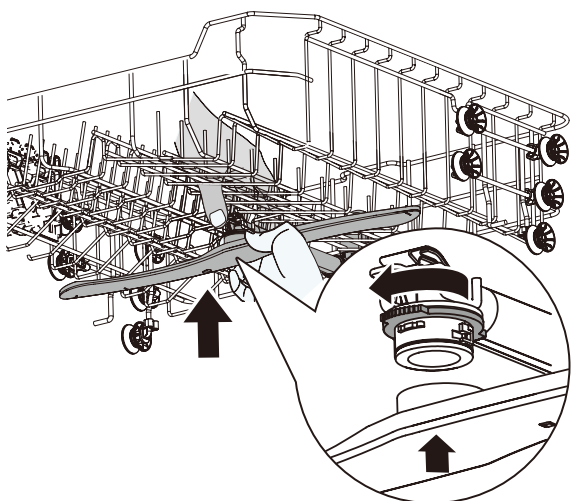

Ak chcete pripojiť dolné ostrekovacie rameno k spodnej časti spotrebiča, vložte dolné ostrekovacie rameno do príslušnej polohy.

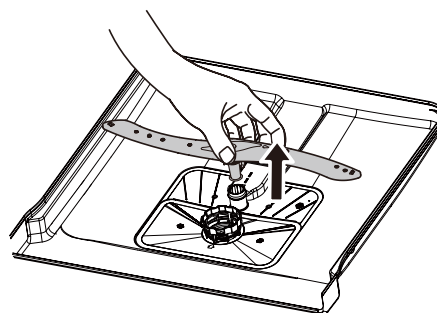

Vonkajšie čistenie

- Spotrebič čistite vlhkou mäkkou handričkou.
- Používajte iba neutrálne čistiace prostriedky.
- Nepoužívajte brúsne produkty, brúsne čistiace podložky ani rozpúšťadlá.

Vnútorne čistenie

- Spotrebič, vrátane gumeného tesnenia dvierok, dôkladne vyčistite jemnou vlhkou handričkou.
- Ak chcete zachovať výkonnosť spotrebiča, používajte aspoň raz mesačne čistiaci produkt určený osobitne pre umývačky riadu. Postupujte pozorne podľa pokynov na balení produktu.
- Nepoužívajte brúsne produkty, brúsne čistiace podložky, ostré nástroje, silné chemikálie, drôtenky ani rozpúšťadlá.
- Pravidelné používanie krátkych programov môže spôsobiť usadzovanie mastnoty a vodného kameňa vo vnútri spotrebiča. Ak chcete predchádzať usadzovaniu, spustite dlhý program aspoň dvakrát mesačne.

Ochrana životného prostredia

BEZPEČNOSTNÉ UPOZORNENIA

⚠ Čistiace prostriedky do umývačky sú nebezpečné. Dodržiavajte bezpečnostné pokyny na obale čistiaceho prostriedku.

⚠ Spotrebič odpojte od elektrickej siete. Odrežte sieťový elektrický kábel blízko spotrebiča a zlikvidujte ho. Odstráňte západku dvierok, aby sa deti a domáce zvieratá nedostali do spotrebiča.

LIKVIDÁCIA OBALOVÝCH MATERIÁLOV

Recyklujte materiály so symbolom ♻. Obal vložte do príslušných kontajnerov na recykláciu.

LIKVIDÁCIA DOMÁCICH SPOTREBIČOV

Tento spotrebič je vyrobený z recyklovateľných alebo opätovne použiteľných materiálov. Likvidácia spotrebičov označených symbolom  spolu s komunálnym odpadom je zakázaná. Vráťte tovar miestnemu predajcovi v súlade s miestnou legislatívou, na zbernom mieste alebo kontaktujte kompetentné mestské úrady, ak potrebujete ďalšie informácie.

V záujme ochrany zdrojov zabezpečte, aby sa vyradené elektrické a elektronické zariadenia, časti alebo materiály opätovne použili alebo recyklovali v súlade so smernicou EÚ o odpade z elektrických a elektronických zariadení 2012/19/EÚ.

Niektoré materiály a látky v niektorých vyradených elektrických a elektronických zariadeniach môžu mať potenciálne negatívny vplyv na životné prostredie a ľudské zdravie. Tento produkt neobsahuje nebezpečné látky podľa smernice EÚ o obmedzení používania určitých nebezpečných látok v elektrických a elektronických zariadeniach 2011/65/EÚ a jej dodatkov; môže však obsahovať látky vzbudzujúce veľmi veľké obavy (SVHC) podľa nariadenia REACH ES č. 1907/2006.

SERVISNÉ A NÁHRADNÉ DIELY

⚠ Ak chcete spotrebič opraviť, obráťte sa na autorizované servisné stredisko. Používajte iba originálne náhradné diely. Upozorňujeme, že oprava používateľom alebo oprava u nekvalifikovanej osoby môže mať následky týkajúce sa bezpečnosti a záruka môže stratiť platnosť.

Nasledujúce diely budú k dispozícii 7 rokov po ukončení výroby tohto modelu: motor; obehové a vypúšťacie čerpadlo; ohrievače a vykurovacie články vrátane tepelných čerpadiel; potrubia a súvisiace vybavenie vrátane všetkých hadíc, ventilov, filtrov a systémov „Aquastop“; konštrukčné a interiérové časti súvisiace so zostavami dverí; dosky s plošnými spojmi; elektronické displeje; tlakové spínače; termostaty a snímače; softvér a firmvér vrátane resetovacieho softvéru. Majte na pamäti, že niektoré z týchto náhradných dielov sú k dispozícii len profesionálnym opravárom a nie všetky náhradné diely sú určené pre všetky modely.

Nasledujúce náhradné diely budú k dispozícii 10 rokov po ukončení výroby tohto modelu: záves a tesnenie dverí, ďalšie tesnenia, ostrekovacie ramená, odtokové filtre, interiérové police a plastové príslušenstvo, ako sú koše a veká.

TIPY NA ÚSPORU ENERGIE

Pri umývaní riadu v umývačke riadu podľa pokynov v používateľskej príručke sa zvyčajne spotrebuje menej vody a energie ako pri ručnom umývaní riadu. Naplňte umývačku na plnú kapacitu, aby ste ušetrili vodu a energiu. Aby ste dosiahli čo najlepšie výsledky čistenia, usporiadajte predmety do košov podľa pokynov v používateľskej príručke a koše neprepĺňajte.

Neumývajte riad vopred ručne. Zvyšuje to spotrebu vody a energie. V prípade potreby zvolte program s fázou predpierania. Pred vložením do spotrebiča odstráňte z riadu väčšie zvyšky jedla a prázdne šálky a poháre.

Riad pred umývaním v spotrebiči namočte alebo jemne vydrhnite od pevne uvareného alebo pripečeného jedla.

Zabezpečte, aby sa jednotlivé položky v košoch navzájom nedotýkali ani

neprekryvali. Až potom sa voda môže dostať úplne všade a umyť riad.

Vyberte program podľa typu náplne a miery znečistenia. Režim ECO ponúka najefektívnejšie využitie vody a spotreby energie.

Záruka IKEA

Ako dlho je platná záruka IKEA?

Táto záruka je platná 2 roky od dátumu zakúpenia, pokiaľ nie je vo vnútroštátnych právnych predpisoch uvedené inak. V Nórsku, Portugalsku a Španielsku platí záruka 3 roky od dátumu dodania zákazníkovi, pokiaľ nie je vo vnútroštátnych právnych predpisoch uvedené inak. Informácie o tom, čo platí vo vašej krajine, nájdete na stránke IKEA.com. Ako doklad o nákupe slúži pôvodný pokladničný blok. Ak sa počas doby trvania záruky vykoná servisný úkon, nepredĺži sa tým záručná doba zariadenia.

Kto vykonáva servis?

Poskytovateľ servisu IKEA bude poskytovať servis prostredníctvom svojich vlastných servisných operácií alebo siete autorizovaných servisných partnerov.

Na čo sa vzťahuje záruka?

Záruka sa vzťahuje na poruchy spotrebiča spôsobené výrobnými alebo materiálovými chybami od dátumu nákupu v predajni IKEA. Táto záruka sa vzťahuje len na použitie v domácnosti. Výnimky sú uvedené v časti „Na čo sa nevzťahuje táto záruka?“ V rámci záručnej doby sú pokryté náklady na odstránenie poruchy napr. opravy, náhradné diely, práca a cestovanie, ak je spotrebič možné opraviť bez zvláštnych výdavkov. Na tieto podmienky sa vzťahujú usmernenia EÚ (č. 99/44/ES) a príslušné miestne vyhlášky. Vymenené náhradné diely sú vlastníctvom spoločnosti IKEA.

Čo urobí spoločnosť IKEA na nápravu problému?

Vymenovaný poskytovateľ služieb IKEA výrobok preskúma a na základe vlastného uváženia rozhodne, či sa naň vzťahuje táto záruka. Ak na výrobok vzťahuje táto záruka, poskytovateľ servisu IKEA alebo jeho autorizovaný servisný partner podľa vlastného uváženia prostredníctvom vlastných servisných operácií potom opraví chybný výrobok alebo ho nahradí rovnakým alebo porovnateľným výrobkom.

Na čo sa nevzťahuje táto záruka?

- Normálne opotrebovanie a poškodenie.
- Úmyselné alebo nedbalé poškodenie, poškodenie spôsobené nedodržaním návodu na obsluhu, nesprávnou inštaláciou alebo pripojením na nesprávne napätie, poškodenie spôsobené chemickou alebo elektrochemickou reakciou, hrdzou, koróziou alebo poškodením vodou vrátane, ale nie výlučne, poškodenia spôsobeného nadmerným množstvom vápna v zásobovaní vodou, poškodenia spôsobeného abnormálnymi podmienkami prostredia.
- Spotrebný materiál vrátane batérií a žiaroviek.
- Časti bez funkcií a dekoračné časti, ktoré bežne neovplyvňujú normálne používanie spotrebiča, vrátane škrabancov a možných farebných zmien.
- Náhodné poškodenie spôsobené cudzími predmetmi alebo látkami, poškodenie čistiacich alebo uvoľnených filtrov, systém odvodu vody alebo zásuvky na saponáty.
- Poškodenie nasledujúcich častí: keramické sklo, príslušenstvo, koše na riad a príbor, prírodné a odtokové hadice, tesnenia, žiarovky a kryty osvetlenia, obrazovky, ovládacie gombíky, puzdrá a časti krytov. S výnimkou toho, že predmetné poškodenie je z dôvodu výrobnnej chyby.
- Prípady, keď počas návštevy technika nemohla byť zistená žiadna chyba.

- Opravy, ktoré neboli vykonané v autorizovanom stredisku a/alebo stredisku autorizovaného servisného partnera alebo prípady, kedy neboli použité originálne náhradné diely.
- Poruchy spôsobené nesprávnou inštaláciou alebo za nedodržania technických špecifikácií.
- Použitie spotrebiča v prostredí odlišnom od domácnosti, napr. profesionálne použitie.
- Poškodenia pri preprave. Ak zákazník prepravuje výrobok na svoju domácu alebo inú adresu, spoločnosť IKEA nezodpovedá za žiadne škody, ktoré sa môžu vyskytnúť počas prepravy. Ak však spoločnosť IKEA doručí výrobok na dodaciu adresu zákazníka, táto záruka sa bude vzťahovať na poškodenie výrobku, ku ktorému dôjde počas tohto dodania.
- Náklady súvisiace s prvou inštaláciou výrobkov IKEA. Ak však poskytovateľ servisu IKEA alebo jeho autorizovaný servisný partner opraví alebo vymení spotrebič podľa podmienok tejto záruky, poskytovateľ servisu alebo jeho autorizovaný servisný partner opravený spotrebič znova inštaluje alebo v prípade potreby nainštaluje vymenený výrobok.

Toto obmedzenie sa nevzťahuje na bezporuchovú prácu vykonávanú kvalifikovaným odborníkom použitím našich originálnych dielov s cieľom prispôsobiť spotrebič technickým bezpečnostným špecifikáciám inej krajiny EÚ.

Ako sa aplikujú vnútroštátne predpisy

Záruka IKEA vám poskytuje špecifické zákonné práva, ktoré pokrývajú alebo prevyšujú miestne požiadavky. Napriek tomu, tieto podmienky neobmedzujú žiadne práva spotrebiteľa predpísané vnútroštátnymi zákonmi a predpismi.

Oblasť platnosti

U spotrebičov kúpených v jednej krajine EÚ a prenesených do inej krajiny EÚ budú servis poskytovať prevádzky servisu za normálnych záručných podmienok novej krajiny. Povinnosť vykonania servisu v rámci záruky sa vzťahuje iba na spotrebiče, ktoré sú zapojené v súlade s:

- technickými požiadavkami platnými v krajine, v ktorej sa žiada o záruku;
- pokynmi na montáž a bezpečnostnými opatreniami uvedenými v návode na používanie.

Špecializovaný popredajný servis pre spotrebiče IKEA:

Neváhajte a kontaktujte popredajný servis spoločnosti IKEA a:

1. uplatnenia záručnej opravy; požiadajte o servis v rámci tejto záruky;
2. požiadajte o vysvetlenie inštalácie spotrebiča IKEA do určeného kuchynského nábytku IKEA. Servis neposkytuje vysvetlenia týkajúce sa:
 - celkovej inštalácie kuchyne IKEA;
 - pripojenia k elektrine (ak je spotrebič dodávaný bez zástrčky a kábla), k vode a plynu, pretože ich musí vykonať autorizovaný servisný technik.
3. požiadajte o objasnenie obsahu návodu na používanie a špecifikácií spotrebiča IKEA.

Aby ste sa uistili, že vám poskytneme najlepšiu pomoc, prečítajte si pozorne pokyny na montáž a/alebo návod na používanie v tejto brožúre, skôr ako nás budete kontaktovať.

Ako nás nájdete, ak potrebujete náš servis



Úplný zoznam poskytovateľov kontaktov, ktorých určila spoločnosť IKEA, a príslušných vnútroštátnych telefónnych čísel nájdete na poslednej strane tejto príručky.

i Aby sme vám mohli poskytnúť rýchlejší servis, odporúčame vám používať konkrétne telefónne čísla uvedené na konci tohto návodu. Vždy sa riadte číslami uvedenými v brožúre konkrétneho spotrebiča, v prípade ktorého potrebujete pomoc. Predtým, ako nám zavoláte, sa uistite, že máte poruke číslo výrobku IKEA (8-ciferný kód) a sériové číslo (8-ciferný kód, ktorý je uvedený na typovom štítku) pre spotrebič, v prípade ktorého potrebujete pomoc.

i **ODLOŽTE SI POKLADNIČNÝ BLOK!**
Je to doklad o nákupe a budete ho potrebovať pri požiadaní o záručnú opravu. Upozorňujeme, že názov a číslo výrobku IKEA (8-ciferný kód) každého zakúpeného spotrebiča sú uvedené na pokladničnom bloku.

Potrebujete nejakú ďalšiu pomoc?

Ak máte akékoľvek ďalšie otázky, ktoré sa netýkajú popredajného servisu spotrebičov, kontaktujte naše najbližšie call centrum IKEA. Odporúčame vám zoznámiť sa podrobne s dokumentáciou výrobku pred tým, než sa na nás obrátite.

Saugos informacija

Prieš montuodami ir naudodami aparatą, atidžiai perskaitykite pateiktas instrukcijas. Gamintojas neatsako už jokių sužalojimų ar žalą, kilusią dėl neteisingo įrengimo ar naudojimo. Laikykitės šias instrukcijas saugioje ir patogioje vietoje, kad prireikus galėtumėte peržiūrėti.

SAUGOS ĮSPĖJIMAI

⚠ Vyresni nei 8 metų vaikai ir asmenys, kurių fiziniai, jutimo arba protiniai gebėjimai riboti, arba kuriems trūksta patirties ir žinių, šiuo aparatu gali naudotis tik tuomet, jei yra prižiūrimi arba jiems suteikti nurodymai, kaip juo saugiai naudotis aparatu, ir jei jie supranta su aparato naudojimu susijusius pavojus.

Jaunesni nei 8 metų amžiaus vaikai ir labai sunkią bei sudėtingą negalią turintys asmenys turėtų laikytis atokiai nuo prietaiso, nebent jie yra nepertraukiamai prižiūrimi. Neleiskite vaikams žaisti su aparatu. Kai durelės atidarytos, pasirūpinkite, kad vaikai ir naminiai gyvūnai būtų atokiai nuo prietaiso. Neprižiūrint, vaikams negalima valyti aparato bei atlikti jo priežiūros darbų. Laikykitės ploviklius vaikams nepasiekiamoje vietoje.

⚠ ĮSPĖJIMAS: Peiliai ir kiti įrankiai aštriais smaigaliais į krepšį turi būti kraunami smaigaliais žemyn arba sudedami horizontaliai.

⚠ ĮSPĖJIMAS: Nepalikite prietaiso su atidarytomis durelėmis be priežiūros, kad netyčia ant jo neužliptumėte.

⚠ Šis prietaisas skirtas naudoti namų ūkyje ir panašiose situacijose, pavyzdžiui, parduotuvėse, biurų ir kitoje darbo aplinkoje; ūkiuose; klientams naudoti viešbučiuose, moteliuose, svečių namų tipo aplinkoje, ir panašiose ir kitose gyvenamųjų patalpų tipo aplinkose.

⚠ Nekeiskite šio aparato specifikacijos.

⚠ Darbinis vandens slėgis (minimalus ir maksimalus) turi būti nuo 0,4 baro (0,04 MPa) iki 10 barų (1,0 MPa).

⚠ Laikykitės maksimalios 14 vietų nuostatos.

- ⚠️ Prietaisą reikia prijungti prie vandens tinklo naudojant komplektuojamus naujus žarnų rinkinius. Senų žarnų komplektų negalima naudoti pakartotinai.
- ⚠️ Prieš atlikdami bet kokį techninės priežiūros darbą, išjunkite prietaisą ir atjunkite maitinimo kištuką nuo lizdo.
- ⚠️ Jei maitinimo laidas pažeistas, jį gali pakeisti tik gamintojas, įgaliotas aptarnavimo centro atstovas arba panašios kvalifikacijos asmenys, tokiu būdu išvengiant pavojaus.
- ⚠️ Užtikrinkite, kad įrengus aparatą, būtų galima prieiga prie maitinimo kištuko.
- ⚠️ Jei prietaiso pagrinde yra ventiliacinių angų, jų negalima uždengti, pvz., kilimu.
- ⚠️ Prietaisui valyti nenaudokite aukšto slėgio vandens ar garų.

Leistinas naudojimas

- ⚠️ Nenaudokite prietaiso lauke.
- ⚠️ Neišimkite indų iš prietaiso, kol programa nebus baigta. Ant indų gali likti šiek tiek ploviklio.
- ⚠️ Nelaikykite daiktų ir nespauskite atvirų prietaiso durelių.
- ⚠️ Nedėkite degių produktų arba daiktų, sudrėkintų degiais produktais, į aparatą, šalia arba ant jo.
- ⚠️ Negerkite ir nežaiskite su prietaise esančiu vandeniu.
- ⚠️ Jei atidarysite dureles veikiant programai, prietaisas gali išleisti karštus garus.

Saugos nurodymai

Įrengimas

- ⚠ **Įspėjimas!** Šį aparatą gali įrengti tik kvalifikuotas asmuo.
- Nuimkite visą pakuotę ir transportavimo varžtus.
- Nemontuokite ir nenaudokite apgadinto aparato.
- Neįrenkite ir nenaudokite prietaiso vietose, kuriose temperatūra yra žemesnė nei 0 °C.
- Laikykitės įrengimo instrukcijų, pateiktų kartu su aparatu.
- Būkite atsargūs perkeldami aparatą, nes jis sunkus. Būtinai mėvėkite apsaugines pirštines ir avėkite uždarą avalynę.
- Prietaisas būtinai turi būti įrengtas po saugiomis konstrukcijomis ir šalia jų.

Elektros prijungimas

- ⚠ **Įspėjimas!** Gaisro ir elektros smūgio pavojus.
- ⚠ **Įspėjimas!** Statant aparatą, reikia būti atsargiems ir neprispausti bei nepažeisti maitinimo laido.
- ⚠ **Įspėjimas!** Nenaudokite daugiajungčių adapterių ir ilginimo kabelių.
- ⚠ **Įspėjimas!** Jokiu būdu nepjaukite, neišimkite ir neignoruokite įžeminimo kaiščio.
- Šis aparatas turi būti įžemintas.
- Elektros tiekimo tinklo parametrai turi būti suderinami su nurodytaisiais duomenų plokštelėje.
- Naudokite tik tinkamai įtaisytą smūgiams atsparų lizdą.
- Užtikrinkite, kad nebūtų apgadinti elektros komponentai (pvz., maitinimo kištukas, maitinimo kabelis). Norėdami pakeisti elektrines sudedamąsias dalis, susisiekite su įgaliotuoju techninės priežiūros centru.
- Maitinimo kištuką junkite į elektros lizdą tik įrengę aparatą. Užtikrinkite, kad įrengus aparatą, būtų galima prieiga prie maitinimo kištuko.

- Norėdami atjungti aparatą, netraukite suėmę už maitinimo kabelio. Traukite tik suėmę už maitinimo kištuko.
- Šis aparatas atitinka EEB direktyvas.
- Tik JK ir Airijoje. Šiame aparate įtaisytas 13 A maitinimo kištukas. Jei būtina pakeisti maitinimo kištuko saugiklį, naudokite tik 13 A ASTA (BS 1362) saugiklį.

Vandens prijungimas

- Nepažeiskite vandens žarnų.
- Prieš prijungdami prie naujų vamzdžių, ilgą laiką nenaudotų vamzdžių, kuriuose buvo atlikti remonto darbai arba sumontuoti nauji įtaisai (vandens skaitikliai ir kt.), leiskite vandeniui tekėti tol, kol jis taps švarus ir skaidrus.
- Įsitikinkite, kad pirmą kartą naudojant prietaisą ir panaudojus nėra matomų vandens nuotėkių.
- Vandens įleidimo žarnoje yra apsauginis vožtuvas ir apvalkalas su vidiniu maitinimo kabeliu.

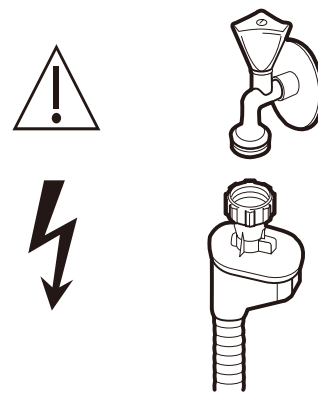

- ⚠ **Įspėjimas!** Pavojinga įtampa.
- Jei pažeista vandens įleidimo žarna, nedelsdami užsukite vandens čiaupą ir atjunkite maitinimo kištuką nuo maitinimo lizdo. Susisiekite su įgaliotuoju techninės priežiūros centru, kad jie pakeistų vandens įleidimo žarną.
- ⚠ **Įspėjimas!** Sužalojimo, nudegimų, elektros smūgio ir gaisro pavojus.

Norėdami atsisiųsti visą versiją apsilankykite www.ikea.com

- Nesėdėkite ir nestovėkite ant atidarytų durelių.
- Indaplovių plovikliai yra pavojingi. Laikykitės instrukcijų, nurodytų ant ploviklio pakuotės.
- Naudokite tik ploviklius ir skalavimo priemones, rekomenduojamas naudoti automatinėje indaplovėje.
- Niekada indaplovėje nenaudokite muilo, skalbinių ar rankų ploviklių.
- Indaplovių valikliai sukelia koroziją! Laikykite indaplovės ploviklį vaikams nepasiekiamoje vietoje.
- Negerkite ir nežaiskite su prietaise esančiu vandeniu.
- Indaplovių valikliai sukelia koroziją! Laikykite indaplovės ploviklį vaikams nepasiekiamoje vietoje.
- Neišimkite indų iš prietaiso, kol programa nebus baigta. Ant indų gali likti šiek tiek ploviklio.

- Jei atidarysite dureles veikiant programai, prietaisas gali išleisti karštus garus.
- Nedėkite degių produktų arba daiktų, sudrėkintų degiais produktais, į aparatą, šalia arba ant jo.

Aptarnavimas

- Jei aparatą reikia taisyti, kreipkitės į įgaliotąjį priežiūros centrą.
- Naudokite tik originalias atsargines dalis.

Šalinimas

Įspėjimas! Sužalojimų ar uždusimo rizika.

- Atjunkite aparatą nuo maitinimo tinklo.
- Nukirpkite maitinimo kabelį ir jį išmeskite.
- Nuimkite duris, kad vaikai ir naminiai gyvūnai negalėtų būti uždaryti aparato viduje.

Priežiūra ir valymas

⚠ Įspėjimas! Prieš atlikdami techninės priežiūros darbą, išjunkite prietaisą ir atjunkite maitinimo kištuką nuo elektros tinklo lizdo.

i Nešvarūs filtrai ir užsikimšę purkštuvai pablogina plovimo rezultatus. Reguliariai tikrinkite ir, jei reikia, juos išvalykite.

Filtrų valymas

1. Pasukite filtrą prieš laikrodžio rodyklę, kad jį atrakintumėte, tada iškelkite jį iš prietaiso.

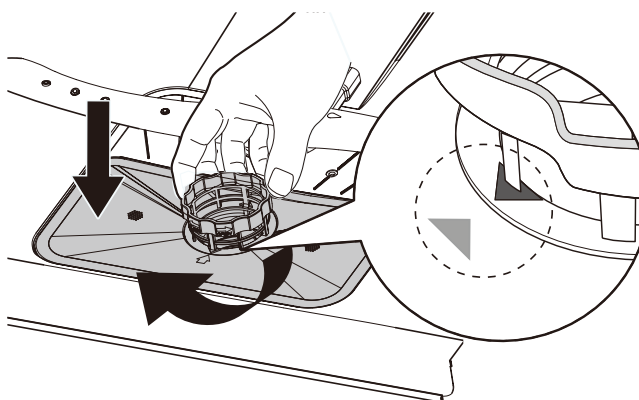
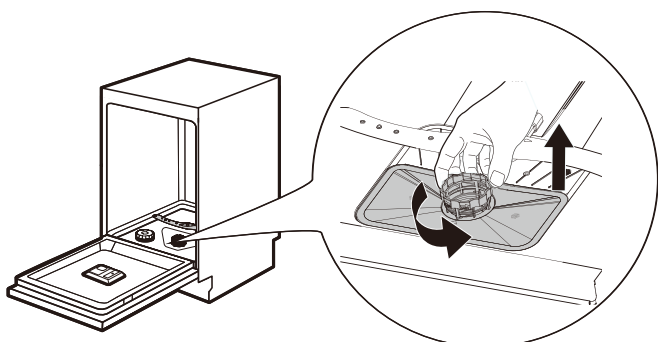

2. Pirmiausia ištraukite filtrą (A) iš filtro mechanizmo, švelniai jį paspausdami. Tada filtrus (B) ir (C) galima atjungti.

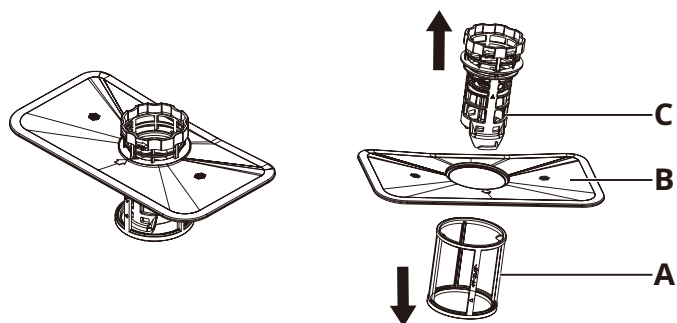

3. Nuplaukite filtrus (A), (B) ir (C) vandeniu. Jei reikia, naudokite minkštą valymo šepetėlį.
4. Iš naujo surinkite filtrus, kaip rodoma toliau pateiktame paveikslėlyje.

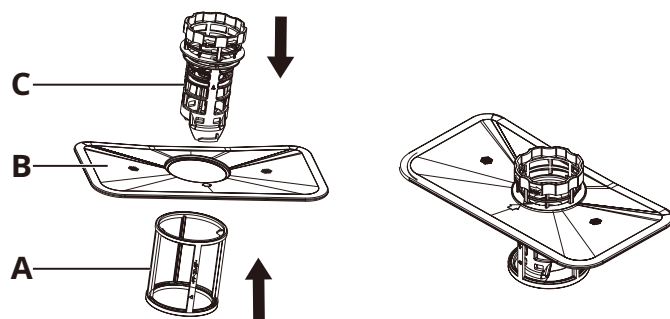

5. Įstatykite filtro mechanizmą į vietą ir pasukite jį pagal laikrodžio rodyklę, kol jis užsifiksuos. Pasirūpinkite, kad rodyklės ant filtro (B) ir (C) būtų sutapdintos, kaip parodyta toliau esančiame paveikslėlyje.

Purkštuvo alkūnių valymas

Rekomenduojame reguliariai valyti viršutinę ir apatinę purkštuvo alkūnes, kad nešvarumai neužkimštų angų.

Dėl užkimštų skylių plovimo rezultatai gali būti nepatenkinami.

1. Ištraukite viršutinį ir apatinį krepšius.
2. Norėdami atlaisvinti viršutinę purškimo alkūnę nuo viršutinio krepšio, pasukite veržlę, esančią viršutinėje purškimo alkūnėje, prieš laikrodžio rodyklę, kad ją nuimtumėte.

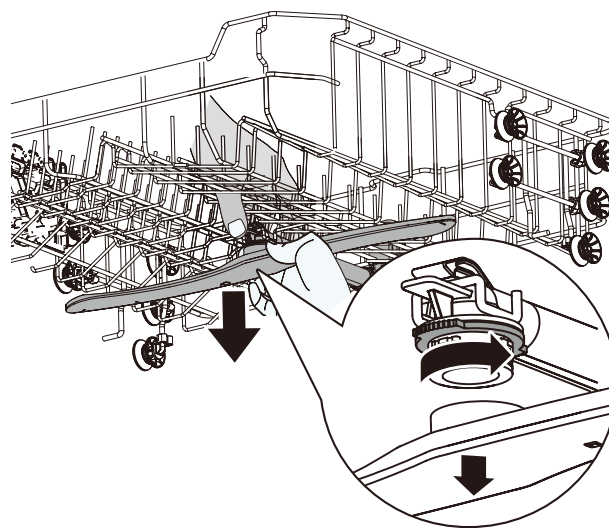

3. Norėdami atlaisvinti apatinę purškimo alkūnę nuo prietaiso apačios, tiesiog ją pakelkite ir nuimkite.

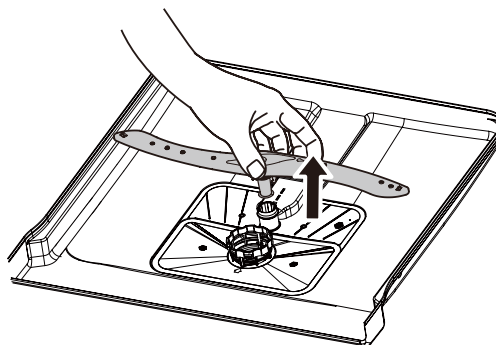

4. Nuplaukite viršutinę ir apatinę purkštuvų alkūnes bėgančiu vandeniu.

Plonu smailiu įrankiu (pvz., dantų krapštuku) pašalinkite purvo daleles iš purkštuvų alkūnių skylių.

5. Nuvalę, pakeiskite purkštuvų alkūnes.

Norėdami pritvirtinti viršutinę purkštuvų alkūnę prie viršutinio krepšio, sutapdinkite viršutinės purkštuvų alkūnės poziciją su veržle ir užveržkite, pasukdami ją pagal laikrodžio rodyklę.

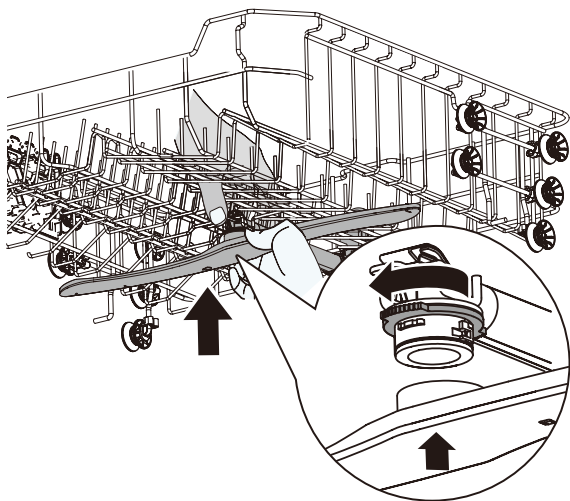

Norėdami pritvirtinti apatinę purkštuvų alkūnę prie prietaiso apačios, įstatykite apatinę purkštuvų alkūnę.

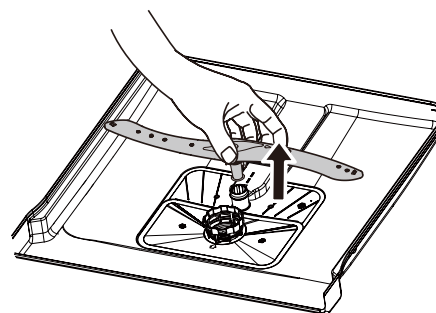

Valymas iš išorės

- Aparatą valykite drėgna minkšta audinio šluoste.
- Naudokite tik neutralius ploviklius.
- Nenaudokite abrazyvinių produktų, abrazyvinių šluosčių ar tirpiklių.

Valymas iš vidaus

- Prietaisą, įskaitant durelių gumines tarpines, atsargiai nuvalykite minkšta drėgna šluoste.
- Norėdami išsaugoti tinkamą prietaiso veikimą, bent kartą per mėnesį naudokite specialiai indaplovėms skirtą valymo priemonę. Atidžiai laikykitės instrukcijų, nurodytų ant produkto pakuotės.
- Nenaudokite abrazyvinių produktų, abrazyvinių šluosčių, aštrių įrankių, stiprių chemikalų, šveitiklių ar tirpiklių.
- Jeigu reguliariai naudojate trumpos trukmės programas, prietaiso viduje gali likti riebalų ir kalkių likučių. Norint nuo to apsisaugoti, rekomenduojame naudoti ilgos trukmės programas bent 2 kartus per mėnesį.

Aplinkosaugos klausimai

SAUGOS ĮSPĖJIMAI

⚠ Indaplovių plovikliai yra pavojingi. Laikykitės instrukcijų, pateiktų ant ploviklio pakuotės.

⚠ Atjunkite aparatą nuo maitinimo tinklo. Atjunkite elektros laidą, esantį netoli prietaiso, ir jį išmeskite. Nuimkite durelių fiksatorių, kad vaikai ir naminiai gyvūnai neužsidarytų prietaise.

PAKAVIMO MEDŽIAGŲ IŠMETIMAS

♻ Simboliu pažymėtas medžiagas atiduokite perdirbti. Išmeskite pakuotės medžiagas į atitinkamus rūšiavimo konteinerius, kad jos būtų perdirbamos.

BUITINIŲ PRIETAISŲ ATIDAVIMAS Į METALO LAUŽĄ

Šis prietaisas pagamintas iš perdirbamų arba pakartotinai naudojamų medžiagų. Draudžiama išmesti simboliu  pažymėtą įrangą kartu su buitinėmis atliekomis. Gražinkite prekę vietos mažmenininkui pagal vietos teisės aktus, surinkimo punktui arba kreipkitės į kompetentingas savivaldybės institucijas, kad sužinotumėte daugiau.

Siekdami išsaugoti išteklius, užtikrinkite, kad išmesta elektros ir elektroninė įranga, dalys ar medžiagos būtų pakartotinai naudojamos arba perdirbamos pagal ES direktyvą dėl elektros ir elektroninės įrangos atliekų 2012/19/ES.

Kai kurios išmetamoje EEI esančios medžiagos ir junginiai gali daryti neigiamą poveikį aplinkai ir žmonių sveikatai. Šiame gaminyje nėra pavojingų medžiagų, kaip nurodyta ES direktyvoje dėl tam tikrų pavojingų medžiagų naudojimo elektros ir elektroninėje įrangoje apribojimo 2011/65/ES ir jos pakeitimuose; tačiau jame gali būti labai didelį susirūpinimą keliančių medžiagų (SVHC) pagal REACH reglamentą EB Nr. 1907/2006.

TECHNINĖ PRIEŽIŪRA IR ATSARGINĖS DALYS

⚠ Jei prietaisą reikia taisyti, kreipkitės į įgaliojantį priežiūros centrą. Naudokite tik originalias atsargines dalis. Atkreipkite dėmesį, kad savarankiškas ar neprofesionalus remontas gali turėti saugos pasekmių ir gali panaikinti garantiją.

Šias atsargines dalis bus galima įsigyti 7 metus po šio modelio gamybos nutraukimo: variklis; cirkuliacijos ir išleidimo siurblys; šildytuvai ir kaitinimo elementai, įskaitant šilumos siurblius; vamzdynai ir susijusi įranga, įskaitant visas žarnas, vožtuvus, filtrus ir sandariklius; konstrukcinės ir vidinės dalys, susijusios su durų mazgais; elektroniniai ekranai; slėgio jungikliai; termostatai ir jutikliai; programinė ir programinė aparatinė įranga, įskaitant atstatančią programinę įrangą. Atkreipkite dėmesį, kad kai kurias iš šių atsarginių dalių gali įsigyti tik profesionalūs remontininkai ir kad ne visos atsarginės dalys yra tinkamos visiems modeliams.

Šias atsargines dalis bus galima įsigyti 10 metų po šio modelio gamybos nutraukimo: durų vyriai ir tarpikliai, kiti tarpikliai, purškimo alkūnės, išleidimo filtrai, vidinės lentynos ir plastikiniai išoriniai įrenginiai, tokie kaip krepšiai ir dangčiai.

PATARIMAI, KAIP TAUPYTI ENERGIJĄ

Plaunant indus indaplovėje, kaip nurodyta naudotojo vadove, paprastai sunaudojama mažiau vandens ir energijos nei plaunant indus rankomis. Kad taupytumėte vandenį ir energiją, indaplovę įkraukite iki galo. Kad būtų pasiekti geriausi plovimo rezultatai, sudėkite daiktus į krepšius taip, kaip nurodyta naudotojo vadove, ir neperkraudite krepšių.

Neskalaukite indų rankomis. Dėl to padidėja vandens ir energijos sąnaudos. Jei reikia, pasirinkite programą su išankstinio skalbimo etapu. Prieš dėdami į prietaisą iš indų pašalinkite didesnius maisto likučius, ištuštinkite puodelius ir stiklines.

Prieš plaudami virtuvės indus su stipriai prikepusiais ar iškepusiais maisto produktais pamirkykite arba šiek tiek išplaukite.

Pasirūpinkite, kad krepšyje esantys daiktai neliestų ir neuždengtų vienas kito. Tik tada vanduo visiškai pasiekia ir nuplauna indus.

Pasirinkite programą, atsižvelgdami apkrovos tipą ir indų nešvarumo laipsnį. ECO režimas užtikrina efektyviausią vandens ir energijos suvartojimą.

IKEA garantija

Kiek laiko galioja IKEA garantija?

Ši garantija galioja 2 metus nuo įsigijimo datos, nebent nacionaliniuose teisės aktuose nurodyta kitaip. Norvegijoje, Portugalijoje ir Ispanijoje garantija galioja 3 metus nuo pristatymo klientui datos, nebent nacionaliniuose teisės aktuose nurodyta kitaip. Norėdami sužinoti, kas taikoma jūsų šalyje, eikite į IKEA.com. Pateikite originalų pirkimo kvitą kaip pirkimo įrodymą. Jei pagal garantiją atliekami remonto darbai, prietaiso garantinis laikotarpis nepratęsiamas.

Kas atliks aptarnavimą?

Aptarnavimo darbus atliks IKEA paslaugų teikėjas savo jėgomis arba per įgaliotųjų garantinio remonto partnerių tinklą.

Kam taikoma ši garantija?

Garantija taikoma aparato gedimams dėl netinkamos konstrukcijos arba medžiagų trūkumų, nuo aparato įsigijimo iš IKEA dienos. Ši garantija taikoma tik tada, jei prietaisas naudojamas buityje. Išimties nurodytos skyriuje „Kam netaikoma ši garantija?“ Per garantinį laikotarpį padengiamos gedimų taisymo išlaidos, pvz. remonto, dalių, darbo ir kelionių, su sąlyga, kad prietaisą galima pristatyti remontui be specialių išlaidų. Šiomis sąlygomis taikomos ES gairės (Nr. 99/44/EG) ir atitinkamos vietinės taisyklės. Pakeistos dalys tampa IKEA nuosavybe.

Ką padarys IKEA, kad pašalintų gedimus?

IKEA paskirtasis paslaugų teikėjas ištirs gaminį ir savo nuožiūra nustatys, ar jam gali būti taikoma garantija. Nusprendus, jog garantija taikytina, IKEA paslaugų teikėjas ar jo įgaliotasis garantinio remonto partneris savo nuožiūra pataisys gaminį su trūkumais arba pakeis jį nauju analogišku arba panašiu gaminiu.

Kam ir kada netaikoma ši garantija?

- Įprastam susidėvimui.
- Tyčinė ar neatsargi žala, žala, atsiradusi dėl naudojimo instrukcijų nesilaikymo, netinkamo montavimo ar prijungimo prie netinkamos įtampos, žala, atsiradusi dėl cheminės ar elektrocheminės reakcijos, rūdžių, korozijos ar vandens padarytos žalos, įskaitant, bet neapsiribojant, žalą, atsiradusią dėl per didelio kalkių kiekio vandens tiekimo sistemoje, žala, atsiradusi dėl neįprastų aplinkos sąlygų.
- Susidėvinčioms dalims, įskaitant maitinimo elementus ir lemputes.
- Nefunkcinėms ir dekoratyvinėms dalims, kurios neturi įtakos įprastam aparato naudojimui, įskaitant bet kokius įbrėžimus ir galimus atspalvių skirtumus.

Atsitiktiniam sugadinimui, kurį sukelia pašalinės medžiagos ar daiktai ir filtrų atkimšimas arba vandens išleidimo sistemų ar plovimo priemonių stalčiuų valymas.

- Šių dalių gedimams: stiklo keramikai, priedams, indams ir stalo įrankių krepšeliams, padavimo ir vandens išleidimo vamzdžiams, sandarikliams, lemputėms ir lempučių dangteliams, ekranams, rankenėlėms, korpusams ir jų dalims. Išskyrus atvejus, kai gali būti įrodyta, kad tokia žala buvo sukelta dėl gamybos trūkumų.
- Tais atvejais, kai inžinierius technikas apsilankymo metu nenustato gedimo.
- Remontui, kurį atliko ne mūsų paskirtieji paslaugų teikėjai ir (arba) įgaliotas garantinio remonto partneris, arba kai buvo naudojamos neoriginalios dalys.
- Remontui dėl netinkamo įrengimo arba įrengimo nesilaikant specifikacijos.
- Kai prietaisas naudojamas ne buityje, t. y. profesionalioje veikloje.
- Žalai, padarytai gabenant. Jeigu pirkejas gabena gaminį savo namų ar kitu adresu, IKEA neatsako už žalą, kuri gali būti padaryta transportuojant. Tačiau, jeigu gaminį pirkejo nurodytu adresu pristato IKEA, žalai, padarytai gaminiui jį pristatant, garantija taikoma.
- IKEA aparato pirminio įrengimo kainai. Tačiau, jeigu IKEA paslaugų teikėjas ar jo įgaliotasis garantinio remonto partneris sutaiso arba pakeičia aparatą pagal šios garantijos sąlygas, paslaugų teikėjas ar jo įgaliotasis garantinio remonto partneris iš naujo įrengs sutaisytą arba, jei reikia, pakeistą aparatą.

Šis apribojimas netaikomas kvalifikuoto specialisto be trūkumų ir gedimų atliktam darbui naudojant originalias dalis, siekiant pritaikyti aparatą kitos ES šalies techninės saugos reikalavimams.

Kaip taikomi šalyje galiojantys teisės aktai

IKEA garantija suteikia pirkėjui konkrečias juridines teises, kurios apima arba viršija vietos reikalavimus. Tačiau šios sąlygos niekaip neapriboja vartotojų teisių, numatytų vietos teisės aktuose.

Galiojimo sritis

Aparatams, kurie įsigyti vienoje ES šalyje ir pervežti į kitą ES šalį, aptarnavimo paslaugos teikiamos naujoje šalyje įprastinėmis sąlygomis. Pareiga suteikti garantines paslaugas kyla tik jeigu aparatas atitinka ir yra sumontuotas laikantis:

- šalies, kurioje pareiškama garantinė pretenzija, techninių specifikacijų;
- surinkimo instrukcijų ir naudojimo vadovo saugos informacijos.

Paskirtoji IKEA aparatų aptarnavimo po pardavimo paslaugas teikianti tarnyba:

Nedelsdami kreipkitės į IKEA aptarnavimo po pardavimo paslaugas teikiančią tarnybą šiais atvejais:

1. jei norite pateikti prašymą remontui pagal šią garantiją;
2. kilus neaiškumui, pasiteirauti dėl IKEA aparato montavimo specializuotuose IKEA virtuvės balduose. Tarnyba nepateiks išaiškinimų, susijusių su:
 - bendrais IKEA virtuvės įrangos montavimo darbais;
 - jungimu prie elektros tinklo (jei įrenginys gaminamas be kištuko ir kabelio), prie vandentiekio ir dujotiekio, nes šiuos darbus privalo atlikti įgaliotas techninio aptarnavimo inžinierius;
3. prašymu išaiškinti IKEA aparato naudojimo vadovo turinį ir technines specifikacijas.

Siekdami suteikti kuo geriausią pagalbą, prašome prieš kreipiantis į mus atidžiai perskaityti surinkimo instrukcijas ir (arba) naudojimo vadovo skyrių šioje knygelėje.

Kaip susisiekti su mumis, jei reikia mūsų paslaugų



Išsamus IKEA paskirtų kontaktinių įmonių sąrašas bei susiję nacionaliniai telefonų numeriai pateikti paskutiniame šio vadovo puslapyje.

- i** Kad galėtume kuo skubiau suteikti jums paslaugas, prašome skambinti konkrečiais telefonų numeriais, nurodytais šio vadovo pabaigoje. Skambinkite tik konkretaus aparato, dėl kurio jums reikalinga pagalba, knygelėje pateiktais numeriais. Prieš skambindami mums, pasiruoškite po ranka turėti aparato, dėl kurio jums reikalinga mūsų pagalba, IKEA gaminio numerį (8 skaitmenų kodas) ir serijos numerį (8 skaitmenų kodas, kuris yra nurodytas ant duomenų plokštelės).

- i** **IŠSAUGOKITE PIRKIMO KVITĄ!**
Tai pirkimo įrodymas, kurį reikės pateikti kreipiantis dėl garantinės priežiūros. Atkreipiame dėmesį, jog kiekvieno įsigyto IKEA aparato pirkimo kvite, be kita ko, nurodomas gaminio pavadinimas ir numeris (8 skaitmenų kodas).

Ar reikia daugiau pagalbos?

Jei turite papildomų klausimų, nesusijusių su aparato garantine priežiūra, kreipkitės į artimiausios IKEA parduotuvės skambučių centrą. Prieš kreipiantis į mus, rekomenduojame atidžiai perskaityti aparato dokumentaciją.

Bezpečnostní informace

Před montáží a použitím spotřebiče si pečlivě přečtěte přiložené pokyny. Výrobce není zodpovědný za žádná zranění ani škody vzniklé v důsledku nesprávné montáže nebo nesprávného používání. Návod vždy uchovávejte pro budoucí potřebu na bezpečném a přístupném místě.

BEZPEČNOSTNÍ VAROVÁNÍ

⚠ Tento spotřebič mohou používat děti od 8 let a osoby s omezenými fyzickými, smyslovými nebo duševními schopnostmi nebo bez patřičných zkušeností a znalostí, pokud jim byl poskytnut dohled nebo pokyny týkající se použití spotřebiče bezpečným způsobem a pokud rozumí případnému nebezpečí. Pokud nejsou děti do 8 let a osoby s velmi silným a komplexním postižením pod nepřetržitým dozorem, neměly by mít ke spotřebiči přístup. Zabraňte dětem si se spotřebičem hrát. Jsou-li dvířka otevřená, znemožněte přístup dětí a domácích zvířat ke spotřebiči. Děti smí spotřebič čistit nebo provádět údržbu pouze pod dohledem. Uchovávejte mycí prostředky mimo dosah dětí.

⚠ **VAROVÁNÍ:** Nože a jiné náčiní s ostrými hroty musí být v koši uloženy hroty dolů nebo ve vodorovné poloze.

⚠ **VAROVÁNÍ:** Spotřebič s otevřenými dvířky nenechávejte bez dozoru, aby na dvířka nikdo nechtěně nevstoupil.

⚠ Tento spotřebič je určen pro použití v domácnostech a podobných zařízeních, jako jsou kuchyňky pro zaměstnance v obchodech, kancelářích a jiných pracovních prostředích; na farmách; pro klienty v hotelech, motelech, penzionech a jiných obytných zařízeních.

⚠ Neměňte specifikaci tohoto spotřebiče.

⚠ Provozní tlak vody (minimální a maximální) musí být mezi 0,4 (0,04) / 10 (1,0) bary (MPa).

⚠ Dodržujte maximální počet 14 sad nádobí.

⚠ Spotřebič se připojuje k vodovodnímu řadu pomocí nových dodaných hadicových sad. Staré hadicové sady nelze opětovně použít.

⚠ Před jakoukoli údržbou spotřebič vypněte a vytáhněte síťovou zástrčku ze zásuvky.

⚠ Pokud je napájecí kabel poškozen, musí jej vyměnit výrobce, autorizované servisní středisko nebo podobně kvalifikované osoby, aby se předešlo možnému nebezpečí.

⚠ Zajistěte, aby byl po montáži k síťové zástrčce přístup.

⚠ Pokud se na základně spotřebiče nacházejí ventilační otvory, nesmí být zakryty (například kobercem).

⚠ K čištění spotřebiče nepoužívejte vysokotlaké rozprašovače vody ani páry.

Povolené použití

⚠ Nepoužívejte spotřebič venku.

⚠ Nádobí ze spotřebiče vyjímejte až po skončení programu. Některé mycí prostředky mohou na nádobí ulpívat.

⚠ Na otevřená dvířka spotřebiče neodkládejte žádné předměty ani na ně netlačte.

⚠ Neumisťujte do spotřebiče, jeho blízkosti ani na spotřebič žádné hořlavé látky ani vlhké předměty, které hořlavé látky obsahují.

⚠ Vodu ve spotřebiči nepijte ani si s ní nehrajte.

⚠ Otevřete-li dvířka během spuštěného programu, může ze spotřebiče vyjít horká pára.

Bezpečnostní pokyny

Montáž

- ⚠ **Varování!** Tento spotřebič smí namontovat pouze kvalifikovaná osoba.
- Sejměte veškerý obalový materiál a přepravní šrouby.
- Nemontujte ani nepoužívejte poškozený spotřebič.
- Spotřebič neinstalujte ani nepoužívejte při teplotách nižších než 0 °C.
- Postupujte podle montážních pokynů dodaných se spotřebičem.
- Při přesunování spotřebiče vždy dbejte opatrnosti, protože spotřebič je těžký. Vždy používejte ochranné rukavice a uzavřenou obuv.
- Ujistěte se, že konstrukce, pod kterými nebo vedle kterých je spotřebič instalován, jsou bezpečné.

Elektrické připojení

- ⚠ **Varování!** Nebezpečí požáru a úrazu elektrickým proudem!
- ⚠ **Varování!** Přesunujete-li spotřebič na své místo, zajistěte, aby nedošlo k zachycení nebo poškození napájecího kabelu.
- ⚠ **Varování!** Nepoužívejte rozdvojky ani prodlužovací kabely.
- ⚠ **Varování!** Za žádných okolností neuřezávejte, nesnímejte ani jinak nevynechávejte zemnicí kolík.
- Spotřebič musí být uzemněn.
- Zkontrolujte, zda parametry na typovém štítku odpovídají elektrickým údajům síťového napájení.
- Vždy používejte správně namontované zásuvky s proudovým chráničem.
- Zajistěte, aby nedošlo k poškození elektrických součástí (např. síťové zástrčky, napájecího kabelu). Je-li nutná výměna elektrické součásti, obraťte se na autorizované servisní středisko.

- Připojte síťovou zástrčku do zásuvky až na konci montáže. Zajistěte, aby byl po montáži k síťové zástrčce přístup.
- Při odpojování spotřebiče netahejte za napájecí kabel. Vždy táhněte za zástrčku.
- Tento spotřebič je v souladu se směrnicemi EHS.
- Pouze pro Velkou Británii a Irsko. Tento spotřebič je vybaven 13 A síťovou zástrčkou. Je-li třeba vyměnit pojistku síťové zástrčky, použijte pouze pojistku 13 A ASTA (BS 1362).

Připojení vody

- Nepoškozujte vodovodní hadice.
- Připojujete-li se k novému potrubí, dlouho nepoužívanému nebo opravovanému potrubí či k takovému, ke kterému byla připojena nová zařízení (vodoměry atd.), nechte vodu odtéct, dokud nebude čistá a čirá.
- Během prvního použití spotřebiče a po něm zkontrolujte, zda nedochází k viditelným únikům vody.
- Hadice přívodu vody je vybavena bezpečnostním ventilem a opláštěním s vnitřním síťovým kabelem.

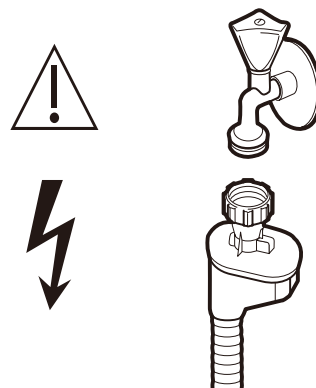

- ⚠ **Varování!** Nebezpečné napětí.
- Pokud dojde k poškození hadice přívodu vody, okamžitě uzavřete vodovodní kohoutek a odpojte síťovou zástrčku ze síťové zásuvky. Obratě se na autorizované servisní středisko a požádejte o výměnu hadice přívodu vody.

⚠ Varování! Nebezpečí úrazu, popálení, úrazu elektrickým proudem nebo požáru!

- Na otevřená dvířka si nesedejte ani na ně nestoupejte.
- Mycí prostředky do myčky nádobí jsou nebezpečné. Dodržujte bezpečnostní pokyny uvedené na balení prostředků.
- Používejte pouze takové mycí prostředky a leštidla, které jsou pro používání v automatických myčkách nádobí doporučené.
- V myčce nádobí nikdy nepoužívejte mýdlo, prací prostředek ani prostředek na mytí rukou.
- Mycí prostředek do myčky nádobí je žíravý! Uchovávejte mycí prostředek do myčky nádobí mimo dosah dětí.
- Vodu ve spotřebiči nepijte ani si s ní nehrajte.
- Mycí prostředek do myčky nádobí je žíravý! Uchovávejte mycí prostředek do myčky nádobí mimo dosah dětí.

- Nádobí ze spotřebiče vyjímajte až po skončení programu. Některé mycí prostředky mohou na nádobí ulpívat.
- Otevřete-li dvířka během spuštěného programu, může ze spotřebiče vyjít horká pára.
- Neumistujte do spotřebiče, jeho blízkosti ani na spotřebič žádné hořlavé látky ani vlhké předměty, které hořlavé látky obsahují.

Servis

- Chcete-li spotřebič opravit, obraťte se na autorizované servisní středisko.
- Používejte pouze originální náhradní díly.

Likvidace

⚠ Varování! Nebezpečí zranění nebo udušení!

- Odpojte spotřebič od elektrické sítě.
- Odřízněte napájecí kabel a zlikvidujte jej.
- Sejměte dvířka, aby nemohlo dojít k zavření dětí a domácích zvířat uvnitř spotřebiče.

Údržba a čištění

⚠ Varování! Před jakoukoli údržbou spotřebič vypněte a vytáhněte síťovou zástrčku ze zásuvky.

i Znečištěné filtry a zanesená ostříkovací ramena zhoršují výsledky mytí. Pravidelně tyto součásti kontrolujte a v případě potřeby je vyčistěte.

Čištění filtrů

1. Otočením filtru proti směru hodinových ručiček jej odjistěte. Poté jej ze spotřebiče vyjměte.

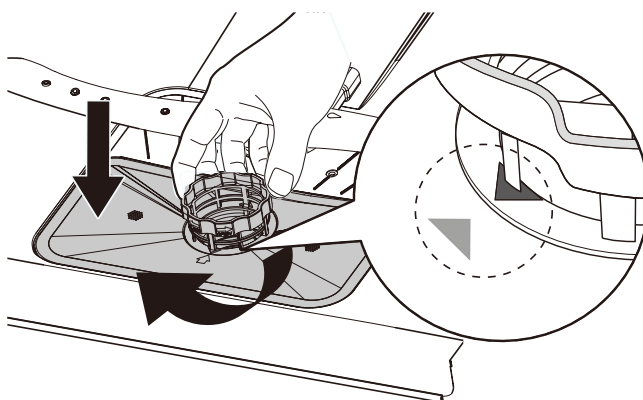
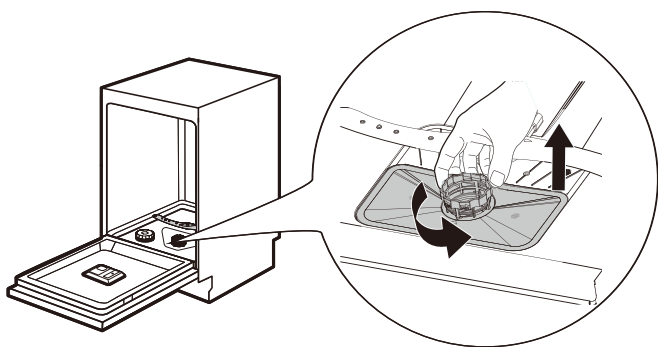

2. Nejprve jemným tlakem vytáhněte filtr (A) ze sestavy filtru. Poté lze oddělit filtry (B) a (C).

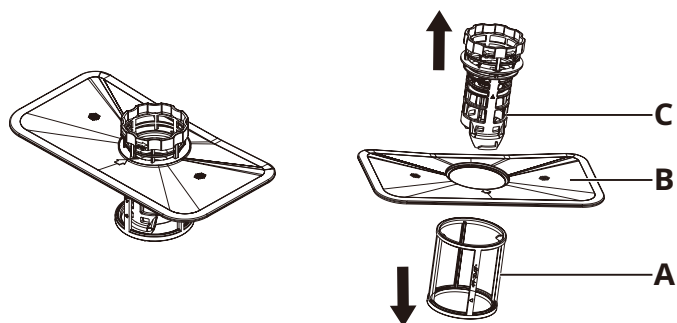

3. Opláchněte filtry (A), (B) a (C) vodou. V případě potřeby použijte jemný čistící kartáček.

4. Podle níže uvedeného obrázku sestavte filtry zpět.

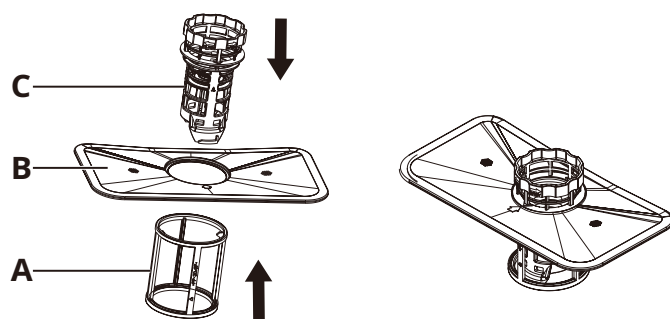

5. Vložte sestavu filtru na příslušné místo a otočením ve směru hodinových ručiček ji zajistěte. Zkontrolujte, zda jsou vyrovnány šipky na filtrech (B) a (C), jak je uvedeno na obrázku níže.

Čištění ostříkovačích ramen

Doporučujeme horní a spodní ostříkovačí rameno pravidelně čistit, abyste zabránili zanesení otvorů nečistotami.

Se zanesenými otvory jsou výsledky mytí neuspokojivé.

1. Vytáhněte horní a spodní koš.
2. Horní ostříkovačí rameno uvolníte z horního koše tak, že vyšroubujete matici ve středu horního ramene a otáčením proti směru hodinových ručiček ji vyjmete.

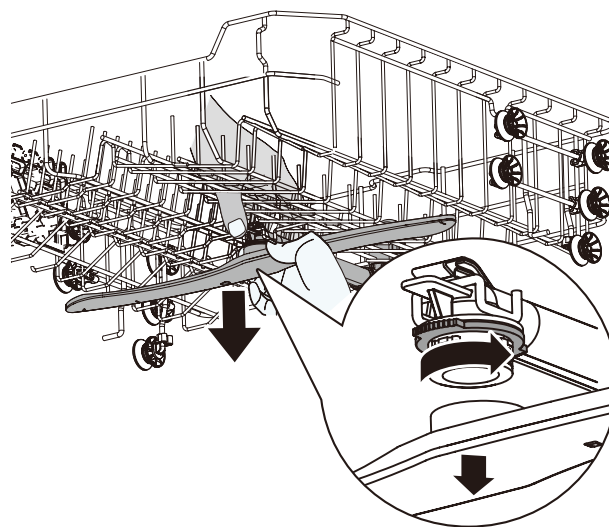

3. Spodní ostříkovačí rameno sejmete ze spodní části spotřebiče prostým vytažením nahoru.

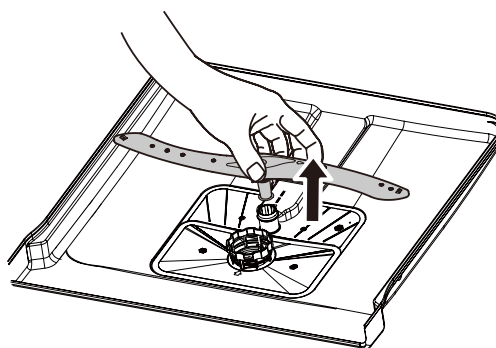

4. Opláchněte horní a spodní ostříkovací rameno pod tekoucí vodou.
K odstranění nečistot z otvorů ostříkovacích ramen použijte tenký nástroj s hrotem (např. párátko).

5. Po vyčištění vraťte ostříkovací ramena na svá místa.

Horní ostříkovací rameno připevníte na horní koš tak, že jej srovnáte, aby byl střed ramena na matici, a jejím otáčením ve směru hodinových ručiček jej utáhnete.

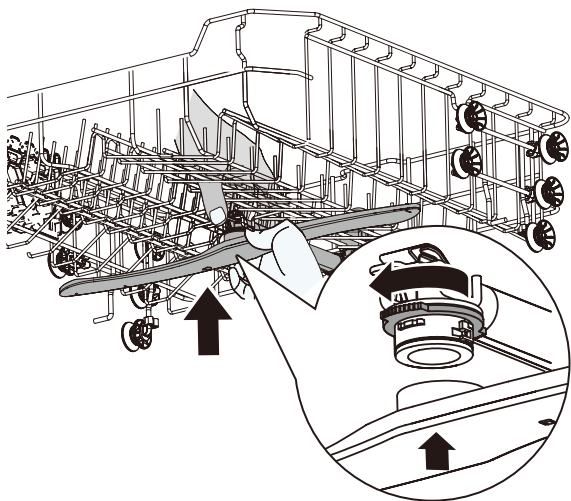

Spodní ostříkovací rameno vrátíte zpět na spodní část spotřebiče tak, že jej vložíte do jeho polohy.

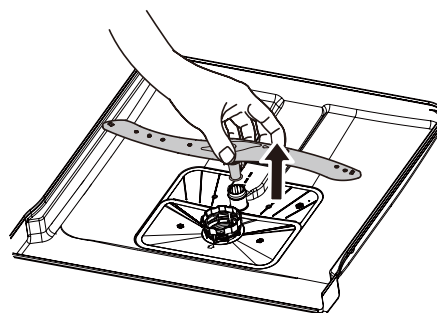

Čištění vnějších ploch

- Spotřebič čistěte vlhkým měkkým hadříkem.
- Používejte pouze neutrální čisticí prostředky.
- Nepoužívejte abrazivní čisticí prostředky, abrazivní čisticí houbičky ani rozpouštědla.

Čištění vnitřního prostoru

- Spotřebič pečlivě vyčistěte vlhkým měkkým hadříkem včetně pryžového těsnění dvířek.
- K zachování výkonu spotřebiče použijte alespoň jednou za měsíc čisticí produkt určený speciálně pro myčky nádobí. Pečlivě dodržujte pokyny uvedené na balení výrobku.
- Nepoužívejte abrazivní čisticí prostředky, abrazivní čisticí houbičky, ostré nástroje, silné chemikálie, drátěnky ani rozpouštědla.
- Pravidelné používání krátkých programů může způsobit hromadění mastnoty a vodního kamene uvnitř spotřebiče. Spusťte alespoň dvakrát za měsíc program s dlouhým trváním, abyste zabránili hromadění těchto nečistot.

Ekologické informace

BEZPEČNOSTNÍ VAROVÁNÍ

⚠ Mycí prostředky do myčky nádobí jsou nebezpečné. Dodržujte bezpečnostní pokyny uvedené na balení prostředků.

⚠ Odpojte spotřebič od elektrické sítě. Napájecí kabel odřízněte v blízkosti spotřebiče a zlikvidujte jej. Odstraňte západku dvířek, abyste zabránili zavření dětí a domácích zvířat ve spotřebiči.

LIKVIDACE OBALOVÝCH MATERIÁLŮ

Materiály označené symbolem  recyklujte. Obaly recyklujte vložením do příslušného kontejneru.

LIKVIDACE DOMÁCÍCH SPOTŘEBIČŮ

Tento spotřebič je vyroben z recyklovatelných nebo znovu použitelných materiálů. Je zakázáno likvidovat spotřebič označený symbolem  společně s domovním odpadem. Odevzdejte zboží místnímu prodejci v souladu s místními právními předpisy, na sběrném místě nebo se obraťte na příslušný obecní úřad, abyste získali více informací.

V zájmu zachování zdrojů zajistěte, aby vyřazená elektrická a elektronická zařízení, jejich části nebo materiály byly znovu použity nebo recyklovány v souladu se směrnicí EU o odpadech z elektrických a elektronických zařízení 2012/19/EU.

Některé materiály a látky obsažené v některých vyřazených elektrických a elektronických zařízeních mohou mít potenciálně negativní dopad na životní prostředí a lidské zdraví. Tento výrobek neobsahuje nebezpečné látky podle směrnice EU o omezení používání některých nebezpečných látek v elektrických a elektronických zařízeních 2011/65/EU a jejích změn. Může však obsahovat látky vzbuzující mimořádné obavy (SVHC) podle nařízení REACH ES č. 1907/2006.

SERVIS A NÁHRADNÍ DÍLY

⚠ Chcete-li spotřebič opravit, obraťte se na autorizované servisní středisko. Používejte pouze originální náhradní díly. Upozorňujeme, že oprava svépomocí nebo neodborná oprava může mít bezpečnostní následky a může vést ke ztrátě záruky.

Následující náhradní díly budou k dispozici po dobu 7 let po skončení výroby tohoto modelu: motor, cirkulační a vypouštěcí čerpadlo, ohříváče a topná tělesa včetně tepelných čerpadel, potrubí a související vybavení včetně hadic, ventilů, filtrů a systémů Aquastop, konstrukční a vnitřní součásti související se sestavou dvířek, desky plošných spojů; elektronické displeje, tlakové spínače, termostaty a senzory, software a firmware včetně resetovacího softwaru. Upozorňujeme, že některé z těchto náhradních dílů jsou k dispozici pouze pro profesionální opraváře a že ne všechny náhradní díly jsou vhodné pro všechny modely.

Následující náhradní díly budou k dispozici po dobu 10 let po skončení výroby tohoto modelu: panty a těsnění dvířek, jiná těsnění, ostřikovací ramena, vypouštěcí filtry, vnitřní zásuvky a plastové periferní prvky, jako jsou koše a víka.

TIPY PRO ÚSPORU ENERGIE

Mytí nádobí v myčce podle pokynů v návodu k obsluze obvykle spotřebuje méně vody a energie než ruční mytí nádobí. Myčku nádobí naplňte na plnou kapacitu, abyste ušetřili vodu a energii. Uspořádejte předměty v koších podle pokynů v návodu k obsluze a koše nepřetěžujte, abyste dosáhli nejlepších výsledků čištění.

Nádobí nepředmývejte ručně. Zvyšuje se tím spotřeba vody a energie. V případě potřeby zvolte program s fází předmytí. Před vložením do spotřebiče odstraňte z nádobí větší zbytky jídla a vyprázdněte šálky a sklenice. Nádobí s přivařenými nebo připečenými potravinami před mytím ve spotřebiči namočte nebo mírně vydrhněte.

Chcete-li si stáhnout plnou verzi, navštivte stránku www.ikea.com

Zajistěte, aby se jednotlivé kusy v koších navzájem nedotýkaly ani se nezakrývaly. Teprve pak může voda zcela dosáhnout na nádobí a umýt jej.

Podle druhu nádobí a stupně znečištění vyberte program. Režim ECO nabízí nejefektivnější využití vody a spotřeby energie.

Záruka IKEA

Po jakou dobu platí záruka společnosti IKEA?

Pokud není v národní legislativě uvedeno jinak, platí tato záruka 2 roky od data nákupu. Pokud není v národní legislativě uvedeno jinak, v Norsku, Portugalsku a Španělsku platí záruka 3 roky od data dodání zákazníkovi. Informace o předpisech platných ve vaší zemi najdete na webu IKEA.com. Jako doklad o koupi je požadována původní účtenka. Jestliže se v záruční době provede nějaká oprava, záruční doba spotřebiče se tím neprodlužuje.

Kdo provádí servisní službu?

Poskytovatel služeb IKEA poskytuje servis prostřednictvím svých vlastních servisních služeb nebo sítě autorizovaných servisních partnerů.

Na co se záruka vztahuje?

Záruka se vztahuje na závady spotřebiče, které byly způsobené vadnou konstrukcí nebo vadným materiálem vzniklé po datu zakoupení spotřebiče ve společnosti IKEA. Tato záruka se vztahuje pouze na domácí použití. Výjimky jsou uvedeny v části „Na co se nevztahuje záruka?“ Během záruční doby se záruka vztahuje na náklady na odstranění závady, např. opravu, díly, práci a cestu pracovníka za předpokladu, že je spotřebič dostupný k opravě bez zvláštních nákladů. Tyto podmínky upravuje směrnice EU (č. 99/44/ES) a příslušné národní předpisy. Vyměněné díly se stávají majetkem společnosti IKEA.

Jak bude společnost IKEA při odstranění závady postupovat?

Poskytovatel služeb určený společností IKEA výrobek prozkoumá a rozhodne dle svého výhradního uvážení, zda se na závadu vztahuje záruka. Dojde-li k závěru, že je závada pokryta zárukou, poskytovatel služeb IKEA nebo jeho autorizovaný servisní partner prostřednictvím svých vlastních servisních služeb poté dle svého výhradního uvážení

rozhodnou, zda vadný výrobek opraví, nebo jej nahradí stejným či srovnatelným výrobkem.

Na co se nevztahuje záruka?

- Na běžné opotřebení.
- Úmyslné nebo nedbalostní poškození, poškození způsobené nedodržením návodu k obsluze, nesprávnou montáží nebo připojením k nesprávnému napětí, poškození způsobené chemickou nebo elektrochemickou reakcí, rží, korozí, nebo poškození vodou, mimo jiné včetně poškození způsobeného nadměrným množstvím vodního kamene v přívodu vody, poškození způsobené abnormálními podmínkami prostředí.
- Na spotřební materiál včetně baterií a žárovek.
- Na nefunkční a ozdobné části, které nemají vliv na normální používání spotřebiče včetně jakéhokoli poškrábání a možných barevných rozdílů.
- Na náhodné poškození způsobené cizími předměty nebo látkami a čištěním nebo uvolněním filtrů, odtokových systémů nebo zásuvek na čisticí prostředek.
- Na poškození následujících dílů: keramického skla, příslušenství, košů na nádobí a příbory, přívodní a odtokové trubky, těsnění, žárovky a kryty žárovek, filtry, ovladače, opláštění a jeho části. S výjimkou takových poškození, u kterých lze prokázat, že tato poškození byla způsobena výrobními vadami.
- Na případy, kdy technik při návštěvě neshledal žádnou závadu.

- Na opravy, které neprováděli naši k tomu určení poskytovatelé služeb anebo autorizovaní smluvní servisní partneři, nebo na opravy, při nichž nebyly použity originální náhradní díly.
- Na opravy způsobené instalací, která není správná nebo neodpovídá technickým údajům.
- Na použití spotřebiče mimo domácnost, tedy k profesionálnímu použití.
- Na poškození při dopravě. Dopravuje-li výrobek do své domácnosti nebo na jinou adresu sám zákazník, nenese společnost IKEA žádnou odpovědnost za poškození, ke kterému může dojít během přepravy. Pokud však výrobek dodává na dodací adresu zákazníka společnost IKEA, poté se na poškození výrobku, ke kterému dojde během této dodávky, vztahuje záruka.
- Na náklady na provedení první montáže spotřebiče IKEA. Pokud však poskytovatel služeb IKEA nebo jeho autorizovaný servisní partner spotřebič v rámci podmínek této záruky opraví nebo jej nahradí, poskytovatel služeb nebo jeho autorizovaný servisní partner v případě nutnosti opravený spotřebič opět namontují nebo namontují jeho náhradu.

Tato omezení se nevztahují na bezchybnou práci prováděnou kvalifikovanými specialisty, kteří používají naše originální díly, aby spotřebič přizpůsobili technickým bezpečnostním údajům jiné země EU.

Uplatnění zákonů dané země

Záruka IKEA vám zaručuje specifické nároky ze zákona, které pokrývají nebo překračují místní požadavky. Tyto podmínky však žádným způsobem neomezují práva spotřebitele popsaná v místní legislativě.

Rozsah platnosti

Pro spotřebiče, které jsou zakoupeny v jedné zemi EU a převezeny do jiné země EU, budou servisní služby prováděny v rámci záručních podmínek obvyklých v nové zemi. Povinnost provést servisní službu v rámci záruky existuje jen tehdy, pokud je spotřebič namontován a je ve shodě s:

- technickými požadavky platnými v zemi, ve které byla reklamace v záruční době vznesena,
- pokyny k montáži a bezpečnostními informacemi v návodu k použití,

Vyhrazená poprodejní služba pro spotřebiče IKEA:

Neváhejte a obraťte se v následujících případech na poprodejní služby IKEA:

1. máte-li požadavek na servis v rámci této záruky,
2. požadujete-li vysvětlení týkající se montáže spotřebiče IKEA ve vyhrazeném kuchyňském nábytku IKEA. v rámci služeb nejsou poskytována vysvětlení související:
 - s celkovou montáží kuchyně IKEA,
 - s připojením k elektrině (pokud se zařízení dodává bez zástrčky a kabelu), vodě a plynu, protože tyto úkony musí provádět autorizovaný servisní technik.
3. požadujete-li vysvětlení týkající se obsahu návodu k obsluze a údajů spotřebiče IKEA. Než se na nás obrátíte, přečtěte si pečlivě pokyny k montáži anebo část návodu k obsluze této brožury, abychom vám mohli poskytnout co nejlepší pomoc.

Kde nás najdete, když potřebujete servisní službu



Kompletní seznam určených kontaktů IKEA a příslušná národní telefonní čísla naleznete na poslední straně tohoto návodu.

- i** Doporučujeme vám, abyste využili konkrétní telefonní čísla uvedená na konci tohoto návodu, abychom vám mohli poskytnout rychlejší služby. Vždy využívejte čísla uvedená v brožuře ke konkrétnímu spotřebiči, ohledně kterého potřebujete pomoc. Než nám zatelefonujete, mějte při sobě číslo výrobku IKEA (8místné číslo) a sériové číslo (8místné číslo, které lze nalézt na typovém štítku) spotřebiče, ohledně kterého potřebujete radu.

- i** **USCHOVEJTE SI ÚČTENKU!** Je to váš doklad o koupi a je nutný k uplatnění záruky. Upozorňujeme, že název a číslo (8místné číslo) jednotlivých zakoupených výrobků IKEA jsou uvedeny také na účtence.

Potřebujete další informace?

Máte-li jakékoli další dotazy nesouvisející s prodejnými službami k vašim spotřebičům, obraťte se na call centrum nejbližšího obchodu IKEA. Než nás kontaktujete, doporučujeme přečíst si pozorně dokumentaci ke spotřebiči.

Biztonsági tájékoztató

A készülék üzembe helyezése és használatba vétele előtt figyelmesen olvassa el ezeket az utasításokat. A gyártó a helytelen telepítésből vagy használatból eredő sérülésekért vagy anyagi károkért semmiféle felelősséget nem vállal. A használati útmutatót mindig tartsa biztonságos és könnyen elérhető helyen.

BIZTONSÁGI FIGYELMEZTETÉSEK

⚠ Ezt a készüléket 8 évnél idősebb gyermekek, valamint fizikai, érzékszervi vagy mentális sérüléssel rendelkező személyek vagy a megfelelő tapasztalattal és tudással nem rendelkező személyek akkor használhatják, ha egy másik személy felügyeli őket, vagy ha el lettek látva a készülék biztonságos használatára vonatkozó utasításokkal, és megértették a használattal járó veszélyeket. 8 évesnél fiatalabb gyerekek, valamint súlyos és összetett fogyatékkal élő személyek nem, vagy csak folyamatos felügyelet mellett használhatják. Ne engedje, hogy a gyermekek játszanak a készülékkel. Gyermekeket és háziállatokat ne engedjen a készülék közelébe, ha az ajtaja nyitva van. Gyerekek csak felügyelettel végezhetik a készülék tisztítását és felhasználói karbantartását. A mosogatószeret tartsa gyerekek elől elzárva.

⚠ FIGYELMEZTETÉS: A késeket vagy más, hegyes eszközöket a hegyükkel lefelé kell a kosárba tenni, vagy fektetve kell elhelyezni őket.

⚠ FIGYELMEZTETÉS: A nyitott ajtajú készüléket ne hagyja felügyelet nélkül, mert a lenyitott ajtóra véletlenül rá lehet lépni.

⚠ A készülék háztartási vagy hasonló környezetben használható, mint például: üzletek, irodák vagy más munkakörnyezetek személyzeti helyiségei, hétvégi házak, szállodák, motelek, bed and breakfast szálláshelyek és más, lakókörnyezetek.

⚠ Ne módosítsa a készülék jellemzőit.

⚠ Az üzemi víznyomásnak (minimum és maximum) 0,4 bar (0,04 MPa) és 10 bar (1,0 Mpa) között kell lennie.

⚠ Vegye figyelembe, hogy legfeljebb 14 helyet lehet elfoglalni a készülékben.

⚠ A készüléket a mellékelt új tömlőkészlettel kell a vízellátásra csatlakoztatni. A régi tömlőket nem szabad újra felhasználni.

⚠ A karbantartás megkezdése előtt kapcsolja ki a készüléket, és a hálózati kábelét húzza ki a hálózati csatlakozóból.

⚠ Ha a hálózati kábel megsérül, akkor azt a kockázatok elkerülése érdekében a gyártónak, a gyártó hivatalos szakszervizének vagy egy hasonló képesítésű szakembernek kell kicserélnie.

⚠ Gondoskodjon róla, hogy a konnektor a telepítést követően is hozzáférhető legyen.

⚠ Ha a készülék alján szellőzőnyílások vannak, akkor ezeket nem szabad eltakarni (pl. szőnyeggel).

⚠ A készülék tisztításához ne használjon nagy nyomású vízugarat, illetve gőzt.

Rendeltetésszerű használat

⚠ Ne használja kültéren a készüléket.

⚠ Az edényeket csak akkor vegye ki a mosogatógépből, ha a program befejeződött. Az edényeken mosogatószer-maradványok maradhatnak.

⚠ A készülék nyitott ajtajára ne helyezzen tárgyakat, illetve ne alkalmazzon rá nyomást.

⚠ Ne tegyen gyúlékony anyagot vagy gyúlékony anyagtól nedves tárgyat a készülékbe, a készülékre, vagy annak közelébe.

⚠ A készülékben lévő vizet ne igya meg, illetve ne játsszon vele.

⚠ Ha a program futása közben kinyitja az ajtót, akkor forró gőz juthat ki a készülékből.

Biztonsági előírások

Üzembe helyezés

- ⚠ **Figyelmeztetés!** A készüléket csak képzett szerelő állíthatja fel.
- Távolítsa el minden csomagolóanyagot és szállítási rögzítőcsavart.
- Ha a készülék sérült, ne helyezze üzembe és ne használja.
- A készüléket ne telepítse és ne használja olyan helyen, ahol a hőmérséklet alacsonyabb, mint 0 °C.
- Kövesse a készülékkel szállított útmutató utasításait.
- A készüléket mindig óvatosan mozgassa, mert nehéz. Mindig viseljen védőkesztyűt és zárt cipőt.
- A készüléket csak biztonságosan rögzített szerkezetek alá, vagy mellé telepítse.

Elektromos csatlakoztatás

- ⚠ **Figyelmeztetés!** Tűz és áramütés veszélye.
- ⚠ **Figyelmeztetés!** A készülék felállításakor ügyeljen arra, hogy a hálózati kábel ne akadjon be és ne sérüljön meg.
- ⚠ **Figyelmeztetés!** Ne használjon elosztót és hosszabbítót.
- ⚠ **Figyelmeztetés!** A földelőérintkezőt semmilyen körülmények között se vágja le, távolítsa el, vagy hidalja át
- A készüléket földelni kell.
- Ügyeljen arra, hogy a hálózati tápellátás paraméterei megfeleljenek a készülék adattábláján feltüntetett értékeknek.
- Mindig használjon megfelelően felszerelt, érintésvédett konnektort.
- Ügyeljen rá, hogy az elektromos alkatrészek (hálózati csatlakozó, hálózati kábel) ne sérüljenek meg. Az elektromos alkatrészek módosításával kapcsolatban forduljon a hivatalos szakszervizhez.
- A hálózati csatlakozót csak a telepítés végeztével dugja be a konnektorba. Gondoskodjon róla, hogy a konnektor a telepítést követően is hozzáférhető legyen.

- A készülék áramtalanításakor ne a hálózati kábelt húzza. Mindig a hálózati csatlakozót húzza.
- Ez a készülék megfelel az E.E.C. irányelveknek.
- Csak UK és Írország. A készülék hálózati csatlakozója 13 A-es. Ha a hálózati csatlakozó biztosítóját cserélni kell, akkor csak 13 A ASTA (BS 1362) biztosítékot használjon.

A víz csatlakoztatása

- Ne rongálja meg a víztömlőket.
- Új, sokáig nem használt, javított, vagy új szerelvényekkel (vízóra stb.) ellátott csövekre csatlakozás előtt addig hagyja folyni a vizet, amíg az tiszta és szennyeződésmentes lesz.
- A készülék első használata közben és után ellenőrizze, hogy van-e látható vízszivárgás.
- A vízbemeneti tömlőn biztonsági szelep van, valamint egy köpeny, amelyben a hálózati kábel található.

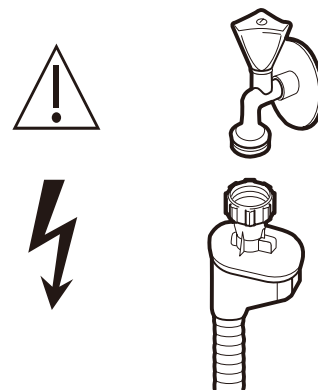

⚠ Figyelmeztetés! Veszélyes feszültség.

- Ha a vízbevezető tömlő megsérül, azonnal zárja el a vízcsapot és húzza ki a csatlakozót a hálózati aljzatból. A vízbevezető tömlő cseréjével kapcsolatban forduljon a hivatalos szakszervizhez.

⚠ Figyelmeztetés! Sérülés, égés, áramütés és tűz veszélye.

A teljes verzió letöltéséhez keresse fel a www.ikea.com weboldalt

- Ne üljön vagy álljon a nyitott ajtóra.
- Az edénmosogató szerek veszélyesek. Tartsa be a mosogatószerek csomagolásán található biztonsági előírásokat.
- Csak az automata mosogatógépekhez ajánlott mosogató- és öblítőszeret használja.
- A mosogatógépben ne használjon szappant, mosógépbe való mosószert, vagy kézmosószert.
- A mosogatószer korróziót okoz! A mosogatószert tartsa gyerekek elől elzárva.
- A készülékben lévő vizet ne igya meg, illetve ne játsszon vele.
- A mosogatószer korróziót okoz! A mosogatószert tartsa gyerekek elől elzárva.
- Az edényeket csak akkor vegye ki a mosogatógépéből, ha a program befejeződött. Az edényeken mosogatószer-maradványok maradhatnak.

- Ha a program futása közben kinyitja az ajtót, akkor forró gőz juthat ki a készülékből.
- Ne tegyen gyúlékony anyagot vagy gyúlékony anyagtól nedves tárgyat a készülékbe, a készülékre, vagy annak közelébe.

Szerviz

- A készülék javításával kapcsolatban keresse meg a hivatalos szakszervizt.
- Csak eredeti cserealkatrészt használjon.

Hulladékkezelés

Figyelmeztetés! Sérülés- vagy fulladásveszély.

- Húzza ki a készülék csatlakozóját a konnektorból.
- Vágja le és tegye a hulladékba a hálózati kábelt.
- Vegye le az ajtót, hogy a készülék ne záródhasson rá gyermekekre vagy állatokra.

Ápolás és tisztítás

⚠ Figyelmeztetés! A karbantartás megkezdése előtt kapcsolja ki a készüléket és a hálózati kábelét csatlakoztassa le a hálózati feszültségről.

i A szennyezett szűrők és az eltömődött szórókarok csökkentik a készülék teljesítményét. Rendszeresen ellenőrizze, és szükség esetén tisztítsa meg őket.

A szűrők tisztítása

1. A szűrőket fordítsa el balra, majd emelje ki őket a készülékből.

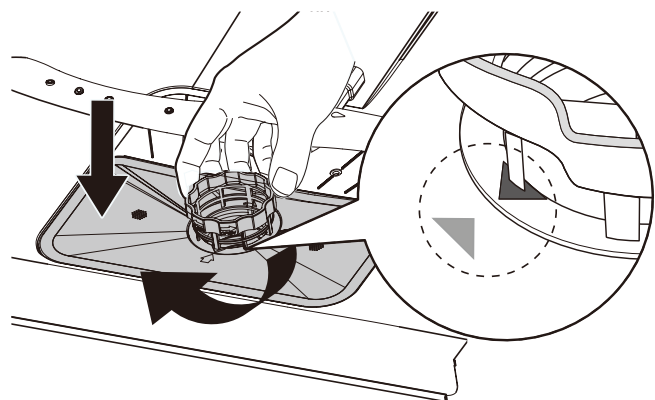
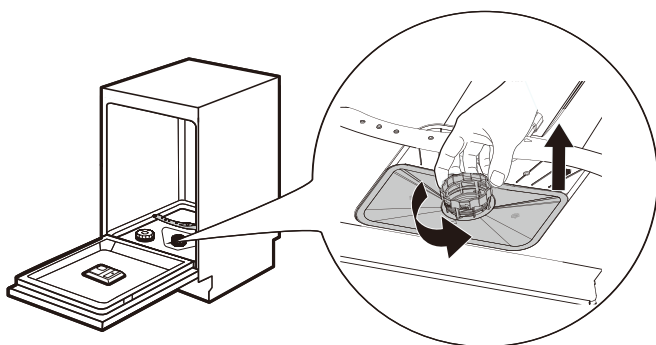

A teljes verzió letöltéséhez keresse fel a www.ikea.com weboldalt

2. A szűrőszerelvényből először enyhén összenyomva az **(A)** szűrőt húzza ki. Ezután lehet kivenni a **(B)** és **(C)** szűrőt.

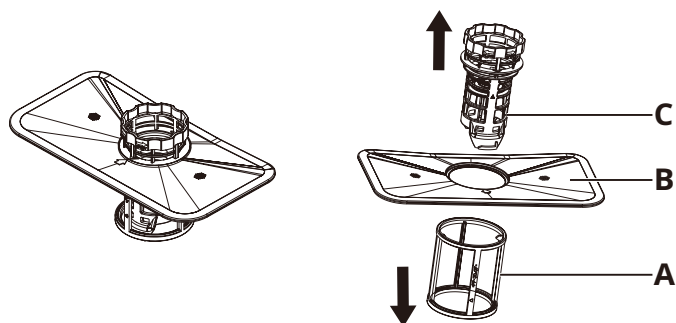

3. Az **(A)**, **(B)** és **(C)** szűrőt vízzel öblítse ki. Ha szükséges, használjon puha tisztítókefét.
4. Az alábbi ábra szerint tegye vissza a szűrőket.

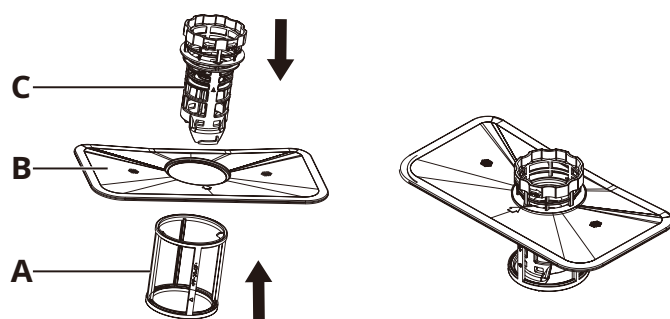

5. Tegye a helyére a szűrőszerelvényt, majd jobbra forgatva rögzítse. A **(B)** és **(C)** szűrőn található nyilaknak egymáshoz kell illeszkedniük, a következő ábra szerint.

A szórókarok tisztítása

Javasoljuk, hogy a fúvókák eltömődésének megelőzése érdekében rendszeresen tisztítsa a felső és az alsó szórókart.

Az eltömődött fúvókák csökkentik a tisztítási teljesítményt.

- Húzza ki a felső és az alsó kosarat.
- A felső szórókart a közepén található anyacsavart balra forgatva lehet levenni a felső kosárról.

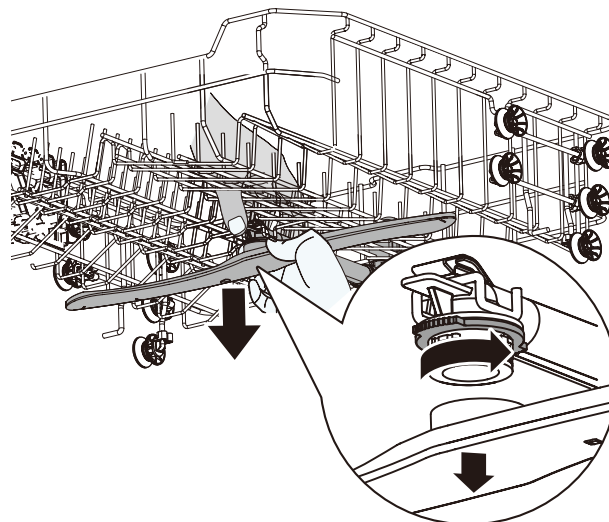

3. Az alsó szórókart egyszerűen felfelé húzva lehet levenni.

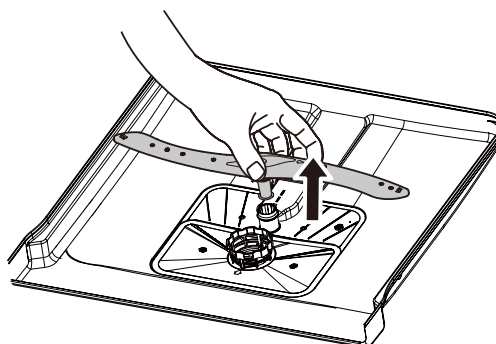

4. A felső és az alsó szórókart folyó víz alatt tisztítsa meg.

A szórókarok fúvókáiból egy hegyes eszközzel (pl. fogpiszkáló) távolítsa el a szennyező részecskéket.

5. A tisztítás után tegye vissza a szórókarokat.

A felső szórókar közepét a felső kosáron lévő anyához illesztve és jobbra forgatva rögzítse a helyére.

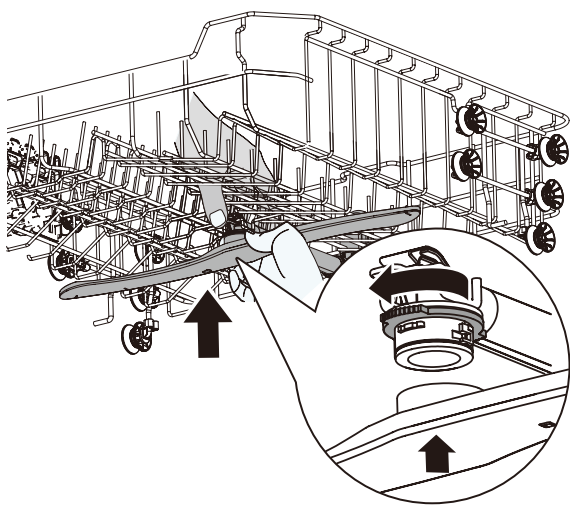

Az alsó szórókart egyszerűen nyomja vissza a helyére.

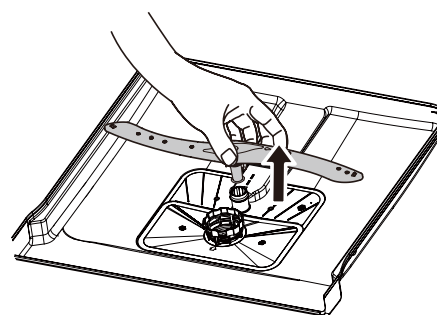

Külső tisztítás

- A készüléket nedves, puha ruhával tisztítsa.
- Csak semleges tisztítószeret használjon.
- Ne használjon súroló hatású termékeket, súrolószivacsot vagy oldószert.

Belső tisztítás

- Puha és nedves kendővel gondosan tisztítsa meg a készüléket, beleértve az ajtó gumitömítését is.
- A készülék teljesítményének fenntartása érdekében mosogatógéphez való tisztítószer használjon, legalább havonta egyszer. Gondosan tartsa be a tisztítószer csomagolásán található előírásokat.
- Ne használjon súroló hatású termékeket, súrolószivacsot, éles vagy hegyes szerszámot, erős vegyszert, súrolóeszközt vagy oldószert.
- A rövid időtartamú programok használata általában vízkő és zsír lerakódását okozza a készülék belsejében. Ennek megakadályozása érdekében legalább havonta kétszer futtasson hosszú időtartamú programot.

Környezetvédelmi megfontolások

BIZTONSÁGI FIGYELMEZTETÉSEK

⚠️ Az edénymosogató szerek veszélyesek. Tartsa be a mosogatószerek csomagolásán található biztonsági előírásokat.

⚠️ Húzza ki a készülék csatlakozóját a konnektorból. A készülékhez közeli helyen vágja le a hálózati kábelt, és tegye a megfelelő hulladékgyűjtőbe. Vegye le az ajtót, hogy a készülék ne záródhasson rá gyermekekre vagy állatokra.

CSOMAGOLÓANYAGOK HULLADÉKKEZELÉSE

A ♻️ szimbólummal jelölt anyagok hulladékkezelése. A csomagolást a megfelelő szelektív hulladékgyűjtőbe tegye.

HÁZTARTÁSI KÉSZÜLÉKEK HULLADÉKKEZELÉSE

A készüléket újrafeldolgozható vagy újrahasznosítható anyagokból gyártották. A ♻️ jelzéssel ellátott készülékeket ne dobja a háztartási hulladékok közé. Ezeket a helyi előírásoknak megfelelően adja le a helyi forgalmazónál vagy gyűjtőhelyen, vagy a további lehetőségekről érdeklődjön a helyi hatóságoknál.

A természeti erőforrások védelme érdekében gondoskodjon az elektromos és elektronikus eszközök 2012/19/EU irányelv (elektromos és elektronikus eszközök hulladékkezelése) szerinti hulladékkezeléséről.

Egyes elektromos és elektronikus hulladékok alapanyagai vagy összetevői negatív hatással lehetnek a környezetre vagy az emberi egészségre. A termék nem tartalmaz a bizonyos veszélyes anyagok elektromos és elektronikus eszközökben való használatának korlátozásáról szóló 2011/65/EU irányelvben és kiegészítéseiben meghatározott veszélyes anyagokat, azonban tartalmazhat az EK 1907/2006 számú REACH rendeletében meghatározott, különös aggodalomra okot adó (SVHC) anyagokat.

SZERVIZ ÉS CSEREALKATRÉSZEK

⚠️ A készülék javításával kapcsolatban keresse meg a hivatalos szakszervizt. Csak eredeti cserealkatrészt használjon. Kérjük, ne feledje, hogy a felhasználó általi javítás vagy a szakszerűtlen javítás biztonsági kockázattal jár, és érvénytelenítheti a jótállást.

A modell gyártásának megszüntetése után a következő alkatrészek még 7 évig rendelkezésre állnak: motor; keringtető és leeresztő szivattyú, fűtőegység és fűtőelemek, beleértve a hőszivattyút; csővezeték és a kapcsolódó elemek, beleértve minden tömlőt, szelepet, szűrőt és vízlezárót; az ajtó szerelvény szerkezeti és belső alkatrészei; nyomtatott áramköri lapok; elektronikus kijelzők; nyomáskapcsolók; termosztátok és érzékelők; szoftver és firmware, beleértve a visszaállító szoftvert is. Ezen alkatrészek némelyike csak professzionális szerelők számára lesz elérhető, és nem minden alkatrész vonatkozik minden modellre.

A modell gyártásának megszüntetése után a következő alkatrészek még 10 évig rendelkezésre állnak: ajtó forgópántja és tömítése, egyéb tömítések, szórókarok, leeresztő szűrők, belső polcok és műanyag elemek, pl. kosarak és fedelek.

ENERGIATAKARÉKOSSÁGI TANÁCSOK

Az edények mosogatógépben, a használati útmutató előírásainak megfelelően végzett mosogatása kevesebb vizet és energiát fogyaszt, mint a kézi mosogatás. A víz- és energiatakarékosság érdekében a mosogatógépet teljesen töltsen meg edényekkel. A legjobb eredményt úgy éri el, ha a mosogatnivalót a használati útmutatónak megfelelően helyezi a kosarakba, és nem tölti túl a kosarakat.

Kézzel ne mosogassa el előre az edényeket. Ellenkező esetben növekszik a víz- és energiafogyasztás. Szükség esetén válasszon előmosogatást is tartalmazó

programot. Az edényekről, bögrékből és poharakból távolítsa el a nagyobb ételmaradékokat, mielőtt a készülékbe tenné őket. Ha az edényeken enyhén rájuk sült ételmaradék van, a készülékbe helyezés előtt rövid ideig áztassa őket.

Ügyeljen arra, hogy az edények ne érjenek egymáshoz, és ne fedjék el egymást. A víz csak ekkor tudja teljesen elérni és elmosogatni az edényeket.

Válassza az edények típusának és szennyezettségének megfelelő programot. Az ECO program biztosítja a víz és az energia leghatékonyabb felhasználását.

IKEA jótállás

Meddig érvényes az IKEA jótállás?

Ez a jótállás a vásárlás dátumától számított 2 évig érvényes, kivéve, ha a helyi jogszabályok másképp nem rendelkeznek. Norvégiában, Portugáliában és Spanyolországban a jótállás a vásárlóhoz történő kiszállítást követő 3 évig érvényes, kivéve, ha a helyi jogszabályok másképp nem rendelkeznek. Az országában érvényes jótállási időt az [IKEA.com](http://ikea.com) oldalon találja. A vásárlás bizonyítékaként az eredeti bizonylat szolgál. A jótállási időszak alatt elvégzett javítás nem hosszabbítja meg a készülék jótállási idejét.

Ki végzi majd a szervizelést?

A szervizt az IKEA szervizszolgáltatója nyújtja a saját szervizeiben, vagy a hivatalos szervizpartnerek hálózatán keresztül.

Mire vonatkozik a garancia?

A garancia az IKEA áruházban történt vásárlás dátumától kezdve vonatkozik a készülék azon hibáira, amelyeket a hibás gyártás vagy anyaghiba okoz. A jótállás csak háztartási használatra érvényes. A kivételek a „Mire nem terjed ki a garancia?” részben találhatóak. A jótállási időszak alatt a jótállás fedezi a hiba megoldásával (javítás, alkatrész, munka és utazás) kapcsolatos költségeket, feltéve, hogy a készülék speciális költségek nélkül rendelkezésre áll a javításhoz. Ilyen feltételek mellett az EU irányelvek (99/44/EK) és a megfelelő helyi rendeletek érvényesek. A kicserélt alkatrészek az IKEA tulajdonába kerülnek.

Mit tesz az IKEA a probléma megszüntetése érdekében?

Az IKEA kijelölt szervizszolgáltatója megvizsgálja a terméket, és saját hatáskörben eldönti, hogy vonatkozik-e rá ez a jótállás. Ha a jótállás vonatkozik rá, akkor az IKEA szervizszolgáltatója vagy hivatalos

szervizpartnere saját döntése alapján vagy megjavítja a hibás terméket, vagy ugyanolyan, illetve vele összehasonlítható termékre cseréli ki.

Mire nem terjed ki a garancia?

- Normál kopás és elhasználódás.
- Szándékos vagy hanyagság miatti rongálódás,
a kezelési utasítás figyelmen kívül hagyása, helytelen telepítés vagy helytelen tápfeszültségre csatlakoztatás miatti rongálódás,
kémiai vagy elektrokémiai reakció, rozsdás, korrózió vagy a víz által okozott rongálódás, beleértve (de nem csak erre korlátozódóan) a túlságosan meszes vezetékes vizet is, szélsőséges környezeti viszonyok által okozott károsodás.
- Az elhasználódó alkatrészek, így az elemek és izzók.
- A készülék normál használatát nem befolyásoló funkció nélküli és díszítő elemek, beleértve a karcolásokat és az esetleges színeltéréseket is.
- Az idegen tárgyak vagy anyagok miatti, valamint a szűrők, lefolyórendszerek vagy szappanadagolók tisztítása vagy eltömődésének megszüntetése miatti véletlen károsodás.
- Az alábbi alkatrészek károsodása: kerámiaüveg, tartozékok, cserépedény- és evőeszközkosarak, bevezető és elvezető csövek, tömítések, izzók és izzóburkolatok, védőrácsok, gombok, készülékházak és készülékházzrészek.

Hacsak ezekről a károsodásokról nem bizonyítható be, hogy gyártási hibák okozták őket.

- Amikor a szerelő a helyszínen nem talál hibát.
- Azon javítások, amelyeket nem a mi szolgáltatónk és/vagy valamilyen hivatalos szerződéses szervizpartner végzett, vagy amelyek során nem eredeti alkatrészeket használtak.
- Azon javítások, amelyek a hibás vagy nem a specifikáció szerint végzett üzembe helyezés miatt szükségesek.
- A készülék nem háztartási célú használata, tehát például professzionális használat esetén.
- Szállítási sérülések. Ha a terméket a vásárló szállítja haza vagy más címre, akkor az IKEA a szállítás közben keletkezett sérülésekért semmilyen felelősséget nem vállal. Ha azonban az IKEA szállítja a terméket a vásárló által megadott szállítási címre, akkor a szállítás közben bekövetkezett sérülésekre ez a jótállás vonatkozik.
- A készülék IKEA általi első beüzemelésének költsége. Ha azonban a jótállás keretében az IKEA szervizszolgáltatója vagy hivatalos szervizpartnere javítja meg vagy cseréli ki a készüléket, akkor szükség esetén a szervizszolgáltató vagy hivatalos szervizpartnere telepíti újra a megjavított vagy kicserélt terméket.

Ez a korlátozás nem vonatkozik a minősített szakember által, az eredeti alkatrészeink használatával végzett, hibamentes munkára, ami a készülék más EU-ország műszaki biztonsági előírásaihoz való illesztése érdekében történt.

Az adott ország törvényeinek hatálya

Az IKEA jótállás speciális jogosultságokat biztosít az Ön számára, amelyek megfelelnek a helyi követelményeknek, vagy túl is mutatnak azokon. Ezek a feltételek azonban semmilyen módon nem korlátozhatják a helyi törvényi előírásokban leírt vásárlói jogokat.

Területi érvényesség

A valamelyik EU tagállamban vásárolt és aztán egy másik EU tagállamba átvitt készülékek esetén a szervizelés az új országban érvényes garanciális feltételek keretén belül történik. A garancián belüli szervizelési kötelezettség csak akkor áll fenn, ha a készülék és a beüzemelése megfelel a következőknek:

- azon ország műszaki specifikációjának, ahol a garanciális igény felmerül;
- az Összeszerelési utasításnak és a Felhasználói kézikönyv Biztonsági információinak.

Az IKEA készülékeire vonatkozó speciális értékesítés utáni szolgáltatás:

Kérjük, a következő esetekben lépjen kapcsolatba az IKEA értékesítés utáni szolgáltatásával:

1. garanciális és garanciaidőn túli szervizelésre van szüksége;
2. az IKEA készülék IKEA konyhabútorba való beszerelésével kapcsolatban információra van szüksége. A szerviz a következőkkel kapcsolatban nem nyújt tájékoztatást:
 - általános IKEA konyha szerelése;
 - elektromos (ha a készülék csatlakozót és kábelt nem tartalmaz), víz- és gázhálózatra csatlakoztatás, mivel ezeket erre jogosult szerviztechnikusnak kell elvégeznie;
3. a használati útmutató tartalmával vagy az IKEA készülék műszaki adataival kapcsolatos kérdés.

Annak érdekében, hogy a legjobb szolgáltatást nyújthassuk Önnek, kérjük, hogy mielőtt kapcsolatba lépne velünk, gondosan olvassa el a szerelési útmutatót és/vagy a használati útmutató vonatkozó részét.

Elérhetőségeink, ha szervizre van szüksége



A kézikönyv utolsó oldalán országonként megtalálja az IKEA elérhetőségeinek és telefonszámainak teljes listáját.

i A gyorsabb kiszolgálás érdekében javasoljuk, hogy a kézikönyv végén felsorolt telefonszámokat használja. Mindig hivatkozzon annak a készüléknek a számaira, amellyel kapcsolatban segítségre van szüksége. Mielőtt hívna minket, készítse elő annak a készüléknek az IKEA-cikkszámát (8-jegyű kód) és a sorozatszámát (a típus táblán található 8 számjegyű kód), amellyel kapcsolatban segítségre van szüksége.

i **ŐRIZZE MEG A VÁSÁRLÁSI BIZONYLATOT!** Ez bizonyítja a vásárlást, és ez kell a garancia érvényesítéséhez is. A vásárlási bizonylat tartalmazza minden megvásárolt IKEA-termék nevét és cikkszámát (8-számjegyű kód).

Ezen túlmenő segítségre van szüksége?

Az Ön készülékének értékesítés utáni támogatásához nem tartozó további kérdéseivel forduljon a legközelebbi IKEA áruház call centeréhez. Javasoljuk, hogy a hívás előtt alaposan olvassa el a készülék dokumentációját.

Информация за безопасност

Преди инсталиране и употреба на уреда прочетете внимателно предоставените инструкции. Производителят не носи отговорност за наранявания или повреди в резултат от неправилна инсталация или употреба. Винаги съхранявайте инструкциите на сигурно и достъпно място за справка.

ПРЕДУПРЕЖДЕНИЯ ЗА БЕЗОПАСНОСТ

⚠ Този уред може да се използва от деца над 8 годишна възраст, както и от лица с ограничени физически, сетивни или умствени способности или такива без опит и познания, само когато са под наблюдение или са инструктирани как да използват уреда по безопасен начин, и ако разбират свързаните с него опасности. Деца на възраст под 8 години и лица с тежки и комплексни увреждания трябва да стоят настрана от уреда, освен ако не са под непрекъснато наблюдение. Не позволявайте на деца да си играят с уреда. Дръжте децата и домашните любимци далеч от уреда, когато вратата е отворена. Децата не трябва да почистват и обслужват уреда, ако не са под наблюдение. Дръжте препаратите далеч от деца.

⚠ ПРЕДУПРЕЖДЕНИЕ: Ножове и други прибори с остри ръбове трябва да бъдат зареждани в кошницата с острието надолу или да бъдат поставяни в хоризонтално положение.

⚠ ПРЕДУПРЕЖДЕНИЕ: Не оставяйте уреда без надзор, когато вратата е отворена, за да не стъпи случайно някой върху нея.

⚠ Уредът е предназначен за домашна употреба и подобни приложения. Например : в кухненски зони за персонала в магазини, офиси и други типове служебни помещения; във ферми; за употреба от клиенти в хотели, мотели и други жилищни среди.

⚠ Не променяйте спецификациите на уреда.

⚠ Работното налягане на водата (минимално и максимално) трябва да бъде между 0,4 (0,04) и 10 (1,0) bar (MPa).

- ⚠ Спазвайте максималния брой от 14 комплекта.
- ⚠ Уредът трябва да бъде свързан към водопровода с доставения нов комплект маркучи. Не използвайте повторно стари комплекти маркучи.
- ⚠ Преди да започнете работи по поддръжка, изключете уреда и извадете щепсела от контакта.
- ⚠ Ако захранващият кабел е повреден, за да се избегнат евентуални рискове, той трябва да бъде подменен от производителя, упълномощен сервизен център или от лица с подходяща квалификация.
- ⚠ Осигурете достъп до щепсела след приключване на инсталацията.
- ⚠ Ако уредът има вентилационни отвори в основата, те не трябва да бъдат покрити например с килим.
- ⚠ При почистване на уреда не използвайте водна струя и/или пара под високо налягане.

Разрешена употреба

- ⚠ Не използвайте уреда на открито.
- ⚠ Не изваждайте съдовете от уреда, докато програмата не завърши. По съдовете може да остане малко количество препарат.
- ⚠ Не поставяйте предмети и не прилагайте натиск върху вратата на уреда, когато е отворена.
- ⚠ Не поставяйте запалими материали или предмети, напоени със запалими материали, в уреда, в близост до него или върху него.
- ⚠ Не пийте водата от уреда и не използвайте за игра.
- ⚠ Уредът може да изпусне гореща пара, ако отворите вратата, докато програмата се изпълнява.

Инструкции за безопасност

Монтаж

- ⚠ Предупреждение!** Уредът може да се инсталира само от квалифицирани лица.
- Отстранете всички опаковки и транспортните болтове.
- Не инсталирайте и не използвайте повреден уред.
- Не инсталирайте и не използвайте уреда при температура под 0°C.
- Следвайте предоставените с уреда инструкции за инсталиране.
- Уредът е тежък, затова винаги внимавайте, когато го премествате. Винаги използвайте защитни ръкавици и затворени обувки.
- Инсталирайте уреда под или до стабилни конструкции.

Електрическо свързване

⚠ Предупреждение! Опасност от пожар и токов удар.

⚠ Предупреждение! Когато поставяте уреда, внимавайте да не затиснете или повредите хранващия кабел.

⚠ Предупреждение! Не използвайте разклонители и удължаващи кабели.

⚠ Предупреждение! При никакви обстоятелства не режете, не премахвайте и не изолирайте от веригата извода за заземяване.

- Уредът трябва да е заземен.
- Уверете се, че параметрите на информационната табелка на уреда съответстват на тези на електрическата инсталация.
- Винаги използвайте правилно инсталиран, устойчив на удар контакт.
- Пазете електрическите компоненти от повреда (напр. щепсел, хранващ кабел). Ако е необходима смяна на някой от електрическите компоненти, потърсете упълномощен сервизен център.

- Включете щепсела в контакта, когато уредът вече е инсталиран. Осигурете достъп до щепсела след приключване на инсталацията.
- Не дърпайте хранващия кабел, за да изключите уреда. Винаги издърпвайте щепсела.
- Този уред е в съответствие с директивите на ЕИО.
- Само за Великобритания и Ирландия. Този уред е оборудван с щепсел за хранване 13 А. Ако е необходимо да смените предпазителя на щепсела, използвайте само предпазител за 13 А ASTA (BS 1362).

Свързване към водопровода

- Внимавайте да не повредите маркучите за вода.
- Преди да свържете към нови тръби или тръби, които не са използвани дълго време, които са били ремонтирани или в които са монтирани нови устройства (водомери и др.), оставете водата да тече известно време, докато стане чиста и бистра.
- Проверете за видими течове по време на и след първото пускане на уреда.
- Маркучът за входяща вода има предпазен клапан и обвивка с вътрешен хранващ кабел.

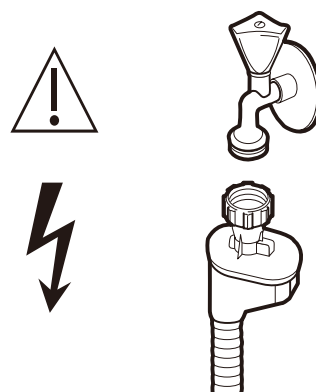

⚠ Предупреждение! Опасно напрежение.

- Ако маркучът за подаване на вода е повреден, веднага спрете крана за вода и изключете щепсела от контакта. Ако е необходима смяна на маркуча за подаване на вода, потърсете упълномощен сервизен център.

⚠ Предупреждение! Опасност от нараняване, изгаряне, токов удар или пожар.

- Не сядайте и не стъпвайте върху отворената врата.
- Препаратите за съдомиялни машини са опасни. Спазвайте инструкциите за безопасност на опаковката на препаратата.
- Използвайте само препарати за миене и препарати за изплакване, предназначени за автоматични съдомиялни машини.
- Никога не използвайте в съдомиялната машина сапун, препарат за пране или препарат за ръчно миене на съдове.
- Препаратите за съдомиялни машини са корозивни! Съхранявайте препаратите за съдомиялна машина на място, недостъпно за деца.
- Не пийте водата от уреда и не използвайте за игра.
- Препаратите за съдомиялни машини са корозивни! Съхранявайте препаратите за съдомиялна машина на място, недостъпно за деца.

- Не изваждайте съдовете от уреда, докато програмата не завърши. По съдовете може да остане малко количество препарат.
- Уредът може да изпусне гореща пара, ако отворите вратата, докато програмата се изпълнява.
- Не поставяйте запалими материали или предмети, напоени със запалими материали, в уреда, в близост до него или върху него.

Обслужване

- За ремонт на уреда се свържете с упълномощен сервизен център.
- Използвайте само оригинални резервни части.

Депониране

Предупреждение! Опасност от нараняване или от задушаване.

- Изключете уреда от електрическата инсталация.
- Отрежете охранващия кабел и го изхвърлете.
- Свалете вратата на уреда, за да не могат деца и домашни любимци да се затворят вътре в него.

Грижи и почистване

⚠ Предупреждение! Преди поддръжка деактивирайте уреда и изключете щепсела от контакта.

i Замърсените филтри и запушените дюзи на рамената на спрея влошават резултатите при миене. Проверявайте ги редовно и ако е необходимо, ги почиствайте.

Почистване на филтрите

1. Завъртете филтъра обратно на часовниковата стрелка и го извадете от уреда.

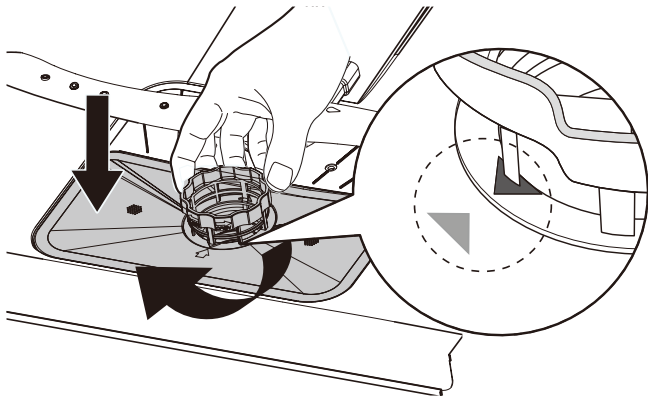
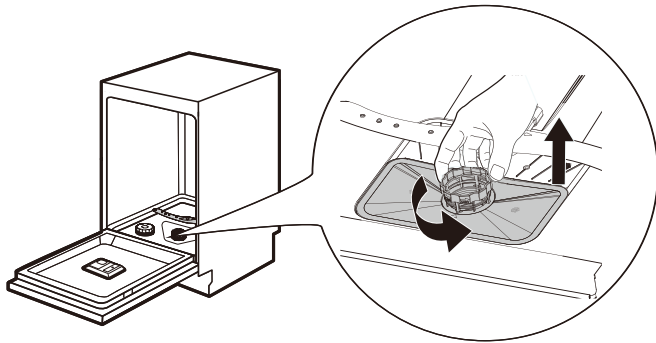

2. Първо издърпайте филтъра (А) от филтърния модул, като го стиснете леко. След това можете да отделите филтрите (В) и (С).

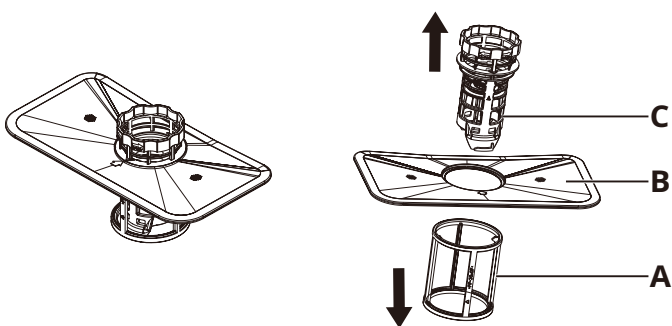

3. Изплакнете филтрите (А), (В) и (С) с вода. Ако е необходимо, използвайте мека четка за почистване.
4. Сглобете филтрите, както е показано на фигурата по-долу.

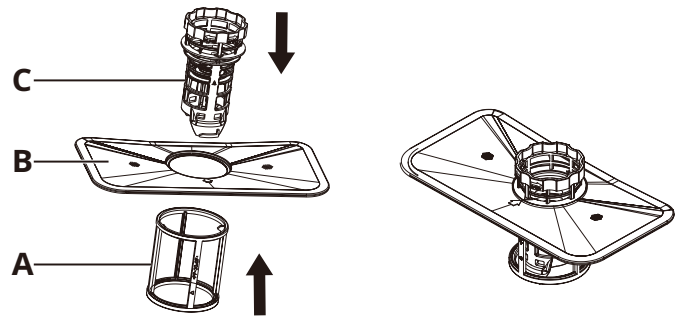

5. Поставете филтърния модул в гнездото и завъртете по часовниковата стрелка, докато чуete щракване. Уверете се, че стрелките на филтъра (В) и (С) са подравнени, както е показано на фигурата по-долу.

Почистване на пръскащите рамена

Препоръчваме редовно да почиствате горното и долното пръскащо рамо, за да предотвратите запушване на дюзите.

Когато дюзите са запушени, резултатите при миене са незадоволителни.

1. Издърпайте горната и долната кошница.
2. За да освободите горното рамо на спя от горната кошница, завъртете гайката в центъра на горното рамо обратно на часовниковата стрелка, за да я свалите.

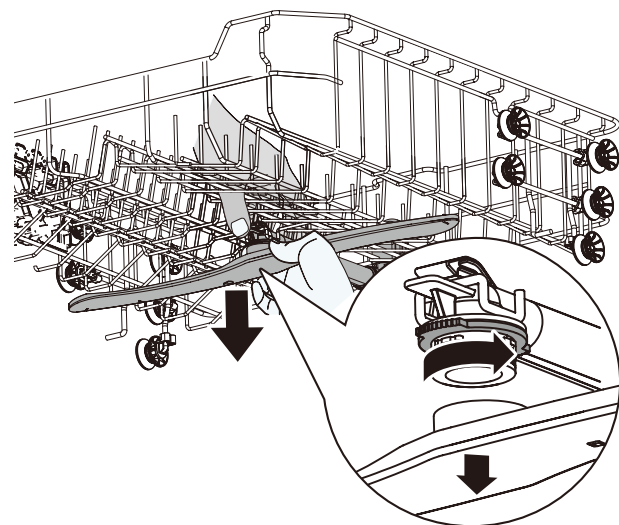

3. За да освободите долното рамо на спрея от дъното на машината, просто го издърпайте нагоре.

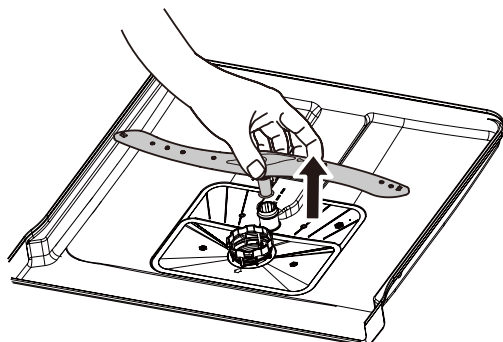

4. Изплакнете горното и долното рамо на спрея под течаща вода. Използвайте инструмент с остър връх (напр. клечка за зъби) за отстраняване на частиците замърсяване, попаднали в дюзите на рамената.

5. След като ги почистите, поставете обратно рамената на спрея. За да фиксирате горното пръскащо рамо към горната кошница, подравнете центъра на рамото с гайката и завъртете по часовниковата стрелка, за да затегнете.

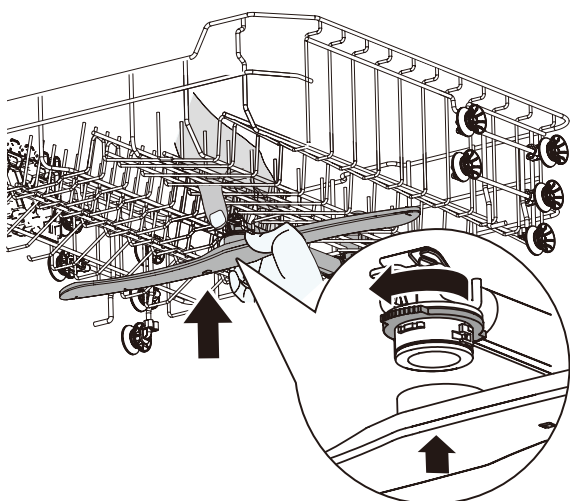

За да фиксирате долното рамо на спрея към дъното на машината, поставете рамото в съответния отвор.

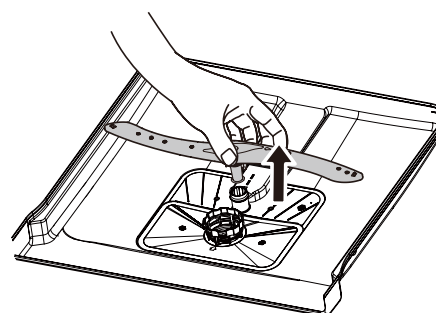

Външно почистване

- Почиствайте уреда с влажна мека кърпа.
- Използвайте само неутрални почистващи препарати.
- Не използвайте абразивни продукти, абразивни почистващи кърпи или разтворители.

Вътрешно почистване

- Почиствайте внимателно вътрешността на уреда, включително гуменото уплътнение на вратата, с мека влажна кърпа.
- За да поддържате уреда в добро състояние, най-малко веднъж месечно използвайте препарат за почистване, специално предназначен за съдомиялни машини. Следвайте внимателно инструкциите на опаковката на продукта.
- Не използвайте абразивни продукти, абразивни почистващи кърпи, остри инструменти, силни химикали, кухненски телчета или разтворители.
- Редовното използване на кратки програми може да доведе до отлагане на мазнини и котлен камък в уреда. Пускайте дълги програми поне два пъти месечно, за да избегнете подобни отлагания.

Грижи за околната среда

ПРЕДУПРЕЖДЕНИЯ ЗА БЕЗОПАСНОСТ

⚠ Препаратите за съдомиялни машини са опасни. Спазвайте инструкциите за безопасност на опаковката на препарата.

⚠ Изключете уреда от електрическата инсталация. Отрежете захранващия кабел близо до уреда и го изхвърлете. Отстранете устройството за затваряне на вратата на уреда, за да не могат деца и домашни любимци да се затворят вътре в него.

ИЗХВЪРЛЯНЕ НА ОПАКОВЪЧНИТЕ МАТЕРИАЛИ

Рециклирайте материалите, отбелязани със символа ♻. Поставете опаковките в съответните контейнери за рециклиране.

ИЗХВЪРЛЯНЕ НА ДОМАКИНСКИ УРЕДИ

Този уред е произведен от материали, които подлежат на рециклиране или повторна употреба. Забранено е да се изхвърлят уреди, обозначени със символа ♻, заедно с битовите отпадъци. Върнете уреда на местния търговец на дребно или в пункт за събиране на отпадъци съгласно местното законодателство, или се свържете с компетентните общински органи, за да получите повече информация.

С цел опазване на ресурсите е необходимо излязлото от употреба електрическо и електронно оборудване, части или материали да бъдат използвани повторно или рециклирани съгласно европейска Директива 2012/19/ЕС относно излязлото от употреба електрическо и електронно оборудване.

Някои материали и вещества в излязлото от употреба електрическо и електронно оборудване могат да окажат отрицателно въздействие върху околната среда и човешкото здраве. Този продукт не

съдържа опасни вещества по смисъла на европейска Директива 2011/65/ЕС относно ограничението за употребата на определени опасни вещества в електрическото и електронното оборудване и нейните изменения; но може да съдържа Вещества, пораждащи сериозно безпокойство (SVHC) съгласно Регламент (ЕО) № 1907/2006 (REACH).

ОБСЛУЖВАНЕ И РЕЗЕРВНИ ЧАСТИ

⚠ За ремонт на уреда се свържете с упълномощен сервизен център. Използвайте само оригинални резервни части. Имайте предвид, че ако ремонтирате продукта сами или ако ремонтът бъде извършен непрофесионално, съществува риск за безопасността и гаранцията може да бъде анулирана.

Следните резервни части ще бъдат налични за период от 7 години след прекратяване на производството на този модел: двигател, помпа за циркулация и помпа за източване; нагреватели и нагревателни елементи, включително термпомпи; тръби и свързаното с тях оборудване, включително всички маркучи, клапани, филтри и уплътнения; структурни и вътрешни части на вратите; печатни платки; електронни дисплеи; превключватели за налягане; термостати и сензори; софтуер и фърмуер, включително софтуер за нулиране. Имайте предвид, че някои от тези резервни части са предлагат само в квалифицираните сервизи, както и че не всички резервни части са подходящи за всички модели.

Следните резервни части ще бъдат налични за период от 10 години след прекратяване на производството на този модел: панти и уплътнения на вратите, филтри за източване, вътрешни поставки и пластмасови аксесоари, като кошници и капаци.

За да изтеглите пълната версия, посетете www.ikea.com

СЪВЕТИ ЗА ИКОНОМИЯ НА ЕНЕРГИЯ

При миене на чиниите в съдомиялна машина съгласно инструкциите в ръководството за употреба обикновено се изразходва по-малко вода и електроенергия, отколкото при миене на ръка. Зареждайте съдомиялната машина до пълния капацитет, за да пестите вода и енергия. За най-добри резултати при миене подреждайте съдовете и приборите в кошниците, както е указано в ръководството за употреба, и не претоварвайте кошниците.

Не изплаквайте съдовете предварително. Това увеличава разхода на вода и електроенергия. Когато е необходимо, избирайте програма с предварително

измиване. Премахвайте по-големите хранителни остатъци от чиниите и изпразвайте купите и чашите, преди да ги поставите в уреда. Накисвайте или изстъргвайте леко от съдовете остатъците от загоряла храна, преди да ги измиете в уреда.

Уверете се, че съдовете и приборите не се допират един до друг в кошницата и не са покрити от други съдове. Само тогава водата може да достигне в пълна степен до тях и да ги измие.

Изберете програмата в зависимост от типа съдове и степента на замърсяване. Програмата ECO осигурява най-ефективен разход на вода и електроенергия.

Гаранция от IKEA**Докога е валидна гаранцията на IKEA?**

Тази гаранция е валидна за срок от 2 години, считано от датата на покупка, освен ако не е предвидено друго в съответното национално законодателство. В Норвегия, Португалия и Испания гаранцията е валидна за срок от 3 години, считано от датата на доставка до клиента, освен ако не е предвидено друго в съответното национално законодателство. Моля, влезте на [IKEA.com](http://ikea.com), за да разберете какви срокове се прилагат във Вашата държава. За доказателство за покупката се изисква оригиналната касова бележка. Ако уредът бъде ремонтиран, докато е в гаранция, това няма да удължи гаранционния срок.

Кой извършва ремонта?

Обслужването се осигурява от доставчик на сервизно обслужване на IKEA чрез собствени сервизи или сервизна мрежа от пълномощени партньори.

Какво покрива тази гаранция?

Гаранцията покрива повреди на уреда, които са причинени от неизправна конструкция или дефект на материала считано от датата на закупуване от IKEA. Тази гаранция важи само за уреди за домашна употреба. Изключенията са посочени в раздела "Какво не покрива тази гаранция?" В рамките на гаранционния срок се покриват разходите за отстраняване на повредата, напр. ремонт, резервни части, труд и пътуване,

при условие че уредът е достъпен за ремонт без специални разходи. При тези условия се прилагат указанията на ЕС (Директива 99/44/ЕО) и съответните местни разпоредби. Сменените части стават собственост на ИКЕА.

Какво прави ИКЕА за отстраняване на проблема?

Определен от ИКЕА доставчик на сервизно обслужване инспектира продукта и решава по свое усмотрение дали гаранцията покрива съответния дефект. Ако счете, че дефектът се покрива от гаранцията, тогава доставчикът на сервизно обслужване на ИКЕА или негов упълномощен сервизен партньор чрез свой собствен сервиз и по своя преценка извършва ремонт на дефектния продукт или го сменя със същия или сравним с него продукт.

Какво не покрива тази гаранция?

- Нормалното износване и изхабяване.
- Умишлени повреди или повреди поради небрежност; повреди, причинени от неспазване на инструкциите за експлоатация,

- неправилен монтаж или свързване към неподходящо напрежение; повреди, причинени от химични или електрохимични реакции, ръжда, корозия или вода, включително, но не само, повреди, причинени от прекомерно количество варовик в подаваната вода; повреди, причинени от необичайни условия на околната среда.
- Консумативи, включително батерии и лампи.
 - Нефункционални и декоративни части, които не влияят на обичайната употреба на уреда, включително надрасквания и възможни разлики в цвета.
 - Случайни повреди, причинени от чужди предмети или вещества, както и почистване или отпушване на филтри, дренажни системи или контейнери за сапун.
 - Повреди по следните части: стъклокерамични части, аксесоари, кошници за съдове и прибори, захранващи и дрениращи тръби, уплътнения, лампи и капаци за лампи, екрани, ключове, корпуси и части от тях. Освен когато може да се докаже, че тези щети са причинени от производствени дефекти.
 - Случаи, в които при посещение на техник не е била открита повреда.
 - Ремонти, които не са извършени от нашите доставчици на сервизни услуги и/или упълномощен сервиз с договор за партньор или когато не са използвани оригинални части.
 - Ремонти, наложени поради монтаж, който не е извършен правилно или съгласно спецификациите.
 - Употребата на уреда в среда извън дома, т.е. за професионална употреба.
 - Повреди при транспортиране. Ако клиентът транспортира сам продукта до дома си или до друг адрес, IKEA не носи отговорност за повреди, причинени по време на транспортиране. Въпреки това, ако продуктът се доставя от IKEA до адреса на клиента, тогава повредите, причинени по време на доставката се покриват от тази гаранция.
 - Разходите за извършването на първоначалния монтаж на уреда IKEA. Въпреки това, ако уредът се ремонтира или сменя от доставчик на сервизни услуги на IKEA или негов упълномощен сервизен партньор съгласно условията на тази гаранция, доставчикът на сервизни услуги или неговият упълномощен сервизен партньор ще инсталира повторно ремонтирания уред или новия уред, ако е необходимо.

Това ограничение не се прилага при коректна работа, извършена от квалифициран специалист с наши оригинални части с цел привеждане на уреда в съответствие с изискванията за техническа безопасност в друга държава на ЕС.

Как се прилага законодателството на страната

Гаранцията на IKEA Ви дава конкретни законови права, които покриват или надвишават местните изисквания. Но тези условия не ограничават по никакъв начин потребителските права, предвидени в местното законодателство.

Сфера на действие

За уреди, които са закупени в държава от ЕС и са транспортирани в друга държава от ЕС, услугите се предоставят в рамките на гаранционните условия, обичайни за новата държава. Задължение за извършване на ремонт в рамките на гаранцията съществува единствено, ако уредът отговаря на и е монтиран в съответствие с:

- Техническите спецификации на държавата, в която е предявен иск по гаранцията;
- Инструкциите за монтаж и информацията за безопасност в Ръководството за употреба.

Следпродажбени сервиси за уреди на ИКЕА:

Не се колебайте да се свържете със следпродажбен сервис на ИКЕА:

1. за да предявите иск за ремонт по тази гаранция;
2. за да поискате разяснения относно монтажа на уреда ИКЕА в специалните кухненски шкафове на ИКЕА. Сервизът не предоставя разяснения относно:
 - цялостния монтаж на кухня ИКЕА;
 - свързване към електрическа инсталация (ако уредът се доставя без щепсел и кабел), към водопровод и газопровод, тъй като това следва да бъде извършено от упълномощен сервизен техник.
3. за да поискате разяснения относно съдържанието на ръководството за употреба и спецификациите на уреда ИКЕА.

За да можем да Ви предоставим възможно най-добро съдействие, прочетете внимателно Инструкциите за монтаж и/или Ръководството за употреба в тази книжка, преди да се свържете с нас.

Как да се свържете с нас, ако ви трябва наш сервис



Вижте последната страница на това ръководство за пълния списък на определените от ИКЕА контакти и телефонните номера за съответните държави.

- i** За да можем да Ви обслужим по-бързо, препоръчваме да използвате съответните телефонни номера, посочени в края на това ръководство. Винаги използвайте телефонните номера, посочени в книжката на съответния уред, за който търсите помощ. Преди да ни се обадите, пригответе номера на артикула на ИКЕА (8-цифрен код) и серийния номер (8-цифрен код, който можете да намерите на информационната табелка на уреда), за който търсите помощ.

- i** **ЗАПАЗЕТЕ КАСОВАТА БЕЛЕЖКА!**
Тя е вашето доказателство за покупка и се изисква, за да важи гаранцията. Имайте предвид, че на касовата бележка също е указано името и номера на артикула на ИКЕА (8-цифрен код) за всеки закупен уред.

Имате ли нужда от допълнителна помощ?

Ако имате допълнителни въпроси, които не са свързани със следпродажбеното обслужване на уреда, свържете се с кол центъра на най-близкия магазин ИКЕА. Препоръчваме Ви да прочетете внимателно документите към уреда, преди да се свържете с нас.

Informații privind siguranța

Înainte de instalarea și de utilizarea aparatului, citiți cu atenție instrucțiunile furnizate. Producătorul nu este responsabil pentru nicio vătămare sau daună produsă ca urmare a instalării sau utilizării incorecte. Păstrați permanent instrucțiunile într-un loc sigur și accesibil pentru o consultare ulterioară.

AVERTISMENTE PRIVIND SIGURANȚA

⚠ Acest dispozitiv poate fi utilizat de către copii cu vârsta minimă de 8 ani și de către persoanele cu capacități fizice, senzoriale sau mentale reduse sau fără experiență și cunoștințe dacă acestea sunt supravegheate sau au fost instruite cu privire la utilizarea dispozitivului într-un mod sigur și înțeleg pericolele implicate. Copiii cu vârste mai mici de 8 ani și persoanele cu dizabilități foarte extinse și complexe trebuie ținute la distanță, cu excepția cazului în care sunt supravegheate permanent. Nu lăsați copiii să se joace cu aparatul. Nu lăsați copiii și animalele să se apropie de aparat atunci când ușa acestuia este deschisă. Copiii nu trebuie să efectueze curățarea și întreținerea aparatului fără supraveghere. Nu lăsați detergenții la îndemâna copiilor.

⚠ AVERTISMENT: Cuțitele și alte ustensile cu vârfuri ascuțite trebuie încărcate în coș cu vârfurile în jos sau așezate în poziție orizontală.

⚠ AVERTISMENT: Nu lăsați aparatul cu ușa deschisă nesupravegheat pentru a evita să călcați accidental pe aceasta.

⚠ Acest dispozitiv este destinat uzului casnic și utilizărilor similare, cum ar fi: în zonele de bucătărie destinate personalului din magazine, birouri și alte medii de lucru; ferme; de către clienții hotelurilor, motelurilor, pensiunilor și altor medii de tip rezidențial.

⚠ Nu modificați specificațiile acestui dispozitiv.

⚠ Presiunea apei utilizate (minimă și maximă) trebuie să fie în intervalul 0,4 (0,04) / 10 (1,0) bari (MPa).

⚠ Respectați numărul maxim de 14 seturi de veselă.

⚠ Aparatul va fi conectat la rețeaua de apă folosind noile furtunuri furnizate. Furtunurile vechi nu trebuie reutilizate.

⚠ Înainte de a efectua orice operație de întreținere, dezactivați aparatul și scoateți ștecărul din priză.

⚠ În cazul în care cablul de alimentare este deteriorat, este necesară înlocuirea sa de către producător, de către centrul de asistență tehnică autorizat sau de către persoane cu competențe similare, pentru a se evita pericolele.

⚠ Asigurați-vă că priza poate fi accesată după instalare.

⚠ Dacă aparatul prezintă la bază orificii de ventilare, acestea nu trebuie acoperite, de ex. cu un covor.

⚠ Nu folosiți jet de apă cu înaltă presiune sau abur pentru curățarea aparatului.

Utilizare permisă

⚠ Nu utilizați aparatul în aer liber.

⚠ Nu scoateți vasele din aparat înainte de finalizarea programului. Poate rămâne puțin detergent pe vase.

⚠ Nu depozitați articole și nu aplicați presiune pe ușa deschisă a aparatului.

⚠ Produsele inflamabile sau obiectele umezite cu produse inflamabile nu trebuie introduse în aparat, nici așezate alături sau deasupra acestuia.

⚠ Nu beți și nu vă jucați cu apa din aparat.

⚠ Aparatul poate genera abur fierbinte dacă deschideți ușa în timpul desfășurării unui program.

Instrucțiuni de siguranță

Instalarea

- ⚠ Avertizare!** Doar o persoană calificată poate instala acest aparat.
- Scoateți toate ambalajele și șuruburile de tranzit.
- Dacă aparatul este deteriorat, nu îl instalați și nu îl utilizați.
- Nu instalați sau utilizați aparatul într-un loc în care temperatura este sub 0°C.
- Urmați instrucțiunile de instalare furnizate împreună cu aparatul.
- Aveți întotdeauna grijă atunci când mutați aparatul deoarece este greu. Utilizați întotdeauna mănuși de siguranță și încălțăminte inclusă.
- Asigurați-vă că aparatul este instalat sub structuri sigure și adiacent acestora.

Conectarea electrică

- ⚠ Avertizare!** Risc de incendiu și de electrocutare.
- ⚠ Avertizare!** Când poziționați acest aparat, asigurați-vă că cablul de alimentare nu este prins între alte obiecte sau deteriorat.
- ⚠ Avertizare!** Nu folosiți adaptoare cu prize multiple și cabluri prelungitoare.
- ⚠ Avertizare!** În niciun caz nu tăiați, îndepărtați sau nu ocoliți legătura de împământare
- Aparatul trebuie să fie împământat.
- Asigurați-vă că parametrii de pe placa de evaluare sunt compatibili cu indicațiile electrice ale sursei de alimentare a rețelei.
- Folosiți întotdeauna o priză cu protecție la electrocutare corect instalată.
- Procedați cu atenție pentru a nu deteriora componentele electrice (de ex. ștecărul, cablul de alimentare electrică). Contactați centrul de service autorizat pentru a schimba componentele electrice.

- Introduceți ștecărul în priză numai după încheierea procedurii de instalare. Asigurați-vă că priza poate fi accesată după instalare.
- Nu trageți de cablul de alimentare pentru a scoate din priză aparatul. Trageți întotdeauna de ștecăr.
- Acest dispozitiv este în conformitate cu Directivele CEE.
- Numai Marea Britanie și Irlanda. Acest aparat este echipat cu o priză de alimentare de 13 A. Dacă este necesară schimbarea siguranței din ștecher, folosiți doar o siguranță de 13 A ASTA (BS 1362).

Racordarea la apă

- Nu deteriorați furtunurile de apă.
- Înainte de conectarea la țevi noi, țevi care nu au fost folosite mult timp, la care s-au făcut lucrări de reparație sau au fost montate noi dispozitive (apometre, etc.), lăsați să curgă apa până când aceasta devine curată și limpede.
- Asigurați-vă că nu sunt pierderi vizibile de apă în timpul și după prima utilizare a aparatului.
- Furtunul de alimentare cu apă este prevăzut cu o supapă de siguranță și o teacă cu un cablu de alimentare interior.

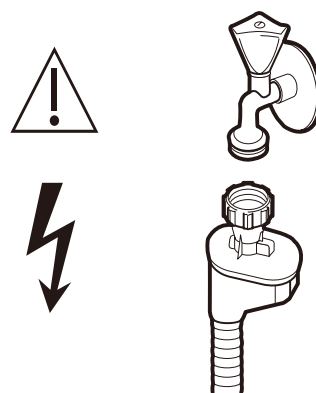

- ⚠ Avertizare!** Tensiune periculoasă.
- Dacă furtunul de alimentare cu apă este deteriorat, închideți imediat robinetul de apă și deconectați ștecherul din priză. Pentru a înlocui furtunul de alimentare cu apă, contactați Centrul de service autorizat.

⚠ Avertizare! Risc de rănire, arsuri, electrocutare sau incendiu.

- Nu vă așezați și nu vă urcați pe ușa deschisă.
- Detergenții pentru mașina de spălat vase sunt periculoși. Respectați instrucțiunile de siguranță de pe ambalajul detergentului.
- Utilizați numai detergent și agent de clătire recomandat pentru utilizarea la o mașină de spălat vase automată.
- Nu folosiți niciodată săpun, detergent pentru rufe sau detergent pentru spălarea mâinilor în mașina de spălat vase.
- Detergentul pentru mașina de spălat vase este coroziv! Nu lăsați detergentul pentru mașina de spălat vase la îndemâna copiilor.
- Nu beți și nu vă jucați cu apa din aparat.
- Detergentul pentru mașina de spălat vase este coroziv! Nu lăsați detergentul pentru mașina de spălat vase la îndemâna copiilor.

- Nu scoateți vasele din aparat înainte de finalizarea programului. Poate rămâne puțin detergent pe vase.
- Aparatul poate genera abur fierbinte dacă deschideți ușa în timpul desfășurării unui program.
- Produsele inflamabile sau obiectele umezite cu produse inflamabile nu trebuie introduse în aparat, nici așezate alături sau deasupra acestuia.

Reparații

- Pentru a repara aparatul, contactați un Centru de service autorizat.
- Folosiți numai piese de schimb originale.

Eliminarea

⚠ Avertizare! Risc de rănire sau de sufocare.

- Deconectați aparatul de la sursa de alimentare.
- Tăiați cablul electric și îndepărtați-l.
- Scoateți ușa pentru a preveni închiderea copiilor sau a animalelor de companie în aparat.

Îngrijirea și curățarea

⚠ Avertizare! Înainte de a efectua operațiile de întreținere, dezactivați aparatul și scoateți ștecherul din priză.

i Filtrele murdare și brațele stropitoare înfundate reduc performanțele de la spălare. Efectuați verificarea periodic și, dacă este necesar, curățați-le.

Curățarea filtrelor

1. Rotiți filtrul în sens orar pentru a-l debloca, apoi ridicați-l din aparat.

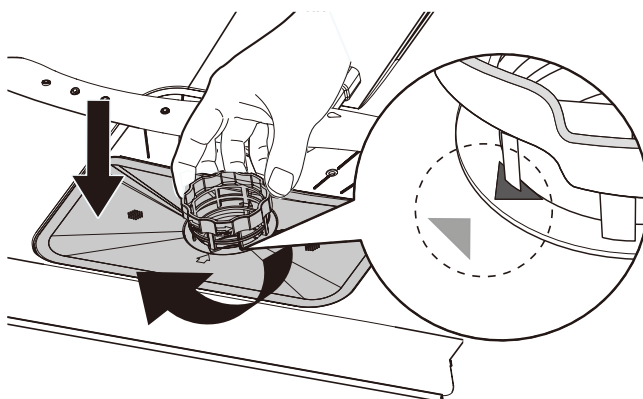
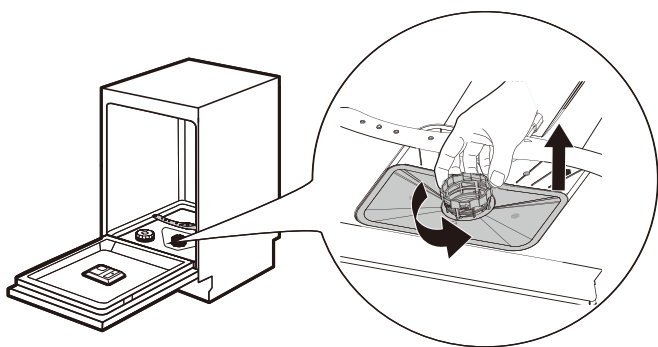

Pentru a descărca versiunea completă, vizitați www.ikea.com

2. Mai întâi scoateți filtrul (A) din ansamblul filtrului comprimându-l ușor. Apoi, filtrele (B) și (C) pot fi detașate.

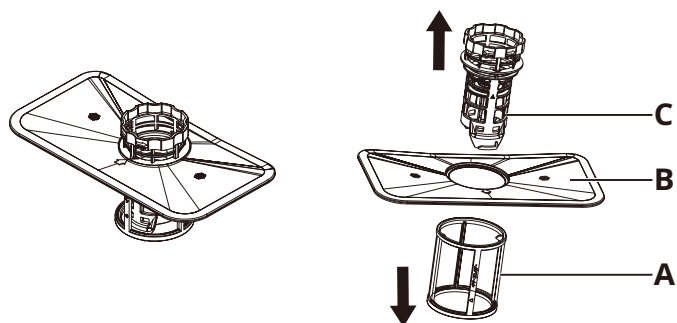

3. Clătiți filtrele (A), (B) și (C) cu apă. Dacă este necesar, utilizați o perie moale de curățare.
4. Reasamblați filtrele prezentate în figura de mai jos.

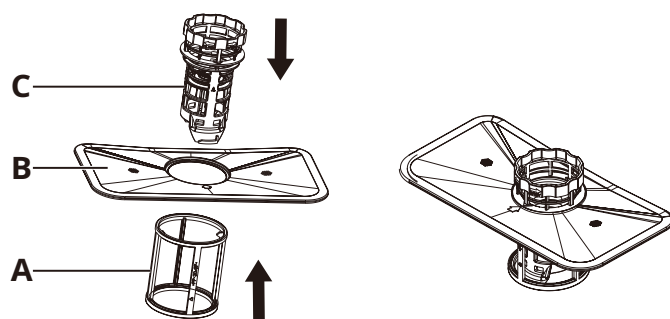

5. Introduceți ansamblul filtrului în poziție și rotiți-l în sens orar până când se blochează. Asigurați-vă că săgețile filtrului (B) și (C) sunt aliniată, așa cum se arată în figura de mai jos.

Curățarea brațelor stropitoare

Vă recomandăm să curățați regulat brațele stropitoare superioare și inferioare, pentru a evita ca murdăria să înfundă găurile.

Găurile înfundate pot provoca rezultate de spălare nesatisfăcătoare.

1. Scoateți coșurile superioare și inferioare.
2. Pentru a decupla brațul superior stropitor din coșul superior, localizați piulița în poziția centrală a brațului superior și rotiți-l în sens invers acelor de ceasornic pentru a-l scoate.

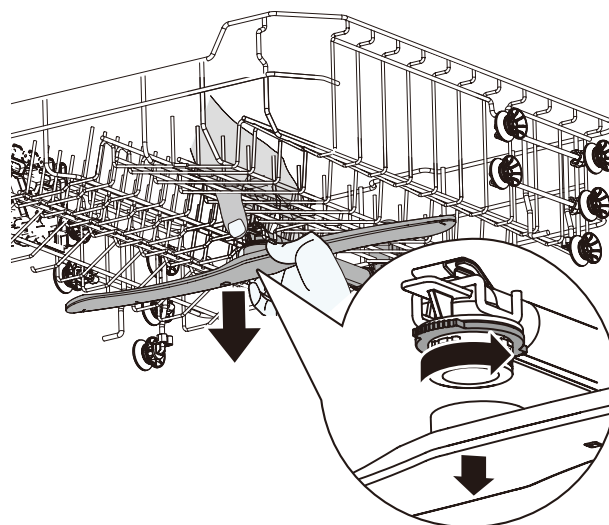

3. Pentru a detașa brațul stropitor inferior de pe partea inferioară a aparatului, trageți-l în sus pentru a-l scoate.

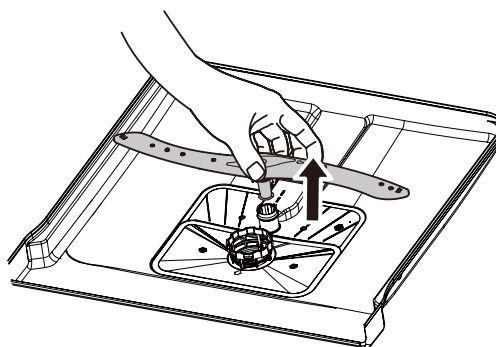

4. Clătiți brațele stropitoare superioare și inferioare sub apă curgătoare. Folosiți un instrument subțire (de exemplu, o scobitoare) pentru a îndepărta particulele de murdărie din orificiile brațelor stropitoare.
5. După curățare, înlocuiți duzele brațelor. Pentru a fixa duza brațului superior la coșul superior, aliniați poziția centrală a duzei brațului superior cu piulița și rotiți-o în sens orar pentru a o strânge.

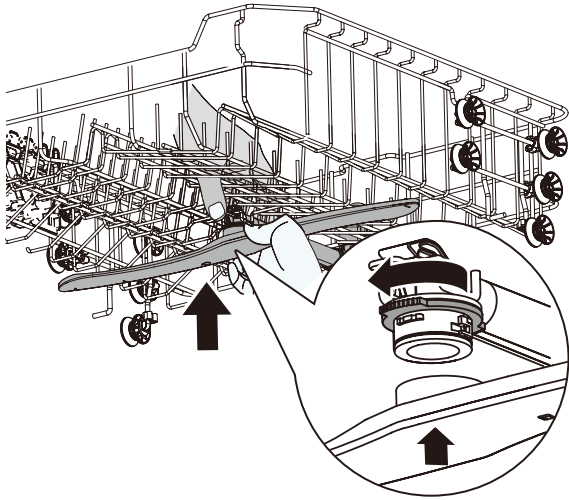

Pentru a fixa duza brațului inferior la partea inferioară a aparatului, introduceți duza brațului inferior în poziție.

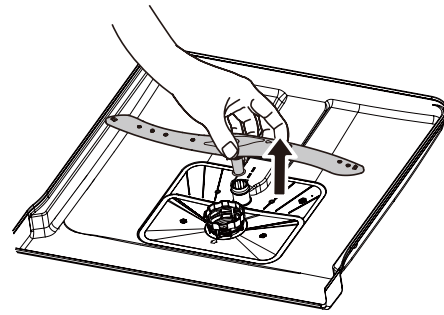

Curățarea exterioară

- Curățați aparatul cu o cârpă moale și umedă.
- Utilizați numai detergenți neutri.
- Nu folosiți produse abrazive, bureți abrazivi sau solvenți.

Curățarea internă

- Curățați cu atenție aparatul, inclusiv garnitura cauciucată a ușii, folosind o lavetă moale și umedă.
- Pentru a păstra aparatul în condiții optime de funcționare, utilizați cel puțin o dată pe lună un produs de curățare dedicat mașinilor de spălat vase. Urmați cu atenție instrucțiunile de pe ambalajul produsului.
- Nu folosiți produse abrazive, tampoane de curățare abrazive, scule ascuțite, substanțe chimice puternice, burete de sârmă sau solvenți.
- Utilizarea programelor de durată scurtă poate provoca acumularea de grăsimi și calcar în interiorul aparatului. Rulați programe de lungă durată de cel puțin două ori pe lună pentru a preveni acumularea.

Informații privind mediul înconjurător

AVERTISMENTE PRIVIND SIGURANȚA

⚠ Detergenții pentru mașina de spălat vase sunt periculoși. Respectați instrucțiunile de siguranță de pe ambalajul detergentului.

⚠ Deconectați aparatul de la sursa de alimentare. Tăiați cablul electric al aparatului și eliminați-l. Scoateți ușa pentru a preveni închiderea accidentală a copiilor sau a animalelor de companie în aparat.

ELIMINAREA MATERIALELOR DE AMBALARE

Reciclați materialele cu simbolul ♻️.
Puneți ambalajul în recipiente relevante pentru a-l recicla.

ELIMINAREA APARATELOR DE UZ CASNIC

Acest aparat este fabricat din materiale reciclabile sau reutilizabile. Se interzice eliminarea aparatelor marcate cu simbolul ⓧ împreună cu deșeurile menajere. Returnați articolul comerciantului cu amănuntul local în conformitate cu legislația locală, predați-l unui punct de colectare sau contactați autoritățile municipale competente pentru a afla mai multe informații.

Pentru a conserva resursele, asigurați-vă că echipamentele, piesele sau materialele electrice și electronice scoase din uz sunt reutilizate sau reciclate în conformitate cu Directiva UE privind deșeurile de echipamente electrice și electronice 2012/19/UE.

Anumite materiale și substanțe din anumite EEE aruncate au un impact negativ asupra mediului și sănătății umane. Acest produs nu conține substanțe periculoase, astfel cum se specifică în Directiva UE privind restricționarea utilizării anumitor substanțe periculoase în echipamentele electrice și electronice 2011/65/UE și modificările sale; cu toate acestea, poate conține substanțe care prezintă motive de îngrijorare deosebită (SVHC) în conformitate cu Regulamentul REACH CE nr. 1907/2006.

SERVICE ȘI PIESE DE SCHIMB

⚠ Pentru a repara aparatul, contactați un centru de service autorizat. Folosiți numai piese de schimb originale. Vă rugăm să rețineți că repararea de către dvs. sau persoane necalificate poate avea consecințe sub aspectul siguranței și ar putea avea ca efect anularea garanției.

Următoarele piese vor fi disponibile timp de 7 ani după încetarea producției acestui model: motor; pompă de circulație și de evacuare; încălzitoare și elemente de încălzire, inclusiv pompe de căldură, conducte și echipamente aferente, inclusiv toate furtunurile, supape, filtre și dispozitive Aquastop, piese interioare și structurale legate de ansambluri de uși, plăci cu circuite imprimate, afișaje electronice, presostate, termostate și senzori, software și firmware, inclusiv software pentru resetare. Vă rugăm să rețineți că unele dintre aceste piese de schimb sunt disponibile numai reparatorilor profesioniști și că nu toate piesele de schimb sunt relevante pentru toate modelele.

Următoarele piese vor fi disponibile timp de 10 ani după încetarea producției acestui model: balamaua și garniturile ușilor, alte garnituri, brațe stropitoare, filtre de scurgere, rafturi interioare și periferice din plastic, cum ar fi coșurile și capacele.

SFATURI PRIVIND ECONOMISIREA ENERGIEI

Spălarea vaselor în mașina de spălat vase conform instrucțiunilor din manualul de utilizare de obicei consumă mai puțină apă și energie decât spălarea vaselor manual. Încărcați mașina de spălat vase la capacitate maximă pentru a economisi apă și energie. Pentru cele mai bune rezultate la curățare, aranjați articolele în coșuri conform instrucțiunilor din manualul de utilizare și nu supraîncărcați coșurile.

Nu preclătiți manual vasele. Crește consumul de apă și energie. Când este necesar, selectați un program cu o etapă de prespălare. Îndepărtați reziduurile mai mari de alimente de pe vase și goliți paharele și ceștile înainte de a le introduce în aparat. Înmuiiați sau frecați ușor vasele de gătit de ai căror pereți sunt lipite resturi alimentare, înainte de a le spăla în aparat.

Asigurați-vă că articolele din coșuri nu se ating și nu se acoperă unul pe celălalt. Abia atunci apa poate ajunge complet la vase și le poate spăla.

Selectați un program în funcție de tipul de încărcătură și de gradul de murdărie. ECO oferă cea mai eficientă utilizare a consumului de apă și energie.

Garanție IKEA

Cât timp este valabilă garanția IKEA?

Această garanție este valabilă timp de 2 ani de la data achiziției, cu excepția cazului în care legislația națională prevede altfel. În Norvegia, Portugalia și Spania, garanția este valabilă timp de 3 ani de la data livrării către client, cu excepția cazului în care legislația națională prevede altfel. Accesați IKEA.com pentru a afla ce se aplică în țara dvs. Bonul inițial de cumpărare este necesar ca dovadă a cumpărării. Dacă lucrările de service sunt efectuate în garanție, acest lucru nu va prelungi perioada de garanție a aparatului.

Cine va furniza asistență?

Furnizorul de servicii IKEA va furniza serviciul prin propriile operațiuni de service sau prin rețeaua de parteneri autorizați.

Ce anume acoperă această garanție?

Această garanție acoperă defectiunile aparatului, care au fost cauzate de defecte din fabricație sau de defectiuni ale materialului, apărute de la data cumpărării de la IKEA. Această garanție se aplică numai pentru uzul casnic. Excepțiile sunt specificate sub titlul „Ce anume nu este acoperit de această garanție?” În cadrul perioadei de garanție vor fi acoperite costurile de remediere a defectiunii, de exemplu reparații, piese, manoperă și transport, cu condiția ca aparatul să fie accesibil pentru reparații fără cheltuieli speciale. În aceste condiții se aplică orientările UE (nr. 99/44/CE) și reglementările locale respective. Piesele înlocuite devin proprietatea firmei IKEA.

Ce va face IKEA pentru a remedia problema?

Furnizorul de servicii desemnat de IKEA va examina produsul și va decide, la discreția sa, dacă acesta este acoperit de această garanție. Dacă se consideră că produsul este acoperit de garanție, furnizorul de servicii IKEA sau partenerul său de service autorizat prin propriile operațiuni de service la propria discreție, va repara produsul defect sau îl va înlocui cu același produs sau cu un produs comparabil.

Ce anume nu este acoperit de această garanție?

- Uzura normală.
- Daune intenționate sau din neglijență, daune cauzate prin nerespectarea instrucțiunilor de utilizare, instalarea incorectă sau conectarea la tensiunea greșită, deteriorarea cauzată de reacții chimice sau electrochimice, rugină, coroziune sau daune cauzate de apă, inclusiv, dar fără a se limita la, daune cauzate de cantitatea excesivă de calcar din sursa de apă, daune cauzate de condiții anormale de mediu.
- Piese consumabile, inclusiv bateriile și becurile.
- Piese nefuncționale și decorative, care nu afectează utilizarea normală a aparatului, inclusiv zgârieturile și posibilele diferențe de culoare.

- Deteriorările accidentale cauzate de obiecte sau substanțe străine și de curățarea sau desfundarea filtrelor, a sistemelor de evacuare sau a sertarelor pentru detergent.
- Deteriorarea următoarelor piese: vitroceramică, accesorii, coșurile de vase și de tacâmuri, țevile de alimentare și de evacuare, garnituri de etanșare, becuri și capace de becuri, ecrane, butoane, carcase și piese ale carcaselor. În afară de cazul în care se poate demonstra că aceste deteriorări se datorează defectelor de fabricație.
- Cazuri în care nu a putut fi găsită nicio defecțiune în timpul vizitei unui tehnician.
- Reparațiile care nu au fost executate de furnizorii de asistență desemnați de noi și/sau de un partener contractual autorizat pentru asistență, sau pentru care s-au folosit piese de schimb neoriginale.
- Reparațiile cauzate de o instalare defectuoasă sau care nu este conformă cu specificațiile.
- Utilizarea aparatului în mediu non-casnic, de ex. utilizarea profesională.
- Deteriorarea datorată transportului. În cazul în care un client transportă produsul la domiciliu sau la altă adresă, IKEA nu este răspunzătoare pentru eventualele daune care pot apărea în timpul transportului. Cu toate acestea, dacă IKEA livrează produsul la adresa de livrare a clientului, atunci deteriorarea produsului care apare în timpul acestei livrări va fi acoperită de această garanție.
- Costurile pentru efectuarea instalării inițiale a aparatului IKEA. Cu toate acestea, dacă un furnizor de service IKEA sau partenerul său de service autorizat repară sau înlocuiește aparatul în condițiile acestei garanții, acesta va reinstala aparatul reparat sau va instala dispozitivul de înlocuire, dacă este necesar.

Această restricție nu se aplică muncii fără defecte efectuate de un specialist calificat care utilizează piesele noastre originale pentru a adapta aparatul la specificațiile tehnice de siguranță ale unei alte țări din UE.

Cum se aplică legea din țara de utilizare

Garanția IKEA vă oferă drepturi legale specifice, care acoperă sau depășesc cerințele locale. În orice caz, aceste condiții nu limitează în niciun mod drepturile consumatorilor, prevăzute de legislația locală.

Zona de validitate

Pentru aparatele care sunt cumpărate într-o țară a UE și sunt duse în altă țară a UE, asistența va fi furnizată în cadrul condițiilor de garanție normale în noua țară. Obligația de a asigura asistență în cadrul garanției există doar dacă aparatul respectă și este instalat în conformitate cu:

- specificațiile tehnice din țara în care se solicită cererea de garanție;
- Instrucțiunile de Asamblare și Informațiile privind siguranța din Manualul de utilizare.

Serviciul post-vânzare dedicat pentru aparatele IKEA:

Vă rugăm să nu ezitați să contactați Serviciul post vânzări IKEA pentru:

1. a face o solicitare de servicii în condițiile acestei garanții;
2. cere clarificări cu privire la instalarea aparatului IKEA în mobilierul de bucătărie dedicat IKEA. Serviciul nu va oferi clarificări legate de:
 - instalarea generală a bucătăriei IKEA;
 - conexiuni la electricitate (în cazul în care mașina vine fără priză și cablu), la apă și la gaz, deoarece acestea trebuie să fie executate de un inginer de service autorizat.
3. cere clarificări cu privire la conținutul manualului de utilizare și specificațiile aparatului IKEA.

Pentru a vă asigura că vă oferim cea mai bună asistență, vă rugăm să citiți cu atenție Instrucțiunile de asamblare și/sau secțiunea Manualul de utilizare a acestei broșuri înainte de a ne contacta.

Cum ne puteți contacta dacă aveți nevoie de asistența noastră



Consultați ultima pagină a acestui manual pentru lista completă a contactelor desemnate de IKEA și a numerelor de telefon naționale relative.

i Pentru a beneficia mai rapid de service, vă recomandăm să utilizați numerele de telefon specificate la sfârșitul acestui manual. Consultați întotdeauna numerele enumerate în broșura aparatului specific Aveți nevoie de asistență pentru. Înainte de a ne apela, asigurați-vă că aveți la îndemână numărul de articol IKEA (cod din 8 cifre) și numărul de serie (cod din 8 cifre care poate fi găsit pe plăcuța cu caracteristici tehnice) pentru aparatul pentru care aveți nevoie de asistența noastră.

i **PĂSTRAȚI BONUL DE CUMPĂRARE!**
Este dovada dv. de cumpărare și este necesar pentru aplicarea garanției. Rețineți că bonul raportează, de asemenea, numele și numărul articolului IKEA (cod de 8 cifre) pentru fiecare dintre aparatele achiziționate.

Mai aveți nevoie de ajutor?

Pentru orice întrebări suplimentare care nu au legătură cu After Sales a aparatelor dumneavoastră, vă rugăm să contactați cel mai apropiat centru telefonic al magazinului IKEA. Vă recomandăm să citiți cu atenție documentația aparatului înainte de a ne contacta.

Sigurnosne informacije

Prije instalacije i uporabe uređaja, pažljivo pročitajte priložene upute. Proizvođač nije odgovoran za bilo kakve ozljede ili oštećenja nastala kao rezultat nepravilne ugradnje ili upotrebe. Upute uvijek držite na sigurnom i dostupnom mjestu kako biste ih kasnije mogli koristiti.

SIGURNOSNA UPOZORENJA

⚠ Djeca iznad 8 godina starosti te osobe smanjenih tjelesnih, osjetilnih ili umnih sposobnosti, odnosno nedovoljnog iskustva i znanja smiju koristiti ovaj uređaj samo ako ih se nadzire ili ako su upućene u sigurnu uporabu uređaja i razumiju uključene opasnosti. Djeca mlađa od 8 godina i osobe s vrlo teškim i složenim invaliditetom moraju se držati podalje ako se ne nadziru kontinuirano. Djeca se ne smiju igrati s uređajem. Držite djecu i kućne ljubimce dalje od uređaja kad su vrata otvorena. Djeca ne smiju obavljati čišćenje i održavanje uređaja bez nadzora. Deterdžente držite dalje od djece.

⚠ UPOZORENJE: Noževi i drugi pribor s oštrim vrhovima moraju se stavljati u košaru s vrhovima prema dolje ili postaviti u vodoravan položaj.

⚠ UPOZORENJE: Uređaj nemojte ostavljati s otvorenim vratima bez nadzora kako ne biste slučajno nagazili na njih.

⚠ Ovaj uređaj je namijenjen za korištenje u kućanstvu i slične primjene kao što su: kuhinjski prostori za osoblje u trgovinama, uredima i drugim radnim okruženjima; seoske kuće; od strane klijenata u hotelima, motelima, pansionima i drugim stambenim okruženjima.

⚠ Nemojte mijenjati specifikacije uređaja.

⚠ Radni tlak vode (minimalni i maksimalni) mora biti između 0,4 (0,04) / 10 (1,0) bara (MPa).

⚠ Pridržavajte se maksimalnog broja od 14 postavki mjesta.

⚠ Uređaj treba spojiti na vodovod pomoću novih isporučenih kompleta crijeva. Stari setovi crijeva ne smiju se ponovo koristiti.

- ⚠ Prije bilo kojeg postupka održavanja, isključite uređaj i odvojite utikač iz utičnice.
- ⚠ Ako je naponski kabel oštećen, smije ga zamijeniti samo proizvođač, ovlaštenu servisnu centar ili kvalificirana osoba kako bi se izbjegla opasnost.
- ⚠ Omogućite nesmetan pristup električnoj utičnici nakon instalacije.
- ⚠ Ako uređaj ima otvore za ventilaciju u podnožju, oni ne smiju biti prekriveni npr. tepihom.
- ⚠ Za čišćenje uređaja ne koristite vodene sprejeve i/ili paru visokog pritiska.

Dozvoljena primjena

- ⚠ Ne koristite uređaj vani.
- ⚠ Ne uklanjajte posuđe iz uređaja sve dok program ne završi. Nešto deterdženta može ostati na posuđu.
- ⚠ Nemojte skladištiti predmete niti pritiskati otvorena vrata uređaja.
- ⚠ Zapaljive proizvode ili predmete koji su navlaženi zapaljivim proizvodima nemojte stavljati u uređaj, na njega niti u blizini uređaja.
- ⚠ Nemojte piti vodu iz uređaja niti se igrati njome.
- ⚠ Uređaj može otpustiti vruću paru ako otvorite vrata dok program radi.

Sigurnosne upute

Postavljanje

- ⚠ **Upozorenje!** Uređaj može instalirati samo kvalificirana osoba.
- Uklonite svu ambalažu i zaštitne trake.
- Nemojte instalirati ili rabiti oštećeni uređaj.
- Uređaj ne postavljajte i ne koristite ako je temperatura niža od 0 °C.
- Slijedite upute za instalaciju isporučene s uređajem.
- Uvijek pazite pri pomicanju uređaja jer je težak. Uvijek koristite sigurnosne rukavice i zatvorenu obuću.
- Provjerite je li uređaj ugrađen ispod sigurnih konstrukcija i uz njih.

Električno priključenje

- ⚠ **Upozorenje!** Rizik od požara i električnog udara.
- ⚠ **Upozorenje!** Pri postavljanju uređaja provjerite da mrežni kabel nije zgnječen ili oštećen.
- ⚠ **Upozorenje!** Nemojte rabiti produžne letve niti produžne kabele.
- ⚠ **Upozorenje!** Ni pod kojim uvjetima nemojte rezati, uklanjati ili zaobilaziti uzemljivač
- Uređaj mora biti uzemljen.
- Provjerite jesu li parametri na nazivnoj pločici kompatibilni s električnim ocjenama mrežnog napajanja.
- Uvijek rabite ispravno instaliranu utičnicu osiguranu od strujnih udara.
- Pripazite da ne oštetite električne dijelove (npr. utikač električnog napajanja, kabel napajanja). Kako biste promijenili električne dijelove obratite se ovlaštenom servisnom centru.
- Uređaj priključite na električno napajanje tek po završetku instalacije. Omogućite nesmetan pristup električnoj utičnici nakon instalacije.

- Nemojte povlačiti kabel napajanja kako biste iskopčali uređaj. Uvijek povlačite utikač napajanja.
- Ovaj uređaj je u skladu s direktivama EEZ.
- Samo za UK i Irsku. Uređaj je opremljen mrežnim utikačem od 13 A. Ako je potrebno promijeniti osigurač mrežnog utikača, koristite samo 13 A ASTA (BS 1362) osigurač.

Priključak za vodu

- Nemojte oštetiti crijeva za vodu.
- Prije spajanja na nove cijevi, cijevi koje se dugo ne koriste, tamo gdje su izvršeni radovi na popravljanju ili su montirani novi uređaji (vodomjeri itd.), pustite da voda teče dok ne bude čista i bistra.
- Osigurajte da nema vidljivih curenja vode tijekom i nakon prve uporabe uređaja.
- Crijevo za dovod vode ima sigurnosni ventil i crijevo s unutarnjim mrežnim kabelom.

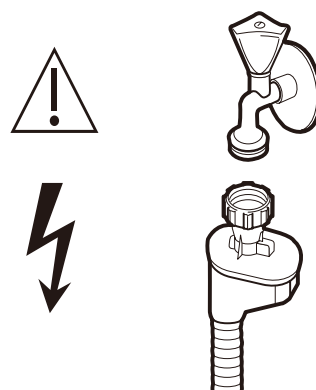

⚠ **Upozorenje!** Opasan napon.

- Ako je oštećeno crijevo za dovod vode, odmah zatvorite slavinu za vodu i odvojite utikač iz utičnice. Za zamjenu crijeva za dovod vode obratite se ovlaštenom servisnom centru.

⚠ **Upozorenje!** Rizik od ozljeda, opekline, električnog udara ili požara.

- Nemojte sjediti niti stajati na otvorenim vratima.
- Deterdženti za pranje posuđa su opasni. Pridržavajte se sigurnosnih uputa na ambalaži deterdženta.

Kako biste preuzeli potpunu verziju posjetite www.ikea.com

- Koristite samo deterdžent i sredstvo za ispiranje preporučene za upotrebu u automatskoj perilici posuđa.
- Nikada ne koristite sapun, deterdžent za pranje rublja ili deterdžent za pranje ruku u vašoj perilici posuđa.
- Deterdžent za pranje posuđa je nagrizajući! Deterdžent za pranje posuđa čuvajte izvan dohvata djece.
- Nemojte piti vodu iz uređaja niti se igrati njome.
- Deterdžent za pranje posuđa je nagrizajući! Deterdžent za pranje posuđa čuvajte izvan dohvata djece.
- Ne uklanjajte posuđe iz uređaja sve dok program ne završi. Nešto deterdženta može ostati na posuđu.
- Uređaj može otpustiti vruću paru ako otvorite vrata dok program radi.
- Zapaljive proizvode ili predmete koji su navlaženi zapaljivim proizvodima nemojte stavljati u uređaj, na njega niti u blizini uređaja.

Servis

- Za popravak uređaja obratite se ovlaštenom servisnom centru.
- Koristite samo originalne rezervne dijelove.

Odlaganje

Upozorenje! Rizik od ozljeda ili gušenja.

- Iskopčajte uređaj iz električne mreže.
- Odrežite naponski kabel i odložite ga u otpad.
- Uklonite vrata kako biste spriječili da djeca ili kućni ljubimci budu zatvoreni unutar uređaja.

Održavanje i čišćenje

⚠ Upozorenje! Prije održavanja isključite uređaj i odspojite mrežni utikač iz glavne utičnice.

i Prljavi filtri i začepljene prskalice smanjuju rezultate pranja. Redovito vršite provjeru i po potrebi ih očistite.

Čišćenje filtara

1. Okrenite filtar u smjeru suprotnom od kazaljke na satu da se otključa, a zatim ga podignite iz uređaja.

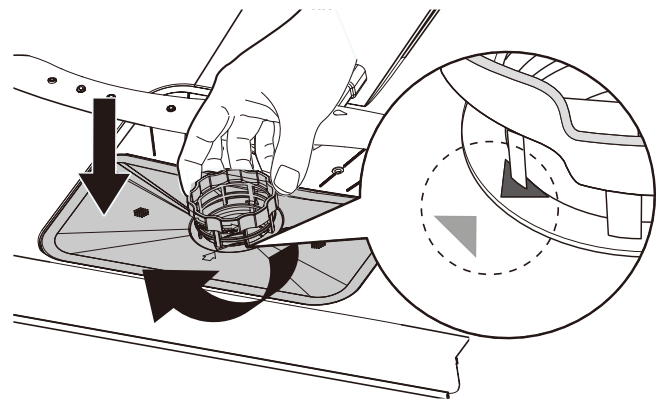
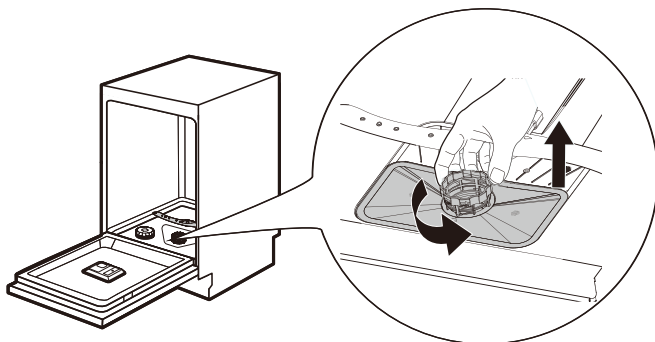

2. Prvo izvucite filtar (A) iz sklopa filtra nježnim stiskanjem. Tada se filtri (B) i (C) mogu odvojiti.

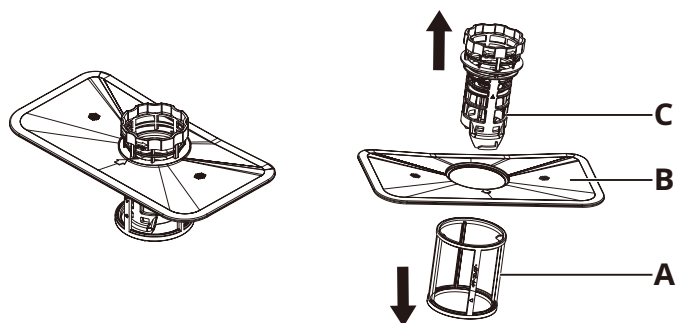

3. Filtre (A), (B) i (C) isperite vodom. Ako je potrebno, koristite meku četku za čišćenje.

4. Ponovno sastavite filtre prikazane na donjoj slici.

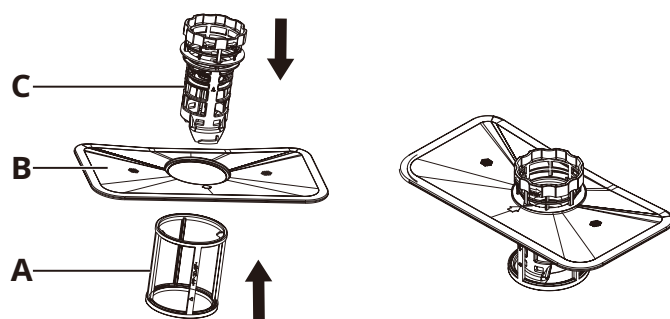

5. Postavite sklop filtra u položaj i okrenite ga u smjeru kazaljke na satu dok se ne zaključa. Provjerite jesu li strelice na filteru (B) i (C) poravnate, kao što je prikazano na donjoj slici.

Čišćenje ručica za prskanje

Preporučujemo redovito čišćenje gornjih i donjih ručica za prskanje da prljavština ne bi blokirala otvore.

Začepljene rupe mogu prouzročiti nezadovoljavajuće rezultate pranja.

1. Izvucite gornju i donju košaru.
2. Da biste odvojili gornju ručicu za prskanje od gornje košare, pronađite maticu u središtu gornje ručice i okrenite je u smjeru suprotnom od kazaljke na satu da biste je uklonili.

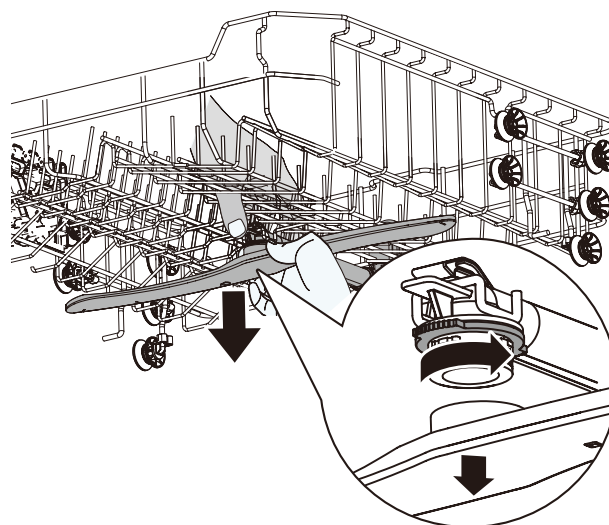

3. Da biste odvojili donju ručicu za prskanje od dna uređaja, samo je povucite prema gore da biste je uklonili.

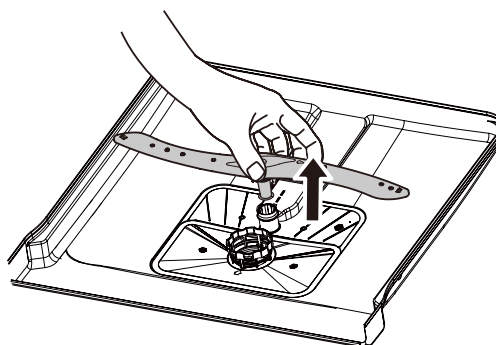

4. Isperite gornju i donju ručicu za prskanje pod tekućom vodom.

Upotrijebite tanki šiljati alat (npr. čačkalicu) za uklanjanje čestica prljavštine iz rupa ručica za prskanje.

5. Nakon čišćenja zamijenite ručice za prskanje.

Da biste pričvrstili gornju ručicu za prskanje na gornju košaru, poravnajte središnji položaj ručice s maticom i okrenite u smjeru kazaljke na satu da se stegne.

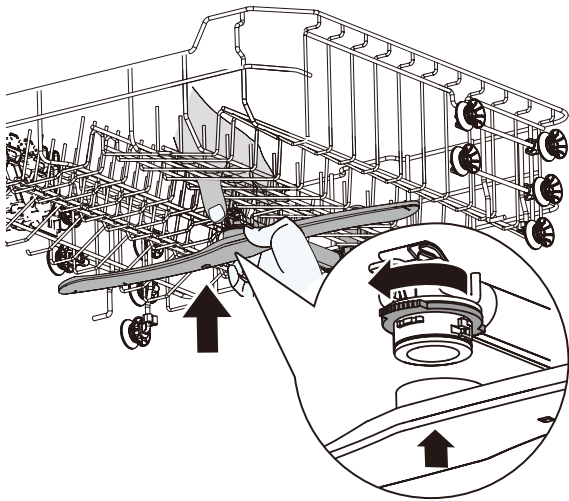

Za pričvršćivanje donje ručice za prskanje na dno uređaja, umetnite donju ručicu na položaj.

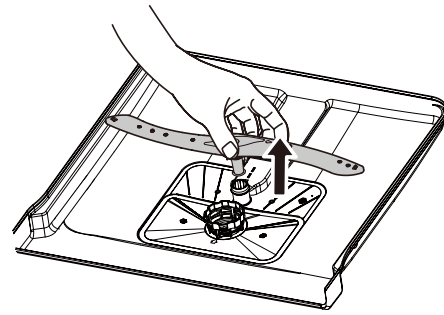

Čišćenje vanjskog dijela

- Uređaj čistite vlažnom mekom krpom.
- Rabite samo prirodna sredstva za čišćenje.
- Ne koristite abrazivne proizvode, abrazivne jastučice za čišćenje ili otapala.

Čišćenje unutrašnjosti

- Pažljivo očistite uređaj, uključujući gumenu brtvu na vratima, mekom vlažnom krpom.
- Kako biste održali performanse vašeg uređaja, barem jednom mjesečno koristite proizvod za čišćenje, posebno dizajniran za perilice posuđa. Pažljivo slijedite upute na ambalaži proizvoda.
- Ne koristite abrazivne proizvode, abrazivne jastučice za čišćenje, oštre alate, jake kemikalije, strugače i otapala.
- Redovita upotreba kratkotrajnih programa može prouzrokovati nagomilavanje masnoće i kamenca unutar uređaja. Pokrenite dugotrajne programe najmanje dva puta mjesečno kako biste spriječili njihovo nakupljanje.

Briga o okolišu

SIGURNOSNA UPOZORENJA

⚠ Deterdženti za pranje posuđa su opasni. Pridržavajte se sigurnosnih uputa s ambalaže deterdženta.

⚠ Iskopčajte uređaj iz električne mreže. Isključite mrežni kabel u blizini uređaja i odložite ga. Uklonite kvaku vrata kako biste spriječili da djeca ili kućni ljubimci budu zatvoreni unutar uređaja.

ZBRINJAVANJE AMBALAŽE

Reciklirajte materijale sa simbolom ♻. Stavite ambalažu u odgovarajuće kontejnere kako biste je reciklirali.

ZBRINJAVANJE KUĆANSKIH UREĐAJA

Ovaj uređaj je proizveden od materijala koji se mogu reciklirati ili ponovno koristiti. Zabranjeno je uređaje označene simbolom  odlagati s kućanskim otpadom. Vratite artikl lokalnom trgovcu u skladu s lokalnim zakonodavstvom, sabirnom mjestu ili se obratite nadležnim općinskim vlastima kako biste saznali više.

Kako biste sačuvali resurse, pobrinite se da se odbačena električna i elektronička oprema, dijelovi ili materijali ponovno koriste ili recikliraju u skladu s EU Direktivom o otpadu električne i elektroničke opreme 2012/19/EU.

Neki materijali i tvari u nekoj odbačenoj EEE potencijalno mogu imati negativan utjecaj na okoliš i zdravlje ljudi. Ovaj proizvod ne sadrži opasne tvari kao što je navedeno u EU Direktivi o ograničenju uporabe određenih opasnih tvari u električnoj i elektroničkoj opremi 2011/65/EU i njezinim dopunama; međutim, može sadržavati tvari posebno zabrinjavajućih svojstava (SVHC) prema Uredbi REACH EC br. 1907/2006.

SERVIS I REZERVNI DIJELOVI

⚠ Za popravak uređaja obratite se ovlaštenom servisnom centru. Koristite samo originalne rezervne dijelove. Imajte na umu da samostalni ili neprofesionalni popravci mogu imati sigurnosne posljedice i poništiti jamstvo.

Sljedeći zamjenski dijelovi bit će dostupni 7 godina nakon prestanka proizvodnje ovog modela: motor; cirkulacijska i odvodna pumpa; grijači i grijaći elementi, uključujući dizalice topline (odvojeno ili u paketu); cjevovodi i pripadajuća oprema, uključujući sva crijeva, ventile, filtre i čepove za vodu; strukturne i unutarnje dijelove povezane sa sklopovim vratima (odvojeno ili u paketu); tiskane ploče; elektroničke zaslone; tlačne sklopke; termostate i senzore; softver i firmware, uključujući softver za resetiranje. Imajte na umu da su neki od ovih rezervnih dijelova dostupni samo profesionalnim serviserima i da nisu svi rezervni dijelovi relevantni za sve modele.

Sljedeći zamjenski dijelovi bit će dostupni 10 godina nakon prestanka proizvodnje ovog modela: šarka i brtve na vratima, druge brtve, krakovi za prskanje, odvodni filtri, unutarnji nosači i plastična periferna oprema kao što su košare i poklopci.

SAVJETI ZA UŠTEDU ENERGIJE

Pranje posuđa u perilici prema uputama iz korisničkog priručnika obično troši manje vode i energije nego ručno pranje posuđa. Napunite perilicu posuđa do punog kapaciteta kako biste uštedjeli vodu i energiju. Za najbolje rezultate pranja, posložite predmete u košare prema uputama iz korisničkog priručnika i nemojte preopteretiti košare.

Nemojte ispirati posuđe ručno. Povećava potrošnju vode i energije. Po potrebi odaberite program s fazom pretpranja. Uklonite veće ostatke hrane iz posuđa i ispraznite šalice i čaše prije nego što ih

Kako biste preuzeli potpunu verziju posjetite www.ikea.com

stavite u uređaj. Namočite ili lagano izribajte posuđe s tvrdo kuhanom ili pečenom hranom prije pranja u uređaju.

Pazite da se predmeti u košari ne dodiruju i ne prekrivaju. Tek tada voda može potpuno doprijeti i oprati posuđe.

Odaberite program prema vrsti opterećenja i stupnju zaprljanja. ECO nudi najučinkovitiju potrošnju vode i energije.

IKEA Jamstvo

Koliko dugo vrijedi IKEA jamstvo?

Ovo jamstvo vrijedi 2 godine od datuma kupnje osim ako nije drugačije navedeno u nacionalnom zakonodavstvu. U Norveškoj, Portugalu i Španjolskoj jamstvo vrijedi 3 godine od datuma isporuke kupcu, osim ako nije drugačije navedeno u nacionalnom zakonodavstvu. Posjetite IKEA.com kako biste saznali koji se propisi primjenjuju u vašoj zemlji. Kao dokaz kupnje potrebno je imati originalni račun. Ako se servisni radovi izvode pod jamstvom, to neće produžiti jamstveno razdoblje za uređaj.

Tko izvršava servisne usluge?

Davatelj usluga IKEA pružit će uslugu putem vlastitih servisnih službi ili ovlaštene mreže partnera.

Što je pokriveno ovim jamstvom?

Ovo jamstvo pokriva kvarove na uređaju nastale kao posljedica grešaka u konstrukciji ili materijalima od datuma kupovine od IKEA-e. Ovo se jamstvo odnosi samo na kućnu uporabu. Izuzeci su navedeni pod naslovom „Što nije pokriveno ovim jamstvom?“ Unutar jamstvenog razdoblja troškovi otklanjanja kvara tj. popravak, dijelovi, rad i putovanja bit će pokriveni, pod uvjetom da je uređaj dostupan za popravak bez posebnih troškova. Na ove se uvjete primjenjuju smjernice EU (br. 99/44/EG) i odgovarajući lokalni propisi. Zamijenjeni dijelovi postaju vlasništvo IKEA-e.

Što će IKEA učiniti kako bi riješila problem?

Davatelj usluga imenovan od strane tvrtke IKEA pregledat će proizvod i prema vlastitom nahođenju odlučiti je slučaj li pokriven ovim jamstvom. Ako se smatra pokrivenim, dobavljač usluga IKEA ili njezin ovlaštenu servisni partner će u vlastitim servisnim radionicama, prema vlastitom nahođenju, popraviti neispravan proizvod ili ga zamijeniti istim ili sličnim proizvodom.

Što nije pokriveno ovim jamstvom?

- Istrošenost pri normalnoj uporabi.
- Namjerno ili nehajno oštećenje, šteta uzrokovana nepoštivanjem uputa za uporabu, nepravilnom instalacijom ili spajanjem na pogrešan napon, oštećenja uzrokovana kemijskom ili elektrokemijskom reakcijom, hrđom, korozijom ili oštećenja vodom uključujući između ostalog oštećenje uzrokovano prekomjernom količinom kamenca u opskrbi vodom, oštećenje uzrokovano nenormalnim uvjetima okoline.
- Potrošni dijelovi uključujući baterije i žarulje.
- Nefunkcionalni i dekorativni dijelovi koji ne utječu na normalnu uporabu uređaja, uključujući bilo kakve ogrebotine ili moguće razlike u boji.
- Slučajna oštećenja prouzročena stranim predmetima ili tvarima i čišćenjem ili deblokiranjem filtara, sustava za ispuštanje vode ili ladica za sredstvo za pranje.
- Oštećenja sljedećih dijelova: staklokeramike, pribora, košara za posuđe i pribora za jelo, dovodnih i odvodnih cijevi, brtvi, žarulja i poklopaca za žarulje, zaslona, gumbova, kućišta i dijelova kućišta. Osim ako se može dokazati da su ta oštećenja prouzročena greškama u proizvodnji.
- Slučajevi u kojima nije pronađena greška tijekom posjeta tehničara.
- Popravci koji nisu izvršeni od strane naših pružatelja usluga i/ili ugovorno ovlaštenih servisnih partnera ili ako se nisu koristili originalni rezervni dijelovi.

- Popravci prouzročeni pogrešno izvršenim instalacijama ili instalacijama koje nisu u skladu sa specifikacijom.
- Uporaba uređaja u ne-kućanske, odnosno profesionalne svrhe.
- Oštećenja prouzročena prijevozom. Ako kupac preveze proizvod u svoj dom ili na neku drugu adresu, IKEA nije odgovorna za bilo kakvu štetu koja može nastati tijekom prijevoza. Međutim, ako IKEA isporuči proizvod na adresu kupca za dostavu, tada će oštećenje proizvoda koje nastane tijekom isporuke biti pokriveno ovim jamstvom.
- Troškovi izvođenja prve instalacije IKEA uređaja. Međutim, ako dobavljač usluga tvrtke IKEA ili njegov ovlašteni servisni servis popravi ili zamijeni uređaj pod uvjetima ovog jamstva, davatelj usluga ili njegov ovlašteni servisni servis ponovno će instalirati popravljeni uređaj ili zamjenu, ako je potrebno.

Ovo se ograničenje ne odnosi na radove bez grešaka koje obavlja kvalificirani stručnjak koristeći naše originalne dijelove kako bi uređaj prilagodio tehničkim sigurnosnim specifikacijama druge zemlje EU.

Primjena lokalnih zakona

IKEA jamstvo daje vam određena zakonska prava koja pokrivaju ili premašuju lokalne zahtjeve. Međutim, ovi uvjeti ne ograničavaju ni na koji način potrošačka prava zajamčena lokalnim zakonodavstvom.

Područje valjanosti

Za uređaje koji su kupljeni u jednoj od zemalja Europske unije i odneseni u drugu zemlju u Europskoj uniji, usluge će biti pružene u okviru uvjeta jamstva koji se normalno primjenjuju u novoj zemlji. Obveza izvršenja usluga u okviru jamstva postoji samo ako je uređaj instaliran u skladu s:

- tehničkim specifikacijama zemlje u kojoj se podnosi zahtjev pod jamstvom;
- Uputama za montažu i Sigurnosnim informacijama u Uputama za uporabu;

Postprodajna služba za IKEA uređaje:

Ne ustručavajte se kontaktirati IKEA postprodajnu službu te:

1. podnijeti zahtjev za servisiranje pod ovim jamstvom;
2. zatražiti pojašnjenja o ugradnji IKEA uređaja u namjenski kuhinjski namještaj IKEA. Služba neće pružiti pojašnjenja koja se odnose na:
 - cjelokupnu instalaciju kuhinje IKEA;
 - priključke za struju (ako uređaj dolazi bez utikača i kabela), vodu i plin jer ih mora izvesti ovlašteni servisni inženjer.
3. zatražiti pojašnjenja o sadržaju i korisničkim priručnicima i specifikacijama IKEA uređaja.

Kako bismo osigurali da vam možemo pružiti najbolju pomoć pažljivo pročitajte odjeljak Upute za montažu i/ili Korisnički priručnik unutar ove knjižice prije nego što nas kontaktirate.

Kako doći do nas ako trebate našu uslugu



Pogledajte posljednju stranicu ovog priručnika za cjelovit popis kontakata koje je imenovala IKEA i relativne nacionalne brojeve telefona.

-  Preporučamo da koristite određene telefonske brojeve navedene na kraju ovog priručnika kako bismo vam pružili bržu uslugu. Uvijek se obratite na brojeve navedene u knjižici određenog uređaja za koji vam je potrebna pomoć. Prije nego što nas pozovete, uvjerite se da kod sebe imate IKEA-in broj artikla (8-znamenkasti kôd) i serijski broj (8-znamenkasti broj koji se može naći na nazivnoj pločici) za uređaj za koji vam je potrebna naša pomoć.

Kako biste preuzeli potpunu verziju posjetite www.ikea.com

- i** **SAČUVAJTE RAČUN!** To je vaš dokaz o kupnji i potreban vam je za valjanost jamstva. Imajte na umu da račun prikazuje i naziv i broj IKEA artikla (8-znamenasti kôd) za svaki kupljeni uređaj.

Trebate li dodatnu pomoć?

Za sva dodatna pitanja koja nisu vezana za razdoblje nakon prodaje vaših uređaja, molimo kontaktirajte naš najbliži IKEA prodajni centar. Savjetujemo vam da pažljivo pročitate dokumentaciju koja se odnosi na uređaj prije nego što nas kontaktirate.

Varnostne informacije

Pred namestitvijo in uporabo naprave pozorno preberite priložena navodila. Proizvajalec ni odgovoren za morebitne telesne poškodbe ali materialno škodo, ki bi nastala zaradi nepravilne namestitve ali uporabe. Navodila vedno hranite na varnem in dostopnem mestu, saj jih boste morda potrebovali v prihodnje.

VARNOSTNA OPOZORILA

⚠ Otroci, starejši od 8 let, in osebe z zmanjšanimi fizičnimi, zaznavnimi ali duševnimi sposobnostmi ali s pomanjkljivimi izkušnjami ter znanjem smejo to napravo uporabljati le, če jih pri tem nadzoruje odrasla oseba, ki jih pouči o varni uporabi naprave, in ti razumejo nevarnosti, ki izhajajo iz uporabe naprave. Otroci, mlajši od 8 let, in osebe s težjimi motnjami v razvoju naj se ne zadržujejo v bližini naprave, razen če so pod nadzorom odgovorne osebe. Otroci se ne smejo igrati z napravo. Otroci in hišni ljubljenci naj se ne zadržujejo v bližini naprave, ko so vrata odprta. Otroci ne smejo izvajati čiščenja in uporabniškega vzdrževanja naprave brez nadzora. Detergente hranite zunaj dosega otrok.

⚠ OPOZORILO: Noži in drugi pripomočki z ostrimi konicami morajo biti v košaro naloženi s konicami, obrnjenimi navzdol, ali v vodoravnem položaju.

⚠ OPOZORILO: Naprave ne puščajte z odprtimi vrati, saj po nesreči lahko stopite nanje.

⚠ Ta naprava je namenjena uporabi v gospodinjstvu in podobnih prostorih, kot so: kuhinjski prostori za osebje v trgovinah, pisarnah in drugih delovnih okoljih; kmečkih hišah; uporabi s strani strank v hotelih, motelih, penzionih in drugih stanovanjskih okoljih.

⚠ Ne spreminjajte specifikacij te naprave.

⚠ Delovni tlak vode (najnižji in najvišji) mora biti med 0,4 (0,04)/10 (1,0) bara (MPa).

⚠ Upoštevajte največje število 14 pogrinjkov.

- ⚠ Napravo priključite na vodno omrežje s priloženimi novimi kompleti gibkih cevi. Stari kompleti gibkih cevi niso primerni za vnovično uporabo.
- ⚠ Pred vsakim vzdrževalnim delom izklopite napravo in izvlecite omrežni vtič iz vtičnice.
- ⚠ Če je napajalni kabel poškodovan, ga mora zamenjati proizvajalec, pooblaščen servisni center ali podobno usposobljeno osebje, da se izognete nevarnosti.
- ⚠ Poskrbite, da bo po namestitvi omogočen dostop do električnega vtiča.
- ⚠ Če ima naprava v ohišju prezračevalne reže, jih ne smete prekrit, npr. s preprogo.
- ⚠ Za čiščenje naprave ne uporabljajte visokotlačnih vodnih curkov ali pare.

Dovoljena uporaba

- ⚠ Naprave ne uporabljajte na prostem.
- ⚠ Ne začnite pospravljati posode, dokler se ne zaključi program pomivalnega stroja. V nasprotnem primeru lahko detergent ostane na posodi.
- ⚠ Na odprta vrata naprave ne odlagajte predmetov in ne pritiskajte nanje.
- ⚠ Ne puščajte vnetljivih ali vlažnih izdelkov z vnetljivo vsebino v bližini naprave ali na napravi.
- ⚠ Voda v napravi ni primerna za pitje in igro.
- ⚠ Iz naprave se lahko sprosti vroča para, če vrata odprete med izvajanjem programa.

Varnostna navodila

Namestitev

⚠ Opozorilo! Napravo sme namestiti samo usposobljena oseba.

- Odstranite vso embalažo in transportne vijake.
- Poškodovane naprave ne nameščajte in ne uporabljajte.
- Naprave ne nameščajte in je ne uporabljajte, če je temperatura nižja od 0 °C.
- Upoštevajte navodila za namestitev, priložena napravi.
- Vedno bodite previdni ob premikanju naprave, saj je težka. Vedno uporabljajte zaščitne rokavice in zaprto obutev.
- Zagotovite, da je naprava nameščena pod varnimi površinami in zraven njih.

Električna povezava

⚠ Opozorilo! Nevarnost požara in električnega udara.

⚠ Opozorilo! Ob nameščanju naprave poskrbite, da se napajalni kabel se zatakne ali poškoduje.

⚠ Opozorilo! Ne uporabljajte adapterjev z več vtiči in podaljševalnih kablov.

⚠ Opozorilo! V nobenem primeru ne odrežite, odstranite ali ne naredite obvoda za ozemljitveni vtič.

- Naprava mora biti ozemljena.
- Prepričajte se, da so parametri na napisni ploščici združljivi z električnimi nazivnimi vrednostmi omrežnega napajanja.
- Zmeraj uporabljajte pravilno nameščeno vtičnico, ki je zavarovana pred električnimi udari.
- Poskrbite, da ne poškodujete električnih komponent (npr. vtikača, napajalnega kabla). Če želite zamenjati električne komponente, se obrnite na pooblašeni servisni center.

- Vtikač priključite v vtičnico šele ob koncu namestitve. Poskrbite, da bo po namestitvi omogočen dostop do električnega vtiča.
- Ko želite izključiti napravo, nikoli ne vlecite za napajalni kabel. Zmeraj povlecite za vtikač.
- Naprava je v skladu z direktivami evropske gospodarske skupnosti (EGS).
- Velja samo za Združeno kraljestvo in Irsko. Ta naprava ima vgrajen 13-A vtič. Če je treba zamenjati varovalko omrežnega vtiča, uporabite samo 13-A varovalko, tipa ASTA (BS 1362).

Vodni priključek

- Poskrbite, da ne poškodujete vodnih gibkih cevi.
- Pred priključitvijo novih cevi, cevi, ki jih niste uporabljali dalj časa, na mestih, kjer so bila izvedena popravila, ali pri vgrajenih novih napravah (vodni števcu itd.) naj voda teče toliko časa, da je čista in bistra.
- Zagotovite, da med prvo uporabo in po njej ni vidnih iztekanj vode.
- Dovodna gibka cev za vodo ima vgrajen varnostni ventil in izoliran notranji omrežni kabel.

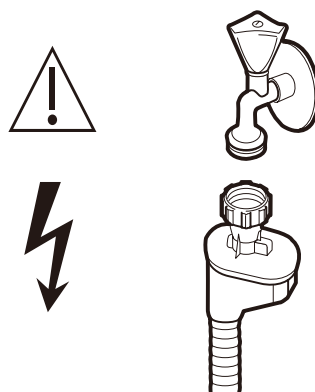

⚠ Opozorilo! Nevarna napetost.

- Če je poškodovana dovodna gibka cev za vodo, nemudoma zaprite vodni priključek in izključite omrežni vtič iz omrežne vtičnice. Obrnite se na pooblašeni servisni center in jih prosite, naj zamenjajo dovodno gibko cev za vodo.

⚠ Opozorilo! Nevarnost poškodb, opeklin, električnega udara ali požara.

- Ne sedite oz. ne stojte na odprtih vratih.
- Detergenti pomivalnega stroja so nevarni. Upoštevajte varnostna navodila, navedena na embalaži detergenta.
- Uporabljajte samo detergent in sredstvo za izplakovanje, ki sta priporočena za uporabo v samodejnem pomivalnem stroju.
- V pomivalnem stroju nikoli ne uporabljajte mila, pralnega praška ali sredstva za umivanje rok.
- Detergent za pomivalni stroj povzroča korozijo. Detergent za pomivalni stroj hranite zunaj dosega otrok.
- Voda v napravi ni primerna za pitje in igro.
- Detergent za pomivalni stroj povzroča korozijo. Detergent za pomivalni stroj hranite zunaj dosega otrok.
- Ne začnite pospravljati posode, dokler se ne zaključi program pomivalnega stroja. V nasprotnem primeru lahko detergent ostane na posodi.

- Iz naprave se lahko sprosti vroča para, če vrata odprete med izvajanjem programa.
- Ne puščajte vnetljivih ali vlažnih izdelkov z vnetljivo vsebino v bližini naprave ali na napravi.

Servis

- Za popravilo naprave se obrnite na pooblaščen servisni center.
- Uporabljajte samo originalne rezervne dele.

Odlaganje

⚠ Opozorilo! Nevarnost poškodbe ali zadužitve.

- Izključite napravo iz napajanja.
- Odrežite napajalni kabel in ga odvrzite.
- Odstranite vrata in preprečite otrokom in domačim živalim, da se zaprejo v notranjost naprave.

Nega in čiščenje

⚠ Opozorilo! Pred vzdrževalnimi opravili deaktivirajte napravo in prekinite električno napajanje.

Čiščenje filtrov

1. Filter sukajte v nasprotni smeri urinega kazalca, da ga odklenete. Nato ga odstranite iz pomivalnega stroja.

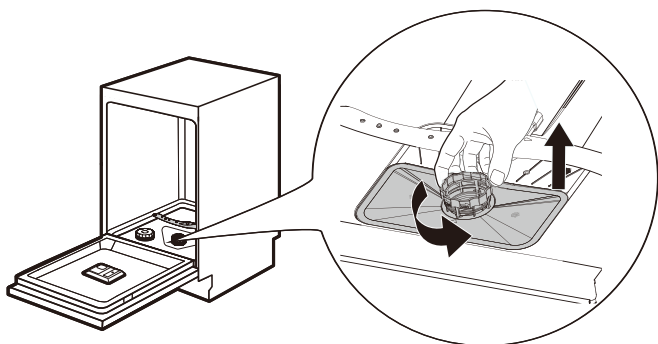

i Umazani filtri in zamašene razpršilne roke poslabšajo rezultate pranja. Redno jih preverjajte in jih po potrebi očistite.

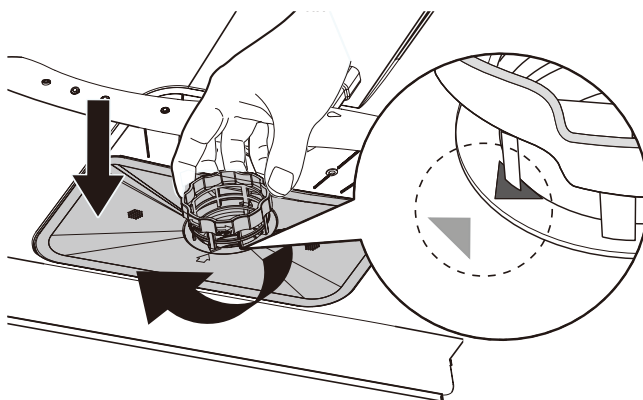

Če želite prenesti celotno različico, obiščite www.ikea.com

2. Iz sestava filtrov najprej izvlecite filter (A) tako, da ga narahlo stisnete. Nato lahko odstranite filtra (B) in (C).

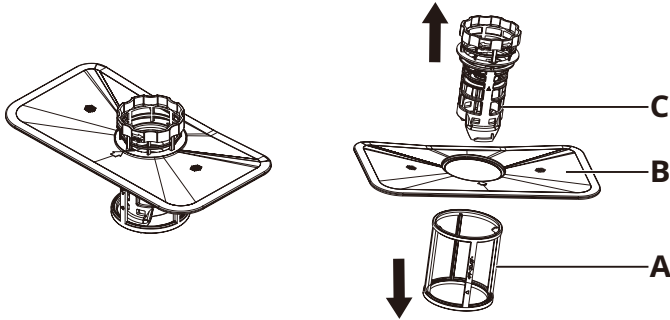

3. Očistite filtre (A), (B) in (C) z vodo.

Po potrebi uporabite mehko krtačko za čiščenje.

4. Znova sestavite filtre, kot je prikazano na spodnji sliki.

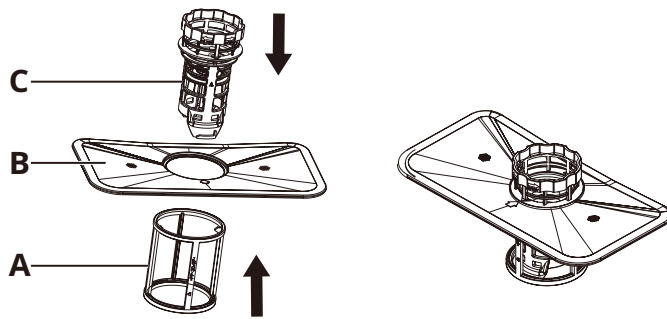

5. Sestav filtrov znova namestite na ustrezen položaj in ga zasukajte v smeri urinega kazalca, da ga zaklenete. Zagotovite, da sta puščici na filtrih (B) in (C) poravnani, kot je prikazano na spodnji sliki.

Čiščenje razpršilnih šob

Priporočamo, da redno čistite zgornjo in spodnjo razpršilno šobo, da preprečite morebitno zamašitev odprtin.

Zaradi zamašenih odprtin morda ne boste zadovoljni z rezultati pomivanja.

1. Izvlecite zgornjo in spodnjo košaro.
2. Če želite odstraniti zgornjo razpršilno šobo iz zgornje košare, poiščite matico na sredini zgornje šobe in jo obračajte v nasprotni smeri urinega kazalca, da jo odstranite.

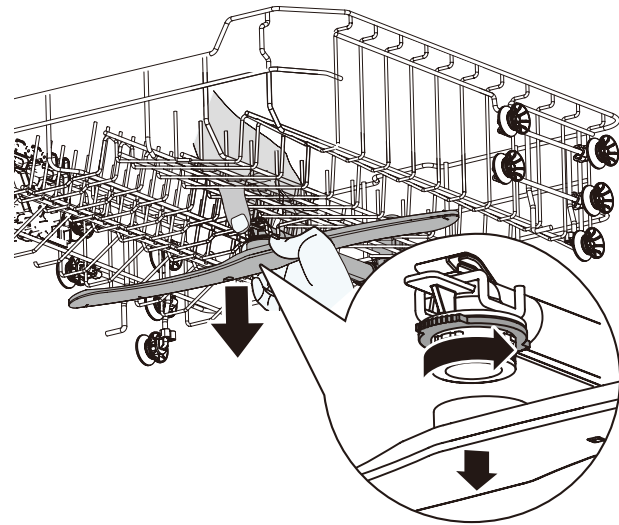

3. Če želite odstraniti spodnjo razpršilno šobo iz spodnje košare, šobo izvlecite navzgor.

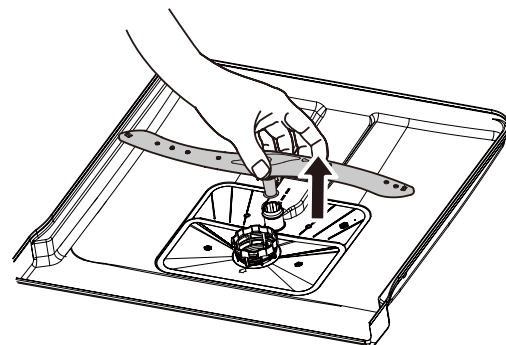

4. Splaknite zgornjo in spodnjo razpršilno šobo pod tekočo vodo. S koničastim predmetom (npr. zobotrebce) odstranite morebitne delce umazanije iz odprtih razpršilnih šob.

5. Po končanem čiščenju znova namestite razpršilni šobi.

Če želite zgornjo razpršilno šobo pritrčiti v zgornjo košaro, središnji položaj zgornje razpršilne šobe poravnajte z matico in jo privijte v smeri urinega kazalca, da jo zategnete.

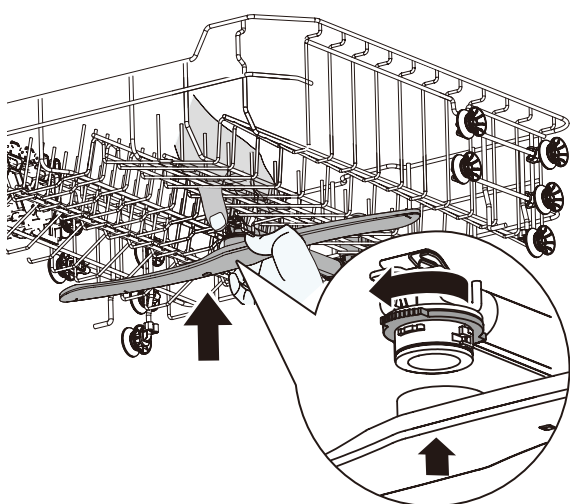

Če želite spodnjo razpršilno šobo pritrčiti v spodnji del pomivalnega stroja, spodnjo razpršilno šobo namestite na predvideni položaj.

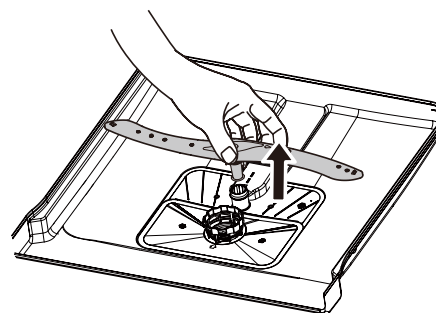

Zunanje čiščenje

- Napravo očistite z vlažno mehko krpo.
- Uporabljajte samo nevtralne detergente.
- Ne uporabljajte abrazivnih izdelkov in abrazivnih čistilnih krpic ali topil.

Notranje čiščenje

- Previdno očistite pomivalni stroj, vključno z gumijastim tesnilom vrat, z mehko vlažno krpo.
- Če želite ohraniti visoko učinkovitost delovanja pomivalnega stroja, vsaj enkrat mesečno uporabite sredstvo za čiščenje, izdelano posebej za pomivalne stroje. Dosledno upoštevajte navodila na embalaži izdelka.
- Ne uporabljajte abrazivnih izdelkov, abrazivnih čistilnih krpic, ostrih orodij, močnih kemičnih sredstev, gobic ali topil.
- Če pogosto uporabljate kratke programe, se v pomivalnem stroju lahko začeta nabirati mast in vodni kamen. Vsaj dvakrat mesečno zaženite dolge programe, da preprečite tvorjenje takšnih snovi.

Okoljevarstveni zadržki

VARNOSTNA OPOZORILA

⚠ Detergenti pomivalnega stroja so nevarni. Upoštevajte varnostna navodila, navedena na embalaži detergenta.

⚠ Izključite napravo iz napajanja. Napajalni kabel odrežite blizu naprave in ga zavržite. Odstranite kljuko vrat, da se otroci in hišni ljubljenci ne bi zaprli v napravo.

ODSTRANJEVANJE EMBALAŽNEGA MATERIALA

Reciklirajte materiale s simbolom . Embalažo odložite v primerne zabojnike za recikliranje.

ODSTRANJEVANJE GOSPODINJSKIH NAPRAV

Ta naprava je izdelana iz materialov, ki jih je mogoče reciklirati ali ponovno uporabiti. Opremo, ki je označena s tem simbolom , je prepovedano odlagati skupaj z gospodinjskimi odpadki. V skladu z lokalno zakonodajo jo oddajte pri lokalnem prodajalcu, na zbirnem mestu ali pa se za več informacij obrnite na pristojne občinske organe.

Da bi ohranili vire, poskrbite, da se zavržena električna in elektronska oprema, deli ali materiali ponovno uporabijo ali reciklirajo v skladu z Direktivo 2012/19/EU o odpadni električni in elektronski opremi (OEEO).

Nekateri materiali in snovi v zavrženi EEO lahko negativno vplivajo na okolje in zdravje ljudi. Ta izdelek ne vsebuje nevarnih snovi, kot jih določa Direktiva 2011/65/EU o omejevanju uporabe nekaterih nevarnih snovi v električni in elektronski opremi in njene spremembe, lahko pa vsebuje snovi, ki vzbujajo veliko zaskrbljenost (SVCH) v skladu z Uredbo (ES) št. 1907/2006 (REACH).

SERVIS IN REZERVNI DELI

⚠ Za popravilo naprave se obrnite na pooblaščen servisni center. Uporabljajte samo originalne rezervne dele. Upoštevajte, da ima lahko popravilo, ki ga izvedete sami, ali popravilo, ki ni izvedeno s strani usposobljene osebe, varnostne posledice in lahko izniči garancijo.

Naslednji rezervni deli bodo na voljo še 7 let po ukinitvi proizvodnje tega modela: motor; obtočna in odtočna črpalka; grelniki in grelni elementi, vključno s toplotnimi črpalkami; cevovodi in pripadajoča oprema, vključno z vsemi cevmi, ventili, filtri in elementom aquastop; strukturni in notranji deli, povezani s sklopi vrat; tiskana vezja; elektronski zasloni; stikala za uravnavanje tlaka; termostati in senzorji; programska oprema in vdelana programska oprema, vključno s programsko opremo za ponastavitev. Upoštevajte, da so nekateri od teh rezervnih delov na voljo samo profesionalnim serviserjem in da vsi rezervni deli niso ustrezni za vse modele.

Naslednji rezervni deli bodo na voljo še 10 let po ukinitvi proizvodnje tega modela: tečaji in tesnila vrat, druga tesnila, brizgalne roke, odtočni filtri, notranja stojala in plastična zunanja oprema, kot so košare in pokrovi.

NASVETI ZA VARČEVANJE Z ENERGIJO

Pri pomivanju posode v pomivalnem stroju v skladu z navodili v uporabniškem priročniku običajno porabite manj vode in energije kot pri ročnem pomivanju posode. Če želite prihraniti vodo in energijo, pomivalni stroj napolnite do njegove polne zmogljivosti. Za najboljše rezultate pomivanja postavite predmete v košare v skladu z navodili v uporabniškem priročniku in košar ne preobremenite.

Posode ne izpirajte ročno. To poveča porabo vode in energije. Po potrebi izberite program s fazo predpranja. S posode odstranite večje ostanke hrane ter izpraznite skodelice in kozarce, preden jih položite v stroj. Kuhinjsko posodo z močno zapečenimi živili pred pomivanjem v stroju namočite ali rahlo zdrgnite.

Poskrbite, da se predmeti v košarah ne bodo dotikali ali prekrivali drug drugega. Le tako lahko voda v celoti doseže in opere posodo.

Izberite program glede na vrsto posode in stopnjo umazanije. Program ECO omogoča najučinkovitejšo porabo vode in energije.

IKEA Garancija

Kako dolgo velja garancija IKEA?

Garancija velja 2 leti od datuma nakupa, razen če državna zakonodaja ne opredeljuje drugače. Na Norveškem, Portugalskem in v Španiji garancija velja 3 leta od datuma nakupa stranke, razen če državna zakonodaja ne opredeljuje drugače. Pojdite na IKEA.com, če želite izvedeti, kaj velja za vašo državo. Originalen račun je zahtevan kot dokaz o nakupu. Če so bila v garancijskem obdobju izvedena servisna dela naprave, se garancijsko obdobje za napravo ne podaljša.

Kdo bo servisiral napravo?

Servis bo zagotovil serviser IKEA preko lastnih servisnih dejavnosti ali mreže pooblaščenih servisnih partnerjev.

Kaj ta garancija pokriva?

Garancija pokriva napake naprave, ki so posledica napake pri izdelavi ali v materialih, od datuma nakupa v IKEA. Ta garancija velja samo za domačo uporabo. Izjeme so navedene pod naslovom »Česa garancija ne krije?« V garancijskem roku so kriti stroški za odpravo napak, npr. popravila, deli, delo in potni stroški, če je naprava dostopna za popravilo brez posebnih stroškov. Za te pogoje veljajo smernice EU (št. 99/44/ES) in ustrezni lokalni predpisi. Zamenjani deli postanejo last podjetja IKEA.

Kaj bo IKEA storila za odpravo težave?

Serviser, ki ga določi IKEA, bo pregledal izdelek in se po lastni presoji odločil, ali zanj velja ta garancija. Če se šteje, da zanj velja garancija, bo serviser, ki ga določi IKEA,

ali njegov pooblaščen servisni partner po lastni presoji popravil izdelek z napako ali ga zamenjal z enakim ali primerljivim izdelkom.

Česa ta garancija ne pokriva?

- Normalne obrabe.
- Namerna škoda ali škoda iz malomarnosti, škoda, ki nastane zaradi neupoštevanja navodil za uporabo, nepravilne namestitve ali priključitve na neustrezno napetost, škoda, ki nastane zaradi kemične ali elektrokemične reakcije, rje, korozije ali škoda zaradi vode, med drugim tudi zaradi prevelike količine apna v vodovodni napeljavi, škoda, ki nastane zaradi nenormalnih okoljskih pogojev.
- Potrošni deli, vključno z baterijami in žarnicami.
- Nefunkcionalnih in dekorativnih delov, ki ne vplivajo na normalno rabo naprave, vključno s praskami in možnimi spremembami barv.
- Naključne škode, povzročene s tujimi predmeti ali snovmi ali čiščenjem oziroma čiščenjem filtrov, sistemov za odvajanje ali predalov z mili.
- Škode na naslednjih delih: keramičnem steklu, dodatkih, lončenini in košaricam za pribor, ceveh za dovajanje in odvajanje, tesnilih, lučeh in pokrovih za luči, zaslonih, gumbih, ohišjih in delih ohišij. Razen če se dokaže, da je bila ta škoda povzročena zaradi napak v proizvodnji.
- Primerov, pri katerih tehnik ob obisku ne odkrije nobene napake.

Če želite prenesti celotno različico, obiščite www.ikea.com

- Popravlil, ki jih ne izvedejo serviserji, ki jih določimo mi, in/ali pooblaščen servisni pogodbeni partner, ali če so bili uporabljeni neoriginalni deli.
- Popravlil, ki so potrebna zaradi nepravilne namestitve, ki ne upošteva specifikacij.
- Uporabe naprave v nedomačem okolju, npr. profesionalna uporaba.
- Škode pri prevozu. Če kupec prevaža izdelek domov ali na drug naslov, IKEA ne odgovarja za škodo, ki bi lahko pri tem nastala. Vendar pa, če izdelek na naslov kupca dostavi IKEA, potem škodo, ki bi lahko pri tem nastala, pokriva ta garancija.
- Stroška za izvedbo prve namestitve naprave podjetja IKEA. Če pa serviser, ki ga določi IKEA, ali njegov pooblaščen servisni partner napravo popravi ali zamenja pod pogoji te garancije, bo serviser ali njegov pooblaščen servisni partner po potrebi ponovno namestil popravljeno napravo ali nadomestno napravo.

Ta omejitve ne velja za delo brez napak, ki ga izvede usposobljen strokovnjak z uporabo naših originalnih delov, da bi prilagodil napravo specifikacijam za tehnično varnost v drugi državi EU.

Veljava državne zakonodaje

Garancija IKEA zagotavlja posebne pravne pravice, ki pokrivajo ali presegajo lokalne zahteve. Vendar pa ti pogoji v nobenem smislu ne omejujejo potrošnikovih pravic, opisanih v lokalni zakonodaji.

Območje veljavnosti

Za naprave, kupljene v eni izmed držav EU in prepeljane v drugo državo EU, bodo storitve zagotovljene v okviru garancijskih pogojev, značilnih za novo državo. Dolžnost zagotoviti storitve v okviru garancije obstaja le, če naprava ustreza in je nameščena v skladu z/s:

- Tehničnimi specifikacijami držav, v kateri je vložen garancijski zahtevek;
- Navodili za sestavljanje in varnostnimi navodili priročnika za uporabo.

Namenska poprodajna storitev za naprave IKEA:

Na službo za poprodajne storitve IKEA se obrnite:

1. če želite vložiti zahtevek za servis pod to garancijo;
2. če želite pojasnilo glede namestitve naprave IKEA v namenskem kuhinjskem pohištvu IKEA. Storitev ne zagotavlja pojasnil, povezanih z/s:
 - splošno namestitvijo kuhinje IKEA;
 - priključitvijo na električno napajanje (če je naprava dobavljena brez vtiča in kabla), na vodo in plin, saj mora te priključitve izvesti pooblaščen servisni inženir.
3. če želite pojasnila glede vsebine priročnika za uporabo in specifikacij naprave IKEA. Da vam lahko ponudimo najboljšo pomoč, prosimo, pozorno preberite navodila za sestavljanje in/ali priročnik za uporabo, preden nas kontaktirate.

Kako nas kontaktirati, če potrebujete naše storitve



Glejte zadnjo stran tega priročnika za celoten seznam dodeljenih stikov podjetja IKEA in ustreznih nacionalnih telefonskih števil.

- Da bi vam lahko zagotovili hitrejšo storitev, priporočamo, da uporabite specifične telefonske številke, navedene na koncu tega priročnika. Vedno uporabite številke, navedene v knjižici določene naprave, za katero potrebujete pomoč. Preden nas pokličete, se prepričajte, da imate pri roki številko izdelka IKEA (8-mestno kodo) in serijsko številko (8-mestno kodo, ki jo najdete na tipski ploščici) naprave, za katero potrebujete našo pomoč.

Če želite prenesti celotno različico, obiščite www.ikea.com

i **SHRANITE RAČUN!** To je dokaz o nakupu in pogoj za uveljavitev garancije. Na računu sta navedena tudi ime in številka artikla IKEA (8-mestna koda) za vsako kupljeno napravo.

Potrebujete dodatno pomoč?

Za vsa dodatna vprašanja, ki niso povezana s poprodajno storitvijo za napravo, se obrnite na telefonski center najbližje prodajalne IKEA. Priporočamo, da preden nas kontaktirate, pozorno preberete vso dokumentacijo naprave.

Informacije o bezbednosti

Pažljivo pročitajte priložena uputstva pre postavljanja i upotrebe uređaja. Proizvođač ne snosi odgovornost za povrede i oštećenja izazvana nepravilnom ugradnjom ili upotrebom. Uvek čuvajte uputstva na bezbednom i pristupačnom mestu radi buduće upotrebe.

BEZBEDNOSNA UPOZORENJA

⚠ Deca od 8 godina i starija, kao i osobe sa smanjenim fizičkim, čulnim ili mentalnim sposobnostima ili bez dovoljnog iskustva i znanja mogu da koriste ovaj uređaj samo ako su pod nadzorom ili su im data uputstva u vezi sa korišćenjem uređaja na bezbedan način i ako razumeju opasnosti koje pri tome postoje. Deca mlađa od 8 godina i osobe sa veoma obimnim i složenim invaliditetom ne treba budu u blizini uređaja ako nisu pod stalnim nadzorom. Deca ne smeju da se igraju uređajem. Ne dozvolite deci i ljubimcima da se približavaju uređaju kad su njegova vrata otvorena. Deca ne smeju da čiste i održavaju ovaj uređaj bez nadzora. Čuvajte deterdžente van domašaja dece.

⚠ UPOZORENJE: Noževi i drugi pribor sa oštrim vrhovima moraju se ubaciti u korpu sa vrhovima okrenutim nadole ili postavljeni u horizontalni položaj.

⚠ UPOZORENJE: Ne ostavljajte uređaj sa otvorenim vratima bez nadzora, da slučajno ne biste stali na njih.

⚠ Ovaj uređaj je namenjen za upotrebu u domaćinstvu i za slične namene kao što su: kuhinje za osoblje u prodavnicama, kancelarijama i drugim radnim okruženjima; u poljoprivrednim domaćinstvima; za korišćenje od strane klijenata u hotelima, motelima i drugim okruženjima stambenog tipa.

⚠ Nemojte menjati specifikacije ovog uređaja.

⚠ Radni pritisak vode (minimalni i maksimalni) mora da bude između 0,4 (0,04) / 10 (1,0) bara (MPa).

⚠ Poštujte maksimalni broj od 14 stavljenih predmeta.

- ⚠ Uređaj mora da se poveže na vodovodnu mrežu novim, isporučenim kompletom creva. Ne smete da koristite stari komplet creva.
- ⚠ Pre poslova održavanja isključite proizvod i izvucite utikač iz napajanja.
- ⚠ Ako se ošteti kabl za napajanje, potrebno je da ga zameni proizvođač, ovlašćeni servisni centar ili druga slično kvalifikovana osoba, kako bi se izbegao rizik.
- ⚠ Proverite da li nakon postavljanja postoji pristup utikaču.
- ⚠ Ako uređaj ima ventilacione otvore u osnovi, ne smeju se prekrivati npr. tepihom.
- ⚠ Ne čistite uređaj vodenim mlazom visokog pritiska ili parom.

Dozvoljena upotreba

- ⚠ Nemojte koristiti uređaj na otvorenom.
- ⚠ Ne pijte i ne igrajte se vodom iz uređaja.
- ⚠ Ne vadite sudove iz uređaja dok se program ne završi. Na sudovima može da ostane deterdžent.
- ⚠ Uređaj može da izbaci vrelu paru ako otvorite vrata tokom trajanja programa.
- ⚠ Nemojte skladištiti predmete u uređaju i nemojte pritiskati otvorena vrata uređaja.
- ⚠ Nemojte stavljati zapaljive proizvode ili predmete nakvašene zapaljivim proizvodima u uređaj, pored njega ili na njega.

Bezbednosna uputstva

Postavljanje

- ⚠ **Upozorenje!** Samo kvalifikovana osoba sme da postavi ovaj uređaj.
- Skinite svu ambalažu i zavrtnje koji se koriste tokom transporta.
- Nemojte postavljati ili koristiti oštećeni uređaj.
- Uređaj nije predviđen za montažu i rad na mestima na kojima je temperatura ispod 0 °C.
- Pratite uputstvo za postavljanje koje ste dobili uz uređaj.
- Budite pažljivi uvek kad premeštate uređaj, jer je težak. Uvek nosite zaštitne rukavice i zatvorenu obuću.
- Uverite se da je uređaj ugrađen ispod i pored bezbednih struktura.

Povezivanje na električnu mrežu

- ⚠ **Upozorenje!** Opasnost od požara i strujnog udara.
- ⚠ **Upozorenje!** Vodite računa da prilikom postavljanja uređaja ne uštinete i ne oštetite strujni kabl.
- ⚠ **Upozorenje!** Nemojte koristiti adaptere sa više utičnica i produžne kablove.
- ⚠ **Upozorenje!** Ni pod kojim okolnostima ne smete da odsečete, uklonite ili premostite šiljak za uzemljenje
- Uređaj mora biti uzemljen.
- Vodite računa da parametri na nazivnoj pločici odgovaraju parametrima strujnog kola.
- Uvek koristite pravilno ugrađenu utičnicu sa zaštitom od strujnog udara.
- Pazite da ne oštetite električne komponente (npr. utikač, kabl za napajanje). Obratite se ovlašćenom servisnom centru radi zamene električnih komponenti.
- Po završetku postavljanja priključite utikač strujnog kabla u utičnicu. Proverite da li nakon postavljanja postoji pristup utikaču.

- Pri izvlačenju utikača iz utičnice ne vucite za kabl. Uvek uhvatite i izvucite utikač.
- Ovaj uređaj je usklađen sa direktivama EEZ.
- Samo za UK i Irsku. Ovaj uređaj je opremljen priključkom za el. energiju snage 13 A. Ako treba zameniti osigurač glavnog utikača, koristite samo osigurač od 13 A ASTA (BS 1362).

Priključak za vodu

- Nemojte da oštetite creva za vodu.
- Pre povezivanja na nove cevi, cevi koje se dugo nisu koristile, posle popravki ili postavljanja novih uređaja (vodomeri i sl.), pustite da voda isteče dok ne bude čista i bistra.
- Uverite se da tokom i posle prvog korišćenja uređaja voda nigde ne curi.
- Crevo za dovod vode ima sigurnosni ventil i oblogu sa unutrašnjim kablom za napajanje.

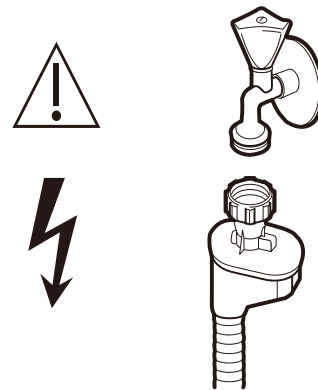

⚠ **Upozorenje!** Opasan napon.

- Ako se crevo za dovod vode ošteti, odmah zavrtnite slavinu i odvojte utikač iz napajanja. Obratite se ovlašćenom servisnom centru radi popravke creva za dovod vode.

⚠ **Upozorenje!** Opasnost od povrede, opekotina, strujnog udara ili požara.

- Ne sedite i ne stojte na otvorenim vratima.
- Deterdženti mašine za sudove su štetni. Poštujte bezbednosna uputstva na pakovanju deterdženta.

Da biste preuzeli kompletnu verziju, posetite www.ikea.com

- Koristite samo deterdžent i sredstvo za ispiranje preporučene za korišćenje u automatskim mašinama za sudove.
- Ne koristite sapun, deterdžent za pranje veša ni sapun za pranje ruku u mašini za sudove.
- Deterdžent mašine za sudove je korozivan! Deterdžent mašine za sudove čuvajte van domašaja dece.
- Ne pijte i ne igrajte se vodom iz uređaja.
- Deterdžent mašine za sudove je korozivan! Deterdžent mašine za sudove čuvajte van domašaja dece.
- Ne vadite sudove iz uređaja dok se program ne završi. Na sudovima može da ostane deterdžent.
- Uređaj može da izbaci vrelu paru ako otvorite vrata tokom trajanja programa.

- Nemojte stavljati zapaljive proizvode ili predmete nakvašene zapaljivim proizvodima u uređaj, pored njega ili na njega.

Servisiranje

- Ako uređaj treba popraviti, javite se ovlašćenom servisu.
- Koristite isključivo originalne rezervne delove.

Odlaganje

Upozorenje! Rizik od povrede ili gušenja.

- Uređaj isključite iz električne mreže.
- Isecite strujni kabl i bacite ga.
- Uklonite vrata da biste sprečili da se dete ili kućni ljubimac zatvori unutar uređaja.

Održavanje i čišćenje

⚠ Upozorenje! Pre održavanja isključite proizvod i izvucite utikač iz napajanja.

ⓘ Prljavi filteri i zapušeni kraci za raspršivanje pogoršavaju rezultate pranja. Redovno ih proveravajte i čistite, ako je potrebno.

Čišćenje filtera

1. Okrenite filter ulevo da biste ga otključali, zatim ga podignite iz uređaja.

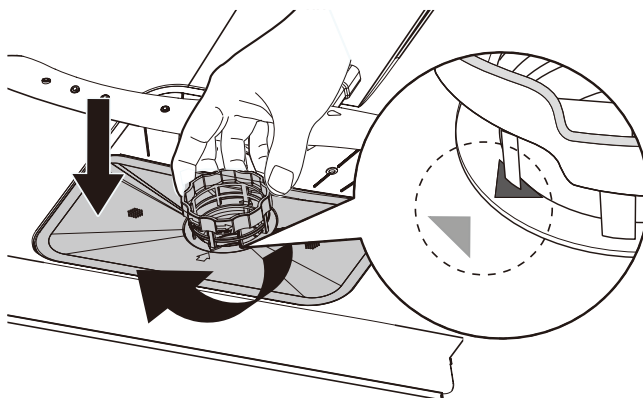
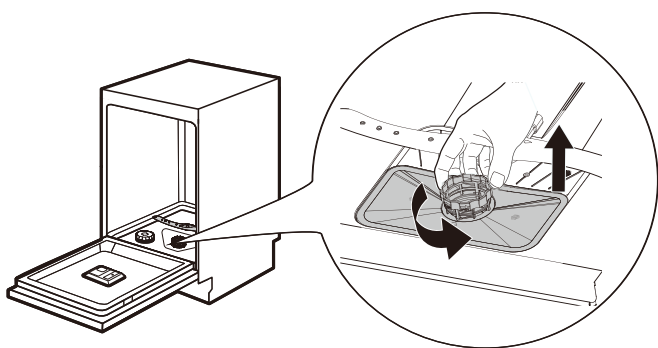

2. Najpre izvucite filter (A) iz sklopa filtera tako što ćete ga pažljivo pritisnuti. Filteri (B) i (C) zatim mogu da se odvoje.

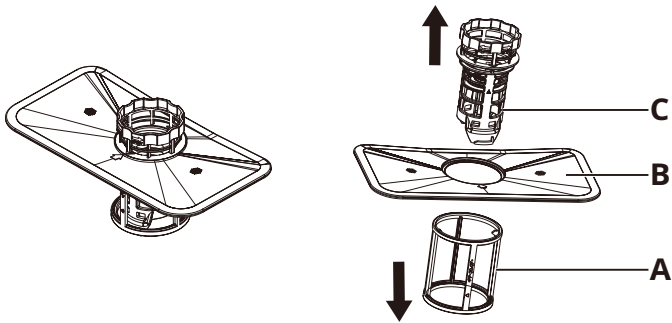

3. Isperite vodom filtere (A), (B) i (C). Ako je potrebno, koristite meku četku za pranje.
4. Ponovo sastavite filtere prikazane na slici ispod.

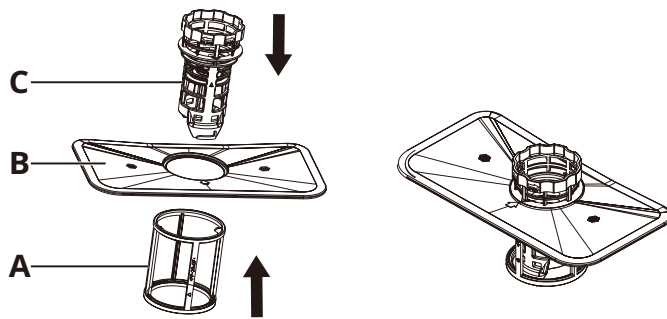

5. Vratite sklop filtera na mesto i okrećite ga udesno dok se ne zaključa. Vodite računa da strelice na filteru (B) i (C) budu poravnate, kao na slici ispod.

Čišćenje kraka za raspršivanje

Preporučujemo da redovno čistite gornji i donji krak za raspršivanje da biste sprečili da prljavština zapuši otvore.

Zapušeni otvori mogu da budu uzrok loših rezultata pranja.

1. Izvadite gornju i donju korpu.
2. Da biste odvojili gornji krak za raspršivanje od gornje korpe, nađite navrtku u centru gornjeg kraka i okrenite je ulevo da biste je skinuli.

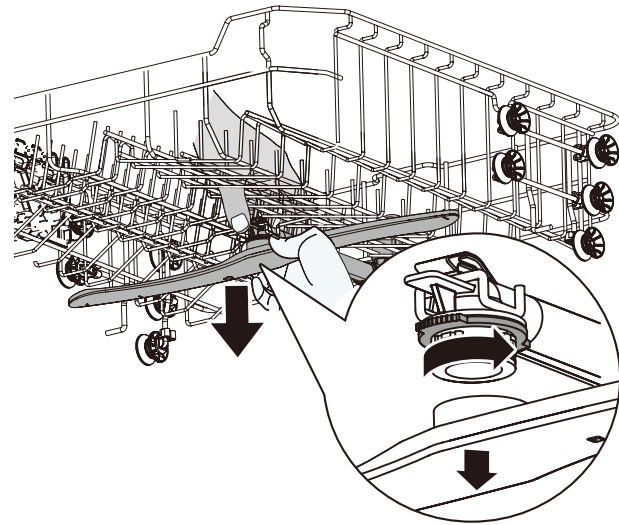

3. Da biste odvojili donji krak za raspršivanje sa uređaja, samo ga povucite nagore.

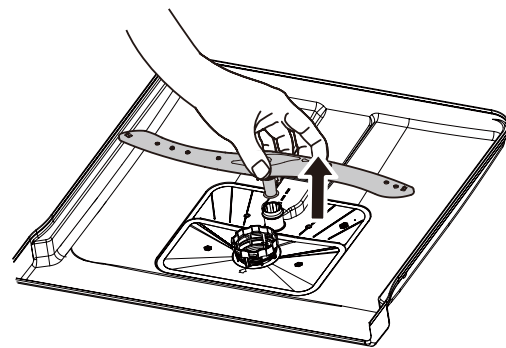

4. Isperite gornji i donji krak za raspršivanje tekućom vodom.

Tankim i šiljatim predmetom (npr. čačkalicom) uklonite čestice prljavštine iz otvora krakova za raspršivanje.

5. Vratite krakove za raspršivanje na njihovo mesto posle čišćenja.

Da biste pričvrstili gornji krak za raspršivanje za gornju korpu, poravnajte njegov centralni deo sa navrtkom i okrenite udesno da biste pričvrstili.

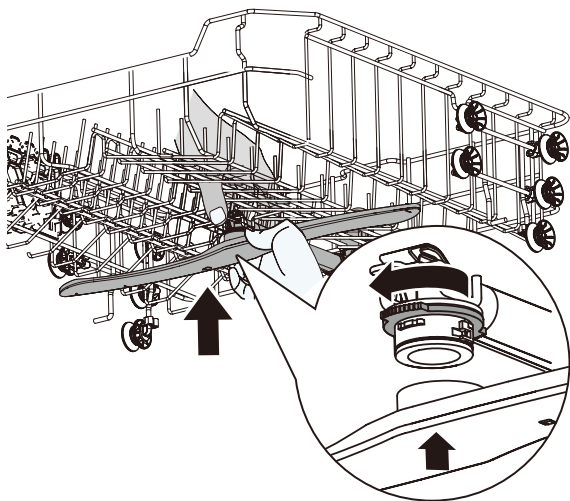

Da biste pričvrstili donji krak za raspršivanje za dno uređaja, umetnite ga na njegovo mesto.

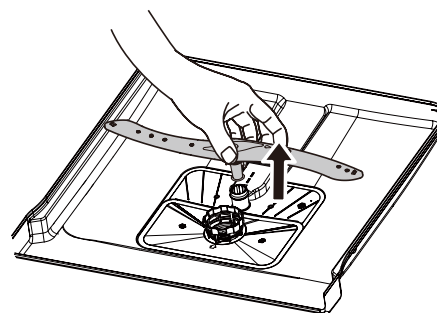

Čišćenje spoljašnosti

- Uređaj čistite vlažnom mekom krpom.
- Koristite isključivo neutralni deterdžent.
- Ne koristite abrazivne proizvode, abrazivne jastučice za čišćenje ili rastvarače.

Čišćenje unutrašnjosti

- Pažljivo očistite uređaj, uključujući gumenu zaptivku na vratima, vlažnom mekom krpom.
- Da bi se radne karakteristike uređaja očuvale, koristite namenski proizvod za čišćenje mašina za sudove barem jednom mesečno. Pažljivo sledite uputstva na pakovanju proizvoda.
- Ne koristite abrazivne proizvode, abrazivne jastučice za čišćenje, jake hemikalije, sredstva za ribanje ili rastvarače.
- Redovno korišćenje kratkih programa može da dovede do taloženja masti i kamenca u uređaju. Da bi se sprečilo stvaranje naslaga, koristite duge programe barem dvaput mesečno.

Informacije u vezi sa zaštitom životne sredine

BEZBEDNOSNA UPOZORENJA

⚠ Deterdženti mašine za sudove su štetni. Poštujte bezbednosna uputstva na pakovanju deterdženta.

⚠ Uređaj isključite iz električne mreže. Presecite strujni kabl u blizini uređaja i bacite ga. Uklonite bravu na vratima da biste sprečili da se dete ili kućni ljubimac zatvori unutar uređaja.

ODLAGANJE AMBALAŽE

Reciklirajte materijale obeležene simbolom . Stavite ambalažu u odgovarajuću kantu za reciklažu.

ODLAGANJE KUĆNIH APARATA

Ovaj uređaj je proizveden od materijala koji se mogu reciklirati ili ponovo koristiti. Zabranjeno je odlaganje opreme označene simbolom  zajedno sa kućnim otpadom. Vratite artikl lokalnom prodavcu u skladu sa lokalnim zakonodavstvom, donesite ga na sabirno mesto ili se obratite nadležnim opštinskim vlastima da biste saznali više.

Da biste sačuvali resurse, obezbedite da se odbačena električna i elektronska oprema, delovi ili materijali ponovo koriste ili recikliraju u skladu sa Direktivom EU o otpadu od električne i elektronske opreme 2012/19/EU.

Neki materijali i supstance u nekom odbačenom električnom i elektronskom otpadu mogu potencijalno imati negativan uticaj na životnu sredinu i zdravlje ljudi. Ovaj proizvod ne sadrži opasne supstance kao što je navedeno u Direktivi EU o ograničenju upotrebe određenih opasnih supstanci u električnoj i elektronskoj opremi 2011/65/EU i njenim izmenama; međutim, može sadržati supstance koje izazivaju veliku zabrinutost (SVHC) u skladu sa Uredbom REACH EC br. 1907/2006.

SERVIS I REZERVNI DELOVI

⚠ Ako uređaj treba popraviti, javite se ovlašćenom servisu. Koristite isključivo originalne rezervne delove. Imajte u vidu da samostalna ili nestručna popravka može da ima posledice po bezbednost i da poništi garanciju.

Sledeći rezervni delovi biće dostupni 7 godina nakon prekida proizvodnje ovog modela: motor; cirkulaciona i ispusna pumpa; grejači i grejna tela, uključujući toplotne pumpe; cevi i povezana oprema, uključujući sva creva, ventile, filtere i AquaStop konektore; strukturni i unutrašnji delovi povezani sa sklopom vrata; štampane ploče; elektronski ekrani; prekidači pritiska; termostati i senzori; softver i firmver, uključujući softver za resetovanje. Imajte u vidu da su neki od ovih rezervnih delova dostupni samo profesionalnim serviserima, kao i da nisu svi rezervni delovi relevantni za sve modele.

Sledeći rezervni delovi biće dostupni 10 godina nakon prekida proizvodnje ovog modela: šarke i zaptivke vrata, druge zaptivke, prskalice, odvodni filteri, unutrašnje police i plastični dodaci, poput korpi i poklopaca.

SAVETI ZA UŠTEDU ENERGIJE

Pranje posuđa u mašini za pranje sudova prema uputstvima u uputstvu za upotrebu obično ne troši manje vode i energije nego ručno pranje sudova. Napunite mašinu za pranje sudova do njenog punog kapaciteta da biste uštedeli vodu i energiju. Za najbolje rezultate čišćenja rasporedite predmete u korpe prema uputstvima u korisničkom priručniku i nemojte preopterećivati korpe.

Nemojte da ručno ispirate sudove. To povećava potrošnju vode i energije. Kada je potrebno, izaberite program sa fazom pretpranja. Uklonite veće ostatke hrane iz posuđa i praznih šoljica i čaša pre nego što ih stavite u uređaj. Potopite ili malo istrljajte posuđe u kojem se nalazi kuvana ili pečena hrana pre nego što je operete u uređaju.

Da biste preuzeli kompletnu verziju, posetite www.ikea.com

Pazite da se predmeti u korpama međusobno ne dodiruju niti prekrivaju. Tek tada voda može u potpunosti da dopre do sudova i opere ih.

Izaberite program prema tipu sudova i stepenu zaprljanosti. ECO program nudi najefikasnije korišćenje vode i potrošnje energije.

Garancija kompanije IKEA

Koliko traje IKEA garancija?

Ova garancija važi 2 godine od datuma kupovine, osim ako je drukčije naznačeno u nacionalnim propisima. U Norveškoj, Portugaliji i Španiji, garancija važi 3 godine od datuma isporuke kupcu, osim ako je drukčije naznačeno u nacionalnim propisima. Idite na IKEA.com da biste saznali šta važi za vašu zemlju. Kao dokaz kupovine treba priložiti originalni fiskalni isečak. Servis uređaja u garantnom roku neće produžiti trajanje garancije za uređaj.

Ko će obaviti servis?

IKEA obezbeđuje servisiranje preko svojih servisa ili preko mreže ovlašćenih serviser - partnera.

Šta je pokriveno ovom garancijom?

Ova garancija pokriva neispravnosti aparata prouzrokovane lošom izradom ili greškama u materijalu od dana kupovine u prodavnici IKEA. Ova garancija važi samo za upotrebu u domaćinstvu. Izuzeci su navedeni pod naslovom „Šta nije pokriveno ovom garancijom?“ Garantnim rokom su pokriveni troškovi otklanjanja kvara, npr. popravke, delovi, rad i putni troškovi, pod uslovom da se uređaju može pristupiti za popravku bez dodatnih rashoda. Pod ovim uslovima važe smernice EU (br. 99/44/EG) i odgovarajući lokalni propisi. Zamenjeni delovi postaju svojina kompanije IKEA.

Šta će IKEA uraditi da reši problem?

Ovlašćeni serviser kompanije IKEA će pregledati proizvod i ima diskreciono pravo da odluči da li je utvrđeni kvar obuhvaćen garancijom. Ako se smatra obuhvaćenim, serviser kompanije IKEA ili njegov ovlašćeni servisni partner će zatim, po sopstvenoj odluci, popraviti proizvod ili ga zameniti novim ili sličnim proizvodom.

Šta nije pokriveno ovom garancijom?

- Uobičajeno habanje.
- Namerna ili nemarna šteta, šteta uzrokovana nepoštovanjem uputstava za upotrebu, pogrešnom instalacijom ili priključenjem na pogrešan napon, šteta uzrokovana hemijskim ili elektro-hemijskim reakcijama, rđom, korozijom ili šteta uzrokovana vodom uključujući, između ostalog, štetu uzrokovanu prekomernom količinom minerala u sistemu vodosnabdevanja, šteta uzrokovana nenormalnim uslovima u životnoj sredini.
- Potrošni delovi, uključujući baterije i sijalice.
- Nefunkcionalni i dekorativni delovi koji ne utiču na uobičajeno korišćenje aparata, uključujući ogrebotine i moguće razlike u boji.
- Slučajna šteta pričinjena stranim predmetima ili supstancama, kao i čišćenje ili deblokiranje filtera, odvodnog sistema ili fioka za deterdžent.
- Šteta pričinjena sledećim delovima: staklokeramici, dodatnoj opremi, korpama za kuhinjsko posuđe i pribor za jelo, dovodnom i odvodnom crevu, zaptivkama, sijalicama i poklopcima lampica, displeju, dugmadi, kućištima i delovima kućišta. Osim u slučaju kada se može dokazati da su uzrok tih kvarova greške u proizvodnji.
- Slučajevi u kojima nije došlo do kvara mogu da se nađu tokom posete tehničara.
- Popravke koje nije izvršio ovlašćeni serviser i/ili ugovorni partner ovlašćenog servisa ili kada nisu korišćeni originalni delovi.

Da biste preuzeli kompletnu verziju, posetite www.ikea.com

- Popravke zbog lošeg postavljanja ili postavljanja koje nije izvršeno u skladu sa specifikacijama.
- Korišćenje aparata van domaćinstva, tj. profesionalna upotreba.
- Šteta pričinjena prilikom transporta. Ako klijent prevozi proizvod do svoje kuće ili na drugu adresu, IKEA ne snosi odgovornost za oštećenja nastala tokom transporta. Međutim, ako IKEA isporuči proizvod na adresu za isporuku koju je naveo kupac, onda oštećenja proizvoda nastala tokom isporuke potpadaju pod ovu garanciju.
- Troškovi prvog postavljanja uređaja kompanije IKEA. Takođe, ako IKEA serviser ili njegov ovlašćeni servisni partner popravi ili zameni uređaj shodno odredbama garancije, serviser ili njegov ovlašćeni servisni partner ponovo postavlja popravljeni uređaj ili zamenski uređaj, po potrebi.

Ovo ograničenje ne važi za rad odrađen bez greške koji je obavio kvalifikovani stručnjak koristeći originalne delove da bi prilagodio uređaj tehničkim specifikacijama za bezbednost koje važe u drugoj državi EU.

Kako se primenjuju zakoni zemlje

Garancija kompanije IKEA vam daje određena zakonska prava koja obuhvataju obaveze po lokalnom zakonu ili ih prevazilaze. Međutim, ti uslovi ni na koji način ne ograničavaju prava potrošača predviđena lokalnim zakonima.

Područje važenja

Za aparate koji su kupljeni u jednoj zemlji EU i koji su odneti u drugu zemlju servis će se obezbediti u okviru garantnih uslova koji su uobičajeni u toj drugoj zemlji. Obaveza servisiranja u okviru garancije postoji samo ako uređaj zadovoljava i ako je postavljen u skladu sa:

- tehničkim specifikacijama zemlje u kojoj je podnesen garantni zahtev;
- uputstvom za montažu i bezbednosnim informacijama iz Uputstva za upotrebu.

Namenski postprodajni servis za uređaje kompanije IKEA:

Slobodno se obratite postprodajnom servisu kompanije IKEA:

1. da podnesete zahtev za servis po osnovu ove garancije;
2. da biste zatražili pojašnjenje postupka postavljanja uređaja kompanije IKEA u namenski kuhinjski nameštaj kompanije IKEA. Servis ne daje dodatna pojašnjenja ako se radi o sledećem:
 - opšta ugradnja kuhinja kompanije IKEA;
 - povezivanje na električnu (ako se mašina isporučuje bez utikača i kabla), vodovodnu i gasovodnu mrežu, jer to mora da obavi ovlašćeni serviser.
3. da biste zatražili pojašnjenje sadržaja korisničkih priručnika i specifikacija uređaja kompanije IKEA.

Da bismo vam pomogli na najefikasniji način, pažljivo pročitajte uputstva za sklapanje i/ili korisnički priručnik u ovoj brošuri pre nego što nas kontaktirate.

Kako da dođete do nas ako vam je potreban naš ovlašćeni servisni centar



Na zadnjoj stranici ovog priručnika nalazi se kompletna lista kontakata koje je imenovala kompanija IKEA i odgovarajući brojevi telefona po zemljama.



Da bismo vas brže uslužili, preporučujemo da koristite konkretne brojeve telefona navedene na kraju ovog priručnika. Uvek zovite brojeve navedene u brošuri konkretnog uređaja za koji vam treba pomoć. Pre nego što nas pozovete, treba da imate pri ruci broj IKEA artikla (8-cifreni kôd) i serijski broj (8-cifreni kôd sa nazivne pločice) uređaja za koji vam treba pomoć.

Da biste preuzeli kompletnu verziju, posetite www.ikea.com

i **SAČUVAJTE FISKALNI ISEČAK!** To je vaš dokaz o kupovini neophodan da bi garancija važila. Imajte u vidu da se na priznanici nalaze i IKEA naziv i broj proizvoda (8-cifreni kôd) za svaki od kupljenih uređaja.

Da li vam je potrebna dodatna pomoć?

Za sva pitanja koja se ne tiču postprodajnog servisa vaših uređaja obratite se kol-centru najbliže prodavnice IKEA. Preporučujemo da pažljivo pročitate dokumentaciju uređaja pre nego što nas kontaktirate.

Сведения по технике безопасности

Прежде чем устанавливать или использовать прибор, внимательно прочитайте руководство пользователя, входящее в комплект поставки. Производитель не несет ответственности за любые повреждения или убытки, которые являются результатом ненадлежащей установки или эксплуатации. Всегда держите инструкцию в надежном и доступном месте для будущего обращения.

ПРЕДУПРЕЖДЕНИЯ И ПРАВИЛА ТЕХНИКИ БЕЗОПАСНОСТИ

⚠ Дети старше 8 лет и лица с ограниченными физическими, сенсорными или умственными способностями, а также люди без достаточного опыта и знаний могут пользоваться данным прибором только под присмотром или после инструктажа по технике безопасности и уведомления о связанных с ним рисках. Дети до 8 лет и лица с существенно ограниченными возможностями могут находиться рядом с прибором только под постоянным наблюдением. Не позволяйте детям играть с прибором. Не подпускайте детей и домашних животных к прибору, когда его дверца открыта. Дети не должны выполнять очистку и обслуживание прибора без присмотра. Храните моющие средства в недоступном для детей месте.

⚠ **ПРЕДУПРЕЖДЕНИЕ!** Ножи и другие острые предметы должны загружаться в корзину острыми концами вниз или размещаться в горизонтальном положении.

⚠ **ПРЕДУПРЕЖДЕНИЕ!** Не оставляйте прибор с открытой дверцей без присмотра, чтобы не наступить случайно на него.

⚠ Данное изделие предназначено для использования в домашних или схожих с ними условиях, например: на кухнях для персонала в магазинах, офисах и других рабочих помещениях, в фермерских жилых домах, в гостиницах, в мотелях, хостелах и других жилых помещениях.

⚠ Не пытайтесь изменить технические характеристики прибора.

Чтобы загрузить полную версию руководства, посетите веб-сайт www.ikea.com

⚠ Рабочее давление воды (мин. и макс.) должно находиться в диапазоне от 0,4 до 10 бар (от 0,04 до 1,0 МПа).

⚠ Не превышайте максимальное количество столовых наборов (14).

⚠ Прибор должен быть подключен к водопроводной сети с помощью прилагаемого комплекта новых шлангов. Старые комплекты шлангов не должны использоваться повторно.

⚠ Перед техническим обслуживанием выключите прибор и отсоедините его сетевой шнур от розетки.

⚠ Чтобы избежать травм, поврежденный кабель питания должен заменяться сотрудником завода-производителя, авторизованной сервисной службой или специалистом необходимой квалификации.

⚠ После установки прибора убедитесь, что у вас есть свободный доступ к штепсельной вилке.

⚠ Если прибор имеет вентиляционные отверстия в основании, не закрывайте их (например, ковром).

⚠ Не пытайтесь очистить прибор с помощью воды под давлением, пульверизаторов или пароочистителей.

Правила использования

⚠ Не используйте прибор вне помещений.

⚠ Не извлекайте посуду из прибора до тех пор, пока программа не будет завершена. Некоторое количество моющего средства может оставаться на посуде.

⚠ Не храните внутри прибора посторонние предметы и не нажимайте на открытую дверцу.

⚠ Не храните в приборе, на нем и рядом с ним легковоспламеняющиеся вещества и предметы, смоченные горючими жидкостями.

⚠ Не пейте воду из прибора.

⚠ Если вы откроете дверцу во время работы программы, возможен выброс горячего пара из прибора.

Чтобы загрузить полную версию руководства, посетите веб-сайт www.ikea.com

Инструкции по обеспечению безопасности

Установка

- ⚠ Предупреждение!** Устанавливать данный прибор должен только квалифицированный специалист.
- Удалите упаковку и транспортировочные болты.
 - Не устанавливайте и не используйте прибор, если он поврежден.
 - Не следует устанавливать или использовать прибор при температуре окружающей среды ниже 0 °С.
 - Следуйте инструкции по установке, поставляемой с прибором.
 - Всегда будьте осторожны при перемещении прибора, так как он достаточно тяжелый. Всегда используйте защитные перчатки и закрытую обувь.
 - Убедитесь, что прибор установлен ниже защитных приспособлений и рядом с ними.

Электрические подключения

- ⚠ Предупреждение!** Опасность возгорания и поражения электрическим током.
- ⚠ Предупреждение!** Устанавливая прибор в помещении, убедитесь, что кабель питания не зажат и не поврежден.
- ⚠ Предупреждение!** Не пользуйтесь переходниками, разветвителями и удлинителями.
- ⚠ Предупреждение!** Ни при каких обстоятельствах не отрезайте, не удаляйте и не пытайтесь обойти контакт заземления
- Прибор должен быть заземлен.
 - Убедитесь, что параметры на заводской табличке соответствуют параметрам сети электропитания.

- Используйте только надлежащим образом установленные и защищенные розетки.
- Не допускайте повреждения электрических компонентов прибора (штепсельная вилка, шнур питания). Для замены электрических компонентов обратитесь в авторизованный сервисный центр.
- Подключайте штепсельную вилку к электросети в только после установки прибора. После установки прибора убедитесь, что у вас есть свободный доступ к штепсельной вилке.
- Не тяните за шнур питания, чтобы отключить прибор от электросети. Тяните только за вилку.
- Данный прибор соответствует директивам ЕЕС.
- Только для Великобритании и Ирландии. Этот прибор оснащен штепсельной вилкой, рассчитанной на ток 13 А. Если необходимо заменить предохранитель штепсельной вилки, используйте только предохранители типа ASTA (BS 1362) номиналом 13 А.

Подключение к водопроводной сети

- Соблюдайте осторожность, чтобы не повредить водопроводные шланги.
- Перед подключением новых шлангов выполните нижеследующее. Если трубопровод не использовался в течение длительного времени, на нем проводились ремонтные работы или устанавливались новые устройства (счетчики воды и т. д.), спустите воду в течение некоторого времени, пока она не станет чистой и прозрачной.
- Убедитесь, что после первого использования прибора нет никаких видимых утечек воды.
- Впускной водопроводный шланг должен иметь предохранительный клапан и оплетку с внутренним каналом.

Чтобы загрузить полную версию руководства, посетите веб-сайт www.ikea.com

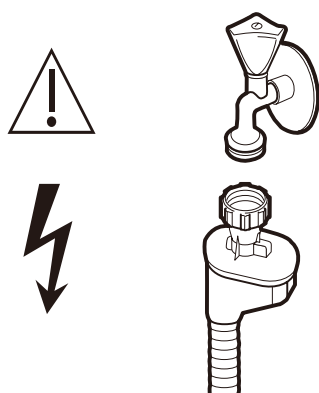

⚠ Предупреждение! Опасное напряжение.

- Если впускной водопроводный шланг поврежден, немедленно закройте кран подачи воды и отсоедините штепсельную вилку от сетевой розетки. Для замены впускного водопроводного шланга обратитесь в авторизованный сервисный центр.

⚠ Предупреждение! Риск возгорания, получения травм, ожогов и поражения электрическим током.

- Не садитесь и не наступайте на открытую дверцу.
- Моющие средства посудомоечной машины могут быть опасны для здоровья. Строго соблюдайте инструкции по технике безопасности, приведенные на упаковке моющего средства.
- Используйте только моющие средства и ополаскиватели, рекомендуемые для использования в автоматической посудомоечной машине.
- Никогда не используйте в посудомоечной машине мыло, стиральный порошок или моющее средство для мытья рук.

- Моющее средство для посудомоечной машины обладает коррозионным действием! Храните его в недоступном для детей месте.
- Не пейте воду из прибора.
- Моющее средство для посудомоечной машины обладает коррозионным действием! Храните его в недоступном для детей месте.
- Не извлекайте посуду из прибора до тех пор, пока программа не будет завершена. Некоторое количество моющего средства может оставаться на посуде.
- Если вы откроете дверцу во время работы программы, возможен выброс горячего пара из прибора.
- Не храните в приборе, на нем и рядом с ним легковоспламеняющиеся вещества и предметы, смоченные горючими жидкостями.

Обслуживание

- Для ремонта прибора обращайтесь в авторизованный сервисный центр.
- Используйте только оригинальные запасные части.

Утилизация

Предупреждение! Риск получения травм и удушья.

- Отключите прибор от электросети.
- Отрежьте шнур и утилизируйте его.
- Снимите дверцу, чтобы случайно не закрыть в приборе детей или домашних животных.

Обслуживание и очистка

⚠ Предупреждение! Перед проведением обслуживания выключите прибор и отключите его от электросети.

i Загрязненные фильтры и засоренные разбрызгиватели снижают эффективность мойки. Регулярно проверяйте эти компоненты и при необходимости очищайте их.

Чтобы загрузить полную версию руководства, посетите веб-сайт www.ikea.com

Очистка фильтров

1. Поверните фильтр против часовой стрелки, чтобы разблокировать его, а затем извлеките фильтр из прибора.

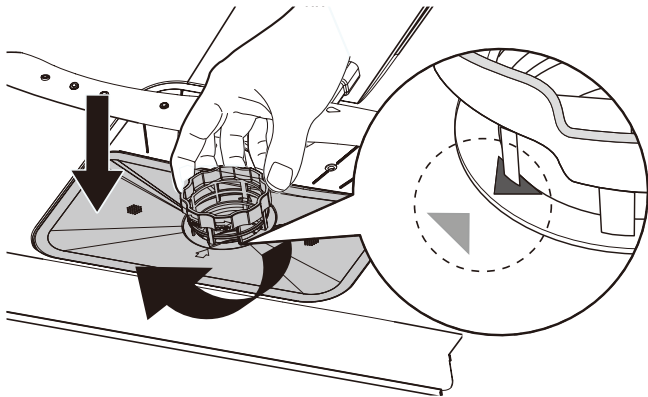
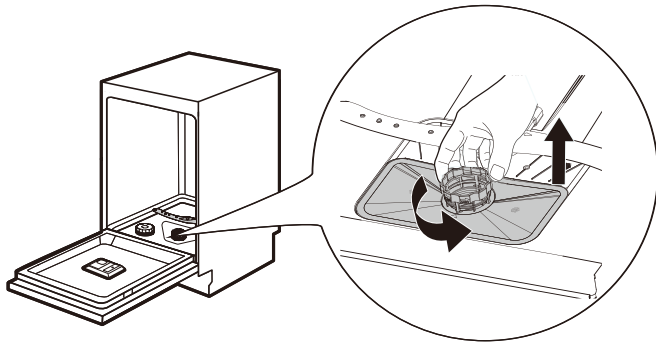

2. Сначала извлеките элемент **A** из фильтра, осторожно сжимая его. Затем отсоедините элементы фильтра **B** и **C**.

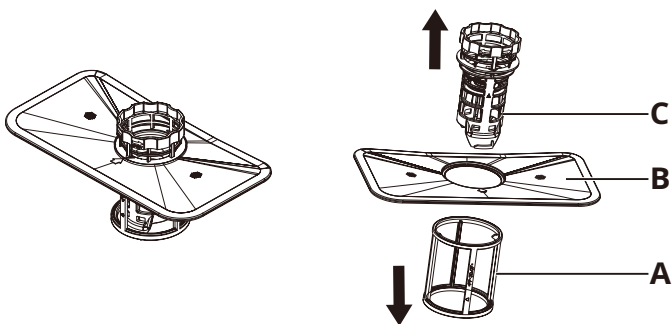

3. Промойте элементы фильтра **A**, **B** и **C** водой. При необходимости используйте для очистки мягкую щетку.
4. Соберите фильтр, как показано на рисунке ниже.

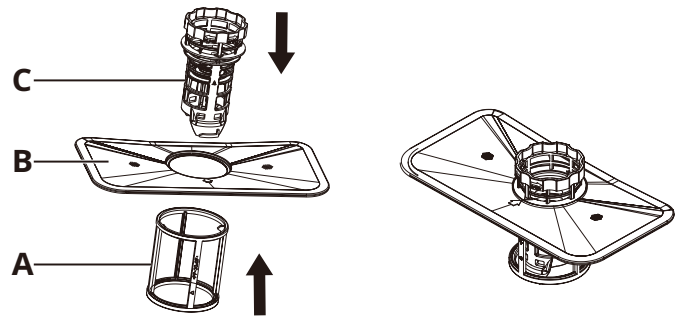

5. Установите фильтр в исходное положение и поверните его по часовой стрелке, пока он не зафиксируется. Убедитесь, что стрелки на элементах фильтра **B** и **C** совпадают, как показано на рисунке ниже.

Очистка разбрызгивателей

Рекомендуется регулярно очищать верхние и нижние разбрызгиватели, чтобы избежать засорения их отверстий.

Засорение отверстий может привести к неудовлетворительным результатам мойки.

1. Извлеките верхние и нижние корзины.
2. Чтобы отсоединить верхний разбрызгиватель от верхней корзины, найдите гайку в центре разбрызгивателя и поверните ее против часовой стрелки, чтобы снять.

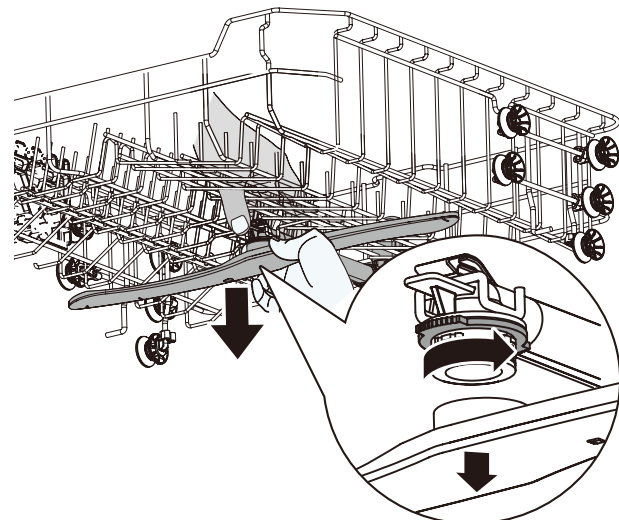

3. Чтобы снять нижний разбрызгиватель с нижней части прибора, просто потяните его вверх.

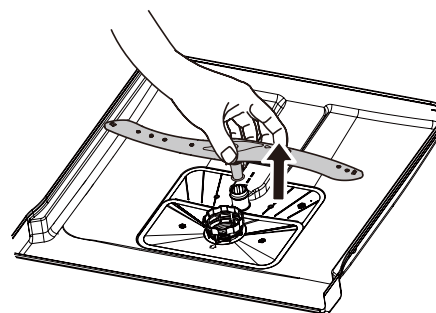
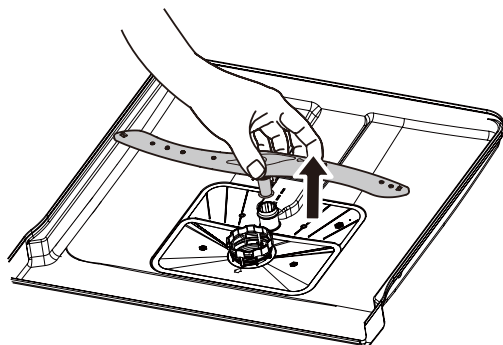

4. Промойте верхние и нижние разбрызгиватели проточной водой. Используйте тонкий заостренный инструмент (например, зубочистку), чтобы удалить частицы грязи из отверстий разбрызгивателя.
5. После очистки установите разбрызгиватели на место. Чтобы прикрепить верхний разбрызгиватель к верхней части прибора, совместите центр верхнего разбрызгивателя с гайкой и поверните его по часовой стрелке, чтобы затянуть.

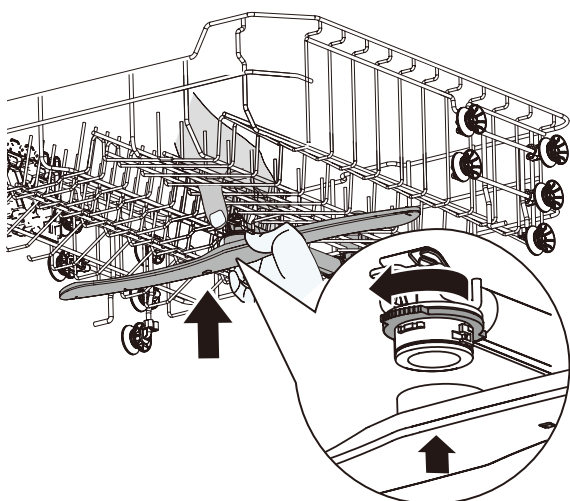

Чтобы прикрепить нижний разбрызгиватель к нижней части прибора, просто вставьте его в гнездо.

Очистка внешних поверхностей

- Очищайте прибор мягкой влажной тканью.
- Используйте только нейтральные чистящие средства.
- Не используйте абразивные чистящие средства и губки или растворители.

Очистка внутренних поверхностей

- Тщательно очистите прибор, включая резиновую прокладку дверцы, мягкой влажной тканью.
- Для поддержания оптимальной производительности вашего устройства, очищайте его по крайней мере один раз в месяц, используя средство, специально разработанное для посудомоечных машин. Тщательно следуйте инструкциям, приведенным на упаковке чистящего средства.
- Не используйте абразивные чистящие средства и губки, металлические мочалки, острые инструменты, сильные химикаты и растворители.
- Регулярное использование кратковременных программ может привести скоплению жира и известковых отложений внутри прибора. Чтобы предотвратить эти проблемы, запускайте программы с длительным временем выполнения по крайней мере два раза в месяц.

Защита окружающей среды

ПРЕДУПРЕЖДЕНИЯ И ПРАВИЛА ТЕХНИКИ БЕЗОПАСНОСТИ

⚠ Моющие средства посудомоечной машины могут быть опасны для здоровья. Строго соблюдайте инструкции по технике безопасности, приведенные на упаковке моющего средства.

⚠ Отключите прибор от электросети. Обрежьте шнур электропитания у поверхности прибора и утилизируйте его. Снимите дверцу, чтобы случайно не закрыть в приборе детей или домашних животных.

УТИЛИЗАЦИЯ УПАКОВОЧНЫХ МАТЕРИАЛОВ

Материалы с символом ♻ должны отправляться на переработку. Положите упаковку в соответствующий контейнер для переработки.

УТИЛИЗАЦИЯ БЫТОВЫХ ПРИБОРОВ

Этот прибор изготовлен из перерабатываемых или повторно используемых материалов. Запрещается утилизировать оборудование, маркированное символом , вместе с бытовыми отходами. Отправьте прибор местному розничному продавцу в соответствии с местным законодательством, передайте его в пункт сбора отходов или свяжитесь с компетентными муниципальными органами, чтобы узнать о других возможностях утилизации.

Чтобы сохранить ценные ресурсы, отправляйте отработавшее электрическое и электронное оборудование, детали и материалы на переработку для повторного использования в соответствии с Директивой ЕС об отходах электрического и электронного оборудования 2012/19/EU.

Некоторые материалы и вещества, содержащиеся в электрическом и электронном оборудовании, могут оказывать негативное воздействие на окружающую среду и здоровье человека. Данный прибор не содержит опасных веществ, указанных в Директиве ЕС об ограничении использования опасных веществ в электрическом и электронном оборудовании 2011/65/EU и поправках к ней, однако он может содержать вещества, вызывающие серьезную озабоченность (SVHC), указанные в Регламенте REACH № 1907/2006.

ТЕХОБСЛУЖИВАНИЕ И ЗАПАСНЫЕ ЧАСТИ

⚠ Для ремонта прибора обращайтесь в ближайший сервисный центр. Используйте только оригинальные запасные части. Имейте в виду, что самостоятельный или непрофессиональный ремонт может привести к травмам и/или аннулированию гарантии.

Следующие запасные части и программные средства доступны в течение 7 лет после снятия модели с производства: электродвигатель; циркуляционный и дренажный насосы; нагреватели и нагревательные элементы, включая тепловые насосы; трубопроводы и сопутствующее оборудование, включая все шланги, клапаны, фильтры и системы защиты от утечек воды; конструктивные и внутренние детали для дверцы; печатные платы; электронные дисплеи; реле давления; термостаты и датчики; программное обеспечение и прошивка, включая утилиту для сброса настроек. Имейте в виду, что некоторые из этих запчастей доступны только профессиональным мастерам по ремонту. Кроме того, не все запчасти подходят для всех моделей.

Чтобы загрузить полную версию руководства, посетите веб-сайт www.ikea.com

Следующие запасные части доступны в течение 10 лет после снятия модели с производства: дверные петли и уплотнители, другие уплотнители и прокладки, разбрызгиватели, дренажные фильтры, внутренние стойки и пластиковые вспомогательные детали, такие как корзины и крышки.

СОВЕТЫ ПО ЭНЕРГОСБЕРЕЖЕНИЮ

Для мытья посуды в посудомоечной машине, как указано в руководстве пользователя, обычно требуется меньше воды и энергии, чем для мытья вручную. Чтобы еще больше снизить расход воды и энергии, загружайте посудомоечную машину полностью. Для получения наилучших результатов мытья расположите предметы в корзинах в соответствии с инструкциями руководства пользователя и не перегружайте корзины.

Не промывайте посуду предварительно вручную. Это увеличивает расход воды и энергии. При необходимости выберите программу с этапом предварительной промывки. Удалите крупные остатки пищи из посуды и опустошите чашки и стаканы, прежде чем положить их внутрь прибора. Замочите или слегка очистите посуду с подгоревшей пищей, прежде чем мыть ее в приборе.

Убедитесь, что отдельные предметы в корзинах не соприкасаются и не закрывают друг друга. Только в этом случае вода сможет полностью покрыть и отмыть посуду.

Выберите программу, соответствующую типу загрузки и степени загрязнения. Экорезжим (ECO) обеспечивает наиболее эффективное использование воды и энергии.

Гарантия компании ИКЕА

Срок действия гарантии ИКЕА

Настоящая гарантия действительна в течение 2-х лет с даты покупки, если иное не предусмотрено национальным законодательством. В Норвегии, Португалии и Испании гарантия действует в течение 3-х лет с даты поставки изделия клиенту, если иное не предусмотрено национальным законодательством. Перейдите на сайт [IKEA.com](http://ikea.com), чтобы узнать, какие правила применимы в вашей стране. Пожалуйста, сохраняйте чек для подтверждения факта и даты покупки. Выполнение сервисных работ по гарантии не предполагает продление гарантийного срока на изделие.

Кем выполняется техобслуживание?

Компания ИКЕА будет предоставлять услуги через свои собственные центры техобслуживания или через авторизованные партнерские сети.

На что распространяется данная гарантия?

Данная гарантия распространяется на неисправности изделия, обусловленные

дефектами конструкции или материалов, проявившимися после его покупки в магазине ИКЕА. Данная гарантия распространяется только на бытовое использование прибора. Все исключения указаны в разделе

«На что не распространяется данная гарантия?» В течение гарантийного срока покрываются расходы на устранение неисправностей, например на ремонт, запчасти, трудозатраты и проезд, при условии, что ремонт прибора не предполагает особых затрат. В этих особых условиях применимы соответствующие местные правила и директива ЕС (№ 99/44/EG). Замененные запчасти переходят в собственность компании ИКЕА.

Что делает ИКЕА, чтобы устранить неисправность?

Специалисты поставщика услуг, назначенного компанией ИКЕА, осмотрят изделие и решат по своему усмотрению, распространяется ли на него гарантия. Если изделие будет признано подлежащим гарантийному обслуживанию, сотрудники сервисного

Чтобы загрузить полную версию руководства, посетите веб-сайт www.ikea.com

центра компании IKEA или поставщика услуг, назначенного этой компанией, по своему усмотрению отремонтируют изделие или заменят его таким же или аналогичным прибором.

На что не распространяется данная гарантия?

- Естественный износ.
- Умышленные повреждения; повреждения вследствие небрежного обращения; повреждения, обусловленные невнимательностью, несоблюдением инструкций по эксплуатации, неправильной установкой или подключением к электрической сети с напряжением, не соответствующим техническим требованиям прибора; повреждения, вызванные химическими или электрохимическими реакциями; повреждения, обусловленные коррозией или воздействием воды, в том числе, но не ограничиваясь только этим, повреждения, вызванные повышенной жесткостью воды, подаваемой в сети водоснабжения; а также повреждения, вызванные недопустимыми условиями окружающей среды.
- Расходные материалы и запчасти, в том числе батареи и лампочки.
- Повреждения нефункциональных и декоративных деталей, не влияющих на нормальную работу устройства, в том числе любые царапины или возможное различие в цвете.
- Случайные повреждения, вызванные присутствием инородных предметов и/или веществ, а также чисткой или устранением пробок в фильтрах, системах слива или дозаторах моющих средств.
- Повреждения деталей стеклокерамики, аксессуаров, корзин для посуды и столовых приборов, подающих и сливных труб, уплотнителей, ламп и плафонов для ламп, экранов, ручек, корпуса и частей корпуса.

Исключениями являются случаи, когда может быть доказано, что причиной таких повреждений был производственный брак.

- Случаи, когда неисправность не может быть найдена во время осмотра техническим специалистом.
- Повреждения в результате ремонта, выполненного неуполномоченными обслуживающими организациями либо неавторизованными сервис-партнерами, а так же ремонта с использованием неоригинальных запасных частей.
- Повреждения вследствие установки, выполненной с нарушением технических требований или инструкций.
- Повреждения, возникшие при бытовом использовании товара.
- Повреждения, возникшие при перевозке товара. Компания IKEA не несет ответственности за любой ущерб, который может возникнуть во время транспортировки изделия клиентом. Тем не менее, если компания IKEA обеспечивает доставку изделия клиенту, тогда на повреждения, который возникают во время этой доставки, данная гарантия распространяется.
- Услуга первоначальной установки не включена в стоимость изделия IKEA. Однако, если поставщик услуг компании IKEA или его уполномоченный партнер ремонтирует или заменяет прибор в соответствии с условиями настоящей гарантии, поставщик услуг или его уполномоченный партнер должен заново установить отремонтированное или заменяемое изделие, когда это необходимо.

Это ограничение не распространяется на нормальную работу, осуществляемую квалифицированным специалистом с использованием наших оригинальных запасных частей для того, чтобы адаптировать прибор к техническим требованиям безопасности, действующим в другой стране ЕС.

Чтобы загрузить полную версию руководства, посетите веб-сайт www.ikea.com

Применимость законодательства конкретной страны

Гарантия ИКЕА дает вам определенные юридические права, которые включают или превышают местные нормативные требования. Условия этой гарантии никоим образом не ограничивают права потребителя, устанавливаемые законодательством конкретной страны.

Сфера действия

Если изделие было приобретено в одной стране ЕС и перевезено в другую страну ЕС, гарантийное обслуживание будет производиться на условиях, действующих в другой стране. Обязательства по гарантийному обслуживанию выполняются только в том случае, если изделие было установлено с соблюдением.

- технических требований, принятых в стране, где клиент обратился за гарантийным обслуживанием, а также.
- правил техники безопасности, приведенных в инструкции по сборке и в руководстве пользователя.

Авторизованный центр послепродажного обслуживания оборудования ИКЕА

Вы можете обращаться к авторизованному поставщику услуг послепродажного обслуживания ИКЕА для

1. подачи заявки на выполнение гарантийного ремонта и
2. запроса консультации по установке прибора ИКЕА в специальной кухонной мебели ИКЕА. Наша служба не предоставляет консультации, связанные с
 - общими вопросами установки кухонного оборудования ИКЕА;
 - подключением к электросети (если изделие поставляется без вилки и кабеля), а также подключением к водопроводу и газопроводу, так как эти работы должны быть выполнены уполномоченным сервисным инженером;

3. разъяснениями руководства пользователя и технических характеристик прибора ИКЕА. Чтобы получить эффективную поддержку, внимательно прочитайте инструкцию по сборке и/или руководство пользователя перед обращением к нам.

Как связаться с нами, если вам нужна наша помощь



Полный список контактных данных и местных телефонов уполномоченных ИКЕА организаций приведен на последней странице настоящего руководства.

- i** Чтобы предоставить вам более быстрое обслуживание, мы рекомендуем использовать местные телефонные номера, указанные в конце настоящего руководства. Всегда, когда вам нужна помощь, звоните по телефонным номерам, указанным в руководстве конкретного прибора. Позвонив нам, вы должны сообщить номер артикула ИКЕА (8-значный код) и серийный номер устройства, в отношении которого вам нужна наша помощь (8-значный код можно найти на заводской табличке).

i ОБЯЗАТЕЛЬНО СОХРАНЯЙТЕ ЧЕК!

Чек является подтверждением покупки, его необходимо предъявлять при обращении за гарантийным обслуживанием. Обратите внимание, что в чеке также указано наименование артикула ИКЕА и номер (8-значный код) каждого приобретенного прибора.

Чтобы загрузить полную версию руководства, посетите веб-сайт www.ikea.com

Нужна дополнительная помощь?

По всем дополнительным вопросам, не связанным с послепродажным обслуживанием приборов, обращайтесь в центр телефонного обслуживания ближайшего магазина ИКЕА. Пожалуйста, тщательно изучите сопроводительные документы перед обращением.

Ohutusteave

Lugege kaasasolevaid juhiseid enne seadme paigaldamist ja kasutamist. Tootja ei vastuta valest paigaldusest või kasutamisest tulenevate vigastuste või kahjustuste eest. Hoidke juhised edaspidiseks kasutamiseks turvalises ja juurdepääsetavas kohas.

OHUTUSEGA SEOTUD HOIATUSED

⚠ Seadet tohivad järelevalve all kasutada lapsed alates 8. eluaastast, vähenenud füüsiliste, sensoorsete või vaimsete võimetega isikud või varasemate kogemuste ja teadmisteta isikud, kui neile õpetatakse seadme ohutut kasutamist ning kui nad mõistavad seadmega seotud ohtusid. Kui neid ei saa pidevalt valvata, siis kuni 8-aastased lapsed ja ulatuslike või keeruliste puuetega isikud tuleb hoida seadmest eemal. Ärge lubage lastel seadmega mängida. Hoidke lapsed ja lemmikloomad lahtise uksega seadmest eemal. Järelevalveta lapsed ei tohi seadet puhastada või hooldada. Hoidke pesuvahendid lastele kättesaamatus kohas.

⚠ HOIATUS: terava otsaga noad ja muud riistad tuleb panna korvi terav ots allapoole või asetada horisontaalasendisse.

⚠ HOIATUS: Ärge jätke lahtise uksega seadet järelevalveta, sest vastasel juhul võib keegi astuda uksele.

⚠ See seade on mõeldud kasutamiseks majapidamises ja sarnastes tegevustes, näiteks kaupluse töötajate kööginurkades, kontorites ja muudes töökeskkondades; talumajades; klientide poolt hotellides, motellides, hommikusöögiga majutuskohtades ja muudes elamutüüpi keskkondades.

⚠ Seadme tehniliste andmete muutmine ei ole lubatud.

⚠ Tööks kasutatav väikseim ja suurim veesurve peab jääma vahemikku 0,4 (0,04) / 10 (1,0) baari (MPa).

⚠ Järgige 14 sööginõu nõuet.

⚠ Kodumasin tuleb veetorustikuga ühendada uute ja seadmega kaasasolevate torukomplektide abil. Vanu torukomplekte ei tohi kasutada korduvalt.

- ⚠ Enne hooldust lülitage seade välja ja eemaldage toitejuhe pistikupesast.
- ⚠ Õnnetuste vältimiseks tohib kahjustatud elektrijuhtme välja vahetada ainult tootja, volitatud hoolduskeskus või sarnase pädevusega spetsialist.
- ⚠ Veenduge, et toitepistik jääb pärast paigaldamist juurdepääsetavaks.
- ⚠ Kui kodumasina põhjal on ventilatsiooniavad, ei tohi neid katta kinni, nt vaibaga.
- ⚠ Ärge kasutage seadme puhastamiseks suure rõhuga veepihustust või auru.

Lubatud kasutamine

- ⚠ Ärge kasutage seadet õues.
- ⚠ Ärge eemaldage nõusid masinast enne programmi lõppu. See võib jätta nõudele pesuvahendi jääke.
- ⚠ Ärge hoidke esemeid ega avaldage seadme avatud uksele survet.
- ⚠ Ärge hoidke seadme läheduses või selle peal tuleohtlikke tooteid või nendega niisutatud esemeid.
- ⚠ Kodumasinat ei tohi juua ja see ei ole mängimiseks.
- ⚠ Programmi ajal avatud uksest võib tulla kuuma auru.

Ohutusjuhised

Paigaldamine

- ⚠ Hoiatus!** Seadme peab paigaldama vajaliku kvalifikatsiooniga isik.
- Enne kasutamist eemaldage kogu pakend ja transpordipoldid.
- Ärge paigaldage või kasutage kahjustatud seadet.
- Kodumasinat ei tohi paigaldada asukohta, kus temperatuur langeb alla 0 °C.
- Järgige seadmega kaasasolevat paigaldamise juhendit.
- Olge seadme liigutamisel ettevaatlik, sest see on raske. Kasutage alati kaitsekindaid ja kaitsekestaga jalatseid.
- Veenduge, et kodumasinat ümbrus on turvaline.

Elektriühendus

- ⚠ Hoiatus!** Tulekahju ja elektrilöögi oht.
- ⚠ Hoiatus!** Seadme paigutamisel veenduge, et toitejuhe ei jää teiste esemete taha kinni ja on kahjustusteta.
- ⚠ Hoiatus!** Ärge kasutage mitme pistikupesaga adaptereid ja pikendusjuhtmeid.
- ⚠ Hoiatus!** Maanduskangi ei tohi lõigata, eemaldada ja voolu ei tohi juhtida sellest mööda
- Seade peab olema maandatud.
- Veenduge, et andmeplaadil toodud parameetrid vastaks elektrivõrgu toiteallikale.
- Kasutage alati õigesti paigaldatud ja elektrilöögikindlat pistikupesat.
- Veenduge, et te ei kahjusta elektrilisi osi (nt toitepistik, toitekaabel). Elektriliste osade asendamiseks võtke ühendust volitatud teeninduskeskusega.
- Ühendage toitekaabel toitepistikusse ainult pärast paigaldamisega lõpetamist. Veenduge, et toitepistik jääb pärast paigaldamist juurdepääsetavaks.

- Seadme toitevõrgust eemaldamisel ei tohi tõmmata toitekaablist. Tõmmake alati toitepistikust.
- See seade vastab EMÜ direktiividele.
- Ainult Ühendkuningriik ja Iirimaa. Seadmepistik on 13 A pistik. Kui peate asendama pistiku kaitse, kasutage ainult 13 A ASTA (BS 1362) kaitset.

Ühendamine veevarustusega

- Ärge kahjustage veevoolikuid.
- Enne uute torude või pikka aega kasutamata torude ühendamist, pärast parandust või uute seadmete paigaldamist (veemõõtjad jne), jätke vesi voolama kuni see on puhas ja selge.
- Veenduge seadme esimesel kasutamisel, et kasutamise ajal ja pärast seda ei lekiks vett.
- Vee sissevoolu voolikul on ohutusklapp ja sisemist kaablit ümbritsev kaitsekest.

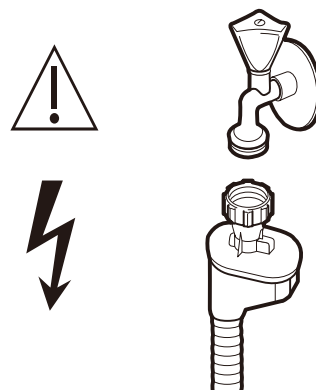

- ⚠ Hoiatus!** Ohtlik pinge.
- Kui vee sissevoolu voolik on kahjustatud, sulgege viivitamatult veekraan ja ühendage toitepistik vooluvõrgust lahti. Vee sissevoolu vooliku asendamiseks võtke ühendust volitatud teeninduskeskusega.
- ⚠ Hoiatus!** Vigastuste, põletuste, elektrilöögi või tulekahju oht.
- Ärge istuge või seiske avatud uksele.
- Nõudepesumasinas kasutatavad pesuvahendid on ohtlikud. Järgige pesuvahendi pakendil toodud ohutusjuhiseid.

- Kasutage ainult automaatse nõudepesumasina jaoks mõeldud puhastus- ja loputusvahendeid.
- Ärge kunagi kasutage nõudepesumasinas seepi, pesupulbrit või kätepesuvahendit.
- Nõudepesumasina puhastusvahend on söövitav! Hoidke nõudepesumasina puhastusvahend lastele kättesaamatus kohas.
- Kodumasinast olevat vett ei tohi juua ja see ei ole mängimiseks.
- Nõudepesumasina puhastusvahend on söövitav! Hoidke nõudepesumasina puhastusvahend lastele kättesaamatus kohas.
- Ärge eemaldage nõusid masinast enne programmi lõppu. See võib jätta nõudele pesuvahendi jääke.

- Programmi ajal avatud uksest võib tulla kuuma auru.
- Ärge hoidke seadme läheduses või selle peal tuleohtlikke tooteid või nendega niisutatud esemeid.

Teenindus

- Seadme remontimiseks võtke ühendust volitatud teeninduskeskusega.
- Kasutage vaid originaalvaruosi.

Kõrvaldamine

Hoiatus! Vigastuste või lämbumise oht.

- Lahutage seade vooluvõrgust.
- Lõigake toitejuhe läbi ja visake see ära.
- Eemaldage uks, et lapsed ja lemmikloomad ei saaks seadmesse lõksu jääda.

Hooldamine ja puhastamine

⚠ Hoiatus! Enne hooldust lülitage seade välja ja eemaldage toitejuhe pistikupesast.

i Mustad filtrid ja ummistunud pihustusvarred võivad kahjustada pesutulemust. Kontrollige neid aeg-ajalt ja vajadusel puhastage.

Filtrite puhastamine

1. Filtri vabastamiseks pöörake seda vastupäeva ja tõstke see seejärel kodumasinast välja.

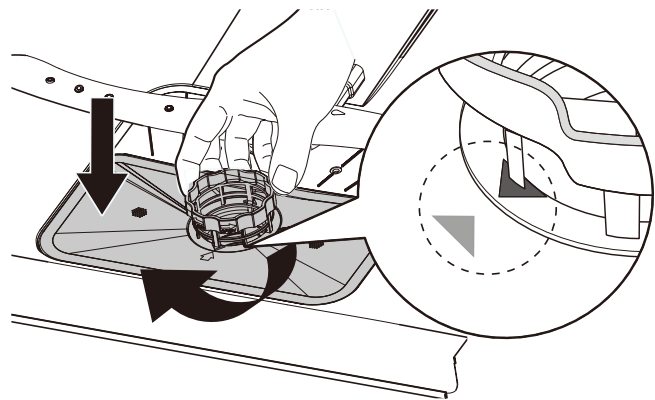
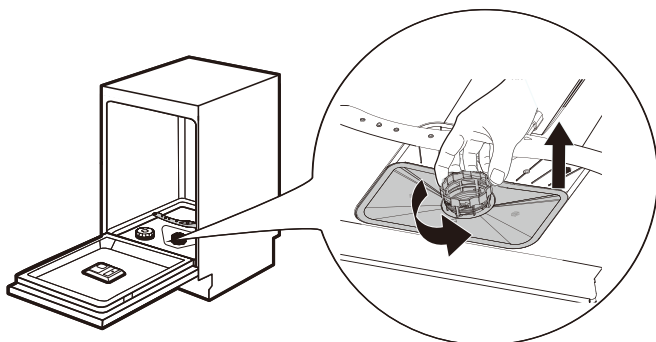

2. Esimese sammuna suruge filtriblokk õrnalt kokku ja tõmmake filter (A) sellest välja. Seejärel saab lahti ühendada filtrid (B) ja (C).

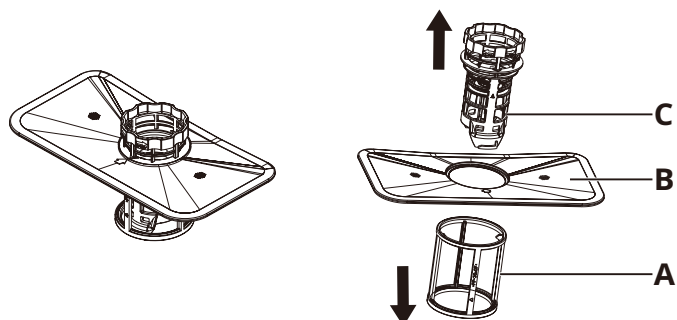

3. Loputage filtreid (A), (B) ja (C) veega. Vajadusel kasutage pehmet puhastusharja.
4. Pange filtrid uuesti kokku vastavalt alltoodud joonisele.

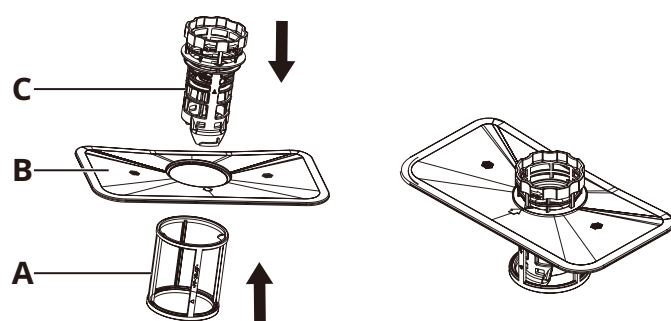

5. Sisestage filtriblokk oma kohale ja pöörake seda lukustamiseks päripäeva. Veenduge, et nooled filtril (B) ja (C) on ühel joonel, nagu on näidatud alltoodud joonisel.

Pihustusvarde puhastamine

Ummistuste vältimiseks soovitame ülemist ja alumist pihustusvart aeg-ajalt puhastada.

Ummistunud avad kahjustavad pesutulemust.

1. Tõmmake alumine ja ülemine nõuderest välja.
2. Ülemise pihustusvarre ülemise nõuderesti küljest lahti ühendamiseks leidke ülemise varre keskel asuv mutter ja eemaldage see vastupäeva pöörates.

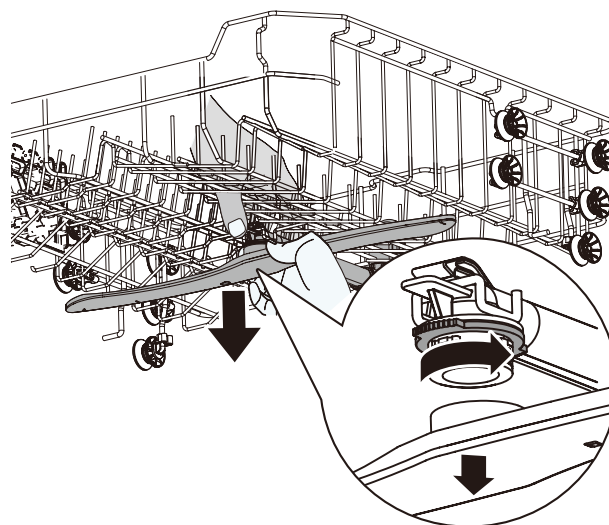

3. Alumise pihustusvarre kodumasinaga põhjast lahti ühendamiseks tõmmake pihustusvart ülespoole.

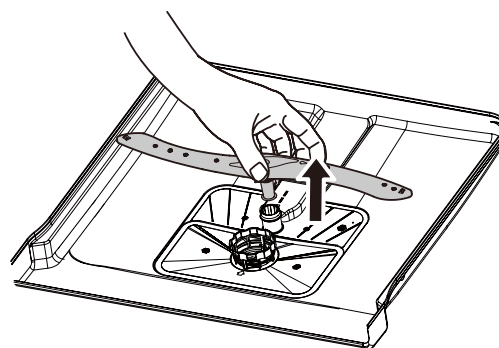

4. Loputage ülemist ja alumist pihustusvart jooksva vee all.

Kasutage peenikese otsaga tööriista (nt hambaorki), et eemaldada pihustusvarte avadest mustus.

5. Pärast puhastamist paigutage pihustusvarred tagasi.

Ülemise pihustusvarre ülemisele nõuderestile tagasi kinnitamiseks paigutage ülemise pihustusvarre keskmine osa kohakuti mutriga ja kruviga kinnitamiseks päripäeva.

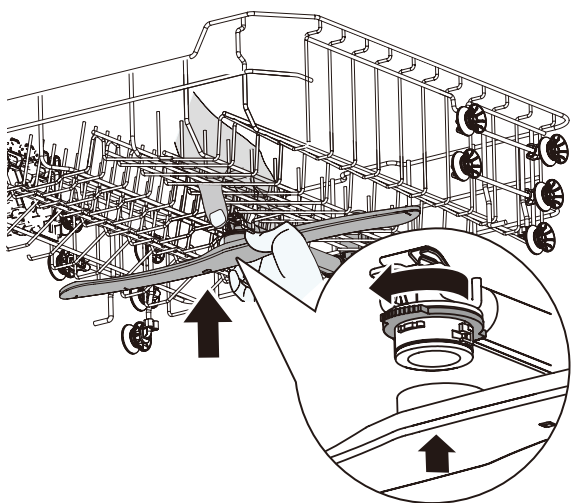

Alumise pihustusvarre kodumasinapõhjale tagasi kinnitamiseks sisestage pihustusvars oma kohale.

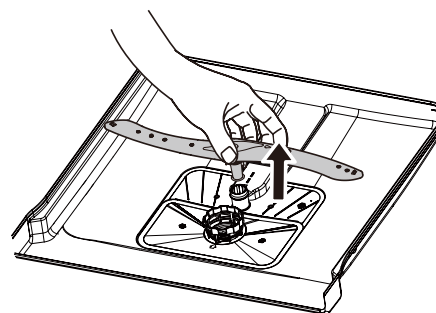

Kodumasinavälispindade puhastamine

- Puhastage seadet niisutatud pehme lapiga.
- Kasutage ainult neutraalseid puhastusvahendeid.
- Keelatud on kasutada abrasiivseid tooteid, abrasiivseid puhastuspatju või lahusteid.

Kodumasinasisepindade puhastamine

- Kasutage pehmet niisket lappi ja puhastage kodumasin hoolikalt, muu hulgas ka ukse kummitihendid.
- Kodumasinat hea töö hoidmiseks tuleb vähemalt kord kuus kasutada spetsiaalselt nõudepesumasinate puhastamiseks ette nähtud vahendit. Järgige toote pakendile lisatud juhiseid hoolikalt.
- Keelatud on kasutada abrasiivseid tooteid, abrasiivseid puhastuspatju, teravaid tööriistu, tugevatoimelisi kemikaale, küürimisvahendeid või lahusteid.
- Regulaarne lühikeste pesuprogrammide kasutamine võib põhjustada mustuse ja katlakivi kogunemist masinasse. Mustuse kogunemise vältimiseks kasutage vähemalt kaks korda kuus pikka tööajaga programme.

Keskkonnaküsimused

OHUTUSEGA SEOTUD HOIATUSED

⚠ Nõudepesumasinas kasutatavad pesuvahendid on ohtlikud. Järgige pesuvahendi pakendil toodud ohutusjuhiseid.

⚠ Lahutage seade vooluvõrgust. Lõigake kaabel ära seadme lähedalt ja kõrvaldage see. Eemaldage ukse lukk, et lapsed ja lemmikloomad ei saaks seadmesse lõksu jääda.

PAKKEMATERJALIDE KÕRVALDAMINE

Sümboliga ♻ materjalid tuleb võtta ringlusesse. Viige pakkematerjal ringlusesse võtmiseks asjakohastes kogumiskonteineritesse.

MAJAPIDAMISSEADMETE KASUTUSEST KÕRVALDAMINE

See seade on toodetud taaskasutatavatest või korduvkasutatavatest materjalidest. Sümboliga 🗑 kodumasinaid ei tohi kõrvaldada koos olmejäätmetega. Tagastage toode vastavalt kohalikele seadustele piirkonna jaemüüjale, kogumispunkti või võtke lisateabe saamiseks ühendust pädevate omavalitsusasutustega.

Tagage ressursside säästmiseks kasutuselt kõrvaldatud elektri- ja elektroonikaseadmete, osade või materjalide korduskasutamine või ringlussevõtt vastavalt EL-i elektri- ja elektroonikaseadmetest tekkinud jäätmete direktiivile 2012/19/EL.

Mõned materjalid ja ained mõnes kasutuselt kõrvaldatud elektri- ning elektroonikaseadmes võivad mõjuda halvasti keskkonnale ja inimeste tervisele. See toode ei sisalda ohtlikke aineid, nagu on määratletud EL-i direktiivis seoses teatud ohtlike ainete kasutamise piiramise kohta elektri- ja elektroonikaseadmetes 2011/65/EL ja selle muudatustes; REACH-määruse (EÜ) nr 1907/2006 kohaselt võib see siiski sisaldada väga ohtlikke aineid (SVHC).

HOOLDUS JA VARUOSAD

⚠ Võtke seadme remontimiseks ühendust volitatud teeninduskeskusega. Kasutage vaid originaalvaruosi. Võtke arvesse, et isetehtud või ebapädeva remondi tulemusena võivad tuleneda ohutust mõjutavad tagajärjed ja tühistada garantii.

Pärast selle mudeli tootmise lõpetamist on 7 aasta jooksul saadaval järgmised varuosad: mootor; ringlus- ja drenimispump; kütteseadmed ja küttekehad, kaasa arvatud soojuspumbad; torustik ja sellega seotud seadmed, kaasa arvatud voolikud, klapid, filtrid ja veesulgurid; uksega seotud konstruktsiooniosad ja siseosad; trükkplaadid, elektroonilised näidikud; rõhulülid; termostaadid ja andurid; tarkvara ja püsivara, kaasa arvatud taastamise tarkvara. Võtke arvesse, et mõned varuosad on saadavad ainult kutselistele remontijatele ja mitte kõik varuosad ei sobi kõikidele mudelitele.

Pärast mudeli tootmise lõpetamist on 10 aasta jooksul saadaval järgmised varuosad: uksehinged ja tihendid, muud tihendid, pihustivarred, drenimisfiltrid, siseriulid ja plastosad, nagu korvid ja kaaned.

ENERGIASÄÄSTMISE NÕUANDED

Pestes nõusid nõudepesumasinas vastavalt kasutusjuhendis toodud juhistele ei tarbita tavaliselt vähem vett ja energiat kui käsitsi nõusid pestes. Vee ja energia säästmiseks pange nõudepesumasin täis. Parimate puhastustulemuste saavutamiseks paigutage esemed korvidesse vastavalt kasutusjuhendis toodud juhistele ja ärge koormake korve üle.

Nõusid ei ole vaja käsitsi eelloputada. See suurendab vee- ja energiatarbimist. Vajadusel valige eelpesufaasiga programm. Enne seadmesse panemist eemaldage nõudelt ja tühjadest tassidest ning klaasidest suuremad toidujäägid. Enne seadmes pesemist leotage kööginõusid tugevalt kinniküpsenud toidust puhtaks või nühkige neid kergelt.

Veenduge, et korvides olevad nõud ei puuduta ega kata teineteist. Alles siis jõuab vesi täielikult nõudesse ja neid saab pesta.

Valige programm koormuse ja määrumisastme järgi. ECO puhul on vee- ja energiatarbimine kõige tõhusam.

IKEA Garantii

Kui kaua IKEA garantii kehtib?

See garantii kehtib 2 aastat alates ostukuupäevast, kui riigi seadusandluses ei ole sätestatud teisiti. Norras, Portugalis ja Hispaanias kehtib garantii 3 aastat alates kliendile tarnimise kuupäevast, kui riigi seadusandluses ei ole sätestatud teisiti. Avage veebisait IKEA.com, et vaadata, mis tingimused kehtivad teie asukohariigis. Ostu peab tõestama ostudokumendi originaaliga. Garantii alusel teostatud hooldus ei pikenda koduseadme garantii kestust.

Kes teeb hooldustöid?

IKEA teenusepakkuja osutab teenust läbi enda hoolduse või volitatud partnerite võrgustiku.

Millele garantii kehtib?

Garantii kehtib seadme nendele riketele, mis on põhjustatud konstruktsiooni- või materjaliveast, alates IKEA-st ostmise kuupäevast. See garantii kehtib vaid kodukasutuse puhul. Erandid on loetletud peatükis „Mis pole selle garantiiga kaetud?“. Garantii kehtivuse ajal korvatakse rikke kõrvaldamise kulud, näiteks remondikulud, osade maksumus, töö- ja transpordikulud, eeldusel, et seade on remondiks ligipääsetav ilma erikulutusteta. Nendele tingimustele kohaldatakse EL-i juhiseid (nr 99/44/EK) ja asjakohaseid kohalikke määrusi. Asendatud osad jäävad IKEA omandisse.

Mida IKEA teeb probleemi lahendamiseks?

IKEA on määranud teenusepakkuja, kes kontrollib toote üle ja otsustab oma äranägemisel, kas garantii hõlmab vea kõrvaldamist. Kui see hõlmab, siis IKEA teenusepakkuja või volitatud hoolduspartner otsustab oma äranägemisel, kas vigane toode tuleb remontida või asendada sama või sarnase tootega.

Mis pole selle garantiiga kaetud?

- Tavapärase kulumine.
- Tahtlik või hooletu kahju on kahju tekitamine, mis on põhjustatud kasutusjuhendi eiramisest, valest paigaldamisest või vale pingega ühendamisest; kahju, mis on põhjustatud keemilisest või elektrokeemilisest reaktsioonist, rooste-, korrosiooni- või veekahjustusest, muuhulgas veevarustuse liigsest lubjast põhjustatud kahjustused, ebatavalistest keskkonnatingimustest põhjustatud kahjustused.
- Kulutarvikud, kaasa arvatud patareid ja lambid.
- Mittetoimivad osad ja ehisosad, mis seadme tavapärasest tööd ei mõjuta, kaasa arvatud kriimustused ja võimalikud värvimuutused.
- Kõrvaliste esemete või ainete ja filtrite, äravoolusüsteemide või pesuainesahtli puhastamisest või ummistumisest põhjustatud vigastused.
- Järgmiste osade vigastused: keraamilised klaasid, tarvikud, lauanõude ja söögiriistade korvid, vee etteande- ja äravoolutorud, tihendid, lambid ja lambikatted, kaitseekraanid, nupud, korpused ja korpuste osad. Välja arvatud juhtumid, mille puhul on tõendatud tootmisveast tingitud rike.
- Juhtumid, kus tehniku visiidi käigus viga ei leitud.
- Teiste, mitte meie määratud teenindajate ja/või volitatud teenuslepinguga partnerettevõtte tehtud remonditööd või kui on kasutatud muid kui originaalvaruosi.

Täisversiooni allalaadimiseks külastage saiti www.ikea.com

- Remonditööd, mis on tingitud puudulikust või nõuetele mittevastavast paigaldusest.
- Kodumasina kasutamine väljaspool kodust keskkonda, nt kutsealaseks kasutamiseks.
- Transpordivigastused. IKEA ei võta vastutust vigastuste eest, mis võivad tekkida sel ajal, kui klient transpordib seadme koju või mõnda teise asukohta. Kui IKEA tarnib toote kliendi antud tarnekohta, siis korvab see garantii selle tarne ajal tootele tekkinud vigastuse.
- IKEA seadme esmapaigaldusega seotud kulud. Kui IKEA nimetatud teenusepakkuja või tema volitatud hoolduspartner remondib või asendab seadme selle garantiiga kehtestatud tingimustel, siis nimetatud teenusepakkuja või tema volitatud hoolduspartner taastab vajadusel remonditud seadme või paigaldab asendusseadme.

See piirang ei kehti vigadest vabadele töödele, mille viib läbi vajaliku kvalifikatsiooniga spetsialist, kes kasutab originaalosasid eesmärgiga kohandada seade teises EL-i riigis kehtivatele tehnilistele ohutusnõuetele.

Siseriiklike seaduste kohaldamine

IKEA garantii annab teile seaduslikud eriõigused, mis katavad või ületavad siseriiklike seaduslike nõudeid. Need tingimused ei piira mingil viisil kliendi õigusi, mis on sätestatud siseriiklike õigusnormidega.

Garantii kehtivuspiirkond

Seadmetele, mis on ostetud ühest EL-riigist ja mis viiakse teise EL-riiki, tagatakse hooldusteenused uuel asukohamaal tavapäraselt kehtivate garantii raamtingimuste kohaselt. Garantii raamtingimuste kohane hooldusteenuste kohustus on vaid siis, kui seade vastab riigis kehtivatele nõuetele ja on paigaldatud kooskõlas:

- selle riigi tehniliste tingimustega, kus garantiinõue esitati,
- paigaldusjuhiste ja kasutusjuhendi ohutuseeskirjadega;

IKEA kodumasinat müüjäjärgne hooldus:

Võtke IKEA müüjäjärgse hooldusega julgelt ühendust, kui

1. soovite esitada selle garantiiga tagatud hooldusnõude,
2. soovite küsida selgitusi IKEA kodumasina paigaldamise kohta IKEA köögimööblisse. Müüjäjärgne hooldus ei vasta küsimustele, mille teemaks on:
 - IKEA köökide üldine paigaldamine,
 - elektri- (kui seade tarnitakse ilma pistiku ja kaablita), vee- ja gaasiühendused, sest need tuleb teostada volitatud teenuseinseneri poolt,
3. selgitused kasutusjuhendite sisu ja IKEA kodumasina tehnilise kirjelduse kohta. Parima abi saamiseks lugege enne meie poole pöördumist hoolikalt läbi kokkupanemise juhend ja/või selle voldiku jaotis „Kasutusjuhend“.

Kuidas meie poole pöörduda, kui vajate meie abi



IKEA määratud kontaktide nimekirja ja vastavad riiklikud telefoninumbrid leiate selle juhendi viimaselt lehelt.

- i** Kiiremini teenindamiseks soovitame kasutada just selle juhendi lõpus loetletud telefoninumbreid. Viidake toe vajamisel alati konkreetse seadme kasutusjuhendis toodud numbritele. Enne meile helistamist veenduge, et teil on käepärast asjakohase seadme IKEA tootekood (8-kohaline kood) ja seerianumber (8-kohaline kood, mille leiate andmeplaadilt).
- i** **HOIDKE OSTUKVIITUNG ALLES!** See tõendab teie ostu ja seda nõutakse garantiinõude korral. Pange tähele, et iga ostetud IKEA toote nimi ja number (8-kohaline) on lisatud ka ostukviitungile.

Kas soovite lisaabi?

Nende lisaküsimustega, mis ei ole seotud teie seadme müügijärgse hooldusega, pöörduge meie lähima IKEA kaupluse kõnekeskusesse. Enne ühenduse võtmist soovitame teil seadme juhendid hoolikalt läbi lugeda.

Drošības informācija

Pirms ierīces uzstādīšanas un lietošanas rūpīgi izlasiet komplektā iekļauto instrukciju. Ražotājs nav atbildīgs par traumām vai bojājumiem, kas radušies nepareizas uzstādīšanas vai lietošanas dēļ. Vienmēr uzglabājiet instrukciju drošā un pieejamā vietā turpmākām atsaucēm.

DROŠĪBAS BRĪDINĀJUMI

⚠ Šo ierīci drīkst izmantot bērni vecumā no 8 gadiem, kā arī personas ar ierobežotām fiziskām, sensorām vai garīgām spējām vai bez pieredzes un zināšanām, ja tie tiek uzraudzīti vai ir saņēmuši norādījumus par ierīces drošu lietošanu un saprot ietvertos riskus. Bērni vecumā līdz 8 gadiem un personas ar ļoti plašiem un kompleksiem traucējumiem nedrīkst izmantot ierīci, ja netiek nepārtraukti uzraudzīti. Neļaujiet bērniem rotaļāties ar ierīci. Neļaujiet bērniem un mājdzīvniekiem atrasties ierīces tuvumā, kad ierīces durvis ir atvērtas. Bērni nedrīkst veikt iekārtas tīrīšanu un apkopi bez uzraudzības. Uzglabājiet mazgāšanas līdzekļus bērniem nepieejamā vietā.

⚠ BRĪDINĀJUMS! Naži un citi galda piederumi ar asiem galiem ir jāievieto grozā ar asajiem galiem vērstiem lejup vai jānovieto horizontāli.

⚠ BRĪDINĀJUMS! Neatstājiet ierīci ar atvērtām durvīm bez uzraudzības, lai uz tām nejauši neuzkāptu.

⚠ Šī ierīce ir paredzēta lietošanai mājas un līdzīgos apstākļos, piemēram, personāla virtuves zonās veikalos, birojos un citās darba vidēs; lauku mājās; klientiem viesnīcās, moteļos, viesu namos un citās dzīvojamās vidēs.

⚠ Nemainiet ierīces specifikāciju.

⚠ Ūdens spiedienam darbības laikā (minimālajam un maksimālajam) jābūt no 0,4 (0,04) līdz 10 (1,0) bāriem (MPa).

⚠ Ievērojiet maksimālo 14 vietu skaitu.

⚠ Ierīce ir jāpievieno pie ūdensvada, izmantojot jauno piegādāto šļūteņu komplektu. Nedrīkst atkārtoti izmantot vecos šļūteņu komplektus.

- ⚠ Pirms jebkurām apkopes darbībām izslēdziet ierīci un atvienojiet elektrotīkla kontaktdakšu no kontaktligzdas.
- ⚠ Ja elektrības padeves vads ir bojāts, lai izvairītos no nelaimes gadījumiem, tas jānomaina ražotājam, pilnvarota servisa pārstāvim vai kvalificētam speciālistam.
- ⚠ Pārliedzinieties, ka pēc ierīces uzstādīšanas varēsiet piekļūt elektrotīkla kontaktdakšai.
- ⚠ Ja ierīces pamatnē atrodas ventilācijas atveres, tās nedrīkst aizsegt, piemēram, ar paklāju.
- ⚠ Ierīces tīrīšanai neizmantojiet augstspiediena ūdens strūklu un/vai tvaiku.

Atļauta lietošana

- ⚠ Nelietojiet šo ierīci ārpus telpām.
- ⚠ Neizņemiet traukus no ierīces, kamēr programma nav pabeigta. Uz traukiem var būt palicis mazgāšanas līdzeklis.
- ⚠ Nenovietojiet priekšmetus un neizmantojiet spiedienu uz atvērtām ierīces durvīm.
- ⚠ Neievietojiet ierīcē, tās tuvumā vai uz tās uzliesmojošus vai ar uzliesmojošām vielām piesātinātus priekšmetus.
- ⚠ Nedzeriet ūdeni no ierīces un nespēlējieties ar to.
- ⚠ Atverot ierīces durvis programmas darbības laikā, no ierīces var izplūst karsts tvaiks.

Drošības instrukcijas

Uzstādīšana

- ⚠ Brīdinājums!** Ierīces uzstādīšanu drīkst veikt tikai kvalificēta persona.
- Noņemiet visu iepakojumu un pārvadāšanas stiprinājumus.
- Neuzstādiet un nelietojiet bojātu ierīci.
- Neuzstādiet un nelietojiet ierīci vietā, kur temperatūra ir zemāka par 0 °C.
- Ievērojiet uzstādīšanas instrukciju, kas iekļauta ierīces komplektā.
- Vienmēr esiet uzmanīgs, pārvietojot ierīci, jo tā ir smaga. Vienmēr izmantojiet aizsargcimdus un slēgtus apavus.
- Pārliecinieties, ka konstrukcijas virs ierīces un blakus tai ir stabilas.

Elektrības tīkla pieslēgums

- ⚠ Brīdinājums!** Ugunsgrēka un elektrotrieciena risks.
- ⚠ Brīdinājums!** Novietojot ierīci, pārliecinieties, ka strāvas vads nav saspīests vai bojāts.
- ⚠ Brīdinājums!** Nelietojiet daudzspraudņu adapterus un pagarināšanas kabeļus.
- ⚠ Brīdinājums!** Nekādā gadījumā nenogrieziet, nenovietojiet vai neapejiet zemējuma vadu
 - Ierīcei jāizveido zemējums.
 - Pārliecinieties, ka uz datu plāksnes norādītie parametri atbilst elektrības tīkla parametriem.
 - Vienmēr izmantojiet pareizi uzstādītu, pret elektriskās strāvas triecieniem aizsargātu ligzdu.
 - Uzmanieties, lai nesabojātu elektriskos komponentus (piemēram, elektrotīkla kontaktdakšu, strāvas kabeli). Lai nomainītu elektriskos komponentus, sazinieties ar pilnvarotu servisa centru.
 - Iekārtas elektrības vadu pieslēdziet pie tīkla tikai pēc uzstādīšanas. Pārliecinieties, ka pēc ierīces uzstādīšanas varēsiet piekļūt elektrotīkla kontaktdakšai.

- Neraujiet kabeli, lai atvienotu ierīci. Atvienojiet ierīci, turot spraudni.
- Šī ierīce atbilst EEK direktīvām.
- Tikai AK un Īrijā. Šī ierīce ir aprīkota ar 13 A kontaktdakšu. Ja nepieciešams nomainīt elektrotīkla kontaktdakšas drošinātāju, izmantojiet tikai drošinātāju 13 A ASTA (BS 1362).

Savienojums ar ūdensvadu

- Nebojājiet ūdens šļūtenes.
- Pirms pievienošanas jaunām caurulēm, ilgstoši neizmantojamām caurulēm, kurām veikti remontdarbi vai uzstādītas jaunas ierīces (ūdens skaitītāji utt.), ļaujiet ūdenim plūst, līdz tas ir tīrs un dzidrs.
- Ierīces pirmās lietošanas laikā un pēc tās pārliecinieties, ka nav redzamu ūdens noplūžu.
- Ūdens ieplūdes šļūtenei ir drošības vārsts un apvalks ar iekšējo strāvas kabeli.

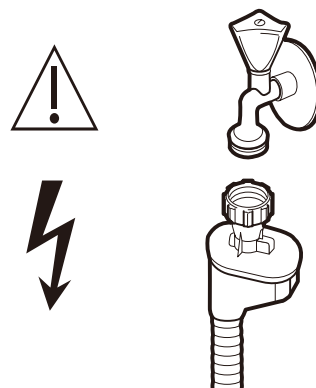

⚠ Brīdinājums! Bīstams spriegums.

- Ja ūdens ieplūdes šļūtene ir bojāta, nekavējoties aizveriet ūdens krānu un atvienojiet elektrotīkla kontaktdakšu no kontaktligzdas. Sazinieties ar pilnvarotu servisa centru, lai nomainītu ūdens ieplūdes šļūteni.
- ⚠ Brīdinājums!** Traumu, apdegumu, elektrotrieciena un ugunsgrēka risks.
- Nesēdiet vai nestāviet uz atvērtām ierīces durvīm.

- Trauku mazgāšanas mašīnā izmantotie mazgāšanas līdzekļi ir bīstami. Ievērojiet drošības norādījumus uz mazgāšanas līdzekļa iepakojuma.
- Izmantojiet tikai lietošanai automātiskās trauku mazgājamajās mašīnās ieteicamos mazgāšanas un skalošanas līdzekļus.
- Nekad nelietojiet trauku mazgājamajā mašīnā ziepes, veļas mazgāšanas līdzekli vai roku mazgāšanas līdzekli.
- Trauku mazgājamajās mašīnās izmantotie mazgāšanas līdzekļi ir kodīgi! Glabāiet trauku mazgājamajās mašīnās izmantojamus mazgāšanas līdzekļus bērniem nepieejamā vietā.
- Nedzeriet ūdeni no ierīces un nespēlējiet ar to.
- Trauku mazgājamajās mašīnās izmantotie mazgāšanas līdzekļi ir kodīgi! Glabāiet trauku mazgājamajās mašīnās izmantojamus mazgāšanas līdzekļus bērniem nepieejamā vietā.
- Neizņemiet traukus no ierīces, kamēr programma nav pabeigta. Uz traukiem var būt palicis mazgāšanas līdzeklis.
- Atverot ierīces durvis programmas darbības laikā, no ierīces var izplūst karsts tvaiks.
- Neievietojiet ierīcē, tās tuvumā vai uz tās uzliesmojošus vai ar uzliesmojošām vielām piesātinātus priekšmetus.

Serviss

- Lai veiktu ierīces remontu, sazinieties ar pilnvarotu servisa centru.
- Izmantojiet tikai oriģinālas rezerves daļas.

Nodošana atkritumos

Brīdinājums! Traumu un nosmakšanas risks.

- Atvienojiet ierīci no barošanas avota.
- Nogrieziet iekārtas strāvas vadu un izmetiet to.
- Noņemiet durvis, lai novērstu bērnu un mājdzīvnieku iestrēgšanu ierīces iekšpusē.

Kopšana un tīrīšana

⚠ Brīdinājums! Pirms apkopes izslēdziet ierīci un atvienojiet strāvas kontaktdakšu no kontaktligzdas.

i Netīri filtri un aizsērējuši smidzinātājspārni var pasliktināt mazgāšanas rezultātus. Regulāri veiciet pārbaudi un, ja nepieciešams, iztīriet.

Filtru tīrīšana

1. Pagrieziet filtru pretēji pulksteņrādītāju kustības virzienam, lai atbloķētu, un izceliet no ierīces.

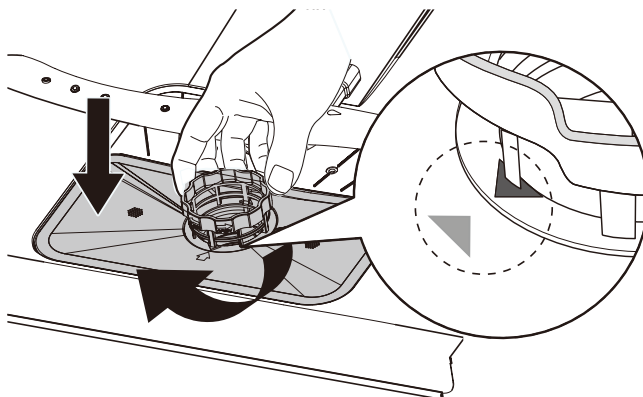
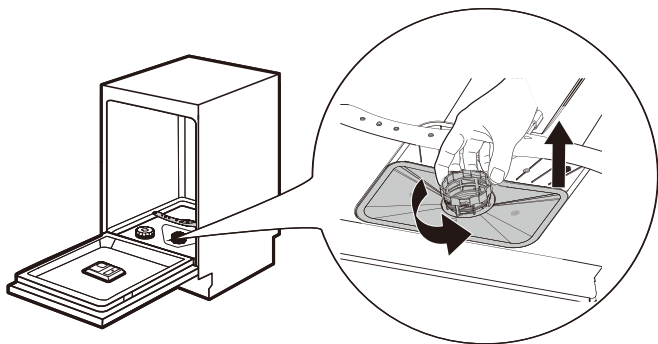

Lai lejupielādētu pilno versiju, apmeklējiet www.ikea.com

2. Vispirms izvelciet no filtru bloka filtru (A), to uzmanīgi saspiežot. Pēc tam var izņemt filtru (B) un filtru (C).

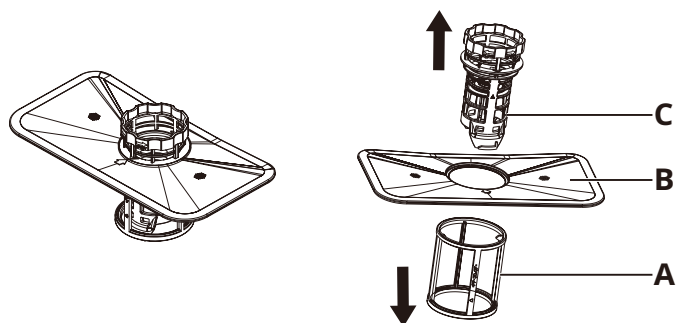

3. Skalojiet filtrus (A), (B) un (C) ar ūdeni. Ja nepieciešams, izmantojiet mīkstu tīrīšanas suku.
4. Salieciet filtrus, kā parādīts nākamajā attēlā.

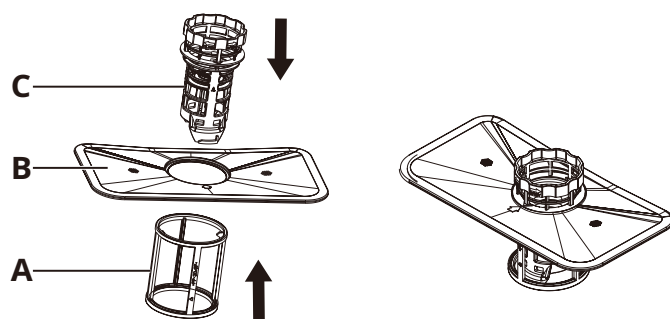

5. Ievietojiet filtru bloku vietā un grieziet pulksteņrādītāju kustības virzienā, līdz filtru bloks fiksējas. Pārliecinieties, ka bultiņas uz filtra (B) un uz filtra (C) ir salāgotas, kā parādīts nākamajā attēlā.

Smidzinātājspārnu tīrīšana

Lai netīrumi nenosprostotu atveres, ieteicams regulāri tīrīt augšējo un apakšējo smidzinātājspārnu.

Aizsērējušu atveru dēļ mazgāšanas rezultāti var būt nepamierinoši.

1. Izvelciet augšējo un apakšējo grozu.
2. Lai atvienotu augšējo smidzinātājspārnu no augšējā groza, atrodiet uzgriezni augšējā smidzinātājspārna centrā un pagrieziet to pretēji pulksteņrādītāju virzienam, lai noņemtu.

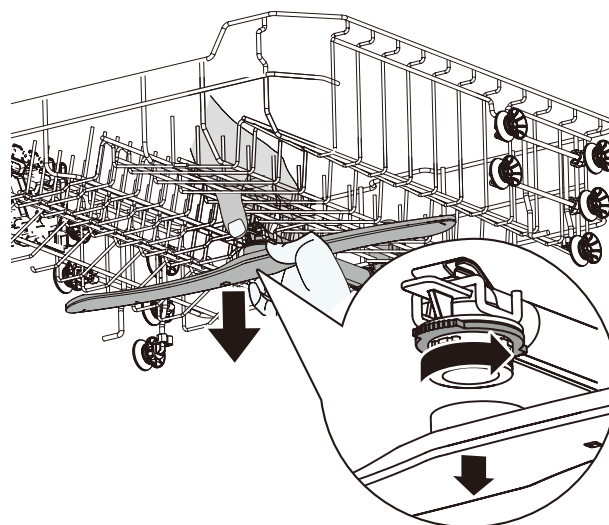

3. Lai noņemtu apakšējo smidzinātājspārnu no ierīces apakšas, pavelciet to uz augšu un noņemiet.

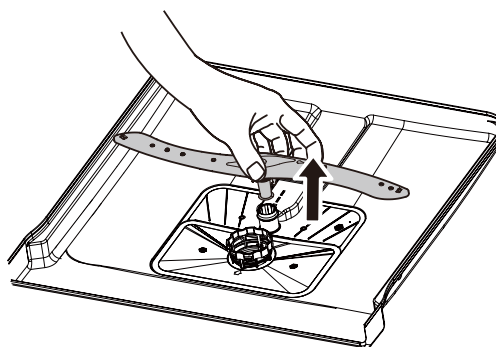

4. Skalojiet augšējo un apakšējo smidzinātājspārnu tekošā ūdenī. Izmantojiet priekšmetu ar smailu galu (piemēram, zobu bakstāmo), lai izņemtu netīrumu daļiņas no smidzinātājspārnu atverēm.
5. Pēc tīrīšanas uzstādiet atpakaļ smidzinātājspārnus.

Lai piestiprinātu augšējo smidzinātājspārnu pie augšējā groza, salāgojiet augšējā smidzinātājspārna centru ar uzgriezni un grieziet to pulksteņrādītāju kustības virzienā, lai pievilktu.

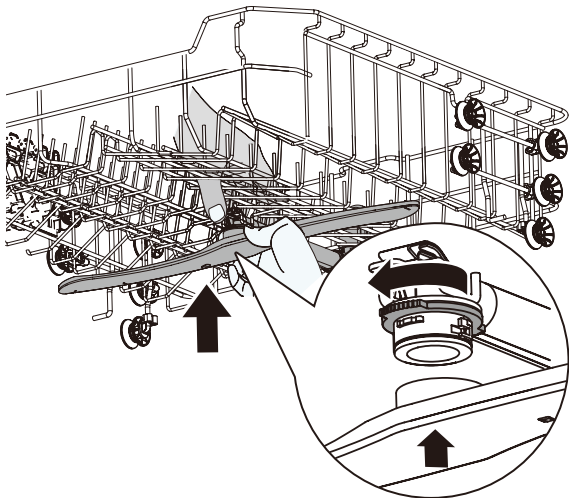

Lai piestiprinātu apakšējo smidzinātājspārnu ierīces apakšā, ievietojiet apakšējo smidzinātājspārnu vietā.

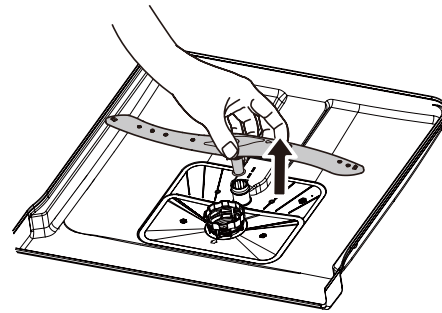

Ārpuses tīrīšana

- Tīriet ierīci ar mīkstu, samitrinātu drānu.
- Izmantojiet tikai neitrālus mazgāšanas līdzekļus.
- Nelietojiet abrazīvus līdzekļus, abrazīvus sūkļus vai šķīdinātājus.

Iekšpusē tīrīšana

- Rūpīgi notīriet ierīci, tostarp durvju gumijas starpliku, ar mīkstu, mitru drānu.
- Lai uzturētu ierīces veiktspēju, vismaz reizi mēnesī izmantojiet tīrīšanas līdzekli, kas paredzēts tieši trauku mazgājamām mašīnām. Rūpīgi ievērojiet norādījumus uz izstrādājuma iepakojuma.
- Nelietojiet abrazīvus līdzekļus, abrazīvus sūkļus, asus instrumentus, stipras ķīmikālijas, beržamos vīkškus vai šķīdinātājus.
- Regulāri lietojot programmas ar īsu izpildes laiku, ierīces iekšpusē var uzkrāties tauki un katlakmens. Lai nepieļautu to uzkrāšanos, vismaz divas reizes mēnesī izmantojiet programmu ar ilgu izpildes laiku.

Apkārtējās vides aizsardzība

DROŠĪBAS BRĪDINĀJUMI

⚠ Trauku mazgāšanas mašīnā izmantotie mazgāšanas līdzekļi ir bīstami. Ievērojiet drošības norādījumus uz mazgāšanas līdzekļa iepakojuma.

⚠ Atvienojiet ierīci no barošanas avota. Nogrieziet elektrības kabeli tuvu pie ierīces un likvidējiet to. Noņemiet durvju fiksatoru, lai novērstu bērnu un mājdzīvnieku iestrēgšanu ierīces iekšpusē.

IEPAKOJUMA UTILIZĀCIJA

Materiāli ar simbolu ♻ ir pārstrādājami. Ievietojiet iepakojumu atbilstošajos konteineros, lai to pārstrādātu.

SADZĪVES TEHNIKAS UTILIZĀCIJA

Šīs ierīces ražošanā ir izmantoti pārstrādāti vai atkārtoti izmantojami materiāli. Ierīces ar simbolu ♻ ir aizliegts izmest sadzīves atkritumos. Nododiet izstrādājumu atpakaļ vietējam mazumtirgotājam saskaņā ar vietējiem tiesību aktiem, savākšanas punktā vai sazinieties ar kompetentajām pašvaldības iestādēm, lai uzzinātu vairāk.

Lai taupītu resursus, nodrošiniet izmesto elektrisko un elektronisko iekārtu daļu vai materiālu atkārtotu izmantošanu vai pārstrādi saskaņā ar ES Direktīvas 2012/19/ES prasībām par elektrisko un elektronisko iekārtu atkritumiem.

Noteikti materiāli un vielas dažās izmestās elektriskajās un elektroniskajās iekārtās var negatīvi ietekmēt vidi un cilvēku veselību. Šis izstrādājums nesatur bīstamas vielas, kā noteikts ES Direktīvā 2011/65/ES par dažu bīstamu vielu izmantošanas ierobežošanu elektriskās un elektroniskās iekārtās un tās grozījumos; tomēr tas var saturēt vielas, kas rada ļoti lielas bažas saskaņā ar REACH Regulu (EK) Nr. 1907/2006.

APKOPE UN REZERVES DAĻAS

⚠ Lai veiktu ierīces remontu, sazinieties ar pilnvarotu servisa centru. Izmantojiet tikai oriģinālas rezerves daļas. Ņemiet vērā, ka labošana, kas veikta paša spēkiem vai neprofesionāli, var ietekmēt drošību, un garantija var zaudēt spēku.

7 gadus pēc šī modeļa ražošanas izbeigšanas būs pieejamas šādas detaļas: motors; cirkulācijas un drenāžas sūknis; sildītāji un sildelementi, tostarp siltumsūkņi; cauruļvadi un ar tiem saistītais aprīkojums, tostarp šļūtenes, vārsti, filtri un Aquastop elementi; strukturālās un iekšējās detaļas, kas saistītas ar durvju blokiem; drukātās shēmas plates; elektroniskie displeji; spiediena slēdži; termostati un sensori; programmatūra un aparātprogrammatūra, tostarp atiestatīšanas programmatūra. Lūdzu, ņemiet vērā, ka daļa šo rezerves daļu ir pieejamas tikai profesionāliem labotājiem un ne visas rezerves daļas ir būtiskas visiem modeļiem.

10 gadus pēc šī modeļa ražošanas izbeigšanas būs pieejamas šādas detaļas: durvju eņģes un blīves, citi blīvējumi, smidzinātājspārni, iztukšošanas filtri, iekšējie plaukti un plastmasas perifērās ierīces, piemēram, grozi un vāki.

ENERĢIJAS TAUPĪŠANAS PADOMI

Mazgājot traukus trauku mazgāšanas mašīnā saskaņā ar lietotāja rokasgrāmatā sniegtajiem norādījumiem, parasti tiek patērēts mazāk ūdens un enerģijas nekā mazgājot traukus ar rokām. Lai taupītu ūdeni un enerģiju, piepildiet trauku mazgāšanas mašīnu līdz tās pilnai ietilpībai. Lai sasniegtu labāko mazgāšanas rezultātu, izvietojiet priekšmetus grozos saskaņā ar norādījumiem lietotāja rokasgrāmatā un nepārslogojiet grozus.

Iepriekš neskalojiet traukus ar rokām. Tas palielina ūdens un enerģijas patēriņu. Ja nepieciešams, izvēlieties programmu ar pirmsmazgāšanas fāzi. Noņemiet lielākus ēdiena atlikumus no traukiem un iztukšojiet krūzes un glāzes, pirms ieviejojat tos trauku mazgāšanas mašīnā. Ja gatavošanas traukiem ir cieši pielipis piededzis ēdiens, pamērcējiet vai viegli paberziet tos pirms mazgāšanas ierīcē.

Pārliecinieties, ka priekšmeti grozos nesaskaras un viens otru neaizsedz. Tikai tad ūdens var pilnīgi piekļūt traukiem un tos nomazgāt.

Izvēlieties programmu atbilstoši ielādes veidam un netīrības pakāpei. ECO piedāvā efektīvāko ūdens un enerģijas patēriņu.

IKEA garantija

Cik ilgi IKEA garantija ir spēkā?

Šī garantija ir spēkā 2 gadus no pirkuma datuma, ja vien valsts tiesību aktos nav noteikts citādi. Norvēģijā, Portugālē un Spānijā garantija ir spēkā 3 gadus no piegādes datuma, ja vien valsts tiesību aktos nav noteikts citādi. Lūdzu, dodieties uz IKEA.com, lai noskaidrotu, kādi noteikumi ir piemērojami jūsu valstī. Pirkuma apliecināšanai nepieciešams čeka oriģināls. Ja garantijas periodā veikts ierīces serviss, garantijas periods netiek pagarināts.

Kas veic iekārtas servisu?

IKEA servisa nodrošinātājs nodrošinās servisu pats vai izmantojot pilnvarotu servisa partneru tīklu.

Uz ko attiecas garantija?

Garantija attiecas uz iekārtas disfunkcijām ražotāja kļūdas vai materiālu defekta rezultātā. Tā stājas spēkā no izstrādājuma iegādes dienas IKEA. Šī garantija attiecas tikai uz mājsaimniecībā lietotām ierīcēm. Izņēmumi ir norādīti nodaļā "Uz ko šī garantija neattiecas?" Garantijas periodā tiek segti defekta novēršanas izdevumi, piemēram, remonts, rezerves daļas, darbs un ceļa izdevumi, ar nosacījumu, ka ierīce ir pieejama remontam bez īpašiem izdevumiem. Šādos apstākļos ir piemērojamas ES vadlīnijas (Nr. 99/44/EK) un atbilstošie vietējie noteikumi. Nomainītās detaļas pāriet IKEA īpašumā.

Kāda ir IKEA rīcība problēmas atrisināšanai?

IKEA norīkots servisa nodrošinātājs pārbaudīs izstrādājumu un izlems, vai uz to ir attiecināma garantija. Ja garantija būs attiecināma, IKEA servisa nodrošinātājs vai tā pilnvarots servisa partneris, veicot servisa darbības pēc saviem uzskatiem, salabos bojāto izstrādājumu vai nomainīs to pret tādu pašu vai līdzvērtīgu izstrādājumu.

Uz ko šī garantija neattiecas?

- Parasts nolietojums.
- Apzināts bojājums vai bojājums nevērības dēļ, bojājums lietošanas norādījumu neievērošanas, nepareizas uzstādīšanas dēļ, bojājums savienojuma ar neatbilstošu spriegumu dēļ, bojājums ķīmiskas vai elektroķīmiskas reakcijas dēļ, rūsas, korozijas vai ūdens radīts bojājums, tostarp, bet ne tikai bojājums pārmērīgi kaļķaina ūdens dēļ, anormālu vides apstākļu radīts bojājums.
- Nomaināmās detaļas, ieskaitot baterijas un lampiņas.
- Funkcijas neietekmējoši un dekoratīvi elementi, kas neietekmē iekārtas lietošanu, ieskaitot skrāpējumus un iespējamu krāsas maiņu.
- Nejaušs bojājums svešķermeņu vai vielu ietekmes, tīrīšanas, filtru atbrīvošanas, drenāžas sistēmu vai mazgājamā līdzekļa tvertņu ietekmes rezultātā.

- Šādu elementu bojājums: stikla keramika, piederumi, trauki un galda piederumu statīvi, ūdensvada padeves un kanalizācijas caurules, plombas, lampiņas un to pārsegi, ekrāni, pogas, apdare un tās elementi. Izņemot gadījumu, ja iespējams pierādīt, ka šie bojājumi radušies ražošanas defekta rezultātā.
- Gadījumi, kad speciālista vizītes laikā kļūme netiek konstatēta.
- Remonts, ko nav veikuši mūsu pilnvarotie servisa nodrošinātāji un/vai pilnvarotā servisa tiesiskais partneris, kā arī gadījumi, ja nav lietotas oriģinālās detaļas.
- Nepareizas vai specifikācijai neatbilstošas uzstādīšanas rezultātā radies bojājums.
- Iekārtas profesionāla lietošana, t.i., iekārta nav lietota mājāsaimniecībā.
- Transportēšanas rezultātā radušies bojājumi. Ja klients nogādā izstrādājumu uz savu mājokli vai citu adresi, IKEA neatbild par bojājumiem, kas var rasties transportēšanas laikā. Tomēr, ja IKEA nogādā izstrādājumu uz klienta piegādes adresi, izstrādājuma bojājumus, kas radušies piegādes laikā, sedz šī garantija.
- IKEA iekārtas sākotnējās uzstādīšanas izmaksas. Tomēr, ja IKEA servisa nodrošinātājs vai tā pilnvarots servisa partneris labo vai nomaina ierīci saskaņā ar šīs garantijas noteikumiem, servisa nodrošinātājs vai tā pilnvarotais servisa partneris nepieciešamības gadījumā uzstādīs salaboto vai nomainīto ierīci.

Šis ierobežojums neattiecas uz darbu, ko veicis kvalificēts speciālists, izmantojot mūsu oriģinālās detaļas, lai pielāgotu ierīci citas ES valsts tehniskajām drošības specifikācijām.

Valsts likumdošanas spēkā esamība

IKEA garantija piešķir jums noteiktas likumīgās tiesības, kas ietver vai pārsniedz vietējās prasības. Taču šie noteikumi nekādā veidā neierobežo vietējā likumdošanā norādītās klienta tiesības.

Darbības teritorija

Vienā ES valstī iegādātām un uz citu ES valsti aizvestām iekārtām tiek nodrošināts serviss piegādes valstī spēkā esošo garantijas noteikumu ietvaros. Saistības nodrošināt pakalpojumus garantijas ietvaros ir spēkā tikai gadījumā, ja iekārta atbilst un ir uzstādīta saskaņā ar šādām prasībām:

- tehniskās specifikācijas valstī, kurā pieteikta garantijas prasība;
- Uzstādīšanas instrukcijā un Lietotāja rokasgrāmatā iekļautā drošības informācija.

Pēcpārdošanas serviss IKEA ierīcēm:

Sazinieties ar IKEA pēcpārdošanas servisu, ja vēlaties:

1. pieprasīt servisu garantijas ietvaros;
2. uzdot jautājumu par IKEA ierīces uzstādīšanu IKEA virtuves mēbelēs. Serviss nesniegs paskaidrojumus par šādām tēmām:
 - vispārīga IKEA virtuves mēbeļu uzstādīšana;
 - savienojumi ar elektrības tīklu (ja iekārtai nav spraudņa un kabeļa), ūdensapgādes un gāzes padeves sistēmu, jo šie darbi jāveic pilnvarotam servisa inženierim.
3. uzdot jautājumu par lietotāja rokasgrāmatas saturu un IKEA ierīces specifikācijām. Lai nodrošinātu vislabākās palīdzības sniegšanu, rūpīgi izlasiet Uzstādīšanas instrukciju un /vai Lietotāja rokasgrāmatu, pirms vērsaties pie mums.

Kā sazināties, ja nepieciešami mūsu pakalpojumi



IKEA kontaktu pilnu sarakstu un attiecīgos tālruņa numurus skatiet šīs rokasgrāmatas pēdējā lappusē.

i Lai nodrošinātu ātrāku servisu, iesakām izmantot šīs rokasgrāmatas beigās norādītos tālruņa numurus. Vienmēr izmantojiet konkrētās ierīces bukletā norādītos numurus. Pirms zvanāt mums, pārliedzinieties, ka varat nosaukt IKEA preces numuru (8 ciparu kodu) un sērijas numuru (8 ciparu kodu, kas norādīts datu plāksnītē).

i **SAGLABĀJIET PIRKUMA ČEKU!**
Tas apliecina pirkuma faktu un ir nepieciešams garantijas pakalpojumu saņemšanai. Ņemiet vērā, ka uz čeka arī ir norādīts iegādātās IKEA preces nosaukums un numurs (8 ciparu kods).

Vai jums nepieciešama papildu palīdzība?

Ja jums radušies jebkādi papildu jautājumi, kas nav saistīti ar ierīču pēcpārdošanas servisu, sazinieties ar tuvākā IKEA veikala zvanu centru. Pirms sazināties ar mums, iesakām rūpīgi izlasīt ierīces dokumentāciju.

Informacje na temat bezpieczeństwa

Przed zainstalowaniem i użyciem urządzenia należy uważnie przeczytać dostarczony razem z nim podręcznik użytkownika. Producent nie ponosi odpowiedzialności za zranienie osób i uszkodzenie mienia na skutek ignorowania zaleceń producenta dotyczących instalacji lub użytkowania urządzenia. Podręcznik użytkownika należy przechowywać w bezpiecznym, łatwo dostępnym miejscu.

OSTRZEŻENIA DOTYCZĄCE BEZPIECZEŃSTWA

⚠ Urządzenie może być używane przez dzieci w wieku powyżej ośmiu lat i osoby z ograniczoną sprawnością motoryczną, sensoryczną lub umysłową albo niedostatecznym doświadczeniem lub wiedzą pod warunkiem, że są nadzorowane lub zostały przeszkolone w zakresie bezpiecznego korzystania z urządzenia i poinformowane o zagrożeniach związanych z korzystaniem z niego. Dzieci młodsze niż 8 lat i osoby z rozległymi i złożonymi niepełnosprawnościami powinny przebywać z dala od urządzenia, chyba że znajdują się pod ciągłym nadzorem. Nie wolno zezwalać dzieciom na używanie urządzenia do zabawy. Nie wolno zezwalać dzieciom i zwierzętom domowym na zbliżanie się do urządzenia po otwarciu drzwiczek urządzenia. Dzieci mogą wykonywać prace związane z czyszczeniem lub konserwacją urządzenia tylko pod nadzorem. Detergenty należy przechowywać w miejscu niedostępnym dla dzieci.

⚠ OSTRZEŻENIE: Noże i inne sztucze z ostrymi końcami powinny być wkładane do kosza końcówkami skierowanymi w dół lub umieszczone poziomo.

⚠ OSTRZEŻENIE: Nie wolno pozostawiać urządzenia z otwartymi drzwiczkami bez nadzoru, ponieważ może to spowodować potknięcie się osoby przechodzącej obok urządzenia.

⚠ Niniejsze urządzenie jest przeznaczone do użycia w gospodarstwach domowych i podobnych miejscach jak: kuchnie pracownicze w sklepach, biurach i innych środowiskach zatrudnienia;

gospodarstwa rolne; przez gości hotelowych, motelowych oraz innych rodzajów miejsc zakwaterowania.

⚠ Nie wolno zmieniać specyfikacji urządzenia.

⚠ Ciśnienie (minimalne i maksymalne) wody doprowadzanej do urządzenia musi wynosić od 0,4 (0,04) do 10 (1,0) bar (MPa).

⚠ Pojemność zmywarki w przeliczeniu na standardowe zestawy naczyń wynosi 14.

⚠ Urządzenie należy podłączyć do sieci wodociągowej nowymi przewodami giętkimi dostarczonymi razem z urządzeniem. Nie wolno używać starych przewodów giętkich.

⚠ Przed wykonaniem prac związanych z konserwacją należy wyłączyć urządzenie i odłączyć przewód zasilający od gniazda sieci elektrycznej.

⚠ Uszkodzony przewód zasilający powinien zostać wymieniony przez producenta, autoryzowany serwis techniczny lub wykwalifikowanego technika. W ten sposób unikniesz potencjalnych zagrożeń.

⚠ Po zakończeniu instalacji należy zapewnić swobodny dostęp do wtyczki przewodu zasilającego.

⚠ Jeżeli w podstawie urządzenia wykonano otwory wentylacyjne, nie wolno ich przesłaniać na przykład dywanem.

⚠ Nie wolno czyścić urządzenia strumieniem sprężonej wody i/lub pary.

Prawidłowe użytkowanie

⚠ Nie należy używać urządzenia na zewnątrz.

⚠ Nie wolno wyjmować naczyń z urządzenia przed ukończeniem programu zmywania. Na naczyniach mogą znajdować się pozostałości detergentu.

⚠ Nie należy przechowywać przedmiotów ani naciskać na otwarte drzwi urządzenia.

⚠ Nie wolno umieszczać w pobliżu urządzenia łatwopalnych substancji lub przedmiotów zwilżonych takimi substancjami.

⚠ Nie wolno pić wody z urządzenia ani używać jej do zabawy.

⚠ Jeżeli drzwiczki zostaną otwarte przed ukończeniem programu zmywania, z urządzenia może wydostać się gorąca para wodna.

Zalecenia dotyczące bezpieczeństwa

Instalacja

- ⚠ Ostrzeżenie!** Urządzenie powinno być zainstalowane przez odpowiednio wykwalifikowaną osobę.
- Należy usunąć całe opakowanie i kołki stabilizujące urządzenie podczas transportu.
- Nie wolno instalować ani używać uszkodzonego urządzenia.
- Nie wolno instalować ani używać urządzenia w temperaturze otoczenia poniżej 0°C.
- Należy postępować zgodnie z instrukcjami instalacyjnymi podanymi w podręczniku użytkownika dostarczonym razem z urządzeniem.
- Przemieszczając urządzenie, należy zachować ostrożność, gdyż jest ono ciężkie. Należy zawsze używać rękawic ochronnych i pełnego obuwia.
- Urządzenie należy zainstalować pod solidnym zadaszeniem i w pobliżu stabilnych elementów konstrukcyjnych budynku.

Połączenia elektryczne

- ⚠ Ostrzeżenie!** Zagrożenie pożarem i porażeniem prądem elektrycznym.
- ⚠ Ostrzeżenie!** Podczas ustawiania urządzenia w miejscu użytkowania należy upewnić się, że przewód zasilający nie jest zgnieciony lub uszkodzony.
- ⚠ Ostrzeżenie!** Nie wolno korzystać z rozdzielaczy (rozgałęźników) ani przedłużaczy elektrycznych.
- ⚠ Ostrzeżenie!** Niezależnie od okoliczności nie wolno odcinać, usuwać lub wykonywać obejścia bolca uziemiającego.
- Urządzenie musi być uziemione.
- Należy upewnić się, że parametry podane na tabliczce znamionowej urządzenia są zgodne z parametrami sieci elektroenergetycznej.

- Należy zawsze korzystać z prawidłowo zainstalowanego gniazda z ochroną przeciwporażeniową.
- Należy chronić wyposażenie elektryczne, takie jak przewód zasilający i jego wtyczka, przed uszkodzeniem. Aby wymienić podzespoły elektryczne, należy skontaktować się z autoryzowanym centrum serwisowym.
- Wtyczkę przewodu zasilającego można podłączyć do gniazda sieci elektrycznej dopiero po zakończeniu instalacji. Po zakończeniu instalacji należy zapewnić swobodny dostęp do wtyczki przewodu zasilającego.
- Odłączając zasilanie urządzenia, nie wolno ciągnąć za przewód zasilający. Zawsze należy chwytać za wtyczkę przewodu zasilającego.
- To urządzenie jest zgodne z dyrektywami EWG.
- Dotyczy tylko Irlandii i Wielkiej Brytanii. Przewód zasilający urządzenia jest wyposażony we wtyczkę z bezpiecznikiem 13 A. Jeżeli konieczna jest wymiana bezpiecznika we wtyczce przewodu zasilającego, należy użyć tylko bezpiecznika 13 A ASTA (BS 1362).

Podłączanie instalacji wodnej

- Należy chronić giętkie przewody wodne przed uszkodzeniem.
- Przed podłączeniem do rur nowych, nieużywanych przez dłuższy czas, naprawianych lub wyposażonych w nowe urządzenia, takie jak wodomierze, należy otworzyć zawór i poczekać do chwili, gdy wypływająca woda będzie czysta i przejrzysta.
- Należy upewnić się, że nie są widoczne wycieki wody podczas pierwszego użycia urządzenia i później.
- Przewód doprowadzający wodę jest wyposażony w zawór bezpieczeństwa i osłonę z wbudowanym przewodem zasilającym.

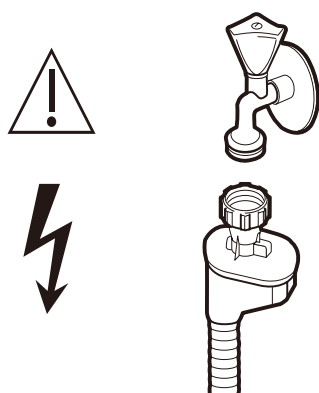

⚠ Ostrzeżenie! Niebezpieczne napięcie.

- Jeżeli przewód doprowadzający wodę jest uszkodzony, należy natychmiast zamknąć kran i wyjąć wtyczkę przewodu zasilającego z gniazda sieci elektrycznej. Aby wymienić przewód doprowadzający wodę, należy skontaktować się z autoryzowanym centrum serwisowym.

⚠ Ostrzeżenie! Zagrożenie zranieniem, oparzeniem, porażeniem prądem elektrycznym lub pożarem.

- Nie wolno siadać ani stawać na otwartych drzwiczkach urządzenia.
- Detergenty do zmywarek do naczyń są toksyczne. Należy przestrzegać zaleceń dotyczących bezpiecznego pakowania detergentu.
- Należy korzystać tylko z detergentu i nablyszczacza przeznaczonego do użytku w automatycznych zmywarkach do naczyń.
- W zmywarce do naczyń nie wolno używać mydła ani płynu do prania lub mycia rąk.
- Detergent do zmywarek do naczyń jest korozyjny! Detergent do zmywarek do naczyń należy przechowywać w miejscu niedostępnym dla dzieci.

- Nie wolno pić wody z urządzenia ani używać jej do zabawy.
- Detergent do zmywarek do naczyń jest korozyjny! Detergent do zmywarek do naczyń należy przechowywać w miejscu niedostępnym dla dzieci.
- Nie wolno wyjmować naczyń z urządzenia przed ukończeniem programu zmywania. Na naczyniach mogą znajdować się pozostałości detergentu.
- Jeżeli drzwiczki zostaną otwarte przed ukończeniem programu zmywania, z urządzenia może wydostać się gorąca para wodna.
- Nie wolno umieszczać w pobliżu urządzenia łatwopalnych substancji lub przedmiotów zwilżonych takimi substancjami.

Serwis

- Aby zlecić naprawę urządzenia, należy skontaktować się z autoryzowanym centrum serwisowym.
- Należy używać wyłącznie oryginalnych części zamiennych.

Utylizacja

Ostrzeżenie! Zagrożenie zranieniem lub uduszeniem.

- Należy odłączyć urządzenie od sieci elektrycznej.
- Należy odciąć i wyrzucić przewód zasilający.
- Należy zdemontować drzwi, aby zapobiec zamknięciu się dzieci lub zwierząt domowych wewnątrz urządzenia.

Konserwacja i czyszczenie

- ⚠ Ostrzeżenie!** Przed wykonaniem prac związanych z konserwacją należy wyłączyć urządzenie i odłączyć przewód zasilający od gniazda sieci elektrycznej.

- i** Zanieczyszczone filtry i niedrożne dysze ramion zraszających niekorzystnie wpływają na rezultaty zmywania. Należy regularnie sprawdzać i czyścić te elementy, jeżeli jest to konieczne.

Czyszczenie filtrów

1. Obróć filtr przeciwnie do ruchu wskazówek zegara, aby go odblokować, a następnie wyjmij go z urządzenia.

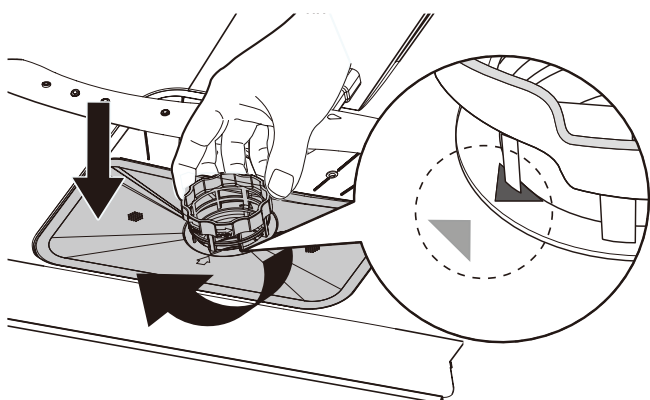
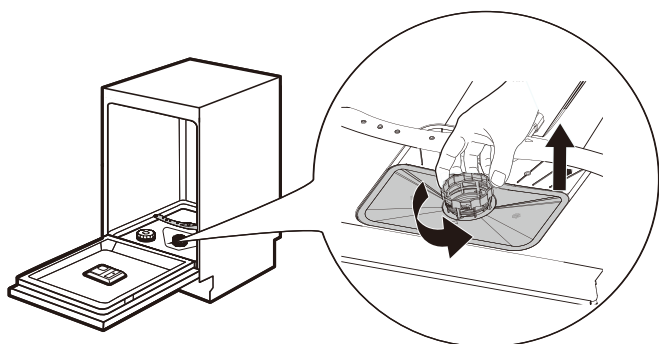

2. Najpierw wyjmij filtr (A) z modułu, naciskając delikatnie. Następnie można odłączyć filtry (B) i (C).

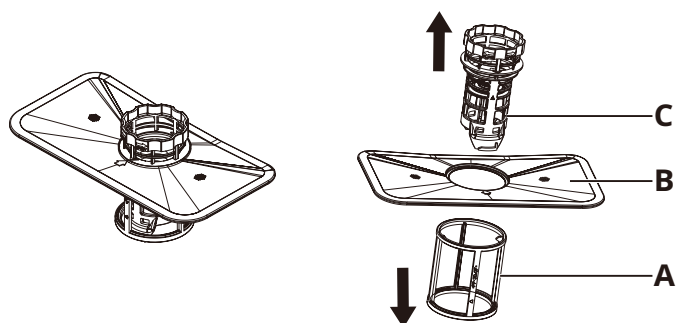

3. Opłucz wodą filtry (A), (B) i (C). Jeżeli jest to konieczne, użyj miękkiej szczotki do czyszczenia.
4. Zainstaluj filtry zgodnie z poniższym rysunkiem.

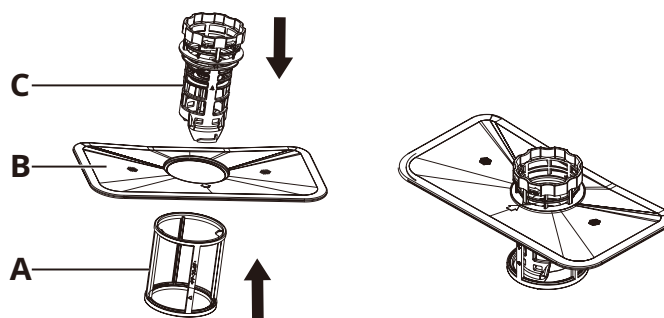

5. Umieść moduł filtrów w urządzeniu i obróć zgodnie z kierunkiem ruchu wskazówek zegara, tak aby został zablokowany w odpowiednim położeniu. Upewnij się, że strzałki na filtrach (B) i (C) są ustawione zgodnie w sposób przedstawiony na poniższym rysunku.

Czyszczenie ramion zraszających

Należy regularnie czyścić górne i dolne ramię zraszające, aby zapobiec zatkaniu dysz przez zanieczyszczenia.

Niedrożne dysze mogą niekorzystnie wpływać na rezultaty zmywania.

1. Wsuń górny i dolny kosz.
2. Aby odłączyć górne ramię zraszające od górnego kosza, obróć nakrętkę w centrum ramienia przeciwnie do ruchu wskazówek zegara i usuń ją.

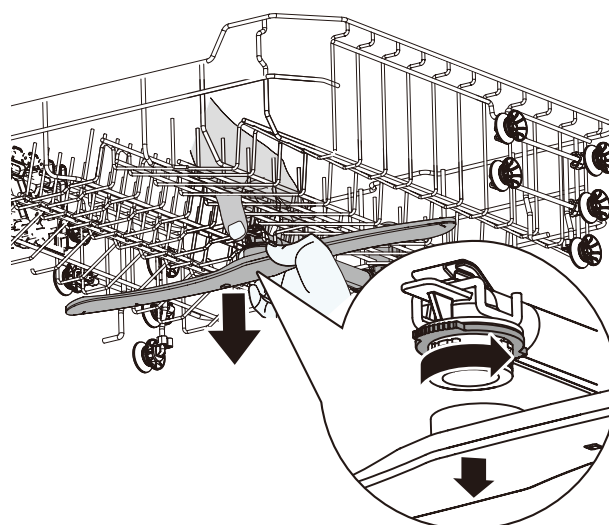

3. Aby odłączyć dolne ramię zraszające od podstawy urządzenia, wystarczy pociągnąć je w górę.

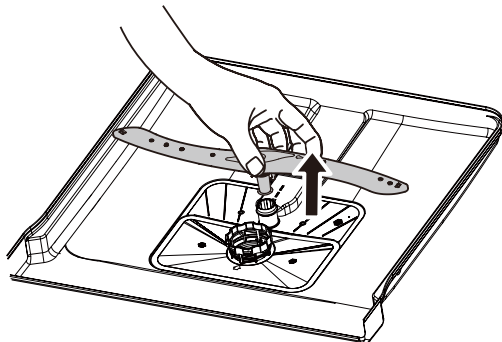

4. Opłucz wodą bieżącą górne i dolne ramiona zraszające. Używając narzędzia z wąskim zakończeniem, takiego jak wykałaczka, usuń zanieczyszczenia z dysz ramion zraszających.

5. Po oczyszczeniu zainstaluj ramiona w urządzeniu.

Aby przymocować górne ramię zraszające do kosza, ustaw nakrętkę w centrum ramienia i dokręć ją zgodnie z kierunkiem ruchu wskazówek zegara.

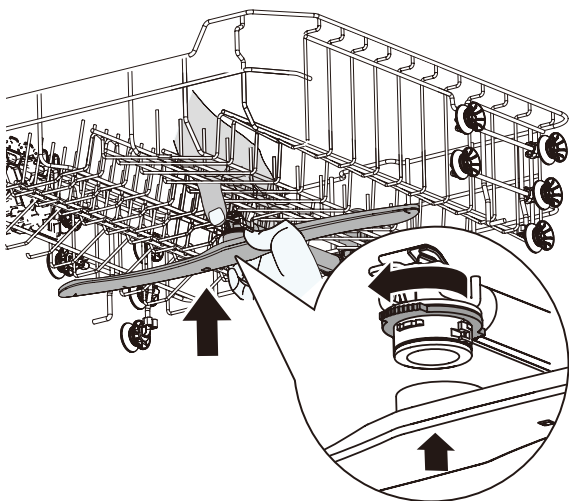

Aby przymocować dolne ramię zraszające do podstawy urządzenia, umieść je w odpowiednim gnieździe.

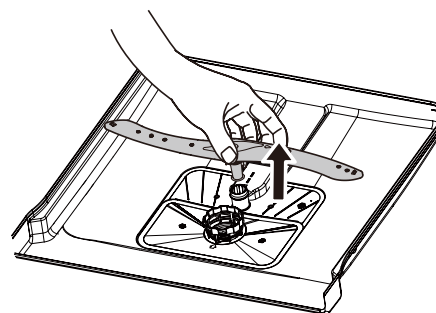

Czyszczenie obudowy

- Urządzenie należy czyścić miękką, wilgotną szmatką.
- Należy korzystać wyłącznie z obojętnych detergentów.
- Nie używaj środków żrących, szorstkich narzędzi ani rozpuszczalników.

Czyszczenie elementów wewnętrznych

- Ostrożnie oczyść urządzenie, łącznie z gumową uszczelką drzwiczek, miękką, wilgotną ściereczką.
- Aby zapewnić prawidłowy stan techniczny urządzenia, czyść je przynajmniej co miesiąc wyłącznie środkami przeznaczonymi do czyszczenia zmywarek do naczyń. Postępuj zgodnie z instrukcjami podanymi na opakowaniu produktu.
- Nie używaj środków żrących, szorstkich lub ostrych narzędzi, zmywaka do szorowania, mocnych chemikaliów ani rozpuszczalników.
- Częste korzystanie z krótkich programów może powodować gromadzenie się tłuszczu lub osadu w urządzeniu. Uruchamiaj długie programy co najmniej dwa razy w miesiącu, aby zapobiec gromadzeniu się osadu.

Ochrona środowiska

OSTRZEŻENIA DOTYCZĄCE BEZPIECZEŃSTWA

⚠ Detergenty do zmywarek do naczyń są toksyczne. Należy przestrzegać zaleceń dotyczących bezpiecznego pakowania detergentu.

⚠ Należy odłączyć urządzenie od sieci elektrycznej. Odciąć przewód zasilający w pobliżu obudowy urządzenia i zutylizować go. Należy zdemontować zatrzask drzwi, aby zapobiec zamknięciu się dzieci lub zwierząt domowych wewnątrz urządzenia.

UTYLIZACJA OPAKOWAŃ

Należy zapewnić recykling materiałów oznaczonych symbolem ♻. Aby opakowanie zostało przekazane do recyklingu, należy umieścić je w odpowiednim pojemniku na odpady.

UTYLIZACJA URZĄDZEŃ AGD

Niniejsze urządzenie zostało wyprodukowane z użyciem utylizowanych lub wtórnie pozyskanych surowców. Sprzętu oznaczonego symbolem ♻ nie wolno likwidować razem z odpadami komunalnymi. Należy oddać urządzenie do miejscowego sklepu detalicznego zgodnie z lokalnymi przepisami, do punktu zbiórki lub skontaktować się z odpowiednim urzędem gminy, by zasięgnąć więcej informacji.

W celu zagwarantowania ochrony zasobów należy upewnić się, że sprzęt elektryczny i elektroniczny, jego części lub materiały są ponownie wykorzystane lub przetwarzane zgodnie z dyrektywą UE dotyczącą sprzętu elektrycznego i elektronicznego 2012/19/UE.

Niektóre materiały i substancje w likwidowanym sprzęcie elektrycznym i elektronicznym mogą mieć negatywny wpływ na środowisko naturalne i ludzkie zdrowie. Niniejszy produkt nie zawiera niebezpiecznych substancji, jak określono

w dyrektywie UE w sprawie ograniczenia stosowania niektórych niebezpiecznych substancji w sprzęcie elektrycznym i elektronicznym 2011/65/UE i jej poprawkach. Jednakże może zawierać substancje wzbudzające szczególnie duże obawy (SVHC) zgodnie z przepisami rozporządzenia REACH WS Nr 1907/2006.

KONSERWACJA I CZĘŚCI ZAMIENNE

⚠ Aby zlecić naprawę urządzenia, należy skontaktować się z autoryzowanym centrum serwisowym. Należy używać wyłącznie oryginalnych części zamiennych. Samodzielne lub nieprofesjonalne wykonanie napraw może spowodować zagrożenie i anulowanie gwarancji.

Następujące części będą dostępne przez siedem lat po zakończeniu produkcji modelu: silnik, pompa cyrkulacyjna i pompa odprowadzająca ciecz, grzałki i elementy grzewcze, łącznie z pompą ciepła, przewody rurowe i powiązane wyposażenie takie jak przewody giętkie, zawory, filtry i elementy aquastop, elementy konstrukcyjne i wewnętrzne, wymagane do montażu drzwiczek, moduły elektroniczne, wyświetlacze elektroniczne, przełączniki ciśnieniowe, termostaty i czujniki oraz oprogramowanie systemowe, aplikacyjne i układowe, łącznie z oprogramowaniem do resetowania. Niektóre z tych części zamiennych są dostępne tylko dla punktów serwisowych, a niektóre są przeznaczone wyłącznie dla określonych modeli.

Następujące części zamienne będą dostępne przez 10 lat po zakończeniu produkcji modelu: zawias i uszczelki do drzwiczek, inne uszczelki, ramiona zraszające, filtry odpływowe, wsporniki wewnętrzne i wyposażenie dodatkowe z tworzyw sztucznych takie jak koszyki i pokrywy.

WSKAZÓWKI NA TEMAT OSZCZĘDZANIA ENERGII

Mycie w zmywarce do naczyń zgodnie z instrukcjami w podręczniku użytkownika zazwyczaj zużywa mniej wody i energii niż mycie ręczne. Należy w pełni załadować zmywarkę do naczyń, by oszczędzić wodę i energię. Aby uzyskać najlepsze efekty mycia, należy zgodnie z instrukcjami ułożyć przedmioty w koszach i ich nie przepęlniać.

Nie płucz wstępnie naczyń ręcznie. Zwiększa to zużycie wody i energii. W razie potrzeby wybierz program z etapem płukania wstępnego. Przed włożeniem naczyń do urządzenia usuń z nich większe pozostałości żywności oraz opróżnij kubki i szklanki. Przed myciem w zmywarce namocz lub lekko przetrzyj szorstką gąbką garnki, w których przypaliło lub przykleiło się jedzenie.

Upewnij się, że przedmioty w koszach nie stykają się ani nie przykrywają się wzajemnie. Tylko wtedy woda może całkowicie dosięgnąć i umyć naczynia.

Wybierz program zgodnie z typem naczyń i stopniem zanieczyszczenia. ECO oferuje najwydajniejsze zużycie wody i energii.

Gwarancja IKEA

Ile obowiązuje gwarancja IKEA Warranty?

Niniejsza gwarancja obowiązuje przez 2 lata od daty zakupu, o ile przepisy krajowe nie stanowią inaczej. W Norwegii, Portugalii i Hiszpanii gwarancja obowiązuje przez 3 lata od daty dostawy do klienta, o ile przepisy krajowe nie stanowią inaczej. Informacje na temat przepisów mających zastosowanie w danym kraju dostępne są w witrynie: IKEA.com. Aby potwierdzić zakup, należy okazać oryginał paragonu lub faktury. Wykonywanie prac gwarancyjnych nie powoduje przedłużenia okresu gwarancji urządzenia.

Kto wykonuje usługi serwisowe?

Podmiot świadczący usługi na rzecz IKEA zapewnia serwis we własnych siedzibach lub przez sieć autoryzowanych partnerów serwisowych.

Jaki jest zakres gwarancji?

Niniejsza gwarancja obejmuje wady urządzenia w zakresie wykonania lub materiałów, wykryte od dnia jego zakupu

sklepie IKEA. Gwarancja odnosi się tylko do użytku domowego. Wyjątki od powyższej zasady określono w rozdziale „Czego nie obejmuje niniejsza gwarancja?”

W okresie gwarancyjnym producent ponosi koszty usunięcia wad urządzenia, związane na przykład z naprawą, wymianą części, robocizną lub przejazdami jego personelu, pod warunkiem, że może uzyskać dostęp do urządzenia bez konieczności ponoszenia wyjątkowych kosztów. Są to warunki obowiązywania dyrektywy UE (nr 99/44/WE) i odpowiednich przepisów miejscowych. Wymienione części są własnością IKEA.

Jakie działania IKEA podejmuje w celu usunięcia zgłoszonych wad urządzenia?

Firma świadcząca usługi na rzecz IKEA sprawdzi urządzenie i ustali, czy naprawa zostanie dokonana w ramach gwarancji. Jeżeli uprawnienia gwarancyjne zostaną zweryfikowane pozytywnie, firma świadcząca usługi na rzecz IKEA naprawi wadliwe urządzenie lub wymieni je we własnym zakresie na takie samo lub równoważne urządzenie.

Pełna wersja dostępna jest w witrynie: www.ikea.com

Czego nie obejmuje niniejsza gwarancja?

- Naturalne zużycie.
- Uszkodzenia, które zostały stworzone celowo lub powstały w wyniku zaniedbania, uszkodzenia spowodowane niezastosowaniem się do instrukcji obsługi, nieprawidłową instalacją lub podłączeniem do nieprawidłowego napięcia, uszkodzenia spowodowane przez reakcję chemiczną lub elektrochemiczną, rdzewienie, korozję lub wodę, w tym, lecz nie wyłącznie, uszkodzenia powodowane wysokim stężeniem kamienia w dostarczanej wodzie lub przez nadzwyczajne warunki środowiskowe.
- Materiały eksploatacyjne, takie jak baterie i żarówki.
- Wady części нефunkcyjnych i dekoracyjnych, które nie wpływają na użytkowanie urządzenia, takie jak rysy i przebarwienia.
- Przypadkowe uszkodzenia spowodowane przez obce ciała lub substancje albo czyszczenie lub udrażnianie filtrów, przewodów odpływowych lub szuflad na detergent.
- Uszkodzenia części wykonanych ze szkła ceramicznego, akcesoriów, koszyków na naczynia i sztucce, przewodów dopływowych i odpływowych, uszczelek, lamp oraz ich pokryw, wyświetlaczy, pokręteł, obudów oraz ich elementów. Nie dotyczy to uszkodzeń wynikających ewidentnie z wad wykonania urządzenia.
- Usterki, których nie potwierdzono podczas wizyty technika.
- Uszkodzenia wynikające z napraw, które nie zostały wykonane przez serwis wyznaczony przez IKEA lub autoryzowanego partnera serwisowego IKEA, albo użycia nieoryginalnych części zamiennych.
- Uszkodzenia wynikające z instalacji nieprawidłowej lub niezgodnej ze specyfikacjami.

- Wykorzystania urządzenia w środowisku innym niż domowe, tj. użytku profesjonalnego.
- Uszkodzenia podczas transportu. Jeżeli nabywca transportuje urządzenie do swojego miejsca zamieszkania lub innej lokalizacji, IKEA nie ponosi odpowiedzialności za uszkodzenia urządzenia podczas transportu. Jeżeli jednak IKEA dostarcza urządzenie na adres wskazany przez nabywcę, uszkodzenia urządzenia podczas transportu są objęte niniejszą gwarancją.
- Koszt pierwszej instalacji urządzenia IKEA. Jeżeli jednak firma świadcząca usługi na rzecz IKEA lub jej autoryzowany partner serwisowy naprawi lub wymieni urządzenie w ramach niniejszej gwarancji, firma świadcząca usługi lub jej autoryzowany partner serwisowy nieodpłatnie zainstaluje naprawione lub wymienione urządzenie, jeżeli będzie to konieczne.

Powyższe zastrzeżenie nie dotyczy prac niezwiązanych z usterkami, wykonywanych przez wykwalifikowanych specjalistów z wykorzystaniem naszych oryginalnych części w celu przystosowania urządzenia do wymagań technicznych obowiązujących w innym kraju UE.

Stosowanie przepisów krajowych

Z gwarancji IKEA wynikają określone uprawnienia nabywcy, które mogą przekraczać wymagania lokalne. Te warunki nie ograniczają jednak uprawnień konsumenta wynikających z przepisów lokalnych.

Obszar obowiązywania

W przypadku urządzeń zakupionych w państwie członkowskim UE i przewiezionych do innego państwa członkowskiego UE usługi serwisowe świadczone będą na standardowych warunkach gwarancyjnych obowiązujących w państwie docelowym. Usługi gwarancyjne są świadczone pod warunkiem, że urządzenie spełnia poniższe wymagania i jest zainstalowane zgodnie z nimi:

- specyfikacje techniczne obowiązujące w państwie, w którym jest zgłaszana reklamacja gwarancyjna;
- instrukcje podane w podręczniku instalacji i zalecenia dotyczące bezpieczeństwa, podane w podręczniku użytkownika;

Dedykowany serwis posprzedażowy dla urządzeń IKEA:

Prosimy o kontakt z serwisem posprzedażowym IKEA w następujących okolicznościach:

1. Konieczne jest zarejestrowanie zgłoszenia serwisowego w ramach gwarancji;
2. Konieczne jest uzyskanie informacji dotyczących instalacji urządzenia IKEA w dedykowanych meblach kuchennych IKEA. W ramach tej usługi nie udzielamy następujących informacji:
 - ogólne zasady instalacji kuchni IKEA;
 - podłączanie urządzeń do sieci elektrycznej (jeżeli urządzenie nie jest wyposażone w przewód z wtyczką), wodociągowej i gazowej, ponieważ te czynności powinny być wykonane przez technika z odpowiednimi uprawnieniami.
3. Konieczne jest uzyskanie informacji dotyczących treści podręcznika użytkownika i specyfikacji urządzenia IKEA.

Aby uzyskać odpowiednią pomoc techniczną, przed skontaktowaniem się z nami uważnie przeczytaj podręcznik instalacji i/lub właściwą sekcję podręcznika użytkownika.

Punkty serwisowe wyznaczone przez IKEA



Na ostatniej stronie tego podręcznika zamieszczono listę punktów kontaktu z IKEA z numerami telefonów w poszczególnych krajach.

- i** Aby szybciej uzyskać pomoc techniczną, użyj numerów telefonów podanych na końcu tego podręcznika. Zawsze korzystaj z numerów podanych w broszurze dostarczonej razem z urządzeniem, dla którego chcesz uzyskać pomoc techniczną. Przed nawiązaniem kontaktu z nami upewnij się, że masz pod ręką numer produktu IKEA (kod 8-cyfrowy) oraz numer seryjny (8-cyfrowy kod naniesiony na tabliczkę znamionową) urządzenia, dla którego chcesz uzyskać wsparcie.

- i** **PROSIMY O ZACHOWANIE DOWODU ZAKUPU!** Oryginał paragonu lub faktury jest warunkiem do korzystania z usług gwarancyjnych. Na paragonie podana jest nazwa i numer produktu (kod ośmiocyfrowy) zakupionego urządzenia IKEA.

Czy potrzebujecie Państwo dodatkowej pomocy?

W przypadku dodatkowych pytań, które nie dotyczą urządzeń zakupionych IKEA prosimy o kontakt z najbliższym centrum informacyjnym IKEA. Przed skontaktowaniem się z nami należy uważnie przeczytać dokumentację urządzenia.

Sicherheitshinweise

Lesen Sie vor der Installation und der Benutzung des Geräts die mitgelieferte Bedienungsanleitung gründlich durch. Der Hersteller ist nicht für Verletzungen oder Schäden verantwortlich, die die Folge einer fehlerhaften Installation oder nicht ordnungsgemäßen Benutzung sind. Bewahren Sie die Bedienungsanleitung für zukünftiges Nachschlagen immer an einem sicheren und zugänglichen Ort auf.

SICHERHEITSHINWEISE

⚠ Dieses Gerät ist für den Gebrauch durch Kinder ab 8 Jahren und Personen mit eingeschränkten körperlichen, sensorischen oder geistigen Fähigkeiten oder einem Mangel an Erfahrung und Kenntnissen geeignet, sofern sie unter Aufsicht stehen oder Anweisungen hinsichtlich der sicheren Verwendung des Produkts erhalten haben und mit den damit verbundenen Gefahren vertraut sind. Kinder unter 8 Jahren und Personen mit sehr schwerwiegenden und komplexen Behinderungen müssen von dem Gerät ferngehalten werden, es sei denn, sie werden ständig beaufsichtigt. Lassen Sie Kinder nicht mit dem Gerät spielen. Halten Sie Kinder und Haustiere von dem Gerät fern, wenn die Tür geöffnet ist. Kinder dürfen Reinigung und Pflege des Geräts nicht ohne Aufsicht durchführen. Halten Sie Geschirrspülmittel und andere Reinigungsmittel von Kindern fern.

⚠ **WARNUNG:** Messer und andere Utensilien mit scharfen Spitzen sind stets mit der Spitze nach unten oder in horizontaler Lage in den Korb zu legen.

⚠ **WARNUNG:** Lassen Sie das Gerät mit geöffneter Tür nicht unbeaufsichtigt, um ein versehentliches Drauftreten zu vermeiden.

⚠ Dieses Gerät ist für den Haushaltsgebrauch und ähnliche Anwendungsbereiche bestimmt, wie zum Beispiel für die Verwendung: in Personalküchen von Geschäften, Büros und anderen Arbeitsumgebungen, Bauernhäusern und von Kunden in Hotels, Motels, Bed & Breakfast-Einrichtungen und anderen Wohnumgebungen.

⚠ Nehmen Sie keinerlei Änderungen an den Spezifikationen des Geräts vor.

⚠ Der Betriebswasserdruck muss mindestens 0,4 bar (0,04 MPa) und darf höchstens 10 bar (1,0 MPa) betragen.

⚠ Halten Sie die maximale Anzahl von 14 Tischgedecken ein.

⚠ Das Gerät ist über die neuen mitgelieferten Schläuche an die Wasserversorgung anzuschließen. Alte Schläuche dürfen nicht wiederverwendet werden.

⚠ Schalten Sie vor der Durchführung etwaiger Wartungsarbeiten das Gerät stets aus und trennen Sie es von der Netzsteckdose.

⚠ Sollte das Netzkabel Beschädigungen aufweisen, ist es vom Hersteller, seinem Kundendienstvertreter oder einer ähnlich qualifizierten Person umgehend zu ersetzen, um Gefahren vorzubeugen.

⚠ Vergewissern Sie sich, dass der Netzstecker nach dem Anschließen weiterhin zugänglich ist.

⚠ Sollten sich im Sockel des Geräts Lüftungsöffnungen befinden, dürfen diese nicht verdeckt oder blockiert werden (z. B. durch einen Teppich).

⚠ Verwenden Sie zum Reinigen des Geräts weder Hochdruckreiniger noch Dampf.

Hinweise zum sicheren Betrieb

⚠ Verwenden Sie das Gerät nicht im Freien.

⚠ Nehmen Sie das Geschirr erst dann aus dem Gerät, wenn das Programm beendet ist. Etwas Geschirrspülmittel kann auf dem Geschirr zurückbleiben.

⚠ Sehen Sie davon ab, Gegenstände auf der geöffneten Tür des Geräts abzustellen/ abzulegen oder Druck auf sie auszuüben.

⚠ Legen/Stellen Sie keine entflammaren Produkte oder mit entflammaren Produkten benetzte/getränkte Gegenstände in, in die Nähe oder auf das Produkt.

⚠ Trinken und spielen Sie nicht mit dem Wasser im Gerät.

⚠ Aus dem Gerät kann heißer Dampf entweichen, wenn Sie die Gerätetür öffnen, während ein Programm läuft.

Sicherheitsanweisungen

Installation

- ⚠ **Warnung!** Nur eine qualifizierte Person darf dieses Gerät installieren.
- Entfernen Sie alle Verpackungsmaterialien und die Transportsicherungsbolzen.
- Installieren und benutzen Sie kein beschädigtes Gerät.
- Installieren oder benutzen Sie das Gerät nicht an Orten, an denen die Temperatur unter 0 °C liegt.
- Befolgen Sie die mitgelieferte Installationsanleitung.
- Seien Sie stets vorsichtig, wenn Sie das Gerät bewegen, denn es ist schwer. Tragen Sie stets Sicherheitshandschuhe und geschlossenes Schuhwerk.
- Vergewissern Sie sich, dass das Gerät unter und neben sicheren Strukturen installiert wird.

Elektrischer Anschluss

- ⚠ **Warnung!** Brand- und Stromschlaggefahr.
- ⚠ **Warnung!** Vergewissern Sie sich beim Aufstellen des Geräts, dass das Netzkabel weder eingeklemmt noch beschädigt ist.
- ⚠ **Warnung!** Verwenden Sie keine Mehrfachsteckdosen oder Verlängerungskabel.
- ⚠ **Warnung!** Entfernen, umgehen oder trennen Sie unter keinen Umständen den Erdungsstift.
- Das Gerät muss geerdet sein.
- Achten Sie darauf, dass die Parameter auf dem Typenschild mit den elektrischen Nennwerten der Netzstromversorgung übereinstimmen.
- Benutzen Sie ausschließlich ordnungsgemäß installierte Schutzkontaktsteckdosen.
- Vergewissern Sie sich, dass keine elektrischen Komponenten (z. B. Netzstecker, Netzkabel) beschädigt werden.

Setzen Sie sich für eine Änderung elektrischer Komponenten an ein autorisiertes Kundendienstzentrum.

- Stecken Sie den Netzstecker erst nach abgeschlossener Installation in die Steckdose. Vergewissern Sie sich, dass der Netzstecker nach dem Anschließen weiterhin zugänglich ist.
- Ziehen Sie nicht am Netzkabel, um das Gerät vom Stromnetz zu trennen. Ziehen Sie immer am Netzstecker.
- Dieses Gerät erfüllt die Anforderungen der EEC-Richtlinien.
- Nur Großbritannien und Irland. Dieses Gerät ist mit einem 13-A-Netzstecker ausgerüstet. Wenn die Netzsteckersicherung gewechselt werden muss: Benutzen Sie nur 13-A-ASTA-Sicherungen (BS 1362).

Wasseranschluss

- Beschädigen Sie die Wasserschläuche nicht.
- Lassen Sie vor dem Anschluss an neue Leitungen, lange nicht benutzte Leitungen, an denen Reparaturarbeiten durchgeführt oder wo neue Geräte (Wasserzähler usw.) eingebaut wurden, das Wasser so lange fließen, bis es sauber und klar ist.
- Vergewissern Sie sich, dass während und nach der Erstinbetriebnahme des Geräts keine sichtbaren Wasserlecks auftreten.
- Der Wasserzulaufschlauch besitzt ein Entlastungsventil und eine Ummantelung mit einem innenliegenden Netzkabel.

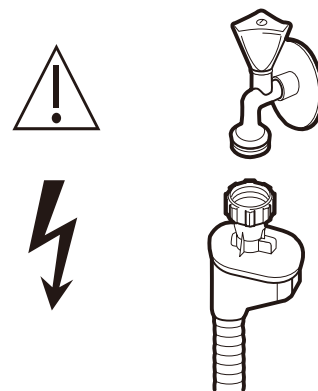

- ⚠ **Warnung!** Gefährliche Spannung.

Besuchen Sie für das Herunterladen der vollständigen Bedienungsanleitung www.ikea.com

- Drehen Sie umgehend den Wasserhahn der Wasserversorgung zu und ziehen Sie den Netzstecker aus der Netzsteckdose, wenn der Wasserzulaufschlauch beschädigt ist. Setzen Sie sich mit einem autorisierten Kundendienstzentrum in Verbindung, um den Wasserzulaufschlauch austauschen zu lassen.

⚠ Warnung! Verletzungs-, Verbrennungs-, Brand- und Stromschlaggefahr.

- Setzen oder stellen Sie sich nicht auf die geöffnete Gerätetür.
- Geschirrspülmittel sind gefährlich. Befolgen Sie die Sicherheitshinweise auf der Verpackung des Geschirrspülmittels.
- Benutzen Sie nur für Geschirrspüler empfohlene Geschirr- und Klarspülmittel.
- Benutzen Sie in Ihrem Geschirrspüler niemals Seife, Waschmittel oder Handwaschmittel.
- Geschirrspülmittel ist ätzend! Bewahren Sie Geschirrspülmittel außerhalb der Reichweite von Kindern auf.
- Trinken und spielen Sie nicht mit dem Wasser im Gerät.
- Geschirrspülmittel ist ätzend! Bewahren Sie Geschirrspülmittel außerhalb der Reichweite von Kindern auf.

- Nehmen Sie das Geschirr erst dann aus dem Gerät, wenn das Programm beendet ist. Etwas Geschirrspülmittel kann auf dem Geschirr zurückbleiben.
- Aus dem Gerät kann heißer Dampf entweichen, wenn Sie die Gerätetür öffnen, während ein Programm läuft.
- Legen/Stellen Sie keine entflammaren Produkte oder mit entflammaren Produkten benetzte/getränkte Gegenstände in, in die Nähe oder auf das Produkt.

Reparaturen

- Setzen Sie sich für Reparaturen des Geräts mit einem autorisierten Kundendienst in Verbindung.
- Verwenden Sie nur Originalersatzteile.

Entsorgung

Warnung! Verletzungs- und Erstickungsgefahr.

- Trennen Sie das Gerät vom Stromnetz.
- Schneiden Sie das Netzkabel ab und entsorgen Sie es.
- Demontieren Sie die Tür, um zu verhindern, dass Kinder oder Haustiere im Gerät eingeschlossen werden.

Reinigung und Pflege

⚠ Warnung! Schalten Sie vor Wartungsarbeiten das Gerät aus und ziehen Sie den Netzstecker.

i Verschmutzte Filter und verstopfte Sprüharme verschlechtern das Reinigungsergebnis. Kontrollieren Sie sie regelmäßig und reinigen Sie sie bei Bedarf.

Filter reinigen

1. Drehen Sie den Filter gegen den Uhrzeigersinn, um ihn zu entriegeln, und heben Sie ihn dann aus dem Gerät heraus.

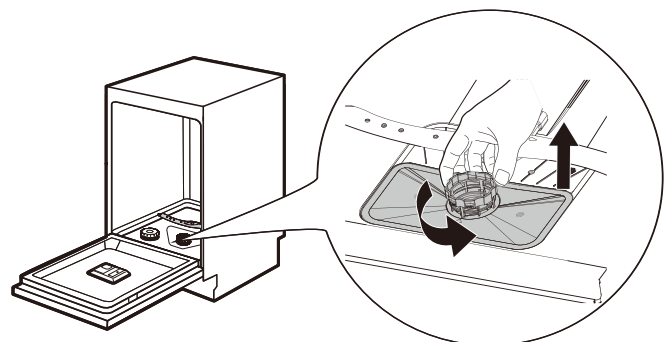

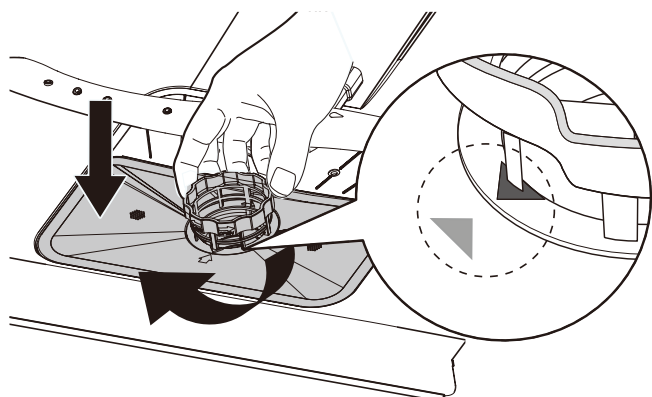

- Ziehen Sie zuerst Filter **(A)** durch vorsichtiges Zusammendrücken aus der Filterbaugruppe heraus. Dann können die Filter **(B)** und **(C)** abgenommen werden.

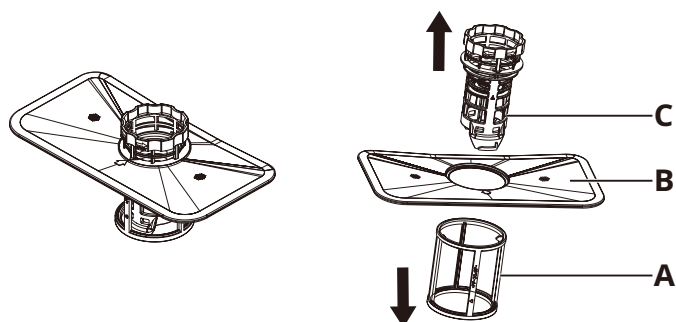

- Spülen Sie die Filter **(A)**, **(B)** und **(C)** mit Wasser ab. Falls erforderlich, verwenden Sie eine weiche Reinigungsbürste.
- Bauen Sie die Filter, wie in der nachstehenden Abbildung gezeigt, wieder zusammen.

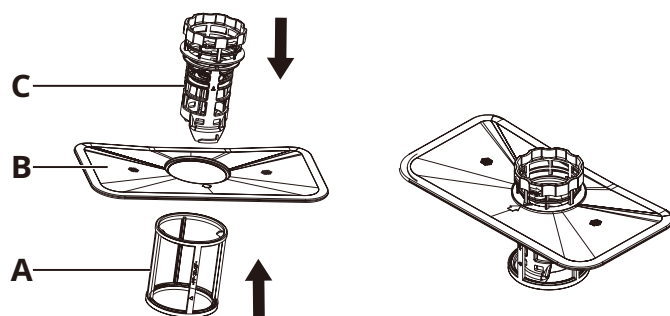

- Setzen Sie die Filterbaugruppe in ihre Position ein und drehen Sie sie im Uhrzeigersinn, bis sie einrastet. Vergewissern Sie sich, dass die Pfeile auf Filter **(B)** und **(C)** aufeinander ausgerichtet sind, wie in der nachstehenden Abbildung dargestellt.

Sprüharme reinigen

Wir empfehlen, den oberen und unteren Sprüharm regelmäßig zu reinigen, um zu vermeiden, dass Schmutz die Sprühdüsen verstopft.

Verstopfte Sprühdüsen können zu unbefriedigenden Reinigungsergebnissen führen.

- Ziehen Sie den oberen und unteren Korb heraus.
- Um den oberen Sprüharm vom oberen Korb zu lösen, bringen Sie die Mutter in die Mittelposition des oberen Arms und drehen Sie sie zum Entfernen gegen den Uhrzeigersinn.

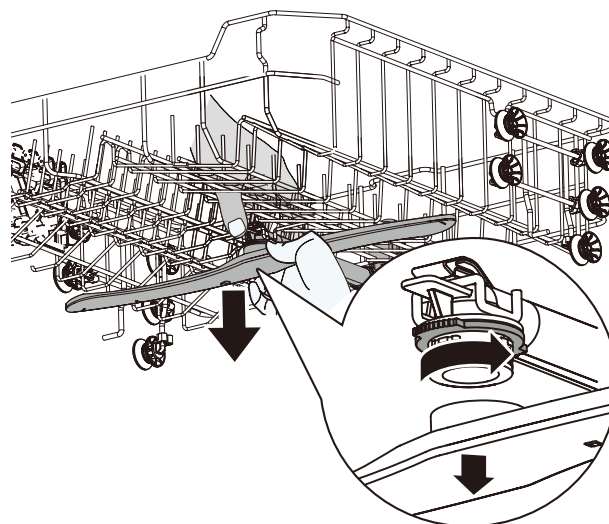

- Um den unteren Sprüharm von der Unterseite des Geräts zu lösen, ziehen Sie ihn einfach nach oben heraus.

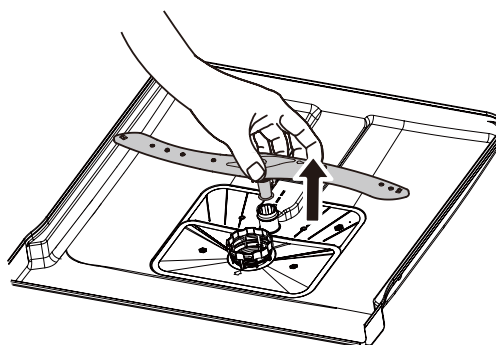

4. Spülen Sie den oberen und unteren Sprüharm unter fließendem Wasser ab. Verwenden Sie ein dünnes spitzes Werkzeug (z. B. einen Zahnstocher), um Schmutzpartikel aus den Düsen der Sprüharme zu entfernen.

5. Nach der Reinigung setzen Sie die Sprüharme wieder ein.

Um den oberen Sprüharm am oberen Korb zu befestigen, richten Sie die Mittelposition des oberen Sprüharms an der Mutter aus und drehen Sie sie im Uhrzeigersinn, um sie festzuziehen.

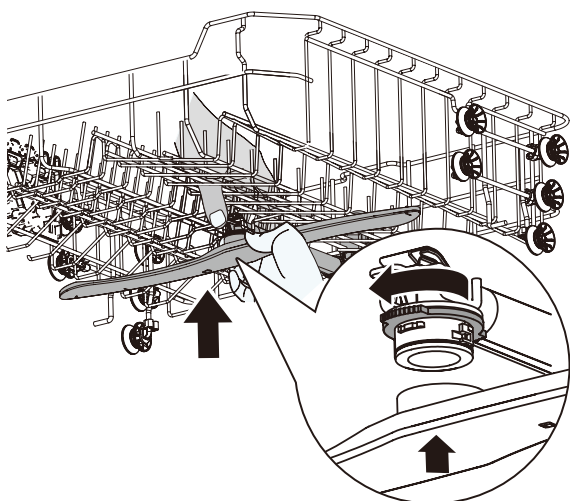

Um den unteren Sprüharm an der Unterseite des Geräts zu befestigen, setzen Sie ihn einfach ein.

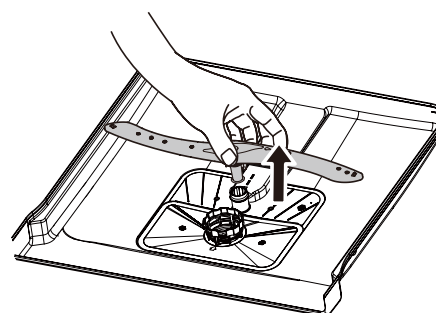

Gerätegehäuse außen reinigen

- Reinigen Sie das Gerät mit einem feuchten weichen Tuch.
- Verwenden Sie ausschließlich neutrale Reinigungsmittel.
- Verwenden Sie keine Scheuermittel, scheuernde Reinigungspads oder Lösungsmittel.

Innenraum reinigen

- Reinigen Sie das Gerät, einschließlich der Gummidichtung der Tür, vorsichtig mit einem weichen, feuchten Tuch.
- Um die Leistung Ihres Geräts zu erhalten, verwenden Sie mindestens einmal im Monat ein speziell für Geschirrspülmaschinen entwickeltes Reinigungsmittel. Befolgen Sie aufmerksam die Anleitungen auf der Verpackung des Produkts.
- Verwenden Sie keine scheuernden Produkte, scheuernde Reinigungspads, scharfe Werkzeuge, starke Chemikalien, Scheuermittel oder Lösungsmittel.
- Die regelmäßige Verwendung von Kurzprogrammen kann zu Fett- und Kalkablagerungen im Inneren des Geräts führen. Führen Sie lange Programme mindestens zweimal im Monat durch, um diese Ablagerungen zu verhindern.

Hinweise zum Umweltschutz

SICHERHEITSHINWEISE

⚠️ Geschirrspülmittel sind gefährlich. Befolgen Sie stets die sich auf der Verpackung des Geschirrspülmittels befindlichen Sicherheitshinweise.

⚠️ Trennen Sie das Gerät vom Stromnetz. Trennen Sie das Netzkabel nahe am Gerät ab und entsorgen Sie es ordnungsgemäß. Demontieren Sie die Gerätetür, um zu verhindern, dass Kinder oder Haustiere im Inneren des Geräts eingeschlossen werden.

ENTSORGUNG VON VERPACKUNGSMATERIALIEN

Recyceln Sie mit dem Symbol  gekennzeichnete Materialien. Geben Sie die Verpackung in einen entsprechenden Container, um sie zu recyceln.

ENTSORGUNG VON HAUSHALTSGERÄTEN

Dieses Gerät wurde aus recycelbaren oder wiederverwendbaren Werkstoffen gefertigt. Das Entsorgen von mit dem -Symbol gekennzeichneten Geräten im Hausmüll ist nicht gestattet. Bringen Sie es stattdessen unter Berücksichtigung der für Sie geltenden Gesetze und Rechtsvorschriften zu Ihrem örtlichen Einzelhändler, einer entsprechend ausgewiesenen Sammelstelle oder wenden Sie sich für weitere Informationen an die zuständigen kommunalen Behörden.

Sorgen Sie dafür, dass ausrangierte Elektro- und Elektronikgeräte sowie deren Komponenten und Werkstoffe im Einklang mit der EU-Richtlinie 2012/19/EU für Elektro- und Elektronik-Altgeräte wiederverwendet oder wiederverwertet werden, um Ihren Beitrag für das Schonen von Ressourcen zu leisten.

Einige der in Elektro- und Elektronik-Altgeräten enthaltenen Materialien und Stoffe können potenziell negative Auswirkungen auf die Umwelt und die menschliche Gesundheit haben.

Dieses Produkt enthält im Sinne der EU-Richtlinie 2011/65/EU zur Beschränkung der Verwendung bestimmter gefährlicher Stoffe in Elektro- und Elektronikgeräten und sämtlichen dazugehörigen Änderungen keine gefährlichen Stoffe. Davon unberücksichtigt bleiben jedoch gemäß der REACH-Verordnung (EG) Nr. 1907/2006 jegliche besonders besorgniserregende Stoffe (SVHC).

KUNDENDIENST UND ERSATZTEILE

⚠️ Setzen Sie sich für Reparaturen des Geräts mit einem autorisierten Kundendienstzentrum in Verbindung. Verwenden Sie nur Originalersatzteile. Bitte beachten Sie, dass eine selbst bzw. nicht fachmännisch ausgeführte Reparatur Ihre Sicherheit gefährden und zum Erlöschen der Gewährleistung führen kann.

Die nachstehenden Komponenten sind nach Auslaufen des Modells noch 7 Jahre verfügbar: Motor, Umwälz- und Ablasspumpe, Heizvorrichtungen und Heizelemente (einschließlich Heizpumpen), Verrohrung und zugehörige Ausrüstung (einschließlich Schläuche, Ventile, Filter und AquaStop-Vorrichtungen), für die Türeinheit relevante Struktur- und Innenverkleidungsteile, Leiterplatten, elektronische Displays, Druckschalter, Thermostate und Sensoren sowie Software und Firmware (einschließlich der Software für die Rücksetzung auf den Werkzustand). Bitte beachten Sie, dass einige dieser Ersatzteile nur für professionelle Servicewerkstätten zur Verfügung stehen und dass nicht alle Ersatzteile für alle Modelle benutzt werden können.

Die nachstehenden Komponenten sind nach Auslaufen des Modells noch 10 Jahre verfügbar: Türscharnier und Dichtungen, sonstige Dichtungen, Sprüharme, Ablauffilter, Einschubgestelle und Kunststoffzubehör (z. B. Körbe und Deckel).

TIPPS ZUM ENERGIESPAREN

Beim Spülen des Geschirrs in der Geschirrspülmaschine gemäß den in dieser Bedienungsanleitung enthaltenen Anweisungen wird in der Regel ein geringerer Wasser- und Stromverbrauch als beim Spülen von Hand erzielt. Beladen Sie das Gerät stets bis zur maximalen Kapazität, um Wasser und Strom zu sparen. Um ein optimales Reinigungsergebnis zu erzielen, sollten Sie die Gegenstände in den Körben gemäß den in der Bedienungsanleitung enthaltenen Anweisungen anordnen und darauf achten, die Körbe nicht zu überladen.

Spülen Sie das Geschirr nicht von Hand vor. Der Wasser- und Energieverbrauch erhöht sich dadurch nur. Wählen Sie bei Bedarf ein Programm mit einer Vorreinigungsphase. Entfernen Sie größere Speisereste vom Geschirr und leeren Sie Tassen und Gläser,

bevor Sie sie im Inneren des Geräts unterbringen. Weichen Sie Kochgeschirr mit fest an den Oberflächen klebenden oder eingebrannten Lebensmitteln ein oder greifen Sie auf ein geeignetes Scheuermittel zurück, bevor Sie es zur Reinigung in das Gerät geben.

Achten Sie darauf, dass die sich in den Körben befindlichen Geschirrtile und Utensilien weder miteinander in Berührung kommen noch übereinander liegen. Nur dann kann das Wasser alle Oberflächen des Geschirrs erreichen und reinigen.

Berücksichtigen Sie bei der Auswahl des Reinigungsprogramms stets die Art der Beladung und den Grad der Verschmutzung. Das ECO-Programm bietet hinsichtlich des Wasser- und Stromverbrauchs die höchste Effizienz.

IKEA Garantie**Hoe lang is de garantie van IKEA geldig?**

Deze garantie is geldig voor 2 jaar vanaf de aankoopdatum, tenzij anders vastgesteld in nationale wetgeving. In Noorwegen, Portugal en Spanje is de garantie 3 jaar geldig vanaf de leveringsdatum aan de klant, tenzij anders vastgesteld in nationale wetgeving. Bezoek IKEA.com om te zien wat er in uw land van toepassing is. Uw originele aankoopbewijs is vereist. De garantieperiode van het apparaat wordt, na onder de garantie vallend onderhoud, niet verlengd.

Wer übernimmt den Kundendienst?

Der IKEA-Kundendienstpartner stellt den Kundendienst über seinen eigenen Betrieb oder ein autorisiertes Kundendienstpartnernetzwerk zur Verfügung.

Was deckt diese Garantie ab?

Die Garantie deckt Gerätefehler, die aufgrund einer fehlerhaften Konstruktion oder aufgrund von Materialfehlern nach dem Datum des Einkaufs bei IKEA entstanden sind. Diese Garantie gilt ausschließlich für den Hausgebrauch. Ausnahmen sind unter der Überschrift „Was deckt diese Garantie nicht ab?“ erläutert. Innerhalb des Garantiezeitraums werden die Kosten

für die Behebung von Fehlfunktionen und Betriebsstörungen (u. a. Reparaturen, Ersatzteile, Arbeitsaufwand und Reisekosten) unter der Voraussetzung, dass das Gerät ohne größeren Aufwand für die Reparatur zugänglich ist, übernommen. Auf diese Bedingungen sind die EU-Richtlinien 99/44/EG sowie sämtliche der relevanten einschlägigen Vorschriften anzuwenden. Ersetzte Teile gehen in das Eigentum von IKEA über.

Was unternimmt IKEA, um das Problem zu beheben?

Der von IKEA beauftragte Kundendienstpartner prüft das Produkt und entscheidet nach eigenem Ermessen, ob es unter diese Garantie fällt. Sollte dies der Fall sein, repariert der IKEA-Kundendienstpartner oder sein autorisierter Kundendienstpartner nach eigenem Ermessen entweder das defekte Produkt über seinen eigenen Reparaturbetrieb oder ersetzt es durch ein identisches oder ein vergleichbares Produkt.

Was deckt diese Garantie nicht ab?

- Normalen Verschleiß.
- Vorsätzliche oder fahrlässige Beschädigung, Schäden durch Nichtbeachtung der in dieser Bedienungsanleitung enthaltenen Anweisungen, eine nicht ordnungsgemäße Installation oder den Anschluss an eine falsche Spannung, Schäden durch chemische oder elektrochemische Reaktionen, Rost, Korrosion oder den Kontakt mit Wasser (u. a. Schäden, die durch übermäßige Kalkablagerungen in der Wasserversorgung oder durch außergewöhnliche Umweltbedingungen verursacht wurden).
- Verbrauchs- und Verschleißteile wie Batterien und Lampen.
- Nichtfunktionelle und dekorative Teile, die den normalen Gebrauch des Gerätes nicht beeinflussen, sowie Kratzer und mögliche Farbabweichungen.
- Zufallsschäden durch Fremdkörper, Substanzen oder Reinigungsarbeiten an Filtern, Abflüssen oder Wasch-/Spülmittelfächern.
- Schäden an folgenden Teilen: Glaskeramik, Zubehör, Geschirr- und Besteckkörbe, Zu- und Ablaufschläuche, Dichtungen, Glühlampen und deren Abdeckungen, Siebe, Knöpfe, Gehäuse und Gehäuseteile. Soweit nicht nachgewiesen wird, dass solche Schäden auf Herstellungsmängel zurückzuführen sind.
- Fälle, in denen beim Besuch eines Technikers kein Fehler gefunden werden konnte.
- Reparaturen, die nicht von unserem eigenen Kundendienst oder einem autorisierten Kundendienstpartner ausgeführt wurden oder bei denen keine Originalteile verwendet wurden.

- Durch fehlerhafte oder unvorschriftsmäßige Installation erforderliche Reparaturen.
- Die Verwendung des Gerätes in einer nicht-häuslichen Umgebung, d. h. die gewerbliche Nutzung des Gerätes.
- Transportschäden. Wenn ein Kunde das Produkt zu seiner Wohnung oder einer anderen Adresse transportiert, haftet IKEA nicht für Schäden, die gegebenenfalls während des Transports entstehen. Wenn IKEA das Produkt jedoch an die Lieferadresse des Kunden liefert, sind Schäden am Produkt, die während dieser Lieferung auftreten, durch diese Garantie gedeckt.
- Kosten für die Erstinstallation des IKEA-Geräts. Sollte jedoch ein IKEA-Kundendienstpartner oder sein autorisierter Kundendienstpartner das Gerät im Rahmen dieser Garantiebedingungen reparieren oder durch ein neues Gerät ersetzen, übernimmt der Kundendienstpartner oder sein autorisierter Kundendienstpartner auf Wunsch den Wiedereinbau und/oder den Anschluss des reparierten bzw. neuen Geräts.

Diese Einschränkung gilt nicht für fehlerfreie Arbeiten, die von einem qualifizierten Fachmann unter Verwendung unserer Originalteile durchgeführt werden, um das Gerät an die technischen Sicherheitsvorschriften eines anderen EU-Landes anzupassen.

Gültigkeit der länderspezifischen Bestimmungen

Die IKEA-Garantie gibt Ihnen bestimmte gesetzliche Rechte, die örtliche Anforderungen abdecken oder übertreffen. Allerdings schränken diese Bedingungen in keiner Weise die landesweit geltenden Verbraucherrechte ein.

Gültigkeitsbereich

Für Geräte, die in einem EU-Land gekauft und in ein anderes Land mitgenommen werden, wird der Kundendienst gemäß der Garantierichtlinien im neuen Land übernommen. Eine Verpflichtung zur Durchführung von Leistungen im Rahmen der Garantie besteht nur dann, wenn das Gerät in Übereinstimmung mit und gemäß den folgenden Bedingungen installiert wurde:

- den technischen Spezifikationen des Landes, in dem der Garantieanspruch erfolgt;
- der Montageanleitung und den Sicherheitshinweisen im Benutzerhandbuch.

Spezieller Kundendienst für IKEA-Geräte:

Bitte zögern Sie nicht, sich mit dem IKEA-Kundendienst in Verbindung zu setzen, um:

1. eine Reparaturanfrage gemäß dieser Garantie zu stellen;
2. Klarstellung zum Einbau des IKEA-Geräts in die speziellen IKEA-Küchenmöbel zu ersuchen. Der Kundendienst bietet keine Klarstellungen in Bezug auf:
 - die gesamte IKEA-Kücheninstallation;
 - Anschluss an das Stromnetz (wenn das Gerät ohne Stecker und Kabel geliefert wird), an das Wasser- und Gasnetz, da dies von einem autorisierten Kundendiensttechniker ausgeführt werden muss.
3. Klarstellung zum Inhalt des Benutzerhandbuchs und zu den Spezifikationen des IKEA-Geräts zu erfragen.

Um zu gewährleisten, dass wir Ihnen die bestmögliche Unterstützung bieten, lesen Sie bitte die Montageanleitung und/oder den Abschnitt Bedienungsanleitung in diesem Handbuch aufmerksam durch, bevor Sie sich an uns wenden.

So erreichen Sie unseren Service



Die vollständige Liste der von IKEA benannten Ansprechpartner und die entsprechenden nationalen Telefonnummern finden Sie auf der letzten Seite dieses Handbuchs.

- i** Damit unser Kundendienst Ihnen schneller mit Rat und Tat zur Seite steht, empfehlen wir Ihnen, stets die am Ende dieser Bedienungsanleitung aufgeführten spezifischen Rufnummern zu verwenden. Beziehen Sie sich immer auf die Nummern, die in der Broschüre des spezifischen Geräts aufgeführt sind, für das Sie Hilfe benötigen. Bevor Sie uns anrufen, sollten Sie sich vergewissern, dass Sie sowohl die IKEA-Artikelnummer (8-stelliger Code) als auch die Seriennummer (8-stelliger Code, der auf dem Typenschild zu finden ist) des Geräts, für das Sie unsere Hilfe benötigen, zur Hand haben.

- i** **BEWAHREN SIE DEN KAUFBELEG AUF!** Dieser dient als Kaufnachweis und ist für Garantiefälle erforderlich. Beachten Sie, dass ebenfalls die Quittung den IKEA-Artikelnamen und die IKEA-Artikelnummer (8-stelliger Code) für jedes der von Ihnen gekauften Geräte angibt.

Benötigen Sie weiteren Rat und Unterstützung?

Für alle weiteren Fragen, die nicht den Kundendienst für Ihre Geräte betreffen, wenden Sie sich bitte an unser nächstgelegenes IKEA-Callcenter. Wir empfehlen Ihnen, sich vor einer Kontaktaufnahme mit uns die dem Gerät beiliegenden Dokumentationen gut durchzulesen.

Veiligheidsinformatie

Lees voor de installatie en het gebruik van het apparaat de meegeleverde instructies zorgvuldig door. De fabrikant is niet verantwoordelijk voor letsel of schade die het gevolg zijn van onjuiste installatie of onjuist gebruik. Bewaar de instructies altijd op een veilige en toegankelijke plaats voor toekomstig gebruik.

VEILIGHEIDSWAARSCHUWINGEN

⚠ Dit apparaat kan worden gebruikt door kinderen van 8 jaar en ouder en door personen met beperkte fysieke, zintuiglijke of mentale vermogens of met een gebrek aan kennis en ervaring, indien zij onder toezicht staan of aanwijzingen krijgen over het gebruik van het apparaat en zij de gevaren die hiermee zijn gemoeid begrijpen. Houd kinderen jonger dan 8 jaar en personen met zeer uitgebreide en complexe handicaps uit de buurt van het apparaat tenzij ze voortdurend onder toezicht staan. Laat kinderen niet met het apparaat spelen. Houd kinderen en huisdieren uit de buurt van het apparaat als de deur open staat. Kinderen mogen niet zonder toezicht reiniging en gebruikersonderhoud aan het apparaat uitvoeren. Houd reinigingsmiddelen buiten bereik van kinderen.

⚠ **WAARSCHUWING:** Messen en ander keukengerei met een scherpe punt moet met de punt naar beneden of horizontaal in de mand worden gelegd.

⚠ **WAARSCHUWING:** Laat het apparaat niet met de geopende deur onbeheerd achter om te voorkomen dat er per ongeluk op wordt gestaan.

⚠ Dit apparaat is bestemd voor gebruik in huishoudelijke- en soortgelijke toepassingen zoals in: personeelskeukens in winkels, kantoren en andere werkomgevingen; boerderijen; door klanten in hotels, motels, bed & breakfastaccomodaties en andere residentiële omgevingen.

⚠ Wijzig de specificaties van dit apparaat niet.

⚠ De bedrijfswaterdruk (minimum en maximum) moet tussen 0,4 (0,04) en 10 (1,0) bar (MPa) liggen.

- ⚠ Houd u aan het maximale aantal van 14 couverts.
- ⚠ Het apparaat moet worden aangesloten op de waterleiding met de nieuwe meegeleverde slangensets. Oude slangensets mogen niet worden hergebruikt.
- ⚠ Schakel het apparaat uit en trek de stekker uit het stopcontact voordat u er onderhoudswerkzaamheden aan uitvoert.
- ⚠ Als het netsnoer is beschadigd moet het om gevaar te vermijden worden vervangen door de fabrikant, het Bevoegde Onderhoudscentrum of door een gelijkwaardig bevoegde persoon.
- ⚠ Zorg ervoor dat de netstekker na de installatie bereikbaar is.
- ⚠ Als het apparaat ventilatieopeningen in de bodem heeft, dan mogen deze niet worden geblokkeerd, bijv. door een tapijt.
- ⚠ Gebruik geen hogedrukreiniger en/of stoom om het apparaat schoon te maken.

Toegestaan gebruik

- ⚠ Gebruik het apparaat niet buitenshuis.
- ⚠ Haal de vaat pas uit het apparaat als het programma is voltooid. Er kan wat vaatwasmiddel op de vaat achterblijven.
- ⚠ Plaats geen voorwerpen op en oefen geen druk uit op de open deur van het apparaat.
- ⚠ Plaats geen brandbare producten, of artikelen waarop zich brandbare producten bevinden, in, op of in de buurt van het apparaat.
- ⚠ Drink het water in het apparaat niet en speel er niet mee.
- ⚠ Het apparaat kan hete stoom afgeven als u de deur opent terwijl een programma in werking is.

Veiligheidsinstructies

Installatie

- ⚠ **Waarschuwing!** Dit apparaat mag uitsluitend door een gekwalificeerde persoon worden geïnstalleerd.
- Verwijder alle verpakkingsmaterialen en de transportbouten.
- Installeer of gebruik een beschadigd apparaat niet.
- Installeer of gebruik het apparaat niet op een plaats met een temperatuur lager dan 0°C.
- Volg de bij het apparaat geleverde installatie-instructies.
- Wees altijd voorzichtig bij het verplaatsen van het apparaat, omdat het zwaar is. Gebruik altijd veiligheidshandschoenen en gesloten schoeisel.
- Zorg ervoor dat het apparaat onder en naast veilige constructies wordt geïnstalleerd.

Elektrische aansluiting

- ⚠ **Waarschuwing!** Risico op brand en elektrische schokken.
- ⚠ **Waarschuwing!** Verzeker bij het plaatsen van het apparaat, dat het netsnoer niet beklemd of beschadigd raakt.
- ⚠ **Waarschuwing!** Gebruik geen verdeelstekkers en verlengsnoeren.
- ⚠ **Waarschuwing!** Snijd, verwijder of omzeil in geen geval de aardingspen
- Het apparaat moet worden geaard.
- Zorg ervoor dat de parameters op het typeplaatje overeenkomen met de elektrische waarden van het lichtnet.
- Gebruik altijd een goed geïnstalleerd, schokbestendig stopcontact.
- Zorg ervoor om de elektrische componenten (bijv. netstekker, netsnoer) niet te beschadigen. Neem contact op met een erkend servicecentrum om de elektrische componenten te vervangen.

- Steek de netstekker pas na het voltooien van de installatie in het stopcontact. Zorg ervoor dat de netstekker na de installatie bereikbaar is.
- Trek niet aan het netsnoer om de stekker van het apparaat uit het stopcontact te halen. Haal altijd de netstekker uit het stopcontact.
- Dit apparaat voldoet aan de EEG-richtlijnen.
- Alleen VK en Ierland. Dit apparaat is voorzien van een netzekering van 13 A. Als het nodig is om de zekering van de netstekker te vervangen, gebruik dan alleen een 13 A ASTA (BS 1362)-zekering.

Wateraansluiting

- Beschadig de waterslangen niet.
- Voordat u nieuwe leidingen aansluit, leidingen die lange tijd niet zijn gebruikt, waar reparatiewerkzaamheden aan zijn uitgevoerd of nieuwe apparaten aan zijn aangebracht (watermeters, enz.), dient u het water door te laten stromen totdat het schoon en helder is.
- Controleer dat er geen zichtbare waterlekages zijn tijdens en na het eerste gebruik van het apparaat.
- De watertoevoerslang heeft een veiligheidsklep en een omhulsel met een interne voedingskabel.

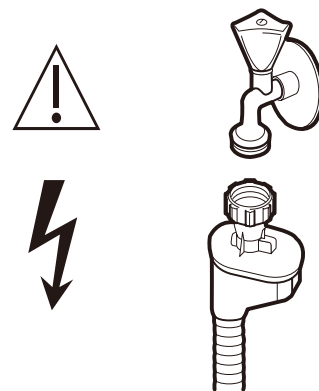

- ⚠ **Waarschuwing!** Gevaarlijke spanning.
- Sluit de waterkraan onmiddellijk en haal de stekker uit het stopcontact bij beschadiging van de watertoevoerslang. Neem contact op met een erkend servicecentrum om de watertoevoerslang te vervangen.

⚠ Waarschuwing! Risico op letsel, brandwonden, elektrische schokken of brand!

- Niet op de open deur zitten of staan.
- Vaatwasmiddelen zijn gevaarlijk. Houd u aan de veiligheidsinstructies op de verpakking van het wasmiddel.
- Gebruik alleen afwasmiddel en glansmiddel die worden aanbevolen voor gebruik in een automatische vaatwasser.
- Gebruik nooit zeep, wasmiddel of handwasmiddel in uw vaatwasser.
- Vaatwasmiddel is bijtend! Bewaar vaatwasmiddel buiten het bereik van kinderen.
- Drink het water in het apparaat niet en speel er niet mee.
- Vaatwasmiddel is bijtend! Bewaar vaatwasmiddel buiten het bereik van kinderen.
- Haal de vaat pas uit het apparaat als het programma is voltooid. Er kan wat vaatwasmiddel op de vaat achterblijven.

- Het apparaat kan hete stoom afgeven als u de deur opent terwijl een programma in werking is.
- Plaats geen brandbare producten, of artikelen waarop zich brandbare producten bevinden, in, op of in de buurt van het apparaat.

Service

- Neem voor reparaties aan het apparaat contact op met een bevoegde servicecentrum.
- Gebruik uitsluitend originele reserveonderdelen.

Afvoer

⚠ Waarschuwing! Risico op letsel of verstikking.

- Haal de stekker van het apparaat uit het stopcontact.
- Snijd het netsnoer door en gooi het weg.
- Verwijder de deur om te voorkomen dat kinderen en huisdieren in het apparaat kunnen worden opgesloten.

Reiniging en onderhoud

⚠ Waarschuwing! Schakel het apparaat uit en trek de stekker uit het stopcontact voordat u onderhoud uitvoert.

i Vuile filters en verstopte sproeiarmen verslechteren het wasresultaat. Controleer ze regelmatig en reinig ze indien nodig.

De filters reinigen

1. Draai het filter linksom om het te ontgrendelen en til het vervolgens uit het apparaat.

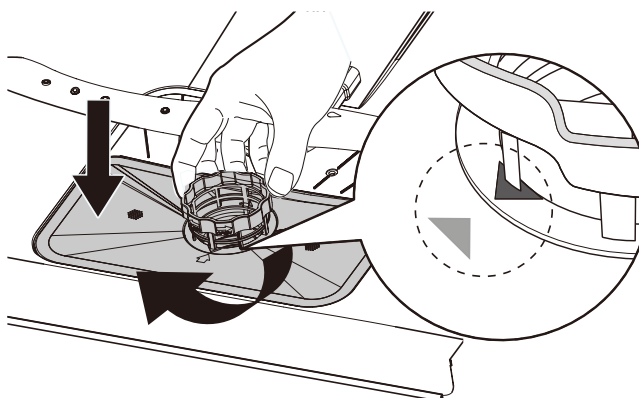
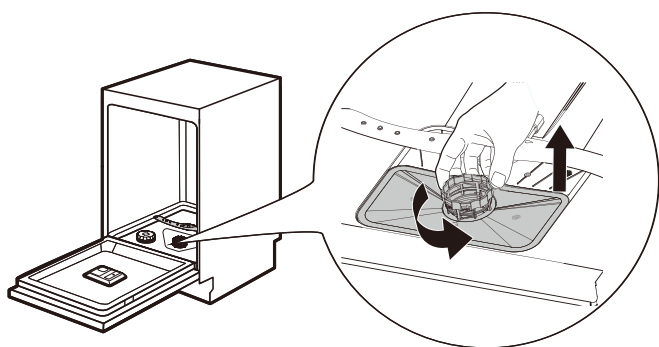

2. Trek de filter **(A)** eerst uit de filtereenheid door deze voorzichtig samen te drukken. Vervolgens kunnen de filters **(B)** en **(C)** worden losgemaakt.

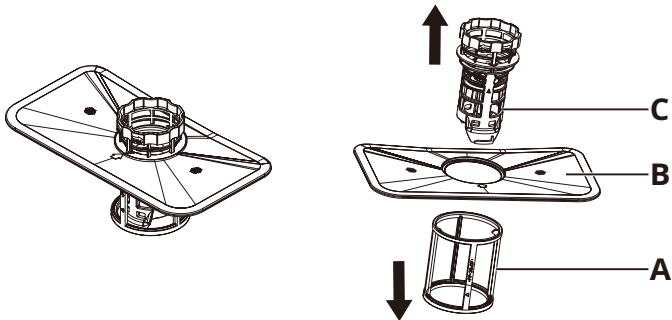

3. Spoel de filters **(A)**, **(B)** en **(C)** af met water. Gebruik indien nodig een zachte schoonmaakborstel.
4. Zet de filters weer in elkaar zoals weergegeven in de afbeelding hieronder.

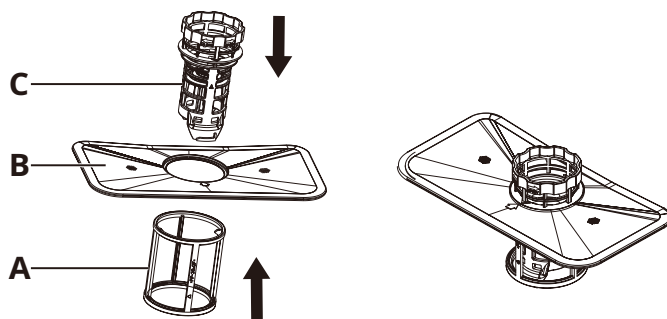

5. Plaats de filtereenheid op zijn plaats en draai hem rechtsom totdat hij vastklikt. Zorg ervoor dat de pijlen op filter **(B)** en **(C)** zijn uitgelijnd, zoals weergegeven in de afbeelding hieronder.

De sproeiarmen reinigen

We raden aan om de bovenste en onderste sproeiarmen regelmatig schoon te maken om te voorkomen dat de gaten verstopt raken door vuil.

Verstopte gaten kunnen leiden tot minder goede wasresultaten.

1. Haal het bovenste en onderste mandje eruit.
2. Om de bovenste sproeiarm los te halen van het bovenste mandje, plaatst u de moer in de middelste stand van de bovenste arm en draait u deze linksom om hem te verwijderen.

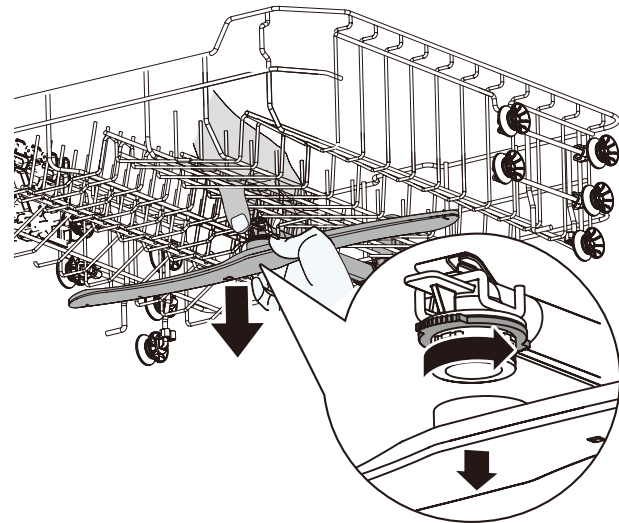

3. Om de onderste sproeiarm van de onderkant van het apparaat los te halen, trekt u deze omhoog om hem te verwijderen.

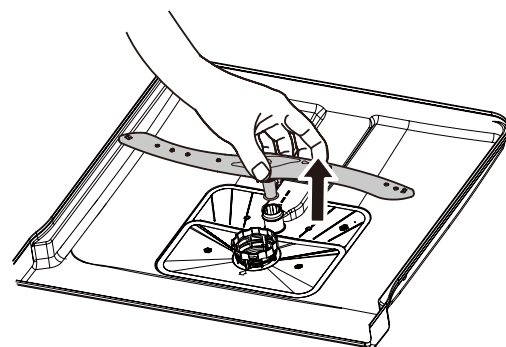

4. Spoel de bovenste en onderste sproeiarmen af onder stromend water. Gebruik een dun puntig stuk gereedschap (bijv. een tandenstoker) om vuildeeltjes uit de gaatjes van de sproeiarmen te verwijderen.

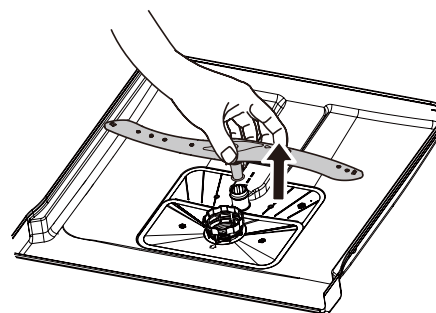

5. Na het reinigen plaatst u de sproeiarmen terug.

Om de bovenste sproeiarm aan het bovenste mandje te bevestigen, lijnt u de middelste positie van de bovenste sproeiarm uit met de moer en draait u deze rechtsom vast.

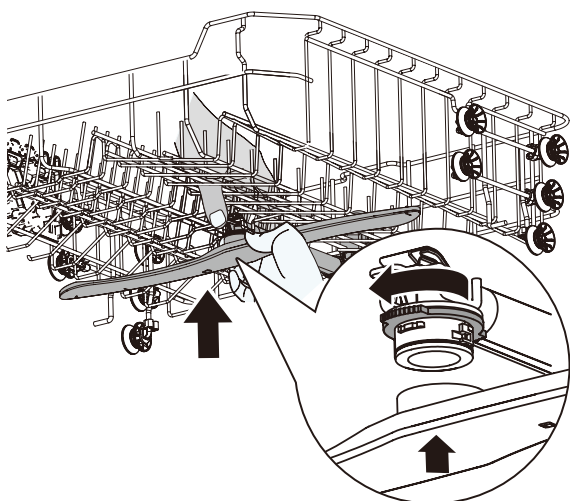

Zet de onderste sproeiarm op zijn plaats door deze aan de onderkant van het apparaat te bevestigen.

Externe reiniging

- Reinig het apparaat met een zachte, vochtige doek.
- Gebruik uitsluitend neutrale schoonmaakmiddelen.
- Gebruik geen schuurmiddelen, schuursponsjes of oplosmiddelen.

Interne reiniging

- Reinig het apparaat, inclusief de rubberen pakking van de deur, zorgvuldig met een zachte, vochtige doek.
- Om de prestaties van uw apparaat te behouden, dient u minstens één keer per maand een reinigingsproduct te gebruiken dat speciaal is gemaakt voor vaatwassers. Volg de instructies op de verpakking van het product nauwkeurig.
- Gebruik geen schuurmiddelen, schuursponzen, scherpe objecten, sterke chemicaliën of oplosmiddelen.
- Regelmatig gebruik van korte programma's kan leiden tot vet- en kalkaanslag in het apparaat. Voer minstens twee keer per maand lange programma's uit om ophoping te voorkomen.

Milieu

VEILIGHEIDSWAARSCHUWINGEN

⚠ Vaatwasmiddelen zijn gevaarlijk. Houd u aan de veiligheidsinstructies op de verpakking van het wasmiddel.

⚠ Haal de stekker van het apparaat uit het stopcontact. Knip de elektriciteitskabel dicht bij het apparaat af en gooi deze weg. Verwijder de deur om te voorkomen dat kinderen en huisdieren in het apparaat kunnen worden opgesloten.

VERWIJDERING VAN VERPAKKINGSMATERIAAL

Recycle materialen met het symbool . Doe de verpakkingsmaterialen in de relevante containers om deze te recyclen.

HET SLOPEN VAN HUISHOUELIJKE APPARATEN

Dit apparaat is vervaardigd met recycleerbare of herbruikbare materialen. Het is verboden om apparatuur met dit symbool  met het huishoudelijk afval te verwijderen. Lever het product in bij de plaatselijke detailhandelaar in overeenstemming met de plaatselijke wetgeving, het inzamelpunt of neem contact op met de bevoegde gemeentelijke autoriteiten voor meer informatie.

Met het oog op het behoud van hulpbronnen moet u ervoor zorgen dat afgedankte elektrische- en elektronische apparatuur en onderdelen of materialen daarvan worden hergebruikt of gerecycled overeenkomstig de EU-richtlijn betreffende Afgedankte Elektrische- en Elektronische Apparatuur 2012/19/EU.

Sommige materialen en stoffen in bepaalde afgedankte EEA kunnen negatieve gevolgen hebben voor het milieu en de volksgezondheid. Dit product bevat geen gevaarlijke stoffen zoals gespecificeerd in de EU-richtlijn betreffende de beperking van het gebruik van bepaalde Gevaarlijke Stoffen in Elektrische- en Elektronische Apparatuur 2011/65/EU en de amendementen daarop; het kan echter Zeer Zorgwekkende Stoffen (SVHC) bevatten volgens de REACH-verordening EC Nr. 1907/2006.

SERVICE EN RESERVEONDERDELEN

⚠ Neem voor reparaties aan het apparaat contact op met een bevoegd servicecentrum. Gebruik uitsluitend originele reserveonderdelen. Wees u ervan bewust dat reparatie door uzelf of niet-professionele reparatie gevolgen kan hebben voor de veiligheid en de garantie kan doen vervallen.

De volgende onderdelen blijven tot 7 jaar nadat dit model uit productie is genomen beschikbaar: motor; circulatie- en afvoerpomp, verwarming en verwarmingselementen inclusief warmtepompen, leidingen en aanverwante uitrusting inclusief alle slangen, kleppen, filters en aquastops, structurele- en interieuronderdelen met betrekking tot deurconstructies, printplaten, elektronische displays, drukschakelaars, thermostaten en sensoren, software en firmware inclusief reset-software. Houd er rekening mee dat sommige van deze reserveonderdelen alleen beschikbaar zijn voor professionele reparateurs en dat niet alle reserveonderdelen relevant zijn voor alle modellen.

De volgende onderdelen blijven tot 10 jaar nadat het model uit productie is genomen beschikbaar: deurscharnier en afdichtingen, andere afdichtingen, sproeiarmen, afvoerfilters, binnenrekjes en plastic randapparatuur zoals manden en deksels.

ENERGIEBESPARENDE TIPS

Afwassen in de vaatwasser volgens de instructies in de gebruiksaanwijzing verbruikt meestal minder water en energie dan afwassen met de hand. Laad de vaatwasser volledig om water en energie te besparen. Voor het beste reinigingsresultaat dient u de vaat in de manden te plaatsen zoals aangegeven in de gebruiksaanwijzing en de manden niet te vol te laden.

Spoel de vaat niet met de hand af. Dit verhoogt het water- en energieverbruik. Kies zo nodig een programma met een

voorwasfase. Verwijder grotere etensresten van het serviesgoed en lege kopjes en glazen voordat u ze in het apparaat plaatst. Laat kookgerei met vastgekoekt of gebakken voedsel weken of schuur het lichtjes uit voordat u het in het apparaat wast.

Zorg ervoor dat voorwerpen in de manden elkaar niet raken of bedekken. Alleen dan kan het water de vaat volledig bereiken en wassen.

Selecteer het programma op basis van het type lading en de mate van vuilheid. De ECO-stand biedt het meest efficiënte water- en energieverbruik.

IKEA-garantie**Hoe lang is de garantie van IKEA geldig?**

Deze garantie is geldig voor 2 jaar vanaf de aankoopdatum, tenzij anders vastgesteld in nationale wetgeving. In Noorwegen, Portugal en Spanje is de garantie 3 jaar geldig vanaf de leveringsdatum aan de klant, tenzij anders vastgesteld in nationale wetgeving. Bezoek IKEA.com om te zien wat er in uw land van toepassing is. Uw originele aankoopbewijs is vereist. De garantieperiode van het apparaat wordt, na onder de garantie vallend onderhoud, niet verlengd.

Wie voert de reparaties uit?

De servicepartner van IKEA verleent de service via zijn eigen servicewerkzaamheden of zijn bevoegde netwerk van servicepartners.

Wat valt er onder de garantie?

De garantie dekt storingen van het apparaat, die zijn veroorzaakt door verkeerde constructie of materiaalfouten vanaf de aankoopdatum bij IKEA. Deze garantie is alleen van toepassing op huishoudelijk gebruik. De uitzonderingen worden gespecificeerd onder het kopje "Wat valt er niet onder deze garantie?" Binnen de garantieperiode worden de kosten voor het verhelpen van de storing, bijv. reparaties, onderdelen, arbeid en reizen, gedekt, op voorwaarde dat het apparaat zonder speciale kosten kan worden gerepareerd. De EU-richtlijnen (Nr.99/44/EG) en de respectieve lokale voorschriften zijn van toepassing op deze voorwaarden. Vervangen onderdelen worden eigendom van IKEA.

Wat doet IKEA om het probleem op te lossen?

Een door IKEA aangewezen dienstverlener onderzoekt het product en beslist, naar eigen oordeel, of het probleem onder deze garantie wordt gedekt. Als het als gedekt wordt beschouwd, dan repareert de servicepartner van IKEA of haar bevoegde servicepartner, d.m.v. haar eigen servicewerkzaamheden en naar eigen oordeel, het defecte product of vervangt het door hetzelfde of een vergelijkbaar product.

Wat valt er niet onder deze garantie?

- Normale slijtage.
- Opzettelijke of nalatigheidsschade, schade veroorzaakt door het niet naleven van de gebruiksaanwijzing, verkeerde installatie of aansluiting op een verkeerde spanning, schade veroorzaakt door chemische- of elektrochemische reactie, roest, corrosie of waterschade met inbegrip van maar niet beperkt tot schade veroorzaakt door overmatige kalk in de watertoevoer, schade veroorzaakt door abnormale omgevingsomstandigheden.
- Verbruiksonderdelen, inclusief batterijen en lampjes.

- Niet-functionele en decoratieve onderdelen die niet van invloed zijn op het normale gebruik van het apparaat, inclusief eventuele krassen en mogelijke kleurverschillen.
- Onvoorziene schade veroorzaakt door vreemde voorwerpen of stoffen en het reinigen of deblokken van filters, afvoersystemen of wasmiddellades.
- Schade aan de volgende onderdelen: glaskeramiek, accessoires, servieskorven en bestekmandjes, aanvoer- en afvoerpijpen, afdichtingen, lampen en lampenkapjes, schermen, knoppen, behuizingen en gedeeltes van behuizingen. Tenzij bewezen is dat de schade te wijten is aan een productiefout.
- Gevallen waarin tijdens het bezoek van de monteur geen storing kon worden gevonden.
- Reparaties die niet zijn uitgevoerd door onze aangewezen servicepartners en/of een erkende contractuele servicepartner of wanneer er niet-originele onderdelen zijn gebruikt.
- Reparaties die zijn veroorzaakt door installatie die verkeerd of niet in overeenstemming met de installatie-instructies is uitgevoerd.
- Gebruik van het apparaat in een niet huishoudelijke omgeving d.w.z. professioneel gebruik.
- Transportschade. Als een klant het product naar zijn huis of een ander adres transporteert, is IKEA niet aansprakelijk voor enige schade die tijdens het transport ontstaat. Als IKEA het product echter aflevert op het afleveradres van de klant, dan wordt schade aan het product die ontstaat tijdens deze levering door deze garantie gedekt.

- De installatiekosten voor het installeren van het IKEA-apparaat. Als een dienstverlener van IKEA of zijn bevoegde dienstenpartner het apparaat echter repareert of vervangt onder de voorwaarden van deze garantie, dan installeert de dienstverlener of zijn bevoegde dienstenpartner het gerepareerde apparaat opnieuw of installeert, indien nodig de vervanging.

Deze beperking is niet van toepassing op storingsvrij werk dat wordt uitgevoerd door een gekwalificeerde specialist met onze originele onderdelen, om het apparaat aan te passen aan de technische veiligheidsspecificaties van een ander EU-land.

Toepasselijkheid van landelijke wetgeving

De IKEA-garantie geeft u specifieke juridische rechten, die de lokale eisen dekken of overtreffen. Deze voorwaarden beperken op geen enkele wijze de consumentenrechten die onder de plaatselijke wetgeving vallen.

Gebied van geldigheid

Voor apparaten die in een EU-lidstaat zijn aangeschaft en meegenomen worden naar een andere EU-lidstaat, wordt de dienstverlening uitgevoerd in het kader van de garantievoorwaarden die in het nieuwe land gebruikelijk zijn. Een verplichting om diensten te verlenen in het kader van de garantie bestaat uitsluitend als het apparaat voldoet aan en is geïnstalleerd in overeenstemming met:

- De technische specificaties van het land waarin aanspraak gemaakt wordt op de garantie;
- de montage-instructies en de veiligheidsinformatie uit de gebruiksaanwijzing;

De gespecialiseerde service na de verkoop voor IKEA-apparaten:

Aarzel niet om contact op te nemen met de IKEA service na de verkoop om:

1. het indienen van een claim onder deze garantie;
2. te vragen om verduidelijking van de installatie van het IKEA-apparaat in het gespecialiseerde IKEA-keukenmeubilair. De service verschaft geen verduidelijking met betrekking tot:
 - de algemene installatie van IKEA-keukens;
 - aansluitingen op elektriciteit (als machines zonder stekker en snoer worden geleverd), water en gas, aangezien deze door een geautoriseerde onderhoudsmonteur moeten worden uitgevoerd.
3. te vragen om verduidelijking van de inhoud van gebruiksaanwijzingen en specificaties van het IKEA-apparaat. Lees de paragraaf montagehandleiding en/of gebruiksaanwijzing van dit boekje zorgvuldig, voordat u contact met ons opneemt, om te verzekeren dat wij u van de beste assistentie voorzien.

Hoe u ons kunt bereiken als u hulp nodig hebt



Raadpleeg de laatste pagina van deze gebruiksaanwijzing voor de volledige lijst van door IKEA benoemde contacten en de bijbehorende nationale telefoonnummers.

- i** We bevelen aan dat u gebruik maakt van de specifieke telefoonnummers die aan het einde van deze gebruiksaanwijzing worden vermeld, om u sneller van dienst te kunnen zijn. Raadpleeg altijd de nummers die worden vermeld in het boekje van het specifieke apparaat waarvoor u assistentie nodig hebt. Denk er aan dat, voordat u ons belt, dat u het IKEA-artikelnnummer (8-cijferige code) en het serienummer (de 8-cijferige code die op het typeplaatje kan worden gevonden) bij de hand hebt voor het apparaat waarvoor u onze assistentie nodig hebt.

- i** **BEWAAR HET AANKOOPBEWIJS!**
Dit is uw bewijs van aankoop, dat u ook nodig hebt om de geldigheid van de garantie aan te tonen. Merk op dat op het betalingsbewijs ook de IKEA artikelnaam en het nummer (8-cijferige code) bevatten van ieder apparaat dat u hebt aangeschaft.

Extra hulp nodig?

Neem contact op met het callcenter van de dichtstbijzijnde IKEA-winkel voor enige aanvullende vragen die niet gerelateerd zijn aan service na de verkoop van uw apparaten. Wij adviseren u de documentatie die bij het apparaat wordt geleverd zorgvuldig door te lezen voordat u contact met ons opneemt.

Oplysninger om sikkerhed

Før installation og brug af apparatet bedes du læse den medfølgende brugsanvisning omhyggeligt. Producenten er ikke ansvarlig for evt. personskader eller skade, der skyldes forkert installation eller brug. Opbevar altid vejledningen et sikkert og tilgængeligt sted for fremtidig reference.

SIKKERHEDSADVARSLER

⚠ Opvaskemaskinen kan anvendes af børn fra 8 år og opefter og af personer med nedsatte fysiske, sensoriske eller psykiske evner, eller som mangler den nødvendige erfaring og viden, hvis de er under opsyn eller har modtaget undervisning i, hvordan opvaskemaskinen kan bruges på sikker måde, og hvis de har forstået de medfølgende farer. Børn under 8 år og personer med meget omfattende og komplekse handicap må ikke komme i nærheden af opvaskemaskinen, medmindre de er under konstant opsyn. Lad ikke børn lege med apparatet. Hold børn og kæledyr væk fra apparatet, når lågen er åben. Børn må ikke rengøre eller udføre vedligeholdelse på apparatet uden opsyn. Hold opvaskemidler ude af børns rækkevidde.

⚠ ADVARSEL: Knive og andre køkkenredskaber med skarpe spidser skal sættes i kurven med spidserne vendt nedad eller i liggende stilling.

⚠ ADVARSEL: Lad ikke lågen til opvaskemaskinen være åben uden opsyn for at undgå at træde på lågen ved et uheld.

⚠ Opvaskemaskinen er beregnet til brug i husholdnings- og lignende anvendelser såsom: køkkenområder til personale i butikker, på kontorer og i andre erhvervsmiljøer, på gårde, af kunder på hoteller, moteller, i gæsteboliger og i andre boligmiljøer.

⚠ Foretag ingen ændringer af opvaskemaskinens specifikationer.

⚠ Vandtrykket ved drift (minimum og maksimum) skal ligge i intervallet 0,4 (0,04)-10 (1,0) bar (MPa).

⚠ Overhold grænsen på maksimalt antal kuverter på 14.

- ⚠ Opvaskemaskinen skal tilsluttes vandforsyningen med de nye medfølgende slangesæt. Gamle slangesæt må ikke bruges igen.
- ⚠ Før der foretages vedligeholdelse, skal opvaskemaskinen slukkes, og stikket trækkes ud af stikkontakten.
- ⚠ Hvis ledningen er beskadiget, bør den for at undgå fare udskiftes af producenten, det autoriserede servicecenter eller en person med tilsvarende kvalifikationer.
- ⚠ Sørg for, at der er fri adgang til stikket efter installationen.
- ⚠ Hvis der er ventilationsåbninger i foden på opvaskemaskinen, må de ikke dækkes af fx et tæppe.
- ⚠ Brug ikke højtryksrensere eller damp til at rengøre opvaskemaskinen.

Tilladt anvendelse

- ⚠ Opvaskemaskinen må ikke bruges udendørs.
- ⚠ Tøm ikke opvaskemaskinen, før programmet er afsluttet. Der kan sidde rester af opvaskemidlet på servicet.
- ⚠ Der må ikke opbevares genstande eller bruges kraft på den åbne dør på opvaskemaskinen.
- ⚠ Anbring ikke brændbare produkter eller genstande, der er fugtet med brændbare produkter, i eller i nærheden eller på apparatet.
- ⚠ Drik ikke, og leg ikke med vandet i apparatet.
- ⚠ Der kan strømme varm damp ud af opvaskemaskinen, hvis lågen åbnes, mens maskinen kører.

Sikkerhedsvejledning

Installation

- ⚠ **Advarsel!** Apparatet må kun installeres af en kvalificeret person.
- Fjern al emballage og transportskruerne.
- Undlad at installere eller bruge et beskadiget apparat.
- Installér ikke, og brug ikke opvaskemaskinen på steder med en temperatur på under 0 °C.
- Følg installationsvejledningen, der fulgte med apparatet.
- Vær altid forsigtig ved flytning af apparatet, der er tungt. Brug altid sikkerhedshandsker og lukket fodtøj.
- Kontrollér, at opvaskemaskinen er installeret under og ved siden af sikre strukturer.

Elektrisk tilslutning

- ⚠ **Advarsel!** Risiko for brand og elektrisk stød.
- ⚠ **Advarsel!** Kontrollér, at netledningen ikke sidder i klemme eller er beskadiget, når du placerer apparatet.
- ⚠ **Advarsel!** Brug ikke multistik-adaptere og forlængerledninger.
- ⚠ **Advarsel!** Skær ikke, fjern ikke og tilsidesæt ikke jordstikbenet under nogen omstændigheder
- Apparatet skal tilsluttes strøm m/jord.
- Kontrollér, at specifikationerne på typepladen er kompatible med de elektriske nominelle værdier for elnettet.
- Brug altid en korrekt installeret og stødsikker stikkontakt.
- Pas på ikke at beskadige de elektriske dele (fx netstik, netledning). Kontakt det autoriserede servicecenter med henblik på udskiftning af elektriske dele.
- Sæt først stikket i stikkontakten, når installationen er helt fuldført. Sørg for, at der er fri adgang til stikket efter installationen.

- Undgå at trække i netledningen for at slukke apparatet. Træk altid kun i selve stikket.
- Dette apparat overholder forskrifterne i EØF-direktiverne.
- Kun Storbritannien og Irland. Apparatet er udstyret med et stik til elnettet på 13 A. Brug kun en sikring på 13 A ASTA (BS 1362), hvis sikringen på stikket skal udskiftes.

Vandtilslutning

- Påfør ikke vandslangerne skade.
- Lad vandet løbe, indtil det er rent og klart før tilslutning til nye rør, rør, der ikke har været brugt længe, rør, hvor der er udført reparationer, eller hvor der er tilsluttet nye enheder (vandmålere osv.).
- Kontrollér, at der ikke er synlige vandlækager under og efter første brug af opvaskemaskinen.
- Slangen til vandtilløbet har en sikkerhedsventil og en foring med et indvendigt strømkabel.

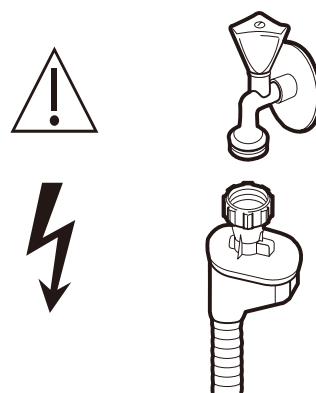

- ⚠ **Advarsel!** Farlig spænding.
- Luk straks for vandet, hvis vandtilløbet er beskadiget, og træk stikket ud af stikkontakten. Kontakt det autoriserede servicecenter med henblik på udskiftning af slangen til vandtilløbet.
- ⚠ **Advarsel!** Risiko for personskade, forbrændinger, elektrisk stød eller brand.
- Sid ikke, og stå ikke på den åbne låge.

- Opvaskemidler er farlige. Følg sikkerhedsanvisningerne på opvaskemidlets emballage.
- Brug kun opvaske- og afspændingsmidler, der er anbefalet til brug i opvaskemaskiner.
- Brug aldrig sæbe, vaskepulver eller håndsæbe i opvaskemaskinen.
- Opvaskemiddel er ætsende! Hold opvaskemidlet uden for børns rækkevidde.
- Drik ikke, og leg ikke med vandet i apparatet.
- Opvaskemiddel er ætsende! Hold opvaskemidlet uden for børns rækkevidde.
- Tøm ikke opvaskemaskinen, før programmet er afsluttet. Der kan sidde rester af opvaskemidlet på servicet.
- Der kan strømme varm damp ud af opvaskemaskinen, hvis lågen åbnes, mens maskinen kører.
- Anbring ikke brændbare produkter eller genstande, der er fugtet med brændbare produkter, i eller i nærheden eller på apparatet.

Service

- Kontakt et autoriseret servicecenter, hvis apparatet skal repareres.
- Brug kun originale reservedele.

Bortskaffelse

Advarsel! Risiko for personskade eller kvælning.

- Tag opvaskemaskinens stik ud af stikkontakten.
- Klip ledningen af og smid den væk.
- Fjern døren for at forhindre, at børn og husdyr kan blive lukket inde i apparatet.

Rengøring og vedligeholdelse

⚠ Advarsel! Før der foretages vedligeholdelse, skal apparatet slukkes, og stikket trækkes ud af stikkontakten.

i Snavsede filtre og tilstoppede spulearme kan give en dårlig opvask. Kontrollér dem regelmæssigt, og rengør dem om nødvendigt.

Rengøring af filtre

1. Drej filteret mod uret for at låse det op. Løft det derefter ud af opvaskemaskinen.

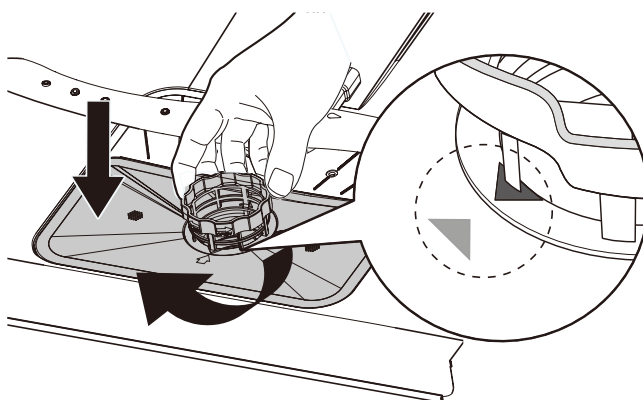
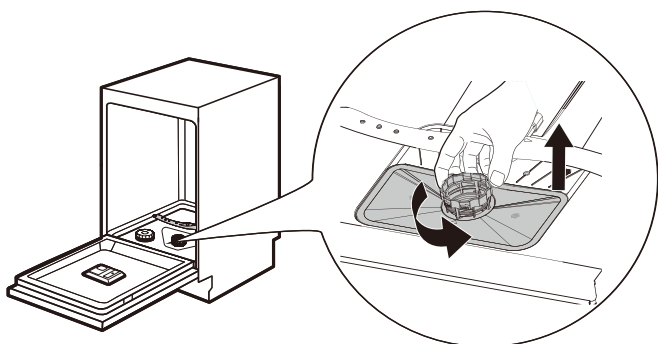

2. Træk først filteret (A) ud af filterenheden ved at trykke det lidt sammen. Derefter kan filter (B) og (C) fjernes.

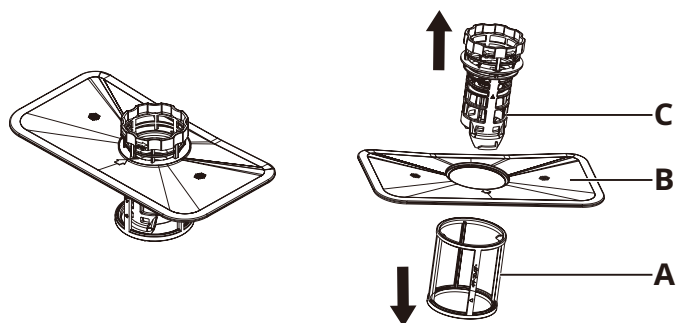

3. Skyl filter (A), (B) og (C) med vand. Brug eventuelt en blød rensbørste.
4. Sæt filtrene tilbage igen som vist i figuren nedenfor.

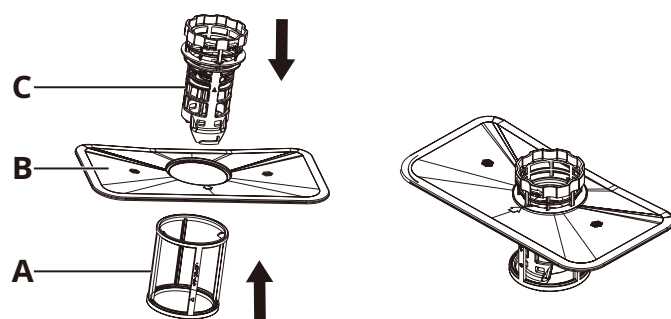

5. Sæt filterenheden på plads, og drej den med uret, indtil den låser på plads. Kontrollér, at pilene på filter (B) og (C) flugter som vist i figuren nedenfor.

Rengøring af spulearme

Vi anbefaler regelmæssig rengøring af øverste og nederste spulearm for at undgå, at snavs tilstopper hullerne.

Tilstoppede huller kan give utilfredsstillende opvaskeresultater.

1. Træk over- og underkurv ud.
2. Find møtrikken i midten af den øverste spulearm, og drej den mod uret for at frigøre spulearmen fra overkurven.

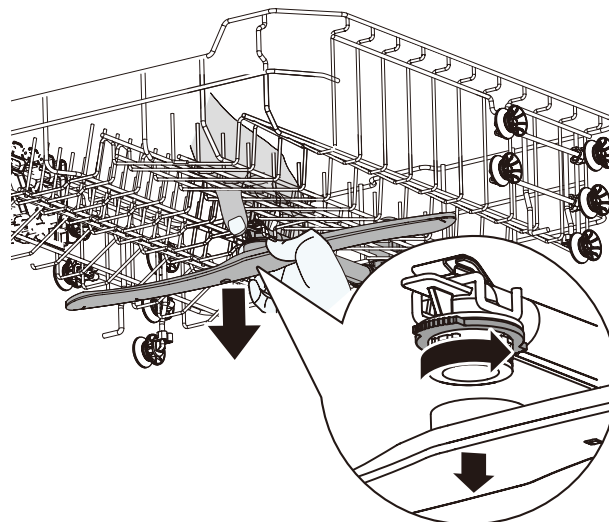

3. Den nederste spulearm frigøres fra bunden af opvaskemaskinen ved at trække armen opad.

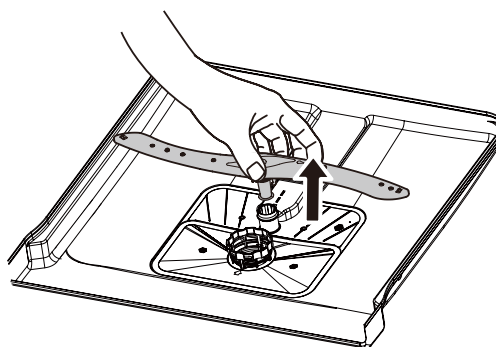

4. Skyl den øverste og nederste spulearm under rindende vand.

Fjern snavs fra hullerne i spulearmene med et værktøj med en tynd spids (fx en tandstik).

5. Sæt spulearmene tilbage efter rengøringen.

Flugt midterstillingen af den øverste spulearm med møtrikken, og drej den med uret for at stramme møtrikken, når du skal sætte spulearmen tilbage på overkurven.

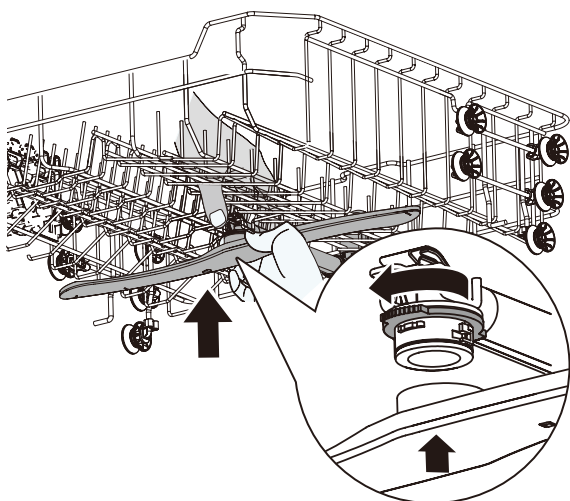

Sæt den nederste spulearm tilbage i bunden af opvaskemaskinen.

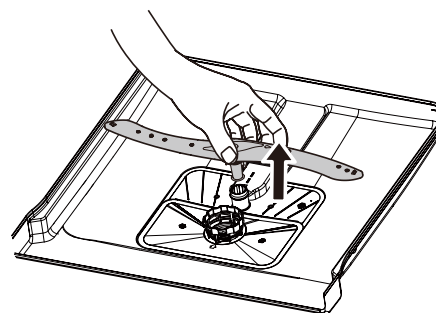

Udvendig rengøring

- Rengør apparatet med en fugtig, blød klud.
- Brug kun neutrale rengøringsmidler.
- Brug ikke slibende produkter, skuresvampe eller opløsningsmidler.

Indvendig rengøring

- Rengør opvaskemaskinen omhyggeligt, herunder gummipakningen på lågen, med en blød, fugtig klud.
- Brug et rengøringsprodukt, der er beregnet specielt til opvaskemaskiner, mindst en gang om måneden for at opretholde maksimal ydeevne for opvaskemaskinen. Følg omhyggeligt anvisningerne på produktets emballage.
- Brug ikke slibende produkter, skuresvampe, skarpt værktøj, stærke kemikalier, gryderensere eller opløsningsmidler.
- Hyppig brug af korte programmer kan medføre ophobning af fedt og kalkbelægninger i opvaskemaskinen. Brug lange programmer mindst to gange om måneden for at undgå ophobning.

Miljøhensyn

SIKKERHEDSADVARSLER

⚠ Opvaskemidler er farlige. Følg sikkerhedsanvisningerne på opvaskemidlets emballage.

⚠ Tag opvaskemaskinens stik ud af stikkontakten. Skær netledningen af tæt på opvaskemaskinen, og kassér den. Fjern dørlåsen for at forhindre, at børn og kæledyr kan blive lukket inde i opvaskemaskinen.

BORTSKAFFELSE AF EMBALLAGEMATERIALE

Genbrug materialer med symbolet . Placér emballagen i dertil beregnede containere med henblik på genbrug.

BORTSKAFFELSE AF HUSHOLDNINGSSAPPARATER

Apparatet er fremstillet af materialer, der kan genvindes og genbruges. Det er forbudt at bortskaffe udstyr, der er mærket med symbolet , sammen med almindeligt husholdningsaffald. Send varen retur til den lokale forhandler i overensstemmelse med lokal lovgivning eller til indsamlingsstedet, eller kontakt de relevante kommunale myndigheder for at få mere at vide.

Med henblik på at bevare ressourcer skal du sikre, at kasseret elektrisk og elektronisk udstyr eller kasserede dele eller materialer genvindes eller genbruges i henhold til EU-direktivet 2012/19/EU om affald af elektrisk og elektronisk udstyr (WEEE).

Visse materialer og stoffer i visse kasserede elektriske og elektroniske udstyr kan muligvis påvirke miljøet og menneskers sundhed negativt. Produktet indeholder ikke farlige stoffer, som det er angivet i EU-direktivet 2011/65/EU om begrænsning af anvendelsen af visse farlige stoffer i elektrisk og elektronisk udstyr og ændringerne hertil. Det kan dog indeholde særligt problematiske stoffer (SVHC) i henhold til REACH-forordningen (EF) nr. 1907/2006.

SERVICE OG RESERVEDELE

⚠ Kontakt et autoriseret servicecenter, hvis opvaskemaskinen skal repareres. Brug kun originale reservedele. Bemærk, at egenreparation eller ikke-professionel reparation kan have konsekvenser for sikkerheden og muligvis ugyldiggøre garantien.

Følgende reservedele kan fås i 7 år, efter at modellen er udgået: motor, cirkulations- og aftapningspumpe, varmeelementer, herunder varmepumper, rør og tilhørende udstyr, herunder slanger, ventiler, filtre og aquastop, strukturelle og indvendige dele til dørsamlinger, printkort, elektroniske skærme, trykafbrydere, termostater og sensorer, software og firmware, herunder software til nulstilling. Bemærk, at visse reservedele kun udleveres til professionelle reparatører, og at alle reservedele ikke er relevante for alle modeller.

Følgende reservedele kan fås i 10 år, efter at modellen er udgået: dørhængsel og tætningslister, andre tætningslister, spulearme, afløbsfiltre, indvendige hylder og plasttilbehør såsom kurve og låg.

TIPS TIL ENERGIBESPARELSE

Der bruges normalt mindre vand og energi ved at vaske op som angivet i brugervejledningen end ved at vaske op i hånden. Fyld opvaskemaskinen helt op for at spare vand og energi. Genstandene skal anbringes i kurvene som angivet i brugervejledningen for at opnå det bedste rengøringsresultat, og kurvene må ikke fyldes for meget.

Skyl ikke tallerkener manuelt. Det forøger vand- og energiforbruget. Vælg et program med forvask, når der er behov for det. Fjern større madrester fra tallerkenerne, og tøm kopper og glas, inden de sættes ind i opvaskemaskinen. Køkkengrej med fastbrændte madrester eller bagerester skal lægges i blød eller skures let, før det vaskes i opvaskemaskinen.

Lad ikke genstande i kurvene røre ved eller dække for hinanden. Ellers kan vand ikke nå dem og vaske dem rene.

Vælg et program i henhold til opvasketype og graden af tilsmudsning. ECO giver den mest effektive brug af vand og det laveste energiforbrug.

IKEAs garanti

Hvor længe gælder IKEA garantien?

Garantien gælder i 2 år fra købsdatoen, medmindre andet er angivet i den nationale lovgivning. I Norge, Portugal og Spanien gælder garantien i 3 år fra datoen for levering til kunden, medmindre andet er angivet i den nationale lovgivning. Gå til IKEA.com for at finde oplysninger om, hvad der gælder i dit land. Den originale kvittering er påkrævet som bevis for købet. Service af apparatet under garantien forlænger ikke garantiperioden for apparatet.

Hvem står for servicen?

IKEA's serviceudbyder yder service gennem sin egen servicevirksomhed eller netværk af autoriserede servicepartnere.

Hvad er dækket under denne garanti?

Garantien dækker fejl på produktet, der skyldes materiale- eller produktionsfejl, fra datoen for købet hos IKEA. Garantien gælder kun i forbindelse med husholdningsbrug. Undtagelserne er specificeret under overskriften "Hvad er ikke dækket af garantien?" I garantiperioden dækkes udgifterne til at udbedre fejlen, fx reparation, reservedele, arbejds løn og kørsel, forudsat at apparatet er tilgængeligt for reparation uden særlige udgifter. På disse betingelser gælder EU-retningslinjerne (direktiv 99/44/EF) og de respektive lokale bestemmelser. Udskiftede dele tilfalder IKEA.

Hvad gør IKEA for at afhjælpe problemet?

En af IKEA udpeget serviceudbyder vil undersøge produktet og beslutte efter udbyderens eget skøn, om problemet er dækket under garantien. Hvis problemet er dækket, vil den af IKEA udpegede serviceudbyder eller vedkommendes autoriserede servicepartner via sin egen servicevirksomhed, efter serviceudbyderens

eget skøn, enten reparere det defekte produkt eller udskifte det med det samme eller et lignende produkt.

Hvad er ikke dækket af garantien?

Forsætlig skade eller skade som følge af uagtsom handling, skade som følge af manglende overholdelse af brugervejledningen, forkert installation eller ved tilslutning til den forkerte

som følge af kemisk eller elektrokemisk reaktion, rust, korrosion eller vandskade, herunder men ikke begrænset til, skade som følge af for meget kalk i vandforsyningen, skade som følge af unormale miljøforhold.

Forbrugsstoffer herunder batterier og pærer.

- Ikke-funktionelle og dekorative dele, der ikke har nogen indflydelse på normal brug af produktet, herunder eventuelle ridser og mulige farveforskelle.
- Tilfældige skader forårsaget af fremmedlegemer eller stoffer samt rengøring eller fjernelse af tilstopninger i filtre, udløbssystemer eller sæbeskuffer.
- Skade på følgende dele: glaskeramik, tilbehør, kurve til kogegrej og bestik, tilløbs- og udløbsrør, pakninger, lamper og lapedæksler, skærme, knapper, beklædninger og dele af beklædninger. Medmindre det kan bevises, at disse skader skyldes produktionsfejl.
- Tilfælde, hvor der ikke konstateredes fejl under et teknikerbesøg.
- Reparationer, der ikke udføres af vores egen serviceleverandør og/eller en autoriseret servicepartner under kontrakt, eller hvor der er anvendt uoriginale reservedele.

Du kan hente den komplette version på www.ikea.com

- Reparationer på grund af fejlagtig installation, eller hvor specifikationerne ikke er overholdt.
- Brugen af produktet uden for almindelig husholdningsbrug, dvs. til professionel brug.
- Transportskader. IKEA er ikke ansvarlig for skader, der kan opstå under transporten, hvis en kunde transporterer produktet til sin bopæl eller til en anden adresse. Hvis IKEA derimod leverer produktet til kundens leveringsadresse, dækker garantien skader på produktet, der opstår under leveringen.
- De installatiekosten voor het installeren van het IKEA-apparaat. Hvis en af IKEA's serviceudbydere eller autoriserede partnere reparerer eller udskifter apparatet i henhold til vilkårene i garantien, installerer serviceudbyderen eller dennes autoriserede servicepartner om nødvendigt det reparerede apparat eller udskiftningsapparatet på ny.

Begrænsningen finder ikke anvendelse på fejlfrit arbejde udført af en kvalificeret ekspert, der bruger originale dele med henblik på at tilpasse apparatet til de tekniske sikkerhedsspecifikationer i et andet EU-medlemsland.

Gældende lokal lovgivning

IKEA's garanti giver dig bestemte juridiske rettigheder, der dækker eller går ud over lokale krav. Disse betingelser begrænser på ingen måde forbrugerens rettigheder i medfør af gældende national lov.

Gyldighedsområde

For maskiner købt i et EU-land og medbragt til et andet EU-land vil serviceydelse blive leveret i henhold til de garantibetingelser, der er gældende i det nye land. Der eksisterer kun en forpligtelse til at udføre servicearbejde under garantien, hvis produktet overholder og er installeret i overensstemmelse med:

- De tekniske specifikationer i det land, hvor garantikravet fremsættes;

- Monteringsvejledningen og sikkerhedsoplysningerne i brugervejledningen;

Eftersalgsservice for IKEA's apparater:

Du kan altid kontakte IKEA's eftersalgsservice for at:

1. anmode om service under garantien;
2. bede om afklaring vedrørende installation af IKEA's apparater i IKEA's køkkener. Servicen kan ikke give afklaringer om:
 - generel installation af IKEA's køkkener;
 - eltilslutning (hvis apparatet leveres uden stik og netledning) samt tilslutning af vand og gas, da sådanne tilslutninger skal udføres af en autoriseret installatør.
3. bede om afklaring vedrørende indholdet i brugervejledninger og specifikationer for IKEA's apparater.

Læs omhyggeligt installationsvejledningen og/eller afsnittet med brugervejledning i denne brochure, før du kontakter os, så vi kan sikre, at du får den bedste hjælp.

Hvordan kontakter du os i tilfælde af servicebehov?



Se sidste side i vejledningen med en komplet liste over IKEA's udpegede kontaktpersoner og tilhørende lokale telefonnumre.

- Vi anbefaler, at du bruger telefonnumrene bagerst i vejledningen, så vi kan give dig en hurtigere service. Referér altid til numrene i brochuren til apparatet, som du har brug for hjælp til. Hav IKEA's varenummer (kode på 8 cifre) og serienummeret (kode på 8 cifre på typepladen) til apparatet ved hånden, før du ringer til os om hjælp vedrørende apparatet.

Du kan hente den komplette version på www.ikea.com

i **GEM KØBSKVITTERINGEN!** Den er dit bevis på købet og er nødvendig for garantiens gyldighed. Bemærk, at kvitteringen også indeholder IKEA's varenavn og -nummer (kode på 8 cifre) på alle købte apparater.

Har du brug for ekstra hjælp?

Kontakt callcentret i vores nærmeste IKEA varehus, hvis du har yderligere spørgsmål, der ikke vedrører eftersalgsservice til dine apparater. Vi anbefaler, at du læser dokumentationen til produktet omhyggeligt igennem, inden du kontakter os.

Sikkerhetsinformasjon

Les instruksjonene nøye før du installerer og bruker apparatet. Produsenten er ikke ansvarlig for personskader eller skader som følger av feil installasjon eller bruk. Oppbevar alltid instruksjonene på et trygt sted for fremtidige oppslag.

SIKKERHETSADVARSLER

⚠ Dette apparatet kan brukes av barn som er fylt 8 år og personer med reduserte fysiske, sensoriske eller psykiske evner eller personer som mangler erfaring og kunnskap, så lenge de er under tilsyn eller får instruksjoner i sikker bruk av apparatet og forstår risikoene forbundet med bruken. Barn under 8 år, samt personer med svært omfattende og komplekse funksjonshemninger skal alltid holdes på avstand, med mindre de er under kontinuerlig tilsyn. Ikke la barna leke med apparatet. Hold barn og dyr unna apparatet når døren er åpen. Barna skal ikke utføre rengjørings- og vedlikeholdsarbeid på apparatet uten tilsyn. Oppbevar vaskemidler utenfor barns rekkevidde.

⚠ ADVARSEL: Kniver og andre redskaper med skarpe spisser må legges i kurven med spissen ned, eller plasseres i liggende stilling.

⚠ ADVARSEL: Ikke la apparatet stå uten tilsyn med døren åpen, for å unngå at noen snubler i det.

⚠ Dette apparatet er beregnet på bruk i vanlige husholdninger og lignende områder som for eksempel: kjøkkenhjørner for ansatte i en butikk, kontorer og andre arbeidsmiljøer; gårdshus; av kunder på hoteller, moteller, bed & breakfast og andre boligmiljøer.

⚠ Endre ikke spesifikasjonen for dette apparatet.

⚠ Driftsvanntrykket (minimum og maksimum) må være mellom 0,4 (0,04) / 10 (1,0) bar (MPa).

⚠ Følg maksimalantallet på 14 plasser.

⚠ Apparatet skal tilkobles vannledninger ved å benytte det nye medfølgende slangesettet. Gamle slangesett må ikke brukes på nytt.

- ⚠ Før alt vedlikehold må apparatet deaktiveres og støpselet kobles fra stikkontakten.
- ⚠ Hvis strømledningen blir skadet, skal den skiftes ut av produsenten, et autorisert servicesenter eller personer med tilsvarende kvalifikasjoner for å unngå skade.
- ⚠ Sørg for at du har tilgang til støpselet etter installeringen.
- ⚠ Dersom apparatet har ventilasjonsåpninger i bunnen, må de ikke tildekkes av f.eks. et teppe.
- ⚠ Ikke bruk vannspray med høyt trykk eller damp til å rengjøre apparatet.

Tillatt bruk

- ⚠ Ikke bruk apparatet utendørs.
- ⚠ Ikke drikk og lek med vannet i apparatet.
- ⚠ Ikke ta ut oppvasken fra apparatet før programmet er fullført. Det kan være igjen oppvaskemiddel på oppvasken.
- ⚠ Apparatet slipper ut varm damp dersom du åpner døren mens programmet er i drift.
- ⚠ Ikke oppbevar noe på døren til apparatet når den er åpen, og utøv heller ingen press på den.
- ⚠ Ikke legg brannfarlige produkter eller gjenstander som er dynket med lett antennelige produkter i, i nærheten av eller på apparatet.

Sikkerhetsinstruksjoner

Installasjon

- ⚠ **Advarsel!** Kun en kvalifisert person kan installere dette apparatet.
- Fjern all emballasje og fraktbolter.
- Du må ikke installere eller bruke et ødelagt apparat.
- Ikke installer apparatet dersom temperaturen er under 0 °C.
- Følg installasjonsinstruksjonene levert med apparatet.
- Vær forsiktig ved flytting av apparatet, da det er tungt. Bruk alltid beskyttelseshansker og solid fottøy.
- Sørg for at apparatet er installert under og ved siden av sikre strukturer.

Elektrisk tilkobling

- ⚠ **Advarsel!** Risiko for brann og elektrisk støt.
- ⚠ **Advarsel!** Når apparatet plasseres, må det sikres av strømledningen ikke trækkes på eller skades.
- ⚠ **Advarsel!** Ikke bruk adaptere med flere stikkontakter eller skjøteledninger.
- ⚠ **Advarsel!** Jordingen må ikke under noen omstendigheter kuttes, fjernes eller overstyres.
- Apparatet må jordes.
- Sørg for at parameterne på typeskiltet er kompatibel med den elektriske belastningen fra strømnettet.
- Bruk alltid en støtsikker stikkontakt som er installert på riktig måte.
- Sørg for at elektriske komponenter (f.eks. støpselet, strømkabelen) ikke skades. Kontakt det autoriserte servicesenteret for å bytte elektriske komponenter.
- Koble støpselet til kontakten når installeringen er fullført. Sørg for at du har tilgang til støpselet etter installeringen.
- Ikke dra i kabelen for å koble fra apparatet. Du skal alltid dra i støpselet.

- Dette apparatet overholder EU-direktivene.
- Kun Storbritannia og Irland. Dette apparatet er utstyrt med et 13 A støpsel. Dersom det er nødvendig å bytte hovedsikringen, må det kun brukes en 13 A ASTA (BS 1362) sikring.

Vanntilkobling

- Ikke påfør vannslangene skade.
- Før tilkobling til nye rør eller rør som ikke har vært i bruk på lang tid, eller dersom det har blitt utført reparasjoner eller montert nye enheter (vannmåler osv.), må du la vannet renne helt til det er klart og rent.
- Sørg for at det ikke er noen synlige vannlekkasjer under og etter første gangs bruk av apparatet.
- Vanninntakslangen har en sikkerhetsventil og en kappe med en indre strømkabel.

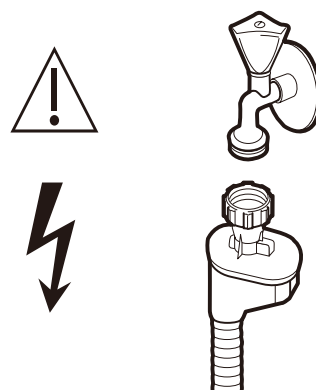

- ⚠ **Advarsel!** Farlig spenning.
- Dersom vanninntakslangen er skadet, må vannkranen umiddelbart stenges og frakobles hovedtilkoblingen til hoveduttaket. Kontakt det autoriserte servicesenteret for å bytte vanninntaksslagen.
- ⚠ **Advarsel!** Risiko for personskade, brannskader, elektrisk støt eller brann.
- Ikke sitt eller stå på den åpne døren.
- Oppvaskmiddel er farlig. Følg sikkerhetsinstruksjonene på oppvaskmiddelpakningen.

Besøk www.ikea.com for å laste ned den komplette versjonen

- Bruk kun oppvask- og skyllemiddel som anbefales for bruk i oppvaskmaskin.
- Bruk aldri såpe, klesvaskemiddel eller gulvaskemiddel i oppvaskmaskinen din.
- Oppvaskemiddel er etsende! Oppbevar oppvaskemiddel utenfor rekkevidden til barn.
- Ikke drikk og lek med vannet i apparatet.
- Oppvaskemiddel er etsende! Oppbevar oppvaskemiddel utenfor rekkevidden til barn.
- Ikke ta ut oppvasken fra apparatet før programmet er fullført. Det kan være igjen oppvaskemiddel på oppvasken.
- Apparatet slipper ut varm damp dersom du åpner døren mens programmet er i drift.

- Ikke legg brannfarlige produkter eller gjenstander som er dynket med lett antennelige produkter i, i nærheten av eller på apparatet.

Service

- Kontakt et autorisert servicesenter for å reparere apparatet.
- Benytt kun originale reservedeler.

Avhending

Advarsel! Risiko for personskade eller kvelning.

- Koble apparatet fra ledningsnettet.
- Kutt hovedledningen og kast den.
- Ta av døren for å hindre at barn og kjæledyr stenges inne i apparatet.

Vedlikehold og rengjøring

⚠ Advarsel! Før vedlikehold må apparatet deaktiveres og støpselet kobles fra stikkontakten.

i Skitne filtre og tette sprayarmer reduserer vaskeresultatene. Utfør jevnlig kontroll og hvis nødvendig rengjør dem.

Rengjøring av filtrene

1. Vri filteret med klokken for å åpne, løft det deretter ut av apparatet.

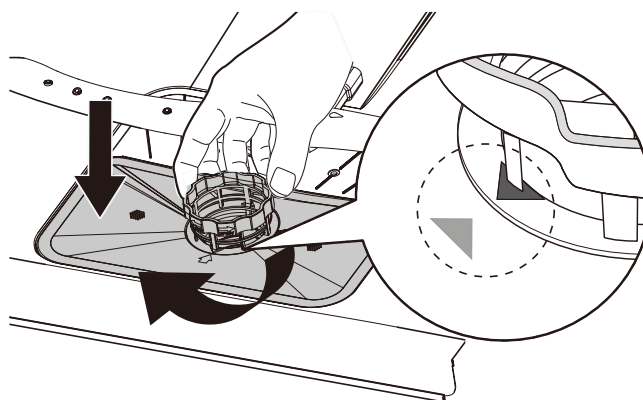
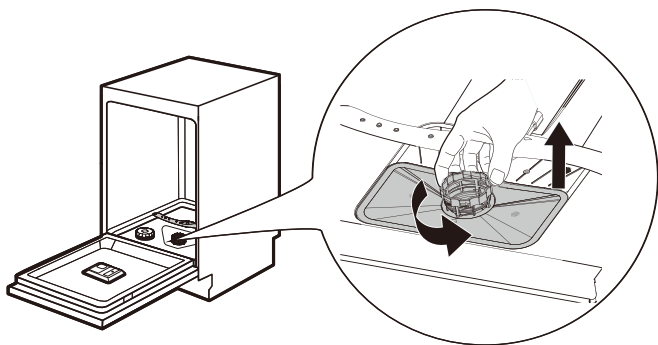

2. Dra først filteret (A) ut av filterenheten ved å komprimere det forsiktig. Deretter kan filtrene (B) og (C) demonteres.

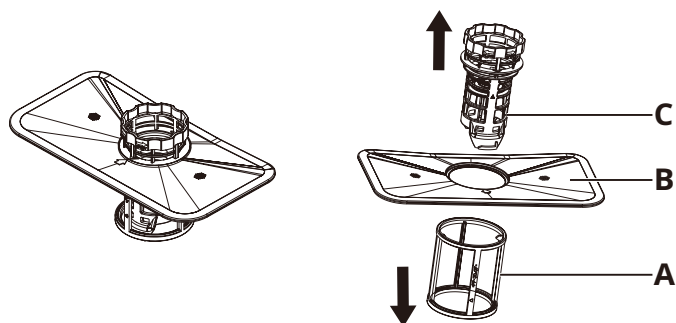

3. Skyll filtrene (A), (B) og (C) med vann. Hvis nødvendig benyttes en myk rengjøringsbørste.

4. Monter filtrene sammen igjen som vist på tegningen nedenfor.

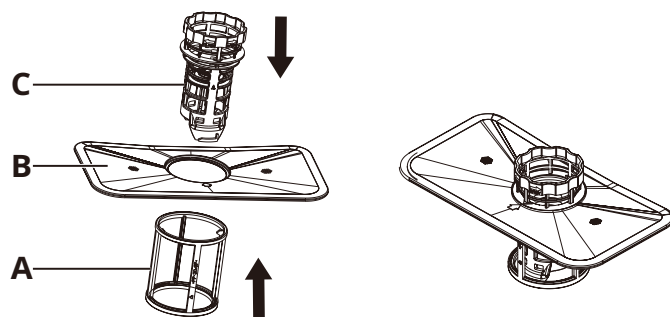

5. Sett på plass filterenheten, og vri den med klokken til den låser. Sørg for at pilene på filteret (B) og (C) er justert, som vist på tegningen nedenfor.

Rengjøring av sprayarmene

Vi anbefaler at den øvre og nedre sprayarmen rengjøres jevnlig for å unngå smuss og tilstopping av hullene.

Tilstoppede hull kan føre til utilfredsstillende vaskeresultater.

1. Dra ut de øvre og nedre kurvene.
2. For å løsne den øvre sprayarmen fra den øvre kurven, vris skruen i senterposisjonen på den øvre armen med klokken.

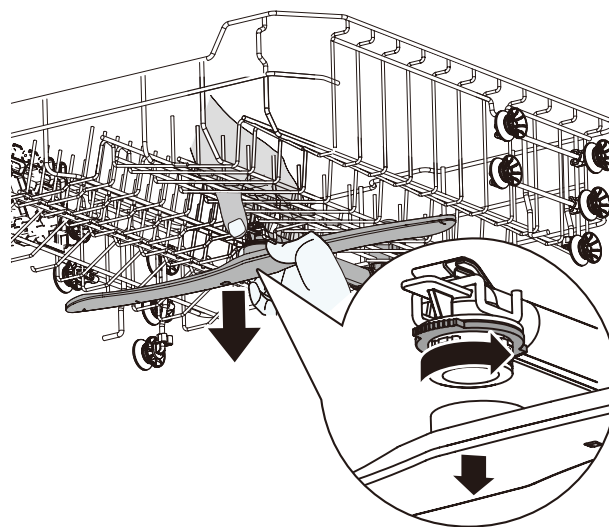

3. For å løsne den nedre sprayarmen fra bunnen av apparatet, dras den bare ut.

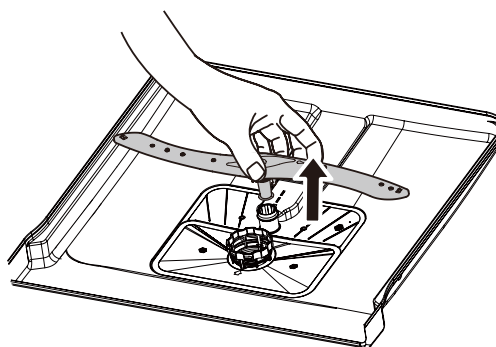

4. Skyll den øvre og nedre sprayarmen under rennende vann. Brukt et tynt pekeverktøy (f.eks. en tannpirker) til å fjerne smusspartikler fra hullene på sprayarmene.

5. Monter tilbake sprayarmene etter rengjøring.

For å feste den øvre sprayarmen til den øvre kurven, vris skruen i senterposisjonen på den øvre armen med klokken.

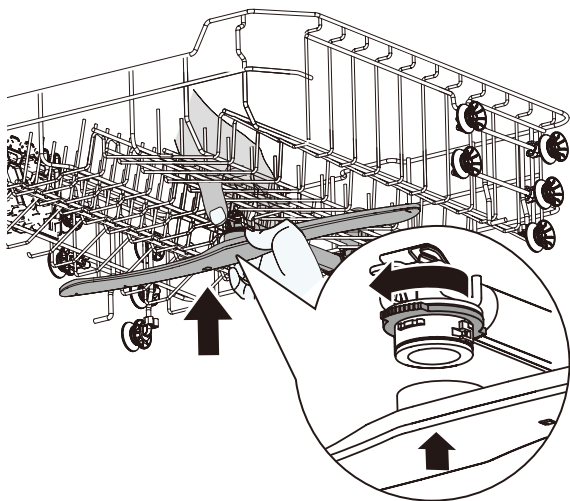

For å feste den nedre sprayarmen til bunnen av apparatet, settes den tilbake på plass.

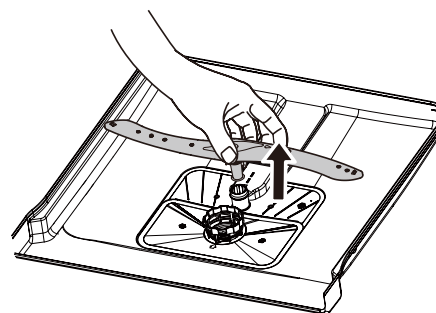

Ytre rengjøring

- Rengjør apparatet med en myk, fuktig klut.
- Bruk nøytrale rengjøringsmidler.
- Ikke bruk slipende produkter, slipende rengjøringsputer eller løsemidler.

Innvendig rengjøring

- Rengjør apparatet forsiktig, inkludert gummipakningene på døren, med en myk fuktig klut.
- For å opprettholde apparatets ytelse, benyttes et rengjøringsprodukt spesielt utformet for oppvaskmaskiner minst en gang i måneden. Følg instruksjonene på produktets pakning.
- Ikke bruk slipende produkter, slipende rengjøringsputer, skarpe verktøy, sterke kjemikalier, skurekrem eller løsemidler.
- Hyppig bruk av korte programmer kan forårsake at fett og kalk bygges opp inne i apparatet. Kjør lange programmer minst to ganger i måneden for å forhindre oppbygging.

Miljøinformasjon

SIKKERHETSADVARSLER

⚠ Oppvaskmiddel er farlig. Følg sikkerhetsinstruksjonene på vaskemiddelpakningen.

⚠ Koble apparatet fra ledningsnettet. Kutt av hovedstrømkabelen ved siden av apparatet, og kvitt deg med den. Demontér døren for å hindre at barn og kjæledyr stenges inne i apparatet.

AVHENDING AV EMBALLASJEMATERIELL

Resirkulere materialer med symbolet ♻. Avhende innpakningen i aktuelle resirkuleringsbeholdere.

AVHENDING AV HUSHOLDNINGSSAPPARATER

⚠ Dette apparatet er produsert av resirkulerbare eller gjenbrukbare materialer. Det er forbudt å kaste apparater merket med symbolet ⚠ sammen med husholdningsavfallet. Returner varen til den lokale forhandleren iht. det lokale lovverket, eller til et innsamlingssted. Kontakt de kompetente kommunale myndighetene for å vite mer om dette.

For å ta vare på ressursene, må du sørge for at kassert elektrisk og elektronisk utstyr, deler eller materialer gjenbrukes eller resirkuleres i henhold til EU-direktivet som gjelder avfall fra elektrisk og elektronisk utstyr 2012/19/EU.

Noen materialer og stoffer i enkelte kasserte elektriske og elektroniske produkter kan potensielt ha en negativ innvirkning på miljøet og på helsen. Dette produktet inneholder ikke farlige stoffer som spesifisert i EU-direktivet om begrensning av bruk av visse farlige stoffer i elektrisk og elektronisk utstyr 2011/65/EU og dets endringer; det kan imidlertid inneholde stoffer som gir grunn til særlig bekymring (SVHC) i henhold til REACH-forordningen EF nr. 1907/2006.

SERVICE OG RESERVEDELER

⚠ Kontakt et autorisert servicesenter for å reparere apparatet. Benytt kun originale reservedeler. Merk at reparasjoner utført av deg selv eller av ufaglærte kan få sikkerhetsmessige konsekvenser og kan ugyldiggjøre garantien.

Følgende deler vil være tilgjengelige i 7 år etter at denne modellen er avviklet: Motor; sirkulasjons- og avløpspumpe; varmere og varmeelementer, inkludert varmepumper, rør og tilhørende utstyr, inkludert slanger, ventiler, filtre og vannstoppere; strukturelle og innvendige deler relatert til dørmonteringer; kretskort; elektroniske skjermer; trykkbrytere; termostater og sensorer; programvare og fastvare inkludert programvare for tilbakestilling. Merk at noen av disse reservedelene kun er tilgjengelige for profesjonelle reparatører, og at ikke alle reservedeler er relevante for alle modeller.

Følgende deler vil være tilgjengelige i 10 år etter at modellen er avviklet: dørhengsel og tetninger, andre tetninger, sprayarmer, avløpsfiltre, innvendige stativer og periferiutstyr av plast slik som kurver og lokk.

TIPS FOR Å SPARE ENERGI

Å vaske opp i en oppvaskmaskinen som anvist i bruksanvisningen bruker vanligvis mindre vann og energi enn å vaske opp for hånd. Fyll oppvaskmaskinen helt opp for å spare vann og strøm. For best mulig vaskeresultat, bør du plassere gjenstandene i kurvene som anvist i brukerhåndboken, og ikke overbelaste kurvene.

Ikke forvask oppvask manuelt. Det øker vann- og energiforbruket. Velg ved behov et program med forvask. Fjern større matrester og tøm kopper og glass før du setter dem inn i maskinen. Kokekar hvor matrester sitter fast etter koking eller steking må legges i bløt eller skrubbles litt før de settes inn i maskinen.

Sørg for at gjenstandene i kurvene ikke berører hverandre. Kun på den måten kan vannet nå fram ordentlig, og gjøre oppvasken ren.

Velg program i henhold til ladetypen og smussgraden. ECO-programmet tilbyr deg den mest effektive bruken av vann og energi.

IKEA-Garanti

Hvor lenge er IKEA-garantien gyldig?

Denne garantien er gyldig i 2 år fra kjøpsdatoen, med mindre noe annet er spesifisert det i nasjonale lovverket. I Norge, Portugal og Spania er denne garantien gyldig i 3 år fra leveringsdatoen til kunden, med mindre noe annet er spesifisert det i nasjonale lovverket. Gå til IKEA.com for å finne ut hva som gjelder i landet ditt. Den opprinnelige kvitteringen kreves som kjøpsbevis. Dersom servicearbeid utføres i garantiperioden, vil dette ikke forlenge apparatets garantiperiode.

Hvem skal utføre servicen?

IKEAs servicetilbyder vil levere servicen gjennom sin egen servicedrift, eller gjennom nettverket til en autorisert servicepartner.

Hva dekker denne garantien?

Garantien dekker feil på apparatet som stammer fra produksjonsfeil eller materialfeil som fantes i produktet den datoen det ble kjøpt fra IKEA. Denne garantien gjelder kun for husholdningsbruk. Unntakene beskrives under avsnittet "Hva dekkes ikke av denne garantien?". Innenfor garantiperioden dekkes kostnadene for å utbedre feilen, dvs. reparasjoner, deler, arbeid og reise dekkes. Dette så fremt apparatet er tilgjengelig for reparasjon uten spesielle utgifter. Under disse forholdene gjelder EUS reglene (nr. 99/44/EG) og de relevante, lokale lovene og forskriftene. Delene som skiftes ut tilfaller IKEA.

Hva gjør IKEA for å løse problemet?

IKEAs servicetilbyder vil undersøke produktet, og etter eget skjønn, avgjøre hvorvidt det dekkes av denne garantien. Dersom det vurderes å dekkes, vil IKEAs

servicetilbyder eller deres autoriserte servicepartner, etter eget skjønn, enten reparere det defekte produktet, eller bytte det med et likt eller tilsvarende produkt.

Hva dekkes ikke av denne garantien?

- Normal bruksslitasje.
- Forsettlig eller uaktsomt skade, skade som skyldes manglende overholdelse av bruksanvisningen, feil installasjon eller tilkobling til feil spenning, skade som skyldes en kjemisk eller elektrokjemisk reaksjon, rust, korrosjon eller vannskader, inkludert, men ikke begrenset til, skader forårsaket av for mye kalk i vannforsyningen, skader forårsaket av unormale miljøforhold.
- Forbruksdeler, inkludert batterier og lamper.
- Funksjonsfrie og dekorative deler som ikke påvirker normal bruk av apparatet, inkludert skraper og eventuelle fargeforskjeller.
- Tilfeldige skader forårsaket av fremmedlegemer eller kjemiske substanser, rengjøring av og fjerning av blokkeringer fra filtre, avløpssystemer og såpeskuffer.
- Skade på følgende deler: keramisk glass, tilbehør, servise- og bestikk-kurver, tilførsels- og avløpsrør, pakninger, lamper og lampedeksler, display, knotter, innfatninger og deler av innfatninger. Med mindre det kan bevises at slike skader skyldes produksjonsfeil.
- Tilfeller hvor ingen feil finnes ved besøk av en tekniker.
- Reparasjoner som ikke er utført av autoriserte serviceleverandører og/eller en autorisert servicepartner eller dersom det ikke er blitt brukt originale deler.

Besøk www.ikea.com for å laste ned den komplette versjonen

- Reparasjoner som forårsakes av montering som er feil eller ikke utføres i samsvar med spesifikasjonene.
- Bruk av apparatet utenfor hjemmet, altså profesjonell bruk.
- Transportskader. Dersom en kunde transporterer produktet til sitt hjem eller en annen adresse, er ikke IKEA ansvarlig for skade som oppstår under transport. Men dersom IKEA leverer produktet til kundens leveringsadresse, dekkes skade på produktet som oppstår under leveringen av denne garantien.
- Kostnaden for å utføre den opprinnelige monteringen av IKEA-produktet. Men dersom en IKEA-servicetilbyder eller deres autoriserte servicepartner reparerer eller bytter apparatet i samsvar med denne garantien, vil servicetilbyderen eller deres autoriserte servicepartner, hvis nødvendig, reinstallere det reparerte apparatet eller installere erstatningsproduktet.

Denne begrensningen gjelder ikke for feilfritt arbeid utført av en kvalifisert spesialist som benytter våre originale deler for å tilpasse apparatet til de tekniske sikkerhetsspesifikasjonene i et annet EU-land.

Bruk av nasjonale lover

IKEA-garantien gir deg bestemte juridiske rettigheter, som dekker eller overgår lokale krav. Men disse forholdene påvirker på ingen måte forbrukerens rettigheter som disse er beskrevet i lokale lover.

Gyldighetsområde

For apparater som er kjøpt i ett EU-land og fraktet til et annet EU-land, blir tjenestene utført innenfor rammeverket til garantiforholdene som er normale for det nye landet. Det eksisterer kun en forpliktelse til å utføre garantirelaterte tjenester hvis apparatet oppfyller kravene til og er montert i samsvar med:

- de tekniske kravene i landet der garantikravet fremmes,
- monteringsinstruksjonene og sikkerhetsinformasjonen i brukermanualen.

Dedikert ettersalgsservice for IKEA-apparater:

Ikke nøl med å kontakte IKEAs ettersalgsservice for å:

1. fremme en forespørsel om garantiservice;
2. be om avklaring ved installasjon av IKEA-apparatet i et IKEA-kjøkken. Denne tjenesten leverer ikke avklaringer relatert til:
 - generell installasjon av IKEA-kjøkken;
 - tilkobling til elektrisitet (dersom maskinen kommer uten støpsel og kabel), til vann og gass siden dette må utføres av en autorisert servicetekniker.
3. be om avklaring vedrørende innholdet i brukermanualen, og spesifikasjonene til IKEA-apparatet.

For å sikre at vi gir deg best mulig assistanse, bes du lese monteringsinstruksjonene nøye og/eller brukermanual-delen i denne brosjyren før du kontakter oss.

Slik når du oss hvis du trenger service



Se manualens siste side for en komplett oversikt over IKEA-godkjente kontakter og aktuelle telefonnummer.

- i** For å gi deg en raskest mulig service, anbefaler vi at du benytter de aktuelle telefonnummerne angitt på slutten av denne manualen. Henvis alltid til hummerne oppført i brosjyren til det aktuelle apparatet som du trenger assistanse til. Før du ringer oss må du sørge for at du har IKEAs varenummer (8-sifret kode) og serienummeret (8-sifret kode som finnes på typeskiltet) til applikasjonen som du trenger assistanse til.

- i** **TA VARE PÅ KVITTERINGEN!** Den er bevis på kjøpet ditt og du trenger den for at garantien skal gjelde. Merk at kvitteringen også inneholder IKEAs artikkelnavn og nummer (8-sifret kode) for hvert av apparatene du har kjøpt.

Trenger du mer hjelp?

Ved ytterligere spørsmål ikke relatert til ettersalgsservice av ditt apparat, kontaktes vårt nærmeste IKEA-callcenter. Vi anbefaler at du leser dokumentasjonen for apparatet nøye for du kontakter oss.

Säkerhetsinformation

Läs denna bruksanvisning noggrant före installation och användning av produkten. Tillverkaren ansvarar inte för personskador eller skador som orsakats av felaktig montering eller användning. Förvara alltid anvisningen på en säker och tillgänglig plats för framtida referens.

SÄKERHETSVARNINGAR

⚠ Barn från 8 års ålder och personer med nedsatt fysisk, sensorisk eller mental förmåga, eller bristande erfarenhet och kunskap, kan använda produkten under uppsikt eller om de har fått instruktioner om hur produkten kan användas på ett säkert sätt och förutsatt att de förstår vilka faror det innebär. Barn som är yngre än 8 år och personer med mycket omfattande och komplexa funktionsnedsättningar ska hållas på avstånd från produkten om de inte övervakas kontinuerligt. Låt inte barn leka med produkten. Håll barn och husdjur på avstånd från apparaten när luckan är öppen. Barn får inte utföra rengöring och användarunderhåll av produkten utan övervakning. Håll diskmedlet utom räckhåll för barn.

⚠ VARNING: Knivar och andra vassa redskap måste läggas i korgen med spetsen nedåt eller placeras i horisontell position.

⚠ VARNING: För att undvika att någon kliver på luckan av misstag får den aldrig lämnas öppen utan uppsikt.

⚠ Den här produkten är avsedd att användas i hushåll och liknande platser som: personalområden i butiker, på kontor och andra arbetsplatser; bondgårdar; av gäster på hotell, motell, vandrarhem och liknande boenden.

⚠ Ändra inte produktens specifikationer.

⚠ Vattentrycket vid drift (lägsta och högsta) måste vara 0,4/10 bar.

⚠ Fyll på med maximalt 14 standardkuvert.

⚠ Apparaten ansluts till huvudvattenledningen med de nya medföljande slangarna. Gamla slangar får inte återanvändas.

⚠ Stäng av apparaten och dra ur stickkontakten ur eluttaget innan något underhåll utförs.

- ⚠ Om apparatens sladd är skadad måste den bytas ut av tillverkaren, ett auktoriserat servicecenter eller annan behörig person för att undvika fara.
- ⚠ Kontrollera att stickkontakten är åtkomlig efter installationen.
- ⚠ Om apparaten har ventilationsöppningar i sockeln får dessa inte täckas över, med exempelvis en matta.
- ⚠ Högtryckstvätt eller ångtvätt får inte användas för rengöring av apparaten.

Tillåten användning

- ⚠ Använd inte apparaten utomhus.
- ⚠ Ta inte ur disken ur apparaten förrän programmet har avslutats. Det kan finnas rester av diskmedel kvar på disken.
- ⚠ Förvara inga objekt och sätt inget tryck på apparatens öppna dörr.
- ⚠ Placera inga lättantändliga produkter eller föremål som är fuktiga med lättantändliga produkter i, nära eller på produkten.
- ⚠ Vattnet i apparaten får inte drickas eller användas för lek.
- ⚠ Apparaten kan avge varm ånga om du öppnar luckan medan ett program körs.

Säkerhetsinstruktioner

Installation

- ⚠ **Varning!** Endast en kvalificerad person får montera apparaten.
- Avlägsna all förpackning och transportbultar.
- Installera eller använd inte en skadad produkt.
- Montera eller använd inte apparaten om temperaturen är lägre än 0 °C.
- Följ installationsinstruktionen som medföljer produkten.
- Var alltid försiktig när du flyttar produkten eftersom den är tung. Använd alltid skyddshandskar och täckande skor.
- Se till att apparaten är installerad under och i närheten av säkra konstruktioner.

Elanslutning

- ⚠ **Varning!** Risk för brand och elstötar.
- ⚠ **Varning!** Se till att sladden inte fastnar eller skadas vid placering av apparaten.
- ⚠ **Varning!** Använd inte grenuttag eller förlängningssladdar.
- ⚠ **Varning!** Du får under inga omständigheter klippa av, ta bort eller förbikoppla jordningsstiftet
- Produkten måste vara jordad.
- Se till att specifikationerna på typskylten är kompatibla med eluttagens märkdata.
- Använd alltid ett korrekt installerat stötsäkert eluttag.
- Kontrollera så att du inte skadar de elektriska komponenterna (t.ex. stickkontakten, nätkabeln). Kontakta ett auktoriserat servicecenter för att byta ut elektriska komponenter.
- Anslut endast kontakten efter att installationen är slutförd. Kontrollera att stickkontakten är åtkomlig efter installationen.
- Dra inte i strömkabeln för att koppla bort produkten från eluttaget. Ta alltid tag i stickkontakten.

- Apparaten uppfyller EEC-direktiven.
- Endast Storbritannien och Irland. Denna produkt är försedd med en 13 A stickkontakt. Om det är nödvändigt att byta ut stickkontaktens säkring måste en säkring med 13 A ASTA (BS 1362) användas.

Vattenanslutning

- Skada inte vattenslangarna.
- Innan du ansluter till nya rör, rör som inte har använts under en längre tid, rör där reparationsarbeten har utförts eller där nya enheter monterats (vattenmätare etc.) måste du låta vattnet rinna tills det är rent och klart.
- Kontrollera att det inte finns några synliga vattenläckor under och efter den första användningen av apparaten.
- Vattnets inloppsslang har en säkerhetsventil och ett hölje med en inre strömsladd.

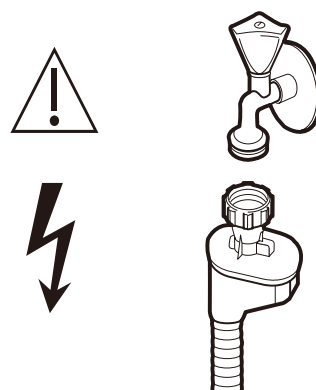

- ⚠ **Varning!** Farlig spänning.

- Stäng omedelbart av vattenkranen och dra ut stickkontakten ur eluttaget om inloppsslangen för vattnet är skadad. Kontakta ett auktoriserat servicecenter för att byta ut inloppsslangen för vatten.

- ⚠ **Varning!** Risk för skador, brännskador, elstötar eller brand.
- Du får inte sitta eller stå på den öppna luckan.
- Maskindiskmedel är farligt. Följ säkerhetsanvisningarna på diskmedlets förpackning.

Gå till www.ikea.com för att ladda ner den fullständiga versionen

- Använd endast disk- och sköljmedel som rekommenderas för användning i en automatisk diskmaskin.
- Använd aldrig tvål, tvättmedel eller handdiskmedel i diskmaskinen.
- Maskindiskmedel är frätande! Förvara maskindiskmedel utom räckhåll för barn.
- Vattnet i apparaten får inte drickas eller användas för lek.
- Maskindiskmedel är frätande! Förvara maskindiskmedel utom räckhåll för barn.
- Ta inte ur disken ur apparaten förrän programmet har avslutats. Det kan finnas rester av diskmedel kvar på disken.
- Apparaten kan avge varm ånga om du öppnar luckan medan ett program körs.
- Placera inga lättantändliga produkter eller föremål som är fuktiga med lättantändliga produkter i, nära eller på produkten.

Service

- Kontakta en auktoriserad serviceverkstad vid reparation av apparaten.
- Använd endast originalreservdelar.

Kassering

Varning! Risk för kvävning eller skador.

- Koppla loss produkten från eluttaget.
- Klipp av strömsladden och släng den.
- Ta bort dörren för att hindra att barn eller djur stängs in inuti produkten.

Skötsel och rengöring

⚠ Varning! Stäng av apparaten och dra ut stickkontakten ur eluttaget före underhåll.

i Nedsmutsade filter och igentäppta spolarmar försämrar diskresultatet. Kontrollera dem regelbundet och rengör vid behov.

Rengöring av filter

1. Vrid filtret moturs för att låsa upp det. Lyft sedan ut det ur apparaten.

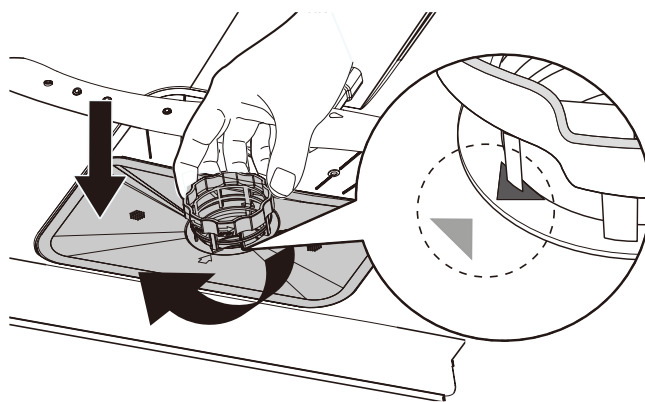
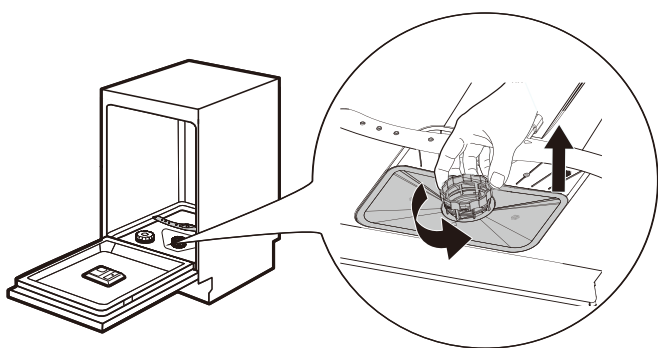

2. Dra först ut filter (A) ur filterinsatsen genom att försiktigt trycka ihop det. Sedan kan filter(B) och (C) tas bort.

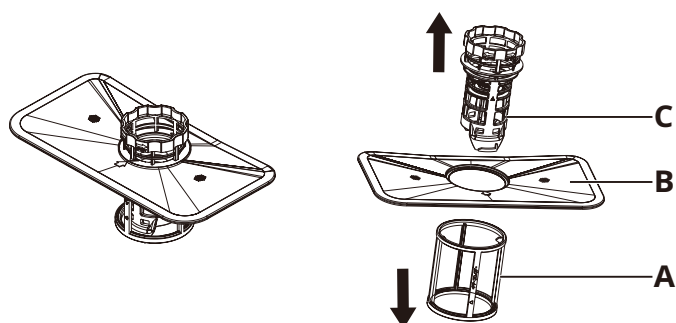

3. Skölj filtren (A), (B) och (C) med vatten. Använd vid behov en mjuk rengöringsborste.

4. Montera tillbaka filtren såsom visas på bilden nedan.

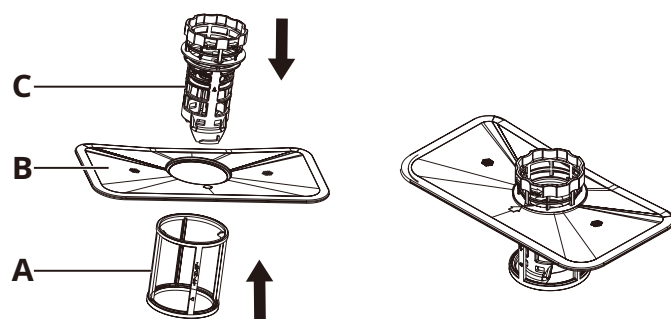

5. Sätt filterinsatsen på plats och vrid den medurs tills den är låst. Kontrollera att pilarna på filter (B) och (C) är inriktade såsom visas på bilden nedan.

Rengöring av spolarmarna

Vi rekommenderar att de övre och nedre spolarmarna rengörs regelbundet för att undvika att smuts täpper igen hålen.

Igentäppta hål kan orsaka otillfredsställande diskresultat.

1. Dra ut de övre och nedre korgarna.
2. Lossa den övre spolarmen från den övre korgen med muttern som sitter mitt på den övre armen, vrid den moturs för att ta bort den.

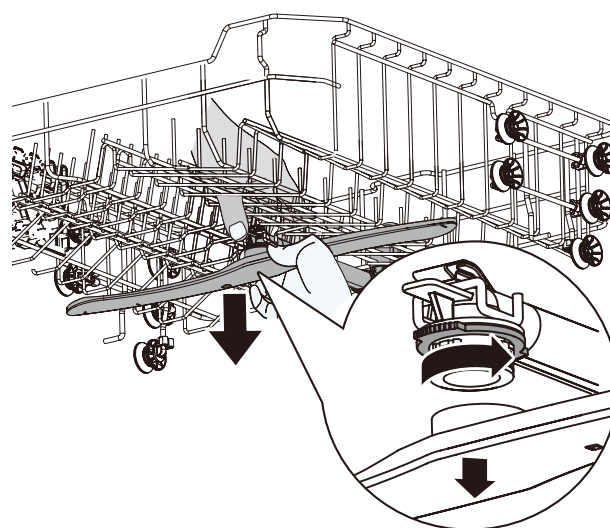

3. Den nedre spolarmen i apparatens undre del behöver bara dras uppåt för att avlägsnas.

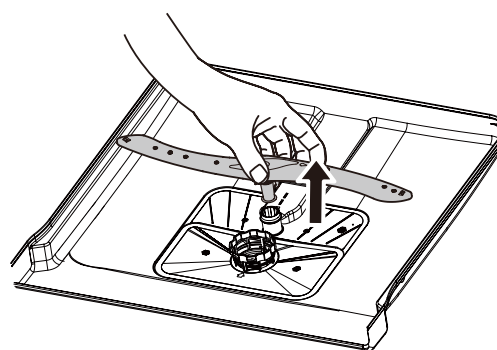

4. Skölj de övre och nedre spolarmarna under rinnande vatten. Använd ett tunt och spetsigt verktyg (såsom en tandpetare) för att ta bort smutspartiklar från hålen i spolarmarna.

5. Montera tillbaka spolarmarna efter rengöringen.

Fäst den övre spolarmen på den övre korgen genom att justera mittpositionen på den övre spolarmen med muttern och vrid den medurs för att dra åt.

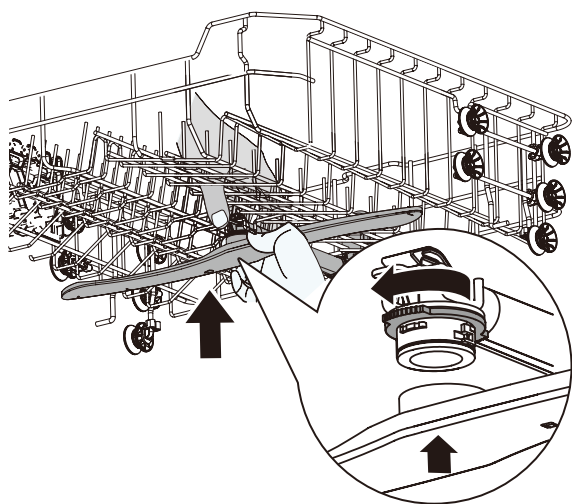

Placera den nedre spolarmen på korrekt plats för att fästa den på apparatens undre del.

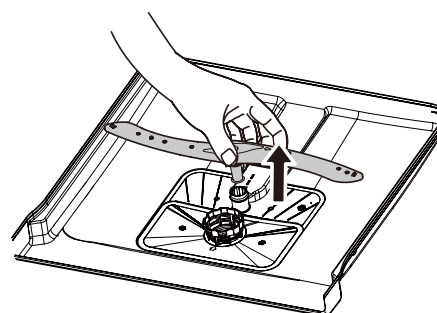

Utvändig rengöring

- Rengör produkten med en fuktig, mjuk trasa.
- Använd bara neutrala rengöringsmedel.
- Slipmedel, slipande rengöringsdynor eller lösningsmedel får inte användas.

Invändig rengöring

- Rengör försiktigt apparaten, inklusive dörrens gummipackning, med en mjuk och fuktig trasa.
- Använd en rengöringsprodukt som är särskilt avsedd för diskmaskiner minst en gång i månaden för att bibehålla apparatens prestanda. Följ anvisningarna på produktens förpackning noggrant.
- Slipmedel, slipande rengöringsdynor, vassa verktyg, starka kemikalier, skurbollar eller lösningsmedel får inte användas.
- Regelbunden användning av korta program kan orsaka fett- och kalkavlagringar inuti apparaten. Kör långa program minst två gånger i månaden för att förhindra att avlagringar bildas.

Miljöhänsyn

SÄKERHETSVARNINGAR

⚠ Maskindiskmedel är farligt. Följ säkerhetsanvisningarna på diskmedlets förpackning.

⚠ Koppla loss produkten från eluttaget. Klipp av strömkabeln nära apparaten och kassera den. Ta bort dörrhaken för att hindra att barn eller djur stängs in inuti apparaten.

AVFALLSHANtering AV FÖRPACKNINGSMATERIAL

Återvinn material med symbolen . Lägga förpackningen i relevanta behållare för att återvinna den.

AVFALLSHANtering AV HUSHÅLLSAPPARATER

Den här apparaten är tillverkad av återvinningsbara och återanvändbara material. Det är förbjudet att slänga produkter med symbolen  med hushållssoporna. Återlämna produkten till den lokala återförsäljaren eller en uppsamlingspunkt i linje med lokala regler, eller kontakta myndigheterna för att ta reda på mer.

För att bevara resurser ska du se till att kasserad elektrisk och elektronisk utrustning, delar eller material återanvänds eller återvinns i enlighet med EU-direktivet 2012/19/EU om avfall som utgörs av eller innehåller elektrisk eller elektronisk utrustning.

Vissa material eller ämnen i kasserad elektrisk eller elektronisk utrustning kan ha negativ påverkan på miljön och människors hälsa. Den här produkten innehåller inga farliga ämnen enligt vad som anges i EU-direktivet 2011/65/EU om begränsning av användning av vissa farliga ämnen i elektrisk och elektronisk utrustning; men den kan innehålla farliga ämnen (SVHC) i enlighet med REACH-förordningen EG 1907/2006.

UNDERHÅLL OCH RESERVDelar

⚠ Kontakta den auktoriserade serviceverkstaden vid reparation av apparaten. Använd endast originalreservdelar. Observera att reparationer på egen hand eller reparationer som inte utförs av fackmän kan få konsekvenser för säkerheten och upphäva garantin.

Följande reservdelar kommer att finnas tillgängliga i sju år efter att modellen har slutat att säljas: motor, cirkulations- och tömningspump, värme- och uppvärmingselement, inklusive värmepumpar, rör och relaterad utrustning inklusive slangar, ventiler, filter och aquastop-ventiler, strukturella och invändiga delar som hör till luckans konstruktion, kretskort, elektroniska displayer, tryckkomkopplare, termostater och givare, programvara och firmware, inklusive programvara för återställning. Observera att vissa reservdelar endast är tillgängliga för professionell reparatörer, och att inte alla reservdelar är relevanta för alla modeller.

Följande reservdelar kommer att finnas tillgängliga i tio år efter att modellen har slutat att säljas: dörrgångjärn och tätningar, övriga tätningar, spolarmar, avloppsfilter, invändiga hyllor och plastdetaljer såsom korgar och lock.

TIPS FÖR ATT SPARA ENERGI

Om du använder diskmaskinen i enlighet med användarmanualen förbrukas vanligtvis mindre vatten och el än om du diskar för hand. Lasta diskmaskinen full för att spara vatten och el. För bästa resultat ska du placera föremålen i korgarna i enlighet med användarmanualen och inte överlasta dem.

Förskölj inte disken för hand. Det ökar vatten- och elförbrukningen. Välj ett program med fördisk vid behov. Ta bort större matrester från disken och töm koppar och glas innan du sätter i dem. Blötlägg eller skura lätt matlagingsredskap med inbränd mat innan du diskar dem i apparaten.

Gå till www.ikea.com för att ladda ner den fullständiga versionen

Se till att föremålen i korgarna inte vidrör eller täcker över varandra. Det är bara då vattnet kan rengöra disken ordentligt.

Välj ett program beroende på typ av disk och graden av nedsmutsning. ECO ger den mest effektiva vattenanvändningen och elförbrukningen.

IKEA Garanti

Hur länge gäller garantin?

Garantin är giltig i två år från inköpsdatum om inte annat anges enligt nationella lagar. I Norge, Portugal och Spanien är garantin giltig i tre år från leveransdatum till kunden om inte annat anges i nationella lagar. Gå till IKEA.com för att ta reda på vad som gäller i ditt land. Originalkvittot krävs som inköpsbevis. Om servicearbete utförs under garantin förlänger detta inte apparatens garantitid.

Vem utför service?

IKEA-tjänsteleverantören tillhandahåller tjänsten genom sina egna serviceverksamheter eller auktoriserade servicepartnernätverk.

Vad täcks av denna garanti?

Garantin omfattar fel på vitvaran, vilka orsakats av material- eller produktionsfel som fanns vid den tidpunkt produkten köptes på IKEA. Denna garanti gäller endast för hushållsbruk. Undantagen specificeras under rubriken "Vad omfattas inte av den här garantin". Inom garantiperioden täcks kostnaderna för att åtgärda felet, t.ex. reparationer, delar, arbete och resor, förutsatt att apparaten är tillgänglig för reparation utan speciella utgifter. På dessa villkor gäller EU:s riktlinjer (Nr. 99/44/EG) och respektive lokala bestämmelser. Utbytta delar tillfaller IKEA.

Vad gör IKEA för att åtgärda problemet?

IKEAs godkända tjänsteleverantör kommer att undersöka produkten och beslutar, efter eget gottfinnande, om den omfattas av denna garanti. Om IKEA-tjänsteleverantören eller dess auktoriserade servicepartner betrakta produkten som täckt av garantin kommer de genom sina egna serviceverksamheter, efter eget gottfinnande, antingen att reparera den

defekta produkten eller ersätta den med samma eller en jämförbar produkt.

Vad omfattas inte av den här garantin?

- Normalt slitage.
- Avsiktliga eller försumliga skador, skador som orsakas av att man inte följer användarinstruktionerna, felaktig installation eller koppling, skador som orsakas av kemiska eller elektrokemiska reaktioner, rost eller vattenskador, inklusive men inte begränsat till, skador som orsakas av för mycket kalk i vattnet och skador som orsakas av onormala omgivningar.
- Förbrukningsartiklar, inklusive batterier och lampor.
- Icke-funktionella och dekorativa delar som inte påverkar normalt bruk av vitvaran inklusive repor och eventuella färgskillnader.
- Oavsiktliga skador orsakade av främmande föremål eller ämnen vid rengöring eller rensning av filter, dräneringssystem eller diskmedelsfack.
- Skador på följande delar: keramiskt glas, tillbehör, över- och underkorgar, bestickkorgar, tillförsel- och avloppsslangar, tätningar, lampor och lampskydd, displayer, vred, höljen och delar av höljen. Förutom när sådana skador kan bevisas bero på produktionsfel.
- Fall där inga fel kunde hittas under en teknikerns besök.
- Reparationer som inte utförts av ett utsett serviceföretag och/eller en auktoriserad servicepartner, eller om andra reservdelar än originaldelar använts.
- Reparationer orsakade av felaktig installation eller installation som inte utförts enligt anvisningarna.

Gå till www.ikea.com för att ladda ner den fullständiga versionen

- Användning av vitvaran i ett professionellt sammanhang, dvs ej för hemmabruk.
- Transportskador. Om en kund transporterar produkten till sitt hem eller annan adress är IKEA inte ansvarigt för skador som kan uppstå under transporten. Men om IKEA levererar produkten till kundens leveransadress täcks skador på produkten som uppstår under leveransen av denna garanti.
- Kostnad för att utföra den initiala installationen av IKEA-vitvaran. Men om en IKEA-tjänsteleverantör eller dess auktoriserade servicepartner reparerar eller byter ut produkten enligt villkoren i denna garanti kommer serviceleverantören eller dess auktoriserade servicepartner att montera om den reparerade produkten eller montera ersättningen, om så behövs.

Denna begränsning gäller inte felfritt arbete som utförs av en kvalificerad specialist som använder våra originaldelar för att anpassa produkten till de tekniska säkerhets-specifikationerna i ett annat EU-land.

Så här tillämpas nationella lagar

IKEA-garantin ger dig specifika lagliga rättigheter som täcker eller överskrider lokala krav. Den här garantin ger dig särskilda juridiska rättigheter utöver reklamationsrätten.

Garantins internationella giltighet

För vitvaror som köps i ett EU-land och sedan tas till ett annat EU-land lämnas service inom ramen för normala garantivillkor i det nya landet. Skyldighet att utföra service inom garantins ram finns endast om vitvaran överensstämmer med och är installerad i enlighet med:

- de tekniska specifikationerna för det land där garantianspråket görs;
- monteringsanvisningarna samt användarhandbokens säkerhetsinformation;

Den dedikerade kundservice för IKEA-produkter:

Tveka inte att kontakta IKEAs kundservice för att:

1. begära service i enlighet med denna garanti;
2. be om förtydligande av monteringen av IKEA-produkten i de dedikerade IKEA-köksmöblerna. Tjänsten tillhandahåller inte förtydliganden relaterade till:
 - den allmänna monteringen av ett IKEA-kök;
 - elektriska anslutningar (om maskinen kommer utan stickkontakt och kabel) samt till vatten och gas eftersom de måste utföras av en auktoriserad servicetekniker.
3. be om förtydligande av användarhandbokens innehåll och specifikationer för IKEA-produkten. För att säkerställa att vi ger dig bästa möjliga hjälp bör du noggrant läs monteringsinstruktionerna och/eller användarhandboken i detta broschyr innan du kontaktar oss.

Så här når du oss om du behöver vår hjälp



Se den sista sidan i den här användarmanualen för en fullständig lista över kontakter som är godkänd av IKEA och respektive nationella telefonnummer.

- i** För att ge dig en snabbare tjänst rekommenderar vi att du använder de specifika telefonnummer som anges i slutet av denna användarmanual. Se alltid numren i broschyren för den specifika produkten du behöver hjälp med. Innan du ringer till oss bör du försäkra dig om att du har IKEA-artikelnymret (8-siffrig kod) och serienymret (8-siffrig kod som finns på typskylten) för den apparat som du behöver vår hjälp med.

Gå till www.ikea.com för att ladda ner den fullständiga versionen

i **SPARA ALLTID INKÖPSKVITTOT!** Det gäller som inköpsbevis. Du måste kunna uppvisa ditt inköpskvitto för att garantin ska gälla. Observera att kvittot också rapporterar IKEAs artikelnamn och -nummer (8-siffrig kod) för var och en av de produkter du har köpt.

Behöver du extra hjälp?

Kontakta ditt närmaste IKEA-callcenter för ytterligare frågor som inte är relaterade till kundservice av dina produkter. Läs alltid all produktdokumentation noggrant innan du kontaktar oss.

Turvallisuustiedot

Lue mukana toimitetut ohjeet ennen laitteen asennusta ja käyttöä. Valmistaja ei ole vastuussa mistään henkilövahingoista tai vahingoista, jotka aiheutuvat virheellisestä asennuksesta tai käytöstä. Säilytä ohjeet aina varmassa ja helppopääsyisessä paikassa tulevia käyttökertoja varten.

TURVALLISUUSVAROITUKSET

⚠ Yli 8-vuotiaat lapset ja henkilöt, joiden fyysiset, henkiset ja aistinvaraiset ominaisuudet ovat heikentyneet tai joilla ei ole riittävää kokemusta tai tietoa, saavat käyttää tätä laitetta, jos heitä valvotaan tai heille on annettu ohjeet laitteen turvallisesta käytöstä ja he ymmärtävät käyttöön liittyvät vaarat. Laitte on pidettävä alle 8-vuotiaiden lasten ja erittäin vakavasti vammaisten henkilöiden ulottumattomissa, ellei heitä valvota jatkuvasti. Älä anna lasten leikkiä kylmälaiteella. Pidä lapset ja kotieläimet poissa laitteen luota silloin, kun laitteen luukku on auki. Lapset eivät saa puhdistaa laitetta tai suorittaa käyttäjän huoltotoimenpiteitä ilman valvontaa. Pidä pesuaineet lasten ulottumattomissa.

⚠ VAROITUS: Veitset ja muut teräväkärkiset välineet on laitettava koriin siten, että niiden kärjet ovat alaspäin, tai ne on asetettava vaaka-asentoon.

⚠ VAROITUS: Älä jätä laitteen luukkua auki ilman valvontaa, jotta kukaan ei astu sen päälle vahingossa.

⚠ Tämä laite on tarkoitettu käytettäväksi kotona tai vastaavissa paikoissa, mukaan lukien seuraavat: henkilöstökeittiöt myymälöissä, toimistoissa ja muissa työympäristöissä; maatilat; hotellit, motellit, Bed and Breakfast -tyyppiset paikat ja muut majoituspaikat.

⚠ Älä muuta laitteen määrittämiä.

⚠ Vedenpaineen (minimi ja maksimi) on oltava käytön aikana välillä 0,4 (0,04) – 10 (1,0) baaria (MPa).

⚠ Noudata astiastojen enimmäismäärää, joka on 14.

⚠ Laite tulee liittää vesijohtoverkkoon pakkauksen mukana toimitettua uutta letkua käyttäen. Vanhaa letkua ei saa käyttää uudelleen.

⚠ Kytke laite pois toiminnasta ja irrota pistoke pistorasiasta ennen kunnossapitotoimien aloittamista.

⚠ Vaaran välttämiseksi valmistajan, valtuutetun huoltoliikkeen tai muun pätevän henkilön on vaihdettava vahingoittunut virtajohto.

⚠ Varmista, että pistorasiaan on esteetön pääsy asennuksen jälkeen.

⚠ Jos laitteen alaosassa on tuuletusaukkoja, matto yms. ei saa peittää niitä.

⚠ Älä käytä painepesureita tai höyryä laitteen puhdistamiseen.

Sallittu käyttö

⚠ Älä käytä laitetta ulkona.

⚠ Älä poista astioita laitteesta, ennen kuin ohjelma on päättynyt. Astioihin voi jäädä hiukan pesuainetta.

⚠ Älä säilytä esineitä laitteen avoimen luukun päällä tai kohdista siihen painetta.

⚠ Älä aseta helposti syttyviä tuotteita tai helposti syttyvän aineen kastelemia tuotteita laitteen lähelle tai sen päälle.

⚠ Älä juo laitteessa olevaa vettä tai leiki sillä.

⚠ Laitteesta voi tulla kuumaa höyryä, jos luukku avataan ohjelman ollessa käynnissä.

Turvallisuusohjeet

Asennus

- ⚠ **Varoitus!** Laitteen asennuksen saa suorittaa vain ammattitaitoinen henkilö.
- Poista kaikki pakkausmateriaalit ja kuljetuspultit.
- Älä asenna tai käytä vaurioitunutta laitetta.
- Laitetta ei saa asentaa tilaan tai käyttää tilassa, jossa lämpötila on alle 0 °C.
- Noudata koneen mukana toimitettuja ohjeita.
- Siirrä laitetta aina varoen, sillä se on raskas. Käytä aina suojakäsineitä ja suojaavia jalkineita.
- Varmista, että laitteen alapuolella ja sivuilla on turvalliset rakenteet.

Sähkökytkentä

- ⚠ **Varoitus!** Tulipalon ja sähköiskun vaara.
- ⚠ **Varoitus!** Kun asennat laitetta, varmista, ettei virtajohto jää puristuksiin tai vaurioidu.
- ⚠ **Varoitus!** Älä käytä jakorasioita tai jatkojohtoja.
- ⚠ **Varoitus!** Älä koskaan katkaise, poista tai ohita pistokkeen maadoituspiikkiä
- Sähkölaite on maadoitettava.
- Varmista, että arvokilvessä olevat parametrit ovat verkkovirtalähteen sähköarvojen mukaisia.
- Käytä aina oikein asennettua sähköiskunkestävää pistorasiaa.
- Varmista, että sähkökomponentit (kuten verkkopistoke, virtajohto) eivät vaurioidu. Ota yhteyttä valtuutettuun huoltoliikkeeseen, jos sähkökomponentit vaativat vaihtamista.
- Liitä verkkojohto pistorasiaan vasta sitten, kun asennus on tehty. Varmista, että pistorasiaan on esteetön pääsy asennuksen jälkeen.

- Älä kytke laitetta irti vetämällä virtajohdosta. Vedä aina verkkopistokkeesta.
- Tämä kylmälaite on ETY:n direktiivien mukainen.
- Vain Yhdistynyt kuningaskunta ja Irlanti. Laite on varustettu 13 A:n virtapistokkeella. Jos pistokkeen sulakkeen vaihto on tarpeen, käytä vain 13 A:n ASTA (BS 1362) -sulaketta.

Vesiliitäntä

- Älä vaurioita vesiletkua.
- Anna veden valua, kunnes se on puhdasta ja kirkasta, ennen uusien putkien liittämistä, kun putkia ei ole käytetty pitkään aikaan, korjaustöiden jälkeen tai kun uusia laitteita (vesimittarit, jne.) on asennettu.
- Tarkista ensimmäisen käyttökerran aikana ja sen jälkeen, ettei laitteessa ole vesivuotojen merkkejä.
- Vedenottoletkussa on varoventtiili ja vaippa, jonka sisällä on virtajohto.

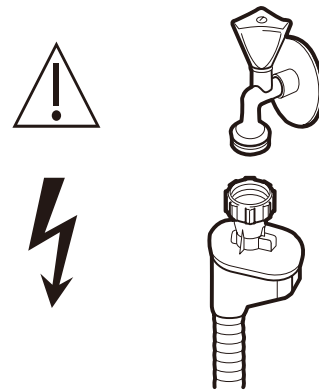

- ⚠ **Varoitus!** Vaarallinen jännite.
- Jos vedenottoletku vaurioituu, sulje heti vesihana ja irrota pistoke pistorasiasta. Ota yhteyttä valtuutettuun huoltoliikkeeseen vedenottoletkun vaihtamiseksi.
- ⚠ **Varoitus!** Henkilövahinkojen, palovammojen, sähköiskujen tai tulipalon vaara.
- Älä istu tai seiso laitteen avoimen luukun päällä.

- Konetiskiaineet ovat vaarallisia. Noudata pesuaineen pakkauksen turvallisuusohjeita.
- Käytä vain automaattiseen astianpesukoneeseen suositeltuja pesu- ja huuhteluaineita.
- Älä käytä saippuaa, pyykinpesuainetta tai käsinpesuainetta astianpesukoneessa.
- Astianpesuaine on syövyttävää! Pidä astianpesuaineet lasten ulottumattomissa.
- Älä juo laitteessa olevaa vettä tai leiki sillä.
- Astianpesuaine on syövyttävää! Pidä astianpesuaineet lasten ulottumattomissa.
- Älä poista astioita laitteesta, ennen kuin ohjelma on päättynyt. Astioihin voi jäädä hiukan pesuainetta.

- Laitteesta voi tulla kuumaa höyryä, jos luukku avataan ohjelman ollessa käynnissä.
- Älä aseta helposti syttyviä tuotteita tai helposti syttyvän aineen kastelemia tuotteita laitteen lähelle tai sen päälle.

Huolto

- Jos laite vaatii korjausta, ota yhteys valtuutettuun huoltoliikkeeseen.
- Käytä vain alkuperäisiä varaosia.

Hävitys

Varoitus! Loukkaantumisen tai tukehtumisen riski.

- Irrota laite virransyötöstä.
- Leikkaa virtajohto irti ja hävitä se.
- Irrota ovi, jotta lapset tai lemmikit eivät jää kylmälaitteen sisään.

Hoito ja puhdistus

⚠ Varoitus! Ennen kuin aloitat kunnossapitotoimia, kytke laite pois toiminnasta ja irrota pistoke pistorasiasta.

i Likaiset sihdit ja tukkiutuneet suihkuvarret heikentävät pesutuloksia. Tarkista ne säännöllisin välein ja puhdista tarvittaessa.

Sihtien puhdistaminen

1. Kierrä sihtiä vastapäivään ja nosta se pois laitteesta.

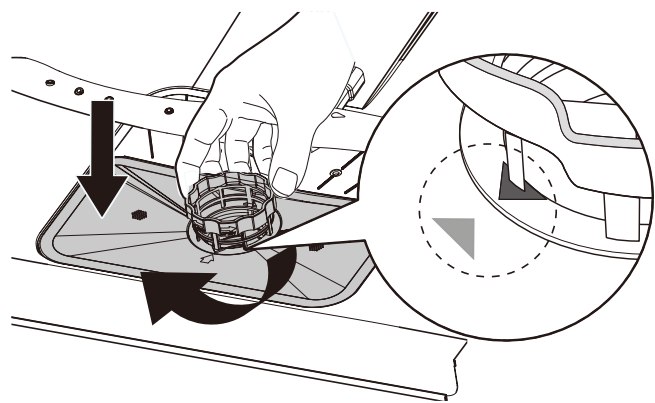
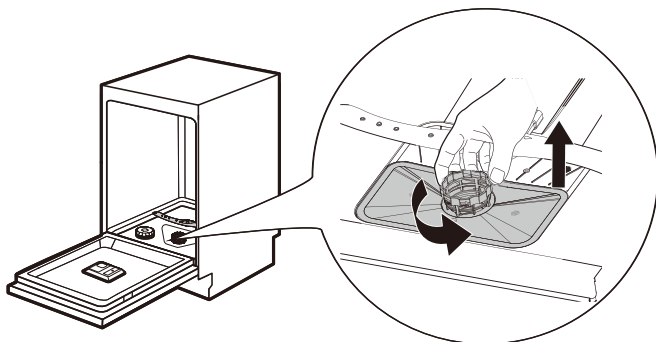

2. Vedä ensin sihti (A) irti sihtikokoonpanosta puristamalla sitä varovasti. Sen jälkeen voidaan irrottaa sihdit (B) ja (C).

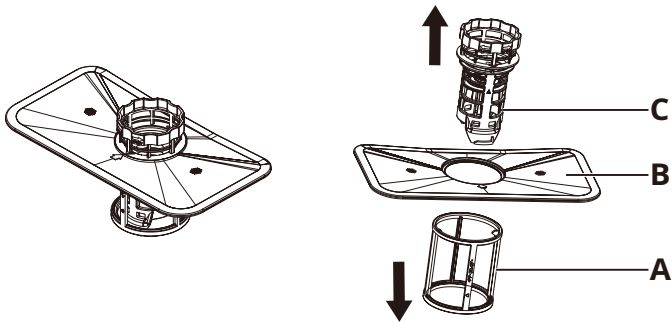

3. Huuhtele sihdit (A), (B) ja (C) vedellä. Mikäli tarpeen, käytä pehmeää puhdistusharjaa.
4. Kokoa sihdit takaisin, kuten alla olevassa kuvassa näytetään.

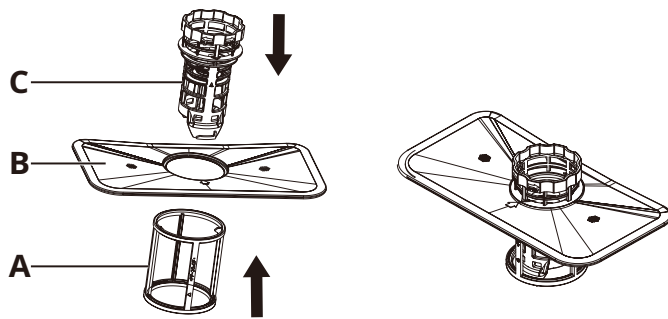

5. Työnnä sihtikokoonpano paikalleen ja lukitse käntämällä myötäpäivään. Varmista, että sihtien (B) ja (C) nuolet kohdistuvat, kuten alla olevassa kuvassa.

Suihkuvarsien puhdistaminen

Suosittellemme puhdistamaan ylä- ja alasuihkuvarren säännöllisesti reikien tukosten välttämiseksi.

Tukkiutuneet reiät voivat aiheuttaa huonon pesutuloksen.

1. Vedä ylä- ja alakori ulos.
2. Saat ylemmän suihkuvarren irti yläkorista etsimällä mutterin ylävarren keskikohdasta ja käntämällä mutteria vastapäivään, jolloin se irtoaa.

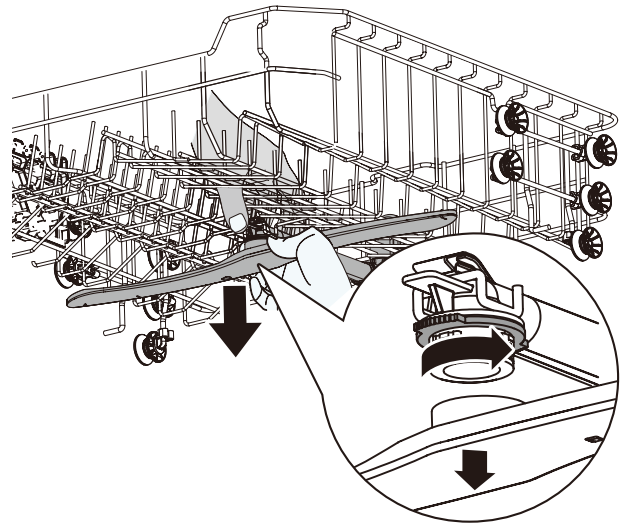

3. Saat alasuihkuvarren irti laitteen pohjasta pelkästään vetämällä sitä ylöspäin.

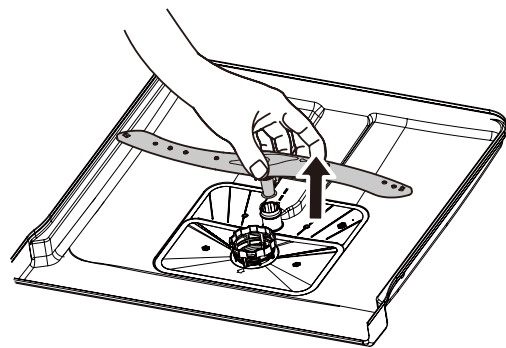

4. Huuhtele ylä- ja alasuihkuvarsi juoksevan veden alla.

Käytä ohutpäistä esinettä (esim. hammastikkua) lian poistamiseen suihkuvarsiens rei'istä.

5. Laita suihkuvarret takaisin paikoilleen puhdistamisen jälkeen.

Kiinnitä yläsuihkuvarsi yläkoriin kohdistamalla yläsuihkuvarren keskusta mutteriin ja kääntämällä sitä myötäpäivään.

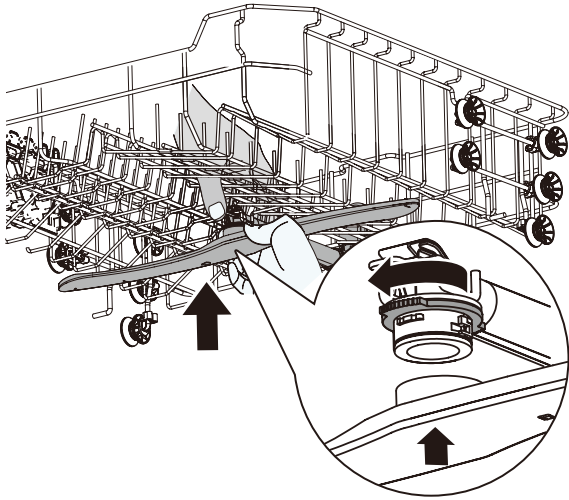

Kiinnitä alasuihkuvarsi laitteen pohjaan työntämällä alasuihkuvarsi paikalleen.

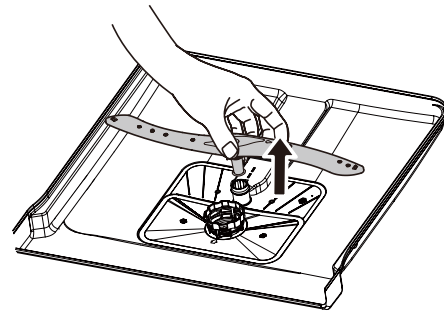

Ulkopintojen puhdistaminen

- Puhdista laite kostealla pehmeällä liinalla.
- Käytä vain neutraaleja puhdistusaineita.
- Älä käytä hankausainetta, hankaavia pesulappuja tai liuottimia.

Sisätilan puhdistaminen

- Puhdista laite, luukun kumitiiviste mukaan lukien, huolellisesti pehmeällä ja kostealla liinalla.
- Suosittelemme käyttämään vähintään kerran kuukaudessa erityistä astianpesukoneiden puhdistusainetta laitteen parhaan suorituskyvyn säilyttämiseksi. Noudata tarkasti tuotepakkauksissa olevia ohjeita.
- Älä käytä hankausainetta, hankaavia pesulappuja, teräviä työkaluja, voimakkaita kemikaaleja, teräsvillaa tai liuottimia.
- Jos käytät säännöllisesti lyhyitä ohjelmia, laitteeseen voi jäädä rasva- ja kalkkijäämiä. Jotta tämä vältettäisiin, suosittelemme pitkän ohjelman valitsemista vähintään kaksi kertaa kuukaudessa.

Ympäristönsuojelu

TURVALLISUUSVAROITUKSET

⚠ Konetiskiaineet ovat vaarallisia. Noudata pesuaineen pakkauksessa olevia turvallisuusohjeita.

⚠ Irrota laite virransyötöstä. Leikkaa johto laitteen läheltä ja hävitä se. Poista luukun lukitus, jotta lapset tai lemmikit eivät jää laitteen sisään.

PAKKAUSMATERIAALIEN HÄVITTÄMINEN

Kierrätä materiaalit, jotka on merkitty symbolilla ♻. Kierrätä pakkaus laittamalla se asianmukaiseen kierrätysastiaan.

KODINKONEIDEN HÄVITTÄMINEN

Tämä laite on valmistettu kierrätettävistä tai uudelleen käytettävistä materiaaleista. Symbolilla ⚠ merkittyjen laitteiden hävittäminen kotitalousjätteiden mukana on kielletty. Palauta tuote paikalliselle jälleenmyyjälle paikallisen lainsäädännön mukaisesti, keräyspisteeseen tai ota yhteyttä toimivaltaisiin kunnallisviranomaisiin saadaksesi lisätietoja.

Luonnonresurssien säästämiseksi on varmistettava, että käytöstä poistetut sähkö- ja elektroniikkalaitteet, osat tai materiaalit käytetään uudelleen tai kierrätetään sähkö- ja elektroniikkalaiteromusta annetun EU:n direktiivin 2012/19/EU mukaisesti.

Joillakin käytöstä poistettujen sähkö- ja elektroniikkalaitteiden materiaaleilla ja aineilla voi olla haitallisia vaikutuksia ympäristöön ja ihmisten terveyteen. Tämä tuote ei sisällä sellaisia vaarallisia aineita, jotka on mainittu tiettyjen vaarallisten aineiden käytön rajoittamista sähkö- ja elektroniikkalaitteissa koskevassa EU:n direktiivissä 2011/65/EU ja sen muutoksissa, mutta se voi kuitenkin sisältää REACH-asetuksen EY N:o 1907/2006 mukaisia erityistä huolta aiheuttavia aineita (SVHC).

HUOLTO JA VARAOSAT

⚠ Jos laite vaatii korjausta, ota yhteys valtuutettuun huoltoliikkeeseen. Käytä vain alkuperäisiä varaosia. Huomioi, että itse tehdyt tai muiden kuin ammattilaisten tekemät korjaukset voivat vaikuttaa turvallisuuteen ja mitätöidä takuun.

Seuraavat varaosat ovat saatavilla 7 vuoden ajan mallin tuotannon lopettamisesta: moottori; kierto- ja tyhjennyspumppu, lämmittimet ja lämmitysvastukset, mukaan lukien lämpöpumput; putket ja vastaavat laitteistot, mukaan lukien letkut, venttiilit, suodattimet ja aquastop-järjestelmät, ovikokoonpanojen rakenteelliset osat ja sisäosat, piirilevyt, elektroniset näytöt, painekeytkimet; termostaatit ja anturit; ohjelmistot ja laiteohjelmistot, mukaan lukien nollausohjelmisto. Huomaa, että joitakin varaosia voivat hankkia vain ammattimaiset korjaajat, ja että kaikkia varaosia ei ole tarkoitettu kaikkiin malleihin.

Seuraavat varaosat ovat saatavilla 10 vuoden ajan mallin tuotannon lopettamisesta: luukkujen saranat ja tiivisteet, muut tiivisteet, suihkuvarret, tyhjennysaukon suodattimet, sisällä olevat telineet ja muoviset lisäosat, kuten korit ja kannet.

ENERGIANSÄÄSTÖVINKKEJÄ

Astioiden peseminen astianpesukoneessa käyttöohjeiden mukaisesti kuluttaa yleensä vähemmän vettä ja energiaa kuin astioiden peseminen käsin. Täytä astianpesukone täyteen veden ja energian säästämiseksi. Parhaan puhdistustuloksen saat, kun järjestät astiat koreihin käyttöohjeen mukaisesti etkä täytä koreja liian täyteen.

Älä esihuuhtelee astioita käsin. Se lisää veden ja energian kulutusta. Valitse tarvittaessa ohjelma, jossa on esipesuvaihe. Poista suurimmat ruokajäämät astioista ja tyhjennä kupit sekä lasit ennen niiden asettamista laitteeseen. Liota ja hankaa kevyesti keittoastioita, joissa on kiinni palaneita ruokajäämiä, ennen niiden pesemistä laitteessa.

Varmista, että koreissa olevat astiat eivät kosketa tai peitä toisiaan. Vain silloin vesi pääsee kokonaan astioihin ja pesee ne.

Valitse ohjelma pestävien astioiden ja likaisuusasteen perusteella. ECO tarjoaa tehokkaimman veden- ja energiankulutuksen.

IKEA-Takuu

Miten kauan IKEA-takuu on voimassa?

Tämä takuu on voimassa 2 vuotta ostopäivästä, ellei kansallisessa lainsäädännössä toisin säädetä. Norjassa, Portugalissa ja Espanjassa takuu on voimassa 3 vuotta toimituspäivästä asiakkaalle, ellei kansallisessa lainsäädännössä toisin säädetä. Käy osoitteessa IKEA.com ja katso omaa maatasi koskevat ehdot. Todisteeksi vaaditaan alkuperäinen ostokuitti. Jos takuukauden aikana tehdään huoltotyö, se ei pidennä laitteen takuu-aikaa.

Kuka vastaa takuupalvelusta?

IKEA:n palveluntarjoaja tarjoaa huollon omien huoltoliikkeidensä tai valtuutettujen huoltoliikkeiden verkoston kautta.

Mitä takuu kattaa?

Takuu kattaa kodinkoneiden materiaali- ja valmistusvirheiden aiheuttamat viat siitä päivästä lähtien, kun tuote ostetaan IKEA-tavaratalosta. Tämä takuu koskee vain kotitalouskäyttöä. Poikkeukset mainitaan kohdassa "Mitä tämä takuu ei kata?" Takuu-aikana vian korjaamisesta aiheutuvat kustannukset, esim. korjaukset, varaosat, työ ja matkakulut, kuuluvat takuun piiriin sillä ehdolla, että laite on korjattavissa ilman erityiskuluja. Euroopan unionin direktiivi (N:o 99/44/EY) ja vastaavat maakohtaiset määräykset ovat voimassa näiden ehtojen mukaisesti. Korvatuista osista tulee IKEAn omaisuutta.

Mitä IKEA tekee ongelman ratkaisemiseksi?

IKEAN nimeämä palveluntarjoaja tarkastaa tuotteen ja määrittää oman harkintansa mukaan, onko vika tämän takuun alainen. Jos se katsotaan takuun alaiseksi, IKEAN palveluntarjoaja tai valtuutettu huoltoliike

omaa harkintaansa perustuen joko korjaa viollisen tuotteen tai vaihtaa sen samanlaiseen tai vastaavaan tuotteeseen.

Mitä tämä takuu ei kata?

- Normaalialue kulumista.
- Tahallista tai tuottamuksellista vahinkoa, vahinkoa, joka aiheutuu käyttöohjeiden noudattamatta jättämisestä, virheellisestä asennuksesta tai väärään jännitteeseen kytkemisestä, vahinkoa, joka aiheutuu kemiallisesta tai sähkökemiallisesta reaktiosta, ruosteesta, korroosiosta tai vesivahingosta, mukaan lukien mutta ei näihin rajoittuen, vesijohdon liiallisen kalkin aiheuttamat vahingot, epänormaalien ympäristöolosuhteiden aiheuttamat vahingot.
- Kulutushyödykkeinä pidettäviä osia, kuten paristoja ja lamppuja.
- Ei-toiminnallisten ja koristeellisten osien vikoja, jotka eivät vaikuta kodinkoneen normaaliin käyttöön, esim. naarmuja ja värieroja.
- Vieraiden esineiden tai aineiden tai suodattimissa, tyhjennysjärjestelmissä tai pesuainelokeroissa olevien tukosten poistamisen tai kodinkoneen puhdistuksen aiheuttamia satunnaisia vahinkoja.
- Seuraavia osia koskevia vahinkoja: lasikeraaminen taso, varusteet, astia- ja ruokailuvälinekorit, vedenotto- ja tyhjennysletkut, tiivisteet, lamput ja lampun suojukset, näytöt, kytkimet, kuoret ja niiden osat. Tämä pätee, ellei näiden vahinkojen voida todistaa syntyneen valmistusvirheiden vuoksi.
- Tapaukset, joissa vikaa ei löydy huoltohenkilön käynnin aikana.

Voit ladata täydellisen version osoitteesta www.ikea.com

- Muiden kuin nimettyjen palveluntarjoajien ja/tai valtuutetun huoltokumppanin tekemiä korjauksia tai korjauksia, joissa ei ole käytetty alkuperäisiä varaosia.
- Virheellisestä tai ohjeiden vastaisesta asennuksesta johtuneita korjauksia.
- Muussa kuin kotitalouskäytössä eli ammattimaisessa käytössä syntynyttä vikaa.
- Kuljetusvaurioita. Jos asiakas kuljettaa tuotteen kotiinsa tai muuhun osoitteeseen, IKEA ei ole vastuussa mahdollisista kuljetuksen aikana syntyneistä vahingoista. Jos taas IKEA toimittaa tuotteen asiakkaan toimitusosoitteeseen, toimituksen aikana syntyneet vahingot sisältyvät takuuseen.
- Kustannuksia, jotka syntyvät IKEA-laitteen asentamisesta paikalleen. Jos IKEA:n palveluntarjoaja tai valtuutettu huoltoliike korjaa tai korvaa laitteen tämän takuun ehtojen alaisuudessa, palveluntarjoaja tai valtuutettu huoltoliike asentaa tarvittaessa korjatun kodinkoneen uudelleen tai asentaa korvaavan laitteen.

Tämä rajoitus ei koske ammattitaitoisen asiantuntijan suorittamaa virheetöntä työtä, jossa on käytetty alkuperäisiä varaosia, laitteen sopeuttamiseksi toisen EU-maan teknisten turvallisuusmääräysten mukaiseksi.

Miten kansallista lakia sovelletaan?

IKEA:n takuu antaa sinulle tiettyjä laillisia oikeuksia, jotka kattavat tai ylittävät kaikki paikallisen lainsäädännön vaatimukset. Nämä ehdot eivät kuitenkaan rajoita millään tavalla kuluttajansuojalainsäädännössä määritettyjä kuluttajan oikeuksia.

Voimassaoloalue

Laitteille, jotka on ostettu EU-maassa ja jotka viedään toiseen EU-maahan, palvelu tarjotaan uudessa maassa normaalisti voimassa olevien takuehtojen mukaisesti. Velvoite palvelujen suorittamiseksi takuun puitteissa on olemassa ainoastaan, jos laite vastaa ja on asennettu:

- sen maan teknisten määräysten mukaisesti, jossa takuupyynnöksi tehdään;
- asennusohjeiden ja käyttöoppaan turvallisuusohjeiden mukaisesti;

IKEA-laitteiden myynninjälkeinen palvelu:

Pyydämme ottamaan yhteyttä IKEA:n myynninjälkeiseen palveluun, jos:

1. haluat tehdä tämän takuun piiriin kuuluvan huoltopyynnön;
2. pyytää selventäviä tietoja IKEA-keittiökaluksiin tarkoitetun IKEA-laitteen asennukseen liittyen. Huolto ei anna seuraaviin liittyviä selventäviä tietoja:
 - IKEA-keittiön yleinen asennus;
 - sähköliitännät (mikäli laitteen mukana toimitetaan pistoke ja virtajohto), vesi- ja kaasuliitännät, sillä nämä on annettava valtuutetun huoltoteknikon tehtäväksi.
3. pyytää selventäviä tietoja IKEA-laitteen käyttöoppaiden sisällöstä ja teknisistä tiedoista.

Varmistaaksesi, että voimme palvella sinua parhaalla mahdollisella tavalla, lue huolellisesti tämän oppaan sisältämät asennusohjeet ja/tai käyttöohjeet, ennen kuin otat yhteyttä meihin.

Huoltoliikkeiden yhteystiedot



Tämän oppaan viimeisellä sivulla on täydellinen luettelo IKEA:n nimeämistä yhteyshenkilöistä sekä heidän puhelinnumeronsa.

- i** Jotta voimme palvella sinua mahdollisimman nopeasti, pyydämme soittamaan tämän oppaan lopussa mainittuihin puhelinnumeroihin. Ilmoita aina tässä oppaassa mainittu kyseessä olevan laitteen numero. Ennen kuin soitat meille, ota esille kyseessä olevan laitteen IKEAN tuotenumero (8-numeroinen koodi) ja laitteen sarjanumero (8-numeroinen koodi, joka löytyy arvokilvestä).
- i** **PIDÄ OSTOKUITTI TALLESSA!** Se on todiste ostosta ja vaaditaan takuuta varten. Huomaa, että kuitissa on mainittu myös IKEA-tuotteen nimi ja numero (8-numeroinen koodi) jokaisesta ostamastasi laitteesta.

Tarvitsetko lisäapua?

Jos sinulla on muita kuin kodinkoneiden myynninjälkeiseen palveluun liittyviä kysymyksiä, ota yhteys lähimmän IKEA-myymälän asiakaspalveluun. Ennen yhteydenottoa tutustu huolellisesti laitteen mukana tuleviin ohjekirjoihin.

Country	Phone Number	Call Fee	Opening Time (Mon-Fri)
Deutschland	08007242420	Kostenlos	8am - 5pm
France	0805543333	Gratuit	8.30 am – 7.00 pm (lun-ven) 8.30 am – 1.00 pm (sam)
Italia	800130373	Gratuito	9am-6pm
España	900822398	Gratis	9am-6pm
Ελλάδα	0080044146128 (+30)21 6860020	Χωρίς χρέωση	9am-6pm
България	0 700 10 218	Безплатно	9.00 – 18.00 ч. (пон. - пет.)
Nederland	Local(within NL): 050-7111267 International: +31 507111267	Gratis	Ma-Vr 8-20, Za 9-20
Sverige	0775700500	Kostnadsfritt	mån-fre 8.30 - 20.00 lör-sön 9.30 - 18.00
Österreich	0800909626	Kostenlos	9am-5pm
Danmark	70 15 09 09	Gratis	man. - fre. 09.00 - 20.00 lør. - søn. 09.00 - 18.00
Norge	80031407	Gratis	9.00 am – 4.00 pm
Polska	800012088	Bezpłatne	9am-5pm
Portugal	800210151	Gratuita	9am-6pm
Česká republika	800050717	Zdarma	9am-5pm
Suomi	0800302588	Maksuton	9.00 am – 4.00 pm
Magyarország	0680984517	Ingyenes	9am-5pm
Россия	88005510448	Бесплатно	9am-6pm
Slovensko	(+42)1415623915	Bezplatne	9.00 – 18.00 (pondelok – piatok)
Latvia	(+371)67717065	Bezmaksas	9.00 – 18.00 (P – Pk)
Estonia	(+372)6366525	Tasuta	9.00 – 18.00 (E-R)
Lithuania	(+370)67641956	Nemokamai	9.00 – 18.00 (Pr-Pn)
Serbia	IKEA.com	Besplatno	
Ísland	IKEA.com	Ókeypis	
România	IKEA.com	Gratuit	
Hrvatska	IKEA.com	Ne naplaćuje se	
Slovenija	IKEA.com	Brezplačno	
Tenerife	IKEA.com	Gratis	



FR
Éléments d'emballage
+ Notice