

# ÖSTVEDA

pl

ru

sk

lt

lv

uk

et



Design and Quality  
IKEA of Sweden



<b>Polski</b>	<b>5</b>
<b>Русский</b>	<b>12</b>
<b>Slovenčina</b>	<b>19</b>
<b>Lietuvių k.</b>	<b>26</b>
<b>Latviešu</b>	<b>33</b>
<b>Українська</b>	<b>40</b>
<b>Eesti</b>	<b>47</b>

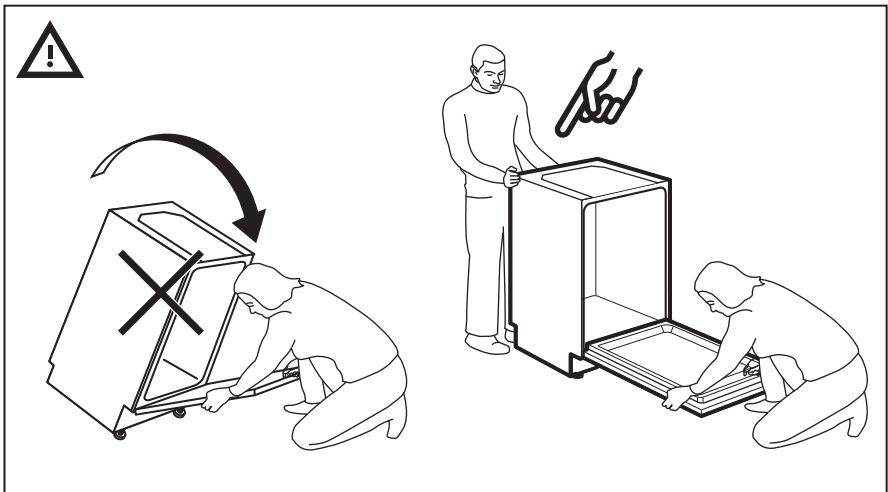
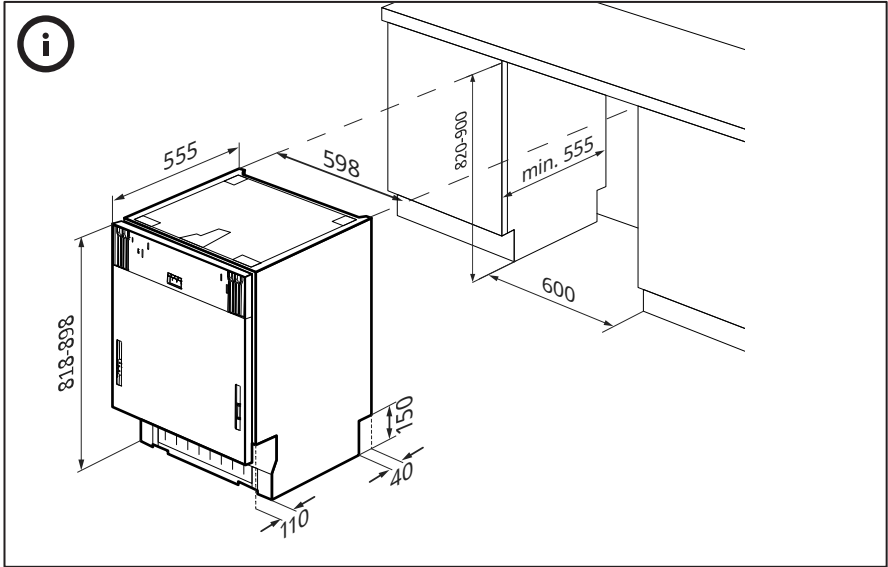

## Informacje dotyczące bezpieczeństwa

Zmywarki należy używać wyłącznie po uważnym przeczytaniu niniejszej instrukcji. Zalecamy przechowywanie tej instrukcji zawsze pod ręką i w dobrym stanie dla każdego przyszłego właściciela.

### OGÓLNE ZASADY BEZPIECZEŃSTWA

- Urządzenia te są przeznaczone do użytku domowego i podobnych zastosowań, takich jak:
  - Kuchnie dla personelu w sklepach, biurach i innych miejscach pracy.
  - Budynki gospodarcze.
  - Przez klientów hoteli, moteli i innych obiektów mieszkalnych.
  - Obiekty typu bed and breakfast.

Inne użytkowanie urządzenia niż w środowisku domowym lub w typowych funkcjach gospodarstwa domowego, jak komercyjne użytkowanie przez specjalistów lub przeszkolonych użytkowników, jest wykluczone nawet w przypadku wyżej wymienionych zastosowań. Jeżeli urządzenie będzie użytkowane w sposób niezgodny z tym, może to skrócić jego trwałość i unieważnić gwarancję pro-

ducenta. Jakiegokolwiek uszkodzenia urządzenia lub inne szkody lub straty wynikające z użytkowania niezgodnego z użytkowaniem w gospodarstwie domowym (nawet jeśli urządzenie znajduje się w środowisku domowym lub mieszkalnym) nie będą akceptowane przez producenta w najszerszym zakresie dozwolonym przez prawo.

Urządzenie może być używane przez osoby w wieku 8 lat lub starsze oraz osoby o ograniczonych zdolnościach fizycznych, sensorycznych lub umysłowych, bez doświadczenia lub znajomości produktu, wyłącznie pod nadzorem lub po przeszkoleniu w zakresie obsługi urządzenia w bezpieczny sposób ze świadomością możliwych zagrożeń.

- Dzieci należy pilnować, aby nie bawiły się urządzeniem.
- Dzieci w wieku 3 lat i poniżej powinny być trzymane z dala od urządzenia, chyba że są pod stałym nadzorem.
- Jeśli przewód zasilający jest uszkodzony, należy go wymienić na specjalny przewód lub zespół dostępny u producenta lub jego przedstawiciela serwisowego.

- Do podłączenia dopływu wody należy używać wyłącznie dostarczonych węży (nie używać starych węży).
- Ciśnienie wody musi wynosić od 0,08 MPa do 1 MPa.
- Upewnij się, że dywany ani chodniki nie blokują podstawy ani żadnego z otworów wentylacyjnych.
- Po montażu urządzenie należy ustawić tak, aby wtyczka była dostępna.
- Nie pozostawiać otwartych drzwi urządzenia w pozycji poziomej, aby uniknąć potencjalnych zagrożeń (np. potknięcia się).
- Aby uzyskać więcej informacji na temat produktu, sprawdzić katę danych technicznych, należy przejść na stronę internetową producenta.
- Maksymalna liczba ustawień miejsca znajduje się na odpowiedniej tabliczce znamionowej dołączonej do produktu.
- Upewnić się, że instalacja elektryczna jest uziemiona i zgodna ze wszystkimi obowiązującymi przepisami oraz że gniazdo jest zgodne z wtyczką urządzenia. Producent nie ponosi żadnej odpowiedzialności za szkody na osobach lub rzeczach powstałe w wyniku braku uziemienia urządzenia.
- Upewnij się, że zmywarka nie przygniata przewodów zasilających.
- Ogólnie rzecz biorąc, nie zaleca się stosowania elementów przejściowych, rozgałęziaczy połączeń ani przedłużaczy.

**⚠ OSTRZEŻENIE:** Urządzenie nie może być zasilane przez zewnętrzne urządzenie przełączające, takie jak zegar sterujący, lub podłączone do obwodu, który jest regularnie włączany i wyłączany przez zakład energetyczny.

- Połączenia elektryczne i instrukcje bezpieczeństwa**
- Dane techniczne (napięcie zasilania i pobór mocy) podane są na tabliczce znamionowej produktu.
  - Przed czyszczeniem lub konserwacją zmywarki należy odłączyć urządzenie od źródła zasilania i wyłączyć dopływ wody.
  - Nie należy ciągnąć za przewód zasilający urządzenia, aby odłączyć je od źródła zasilania.

**⚠ UWAGA:** Woda może osiągnąć wysoką temperaturę podczas cyklu prania.

- Nie wystawiać urządzenia na działanie czynników atmosferycznych (deszcz, słońce itp.).
- Opieranie się lub siadanie na otwartych drzwiach zmywarki może spowodować jej przewrócenie się.
- Podczas przesuwania nie należy podnosić zmywarki za drzwi; podczas transportu nigdy nie należy opierać drzwi na wózku. Zalecamy podnoszenie urządzenia przez dwie osoby.
- Zmywarka jest przeznaczona do normalnych naczyń kuchennych. Zabrania się mycia w zmywarce przedmiotów zanieczyszczonych benzyną, farbami, śladowymi ilościami stali lub żelaza, żrącymi chemikaliami, kwasami lub zasadami.
- Jeśli w domu zainstalowany jest zmiękcacz wody, nie ma potrzeby dodawania soli do zmiękcacza wody zamontowanego w zmywarce.
- Jeśli urządzenie ulegnie awarii lub przestanie działać prawidłowo, należy je wyłączyć, wyłączyć dopływ wody i nie ingerować. Prace naprawcze powinny być wykonywane wyłącznie

przez autoryzowany serwis i należy montować wyłącznie oryginalne części zamienne. Niezastosowanie się do powyższych zaleceń może mieć poważne konsekwencje dla bezpieczeństwa urządzenia.

- Jeśli po zdjęciu opakowania trzeba przesunąć urządzenie, nie należy go podnosić za dolną krawędź drzwi. Lekko otwórz drzwiczki i podnieś urządzenie, trzymając je u góry.

**CE Nakładając oznaczenie na ten produkt, potwierdzamy, na własną odpowiedzialność, pełną zgodność tego produktu ze wszystkimi właściwymi wymogami w zakresie bezpieczeństwa, zdrowia i ochrony środowiska wynikającymi z prawodawstwa europejskiego.**

- ⚠ OSTRZEŻENIE:** Noże i inne naczynia z ostrymi zakończeniami muszą być załadowane do koszyczka ostrą stroną skierowaną w dół lub umieszczone w pozycji poziomej.

## Instrukcje bezpieczeństwa

### Montaż

- Usunąć wszystkie elementy opakowania.
- ⚠ **OSTRZEŻENIE:** Materiały opakowaniowe należy przechowywać z dala od dzieci.
- Nie montować, ani nie używać zmywarki, jeżeli jest uszkodzona.
- Postępować zgodnie z instrukcjami dostarczonymi z produktem.
- ⚠ **OSTRZEŻENIE:** Nie podłączać zmywarki do sieci elektrycznej przed wykonaniem wszystkich czynności instalacyjnych zgodnie z „INSTRUKCJĄ MONTAŻU”.
- ⚠ **OSTRZEŻENIE:** Nie podłączaj zmywarki do zasilania, dopóki panel przedni nie zostanie całkowicie zainstalowany. W przeciwnym razie może utrzymywać się ryzyko porażenia prądem elektrycznym.

- ⚠ **OSTRZEŻENIE:** Upewnij się, że produkt przed pierwszym włączeniem jest zainstalowany w pozycji poziomej za pomocą regulowanych nóżek. Sprawdź położenie poziome za pomocą poziomicy.

### Wymiana węża dopływowego

- W przypadku pęknięcia wąż należy wymienić na oryginalną część zamienną dostępną u producenta lub w jego serwisie.

## Kwestie środowiskowe



To urządzenie jest oznaczone zgodnie z dyrektywą europejską 2012/19/UE w sprawie zużytego sprzętu elektrycznego i elektronicznego (ZSEE). ZSEE zawiera zarówno substancje zanieczyszczające (które mogą powodować negatywne skutki dla środowiska), jak i podstawowe składniki (które mogą być ponownie wykorzystane).

Ważne jest, aby ZSEE był poddawany określonym zabiegom w celu usunięcia i właściwej utylizacji wszystkich zanieczyszczeń oraz odzyskania i recyklingu wszystkich materiałów. Osoby fizyczne mogą odegrać ważną rolę w zapewnieniu, że ZSEE nie stanie się problemem środowiskowym; konieczne jest przestrzeganie kilku podstawowych zasad:

- ZSEE nie powinien być traktowany jako odpad z gospodarstw domowych;
- ZSEE należy przekazać do odpowiednich punktów zbiórki prowadzonych przez gminę lub przez zarejestrowane firmy. W wielu krajach, w przypadku dużego ZSEE, możliwa jest zbiórka domowa.

W wielu krajach przy zakupie nowego urządzenia stare można zwrócić sprzedawcy, który musi je bezpłatnie odebrać na zasadzie „jeden do jednego”, o ile sprzęt jest tego samego typu i ma taką samą działą jak dostarczony sprzęt.



**Jak uzyskać naprawdę dobre rezultaty zmywania**

- Przed włożeniem naczyń do zmywarki należy usunąć wszelkie pozostałości jedzenia (kości, muszle, kawałki mięsa lub warzyw, fusy od kawy, skórki owoców, popiół z papierosów, wykałaczki itp., aby uniknąć zatkania filtrów, wylotu wody i dysz ramion myjących.
- Nie ma potrzeby płukania naczyń przed włożeniem ich do zmywarki, ponieważ prowadzi to do zwiększonego zużycia wody i energii i nie jest zalecane.
- Jeśli rondle i naczynia żaroodporne są pokryte resztkami przypalonych lub pieczonych potraw, zaleca się pozostawienie ich do namoczenia przed myciem.
- Połóż naczynia stroną do dołu.
- Staraj się układać naczynia w taki sposób, aby się nie stykały. Jeśli zostaną załadowane prawidłowo, uzyskasz lepsze wyniki.
- Po załadowaniu naczyń sprawdź, czy ramiona myjące mogą się swobodnie obracać.
- Patelnie i inne naczynia, na których znajdują się szczególnie uporczywe resztki jedzenia lub resztki przypalonego jedzenia, należy pozostawić do namoczenia w wodzie z płynem do mycia naczyń.
- Aby prawidłowo umyć srebro:
  - wypłukać srebro natychmiast po użyciu, zwłaszcza jeśli było używane do majonezu, jajek, ryb itp.
  - nie polewaj detergentem.
  - trzymaj z dala od innych metali.

**Jak efektywnie oszczędzać.**

Wskazówki, jak zaoszczędzić pieniądze i nie szkodzić środowisku podczas korzystania z urządzenia.

- Osiągnij optymalny poziom wykorzystania energii, wody, detergentu i czasu, uwzględniając zalecany maksymalny rozmiar wsadu.

Zaoszczędź do 50% energii, myjąc cały wsad zamiast, dzieląc go na 2 części.

- Jeśli chcesz, aby zmywarka umyła całkowicie, włóż naczynia do zmywarki po zakończeniu każdego posiłku i w razie potrzeby włącz cykl **MYCIA WSTĘPNEGO**, aby zmiękczyć resztki jedzenia i usunąć większe cząstki jedzenia z nowego wsadu naczyń. Gdy zmywarka jest pełna, uruchomić pełny program zmywania.
- Jeśli naczynia nie są bardzo brudne lub kosze nie są zbyt pełne, wybrać program **ECO**, postępując zgodnie z instrukcjami na liście programów.

- Najefektywniejsze programy pod względem łącznego wykorzystania wody i energii to zazwyczaj te, które trwają dłużej, z niższą temperaturą.
- Mycie w zmywarce zużywa mniej energii i wody w porównaniu do mycia ręcznego, jeśli zmywarka jest używana zgodnie z instrukcjami i zaleceniami producenta.

**Czego nie myć.**

- Należy pamiętać, że nie wszystkie naczynia nadają się do mycia w zmywarce. Odradzamy używanie zmywarki do mycia przedmiotów z tworzyw termoplastycznych, sztućców z drewnianymi lub plastikowymi uchwyty, rondli z drewnianymi uchwyty, przedmiotów z aluminium, szkła kryształowo-ołowiowego, o ile nie zaznaczono inaczej.
- Niektóre dekoracje mogą wyblaknąć. Dlatego przed załadowaniem całej partii warto najpierw wypracować tylko jedną z rzeczy, aby upewnić się, że inne nie wyblakną.
- Srebrnych sztućców z uchwyty ze stali innej niż nierdzewna nie należy wkładać do zmywarki, ponieważ może dojść między nimi do reakcji chemicznej.

**Kupując nowe naczynia lub sztucce zawsze upewnij się, że nadają się do mycia w zmywarce.****Przydatne wskazówki**

- Aby uniknąć kapania z górnego kosza, należy najpierw wyjąć dolny kosz.
- Jeśli naczynia mają pozostać w zmywarce przez jakiś czas, pozostaw drzwi uchylone, aby umożliwić cyrkulację powietrza i poprawić wydajność suszenia.

### Jak długo ważna jest gwarancja IKEA?

Niniejsza gwarancja obowiązuje przez 5 lat od pierwotnej daty zakupu urządzenia w IKEA.

Jako dowód zakupu wymagany jest oryginalny dowód zakupu. Jeśli prace serwisowe zostaną wykonane w ramach gwarancji, nie spowoduje to przedłużenia okresu gwarancji urządzenia.

### Kto wykona usługę?

Usługodawca IKEA zapewni usługę za pośrednictwem własnego serwisu lub sieci autoryzowanych partnerów serwisowych.

### Co obejmuje ta gwarancja?

Gwarancja obejmuje wady urządzenia powstałe na skutek wadliwej konstrukcji lub wad materiałowych występujących od daty zakupu w IKEA. Niniejsza gwarancja dotyczy wyłącznie użytku domowego. Wyjątki są określone w nagłówku „Co nie jest objęte niniejszą gwarancją?” W okresie gwarancyjnym koszty usunięcia wady m.in. naprawy, części, robocizna i transport zostaną pokryte, pod warunkiem, że urządzenie będzie dostępne do naprawy bez specjalnych wydatków. W tych warunkach wytyczne UE (nr 99/44/WE) i odpowiednie przepisy lokalne. Wymienione części stają się własnością IKEA.

### Co IKEA zrobi, aby rozwiązać problem?

Wyznaczony przez IKEA usługodawca sprawdzi produkt i według własnego uznania zdecyduje, czy jest on objęty niniejszą gwarancją. Jeżeli zostanie to uwzględnione, usługodawca IKEA lub jego autoryzowany partner serwisowy w ramach własnych działań serwisowych naprawi wadliwy produkt lub wymieni go na taki sam lub porównywalny produkt, według własnego uznania.

### Czego nie obejmuje ta gwarancja?

- Normalnego zużycia.
- Uszkodzenia umyślnie lub wynikające z zaniedbania, szkody spowodowane nieprzestrzeganiem instrukcji obsługi, nieprawidłową instalacją lub podłączeniem do niewłaściwego napięcia, szkody spowodowane reakcją chemiczną lub elektrochemiczną, rdzą, korozją lub uszkodzonymi wodnymi, w tym między innymi uszkodzonymi nadmiarem wapna w wodociągach, uszkodzeń spowodowanych nietypowymi warunkami środowiskowymi.
- Części eksploatacyjne, w tym baterie i lampy.
- Części нефunkcjonalne i dekoracyjne, które nie mają wpływu na normalne użytkowanie urządzenia, w tym wszelkie zarysowania i możliwe różnice kolorystyczne.

- Przypadkowe uszkodzenia spowodowane przez ciała obce lub substancje oraz czyszczenie lub odblokowywanie filtrów, systemów odwadniających lub szuflad na mydło.
- Uszkodzenia następujących części: szkła ceramicznego, akcesoriów, koszy na naczynia i sztućce, rur doprowadzających i odprowadzających wodę, uszczelki, lamp i osłon lamp, ekranów, pokręteł, obudów i części obudów. Chyba, że można udowodnić, że takie szkody powstały na skutek wad produkcyjnych.
- Przypadki, w których podczas wizyty technika nie udało się stwierdzić usterki.
- Naprawy, które nie zostały wykonane przez naszych wyznaczonych dostawców usług i/lub autoryzowanego partnera umownego serwisowego lub w przypadku użycia nieoryginalnych części.
- Napraw spowodowanych wadliwą lub niezgodną ze specyfikacją instalacją.
- Używanie urządzenia w środowisku innym niż domowe, tj. do użytku profesjonalnego.
- Szkody transportowe. Jeśli klient transportuje produkt pod swój dom lub inny adres, IKEA nie ponosi odpowiedzialności za jakiegokolwiek szkody, które mogą powstać podczas transportu. Jeżeli jednak IKEA dostarczy produkt na adres dostawy klienta, uszkodzenia produktu powstałe podczas tej dostawy będą objęte niniejszą gwarancją.
- Koszt przeprowadzenia pierwszej instalacji urządzenia IKEA. Jeżeli jednak usługodawca IKEA lub jego autoryzowany partner serwisowy naprawi lub wymieni urządzenie zgodnie z warunkami niniejszej gwarancji, usługodawca lub jego autoryzowany partner serwisowy ponownie zainstaluje naprawione urządzenie lub, jeśli to konieczne, zainstaluje zamiennik.

Zastrzeżenie to nie dotyczy bezawaryjnej pracy wykonanej przez wykwalifikowanego specjalistę przy użyciu naszych oryginalnych części w celu dostosowania urządzenia do technicznych warunków bezpieczeństwa innego kraju UE.

### Jak obowiązuje prawo krajowe

Gwarancja IKEA daje Ci określone prawa, które pokrywają lub przekraczają lokalne wymagania. Warunki te nie ograniczają jednak w żaden sposób praw konsumentów określonych w lokalnych przepisach.

### Obszar obowiązywania

W przypadku urządzeń zakupionych w jednym kraju UE i zabranych do innego kraju UE, usługi będą świadczone w ramach warunków gwarancji normalnych w nowym

## Polski

kraju. Obowiązek wykonania usług w ramach gwarancji istnieje tylko wtedy, gdy urządzenie jest zgodne i jest zainstalowane zgodnie z:

- specyfikacje techniczne kraju, w którym zgłaszane jest roszczenie gwarancyjne.
- instrukcją montażu i instrukcją obsługi. Informacje dotyczące bezpieczeństwa.

### Dedykowany serwis posprzedażowy dla urzędzeń IKEA:

Nie wahaj się skontaktować z Działem Obsługi Posprzedażnej IKEA, aby:

1. złożyć wniosek serwisowy w ramach niniejszej gwarancji.
2. poprosić o wyjaśnienia dotyczące montażu urządzenia IKEA w dedykowanych meblach kuchennych IKEA. Serwis nie udzieli wyjaśnień dotyczących:
  - całej instalacji kuchni IKEA.
  - podłączenia do prądu (jeśli maszyna jest dostarczana bez wtyczki i kabla), wody i gazu, ponieważ muszą one być wykonane przez autoryzowanego inżyniera serwisu.
3. treści instrukcji obsługi i specyfikacji urządzenia IKEA.

Aby mieć pewność, że zapewnimy Ci najlepszą pomoc, przed skontaktowaniem się z nami prosimy o uważne przeczytanie instrukcji montażu i/lub instrukcji obsługi w tej broszurze.

### Jak się z nami skontaktować, jeśli potrzebujesz naszych usług



Pełną listę osób kontaktowych wyznaczonych przez IKEA oraz odpowiednie krajowe numery telefonów można znaleźć na ostatniej stronie tej instrukcji.

- i** Aby zapewnić szybszą obsługę, zalecamy korzystanie z określonych numerów telefonów wymienionych na końcu tej instrukcji. Zawsze odwołuj się do numerów podanych w książeczce konkretnego urządzenia, w związku z którym potrzebujesz pomocy. Zanim do nas zadzwonisz, upewnij się, że musisz podać numer artykułu IKEA (8-cyfrowy kod) i numer seryjny (8-cyfrowy kod, który można znaleźć na tabliczce znamionowej) urządzenia, przy którym potrzebujesz naszej pomocy.

- i** **ZACHOWAJ PARAGON SPRZEDAŻY!** Jest to dowód zakupu i jest wymagany do obowiązywania gwarancji. Należy pamiętać, że na paragonie znajduje się także nazwa i numer artykułu IKEA (8-cyfrowy kod) każdego zakupionego urządzenia.

### Czy potrzebujesz dodatkowej pomocy?

W przypadku jakichkolwiek dodatkowych pytań niezwiązanych z obsługą posprzedażną Twoich urządzeń, skontaktuj się z naszym centrum obsługi telefonicznej najbliższego sklepu IKEA. Przed skontaktowaniem się z nami zalecamy dokładne zapoznanie się z dokumentacją urządzenia.

Используйте посудомоечную машину только после внимательного прочтения этих инструкций. Мы рекомендуем вам всегда держать это руководство под рукой и в хорошем состоянии для любого будущего владельца.

### Общие правила техники безопасности

- Эти электроприборы предназначены исключительно для использования в быту, а также для следующего аналогичного применения:
  - в кухонных зонах для персонала в магазинах, офисах и других рабочих помещениях.
  - в загородных домах.
  - для клиентов гостиниц, мотелей и в других помещениях для проживания.
  - в гостиницах типа «постель и завтрак».

Другие способы использования этого электроприбора, кроме применения в домохозяйствах или в стандартных условиях ведения домашнего хозяйства, например, промышленная эксплуатация профессионалами или обученными пользователями, не входит в указанный список применения. Если электроприбор используется способом, не соответствующим указ-

занному, это может сократить срок его службы и привести к аннулированию гарантии производителя. Производитель в максимальной степени, разрешенной законодательством, не принимает на себя ответственность в отношении любого повреждения электроприбора или повреждения либо ущерба, возникшего при эксплуатации электроприбора не в домохозяйствах или стандартных условиях ведения домашнего хозяйства (даже при условии местонахождения такого электроприбора в домохозяйстве или условиях ведения домашнего хозяйства).

Прибором могут пользоваться лица в возрасте от 8 лет и старше, а также лица с ограниченными физическими, сенсорными или умственными способностями, не имеющие опыта или знаний об изделии, только в том случае, если они находятся под надзором или проинструктированы на предмет безопасной эксплуатации прибора, осознавая при этом возможные риски.

- Всегда нужно следить за детьми, чтобы они не играли с электроприбором.
- Детей до 3 лет включительно следует допускать к электро-

прибору только под постоянным присмотром взрослых.

- При повреждении кабеля питания его следует заменить специальным кабелем или изделием, предоставленным производителем либо его сервисным представителем.
- Электроприбор следует подключать к системе водоснабжения только с помощью комплектов шлангов, поставляемых вместе с ним (не используйте старые комплекты шлангов).
- Давление воды должно составлять от 0,08 МПа до 1 МПа.
- Убедитесь, что ковры или дорожки не перекрывают основание или какие-либо вентиляционные отверстия.
- После установки электроприбор должен стоять таким образом, чтобы вилка была легко доступна.
- Не оставляйте дверцу открытой в горизонтальном положении, чтобы исключить возможные опасности (например, замыкание).
- Дополнительные сведения об изделии или таблицу технических характеристик см. на веб-сайте производителя.
- Максимальное количество комплектов посуды указано в соответствующей паспортной табличке, закрепленной на изделии.

## **Электрические подключения и правила техники безопасности**

- Технические характеристики (напряжение питания и потребляемая мощность) указаны на табличке с паспортными данными изделия.
- Удостоверьтесь, что электрическая система заземлена и соответствует всем применимым законодательным требованиям, а розетка совместима с вилкой электроприбора. Производитель снимает с себя всякую ответственность за любой физический или имущественный ущерб, возникший в результате отсутствия заземления электроприбора.
- Удостоверьтесь, что посудомоечная машина не сдавливает кабели питания.
- В целом не рекомендуется использовать адаптеры, многополюсные вилки и (или) удлинители.

**⚠ ПРЕДУПРЕЖДЕНИЕ!** Прибор не должен получать питание через внешнее коммутационное устройство, например таймер, или подключаться к цепи, которая регулярно включается и выключается с помощью коммунальной сети.

- Перед очисткой или обслуживанием посудомоечной

- машины отсоедините прибор от сети электропитания и перекройте подачу воды.
- При отключении прибора не тяните за кабель питания или устройство.

**⚠ ВНИМАНИЕ!** Во время цикла мойки вода может нагреваться до высокой температуры.

- Не оставляйте электроприбор под воздействием атмосферных факторов (дождя, солнца и т.д.).
- Запрещается опираться на открытую дверцу посудомоечной машины или сидеть на ней, поскольку это может привести к опрокидыванию прибора.
- При перемещении посудомоечной машины запрещается поднимать ее за дверцу, а во время транспортировки – опирать дверцей на тележку. Рекомендуется поднимать машину вдвоем.
- Посудомоечная машина предназначена для обычной кухонной утвари. В посудомоечной машине нельзя мыть предметы, загрязненные нефтью, краской, частицами стали или железа, коррозионно активными химическими веществами, кислотами или щелочами.
- Если в доме установлено оборудование для умягчения воды, это устраняет необходимость добавлять соль в умягчитель воды посудомоечной машины.

- В случае поломки или нарушения работы электроприбора выключите его, закройте подачу воды и не вмешивайтесь в его работу. Ремонтные работы должны выполняться только авторизованным сервисным агентом и при этом должны использоваться только оригинальные запасные части. Любое несоблюдение вышеуказанных рекомендаций может иметь серьезные последствия для безопасности прибора.
- Если потребуется переместить устройство после извлечения из упаковки, не пытайтесь поднимать его за нижнюю сторону дверцы. Приоткройте дверцу и поднимите машину, удерживая ее за верхнюю часть.

**Маркировкой СЕ на изделии мы со всей ответственностью подтверждаем его полное соответствие всем значимым требованиям к охране окружающей природной среды, здоровья и промышленной безопасности согласно европейскому законодательству.**

**⚠ ПРЕДУПРЕЖДЕНИЕ!** Ножи и другие кухонные приборы с острыми концами следует класть в корзину остриями вниз либо располагать горизонтально.

## Инструкции по технике безопасности

### Установка

- Удалите все элементы упаковки.

**⚠ ПРЕДУПРЕЖДЕНИЕ!** Храните упаковочные материалы в недоступном для детей месте.

- Запрещается устанавливать или эксплуатировать поврежденную посудомоечную машину.
- Следуйте инструкциям, поставляемым с изделием.

**⚠ ПРЕДУПРЕЖДЕНИЕ!** Не подключайте посудомоечную машину к электросети, пока все операции по установке не будут выполнены в соответствии с «ИНСТРУКЦИЕЙ ПО СБОРКЕ».

**⚠ ПРЕДУПРЕЖДЕНИЕ!** Не подключайте посудомоечную машину к электросети до полной установки передней панели. В противном случае может сохраняться опасность поражения электрическим током.

**⚠ ПРЕДУПРЕЖДЕНИЕ!** Перед первым включением убедитесь, что изделие установлено в горизонтальном положении с помощью регулируемых ножек. Проверьте горизонтальное положение с помощью спиртового уровня.

### Замена впускного шланга

- В случае повреждения шланг должен быть заменен оригинальной запасной частью, которую можно приобрести у производителя или в сервисном центре.

## Защита окружающей среды



Это устройство имеет маркировку в соответствии с Европейской директивой 2012/19/ЕС об отходах электрического и электронного оборудования (WEEE). ОЭЭО содержит как загрязняющие вещества (которые могут вызвать негативные последствия для окружающей среды), так и базовые компоненты (которые можно использовать повторно).

Важно, чтобы ОЭЭО были подвергнуты специальной обработке, чтобы удалить и утилизировать надлежащим образом все загрязняющие вещества, а также восстановить и переработать все материалы. Физические лица могут играть важную роль в обеспечении того, чтобы ОЭЭО не стали экологической проблемой; важно соблюдать некоторые основные правила:

- ОЭЭО не должны обрабатываться как бытовые отходы;
- ОЭЭО должны быть переданы в соответствующие пункты сбора, управляемые муниципалитетом или зарегистрированными компаниями. Во многих странах для крупных отходов ОЭЭО может осуществляться вывоз из дома.

Во многих странах, когда вы покупаете новый прибор, старый может быть отдан продавцу, который должен забрать его бесплатно в соотношении один за один, при условии, что он относится к эквивалентному типу, имеет такие же характеристики и выполняет те же функции, что и приобретаемый прибор.

### Как получить действительно хорошие результаты мытья

- Перед тем, как поместить посуду в посудомоечную машину, удалите остатки пищи (кости, раковины, куски мяса или овощей, кофейную гущу, кожуру фруктов, сигаретную золу, зубочистки и т. д., чтобы избежать блокировки фильтров, выпускного отверстия для воды и форсунок коромысла.
- Нет необходимости полоскать посуду перед загрузкой в посудомоечную машину, так как это приводит к увеличению расхода воды и электроэнергии и не рекомендуется.
- Если кастрюли и посуда для духового шкафа покрыты остатками пригоревшей или запекшейся пищи, перед мытьем их желательно замочить.
- Поместите посуду лицом вниз.
- Постарайтесь разместить посуду таким образом, чтобы она не касалась друг друга. Если посуда загружена правильно, вы получите наилучшие результаты.
- После загрузки посуды убедитесь, что коромысла могут свободно вращаться.
- Кастрюли и другую посуду, на которой есть особенно стойкие частицы пищи или остатки пригоревшей пищи, следует оставить замачиваться в воде с моющим средством для посудомоечной машины.
- Чтобы правильно вымыть серебро:
  - промывайте серебро сразу после использования, особенно если оно использовалось для майонеза, яиц, рыбы и т. д.
  - не разбрызгивайте на него моющее средство.
  - храните его отдельно от других металлов.

### Как сэкономить.

Советы о том, как сэкономить деньги и не нанести вред окружающей среде при использовании вашего электроприбора.

- Добейтесь наилучшего использования электроэнергии, воды, моющего средства и времени, используя рекомендуемый максимальный объем загрузки.
- Экономьте до 50 % энергии, выполняя мытье одной полной загрузки вместо 2 половинных загрузок.
- Если вы хотите, чтобы посудомоечная машина полностью вымывала посуду, помещайте посуду в посудомоечную машину после каждого приема пищи и при необходимости включайте цикл **ПРЕДВАРИТЕЛЬНОГО МЫТЬЯ**, чтобы размягчить

остатки пищи и удалить более крупные частицы пищи из новой загрузки посуды. Когда посудомоечная машина будет заполнена, запустите программу полного цикла мытья.

- Если посуда не очень грязная или если корзины не очень заполнены, выберите программу **ЭКО**, следуя инструкциям в списке программ.
- Наиболее эффективными программами с точки зрения использования воды и энергии обычно являются более длительные программы с более низкой температурой.
- Мытье в посудомоечной машине потребляет меньше электроэнергии и воды по сравнению с мытьем вручную, если посудомоечная машина используется в соответствии с инструкциями и советами производителя.

### Что нельзя мыть.

- Следует помнить, что не вся посуда подходит для мытья в посудомоечной машине. Мы не рекомендуем использовать посудомоечную машину для мытья предметов из термопластика, столовых приборов с деревянными или пластиковыми ручками, кастрюль с деревянными ручками, предметов из алюминия, хрустала, если не указано иное.
- Некоторые украшения могут выцвести. Поэтому перед загрузкой всей партии рекомендуется сначала вымыть только один из предметов, чтобы убедиться, что другие, подобные ему, не выцветут.
- Рекомендуется не класть серебряные столовые приборы с ручками из нержавеющей стали в посудомоечную машину, так как между ними может произойти химическая реакция.

**При покупке новой посуды или столовых приборов всегда следите за тем, чтобы они подходили для мытья в посудомоечной машине.**

### Полезные подсказки

- Во избежание капель с верхней решетки сначала снимите нижнюю решетку.
- Если посуда должна оставаться в машине в течение некоторого времени, оставьте дверцу приоткрытой, чтобы обеспечить циркуляцию воздуха и улучшить производительность сушки.



### Как долго действует гарантия ИКЕА?

Эта гарантия действительна в течение 5 лет с первоначальной даты покупки вашего прибора в ИКЕА. В качестве доказательства покупки требуется оригинал чека. Если сервисные работы выполняются под гарантию, это не продлевает гарантийный срок для прибора.

### Кто будет оказывать услугу?

Поставщик услуг ИКЕА будет предоставлять услугу через свои собственные сервисные операции или авторизованную сервисную партнерскую сеть.

### Что покрывает эта гарантия?

Гарантия распространяется на неисправности прибора, которые были вызваны неисправной конструкцией или дефектами материалов с даты покупки у ИКЕА. Эта гарантия распространяется только на использование в быту. Исключения указаны под заголовком «Что не покрывается настоящей гарантией?» В течение гарантийного периода будут покрыты расходы на устранение неисправности, например, ремонт, запчасти, рабочая сила и поездки, при условии, что устройство доступно для ремонта без особых затрат. В этих условиях применяются директивы ЕС (№ 99/44/EG) и соответствующие местные правила. Замененные детали становятся собственностью ИКЕА.

### Что ИКЕА сделает, чтобы исправить проблему?

Поставщик услуг, назначенный ИКЕА, изучит изделие и по своему усмотрению решит, покрывается ли конкретный случай этой гарантией. Если будет определено, что страховое покрытие распространяется на конкретный случай, поставщик услуг ИКЕА или его авторизованный сервисный партнер через свои собственные сервисные операции, затем по своему усмотрению либо отремонтирует дефектное изделие, либо заменит его таким же или сопоставимым изделием.

### Что не покрывается этой гарантией?

- Нормальный износ.
- Преднамеренное или небрежное повреждение, повреждение, вызванное несоблюдением инструкций по эксплуатации, неправильной установкой или подключением к неправильному напряжению, повреждение, вызванное химической или электрохимической реакцией, ржавчиной, коррозией или повреждением водой, включая, помимо прочего, повреждение, вызванное чрезмерным содержанием извести в водоснабжении, повреждение, вызванное ненормальными условиями окружающей среды.

- Расходные детали, включая батареи и лампы.
- Нефункциональные и декоративные детали, которые не влияют на нормальное использование прибора, включая любые царапины и возможные цветовые различия.
- Случайное повреждение, вызванное посторонними предметами или вещами, а также очистка или разблокировка фильтров, дренажных систем или ящиков для моющих средств.
- Повреждение следующих деталей: керамического стекла, принадлежностей, корзин для посуды и столовых приборов, впускных и сливных труб, уплотнений, ламп и крышек ламп, экранов, ручек, кожухов и деталей кожухов. За исключением случаев, когда можно доказать, что такие повреждения были вызваны производственными дефектами.
- Случаи, когда во время визита технического специалиста не было обнаружено никаких неисправностей.
- Ремонт, выполненный не нашими назначенными поставщиками услуг и (или) уполномоченным партнером по договору на обслуживание, или если использовались неоригинальные детали.
- Ремонт, вызванный неисправной или несоответствующей спецификацией установкой.
- Использование прибора в бытовых условиях, т.е. профессиональное использование.
- Повреждения при транспортировке. Если клиент перевозит продукт домой или по другому адресу, ИКЕА не несет ответственности за любой ущерб, который может возникнуть во время транспортировки. Однако, если ИКЕА доставит продукт по адресу доставки клиента, повреждение продукта, возникшее во время этой доставки, будет покрыто этой гарантией.
- Стоимость проведения первичной установки прибора ИКЕА. Однако, если поставщик услуг ИКЕА или его авторизованный сервисный партнер ремонтирует или заменяет устройство в соответствии с условиями настоящей гарантии, поставщик услуг или его авторизованный сервисный партнер повторно установит отремонтированное устройство или заменит его, если это необходимо.

Это ограничение не распространяется на не имеющую дефектов работу, выполненную квалифицированным специалистом с использованием наших оригинальных запчастей с целью адаптации прибора к техническим требованиям безопасности другой страны ЕС.

## Как применяется законодательство страны

Гарантия IKEA дает вам определенные юридические права, которые покрывают или превышают местные требования.

Однако эти условия никоим образом не ограничивают права потребителей, описанные в местном законодательстве.

## Область действия

Для приборов, которые приобретаются в одной стране ЕС и вывозятся в другую страну ЕС, услуги будут предоставляться в рамках гарантийных условий, обычных для новой страны. Обязательство по оказанию услуг в рамках гарантии существует только в том случае, если прибор соответствует и установлен в соответствии с:

- техническими характеристиками страны, в которой предъявляется претензия по гарантии.
- инструкциями по сборке и руководством пользователя по технике безопасности.

## Специализированное послепродажное обслуживание для бытовой техники IKEA:

Обращайтесь в службу послепродажного обслуживания IKEA, чтобы:

1. оформить заявку на обслуживание по данной гарантии.
2. запросить разъяснения по установке прибора IKEA в специальной кухонной мебели IKEA. Служба не будет предоставлять разъяснения, касающиеся:
  - общей установки кухни IKEA.
  - подключения к электричеству (если машина поставляется без вилки и кабеля), к воде и к газу, поскольку они должны выполняться уполномоченным инженером по обслуживанию.
3. запросить разъяснения по содержанию руководства пользователя и спецификациям устройства IKEA.

Чтобы убедиться, что мы предоставляем вам наилучшую помощь, внимательно прочитайте Инструкции по сборке и (или) соответствующий раздел Руководства пользователя этой брошюры, прежде чем обращаться к нам.

## Как связаться с нами, если вам нужна наша услуга



На последней странице данного руководства вы найдете полный список назначенных IKEA контактов и соответствующих национальных номеров телефонов.

**i** Чтобы предоставить вам более быстрое обслуживание, мы рекомендуем вам использовать конкретные номера телефонов, указанные в конце данного руководства. Всегда обращайтесь к номерам, указанным в буклете конкретного прибора, для которого вам нужна помощь.

Прежде чем позвонить нам, убедитесь, что у вас есть номер артикула IKEA (8-значный код) и серийный номер (8-значный код, указанный на заводской табличке) прибора, для которого вам нужна наша помощь.

## **i** СОХРАНИТЕ ТОВАРНЫЙ ЧЕК!

Это ваше доказательство покупки, и он требуется для применения гарантии. Обратите внимание, что в чеке также указаны название и номер изделия IKEA (8-значный код) для каждого из приобретенных вами приборов.

## Нужна дополнительная помощь?

По любым дополнительным вопросам, не связанным с послепродажным обслуживанием вашей техники, обращайтесь в колл-центр ближайшего магазина IKEA. Мы рекомендуем вам внимательно прочитать документацию на прибор, прежде чем обращаться к нам.

Umývačku riadu používajte až keď si dôkladne prečítate tento návod. Odporúčame vám mať túto príručku vždy poruke a v dobrom stave pre každého budúceho majiteľa.

### Všeobecné bezpečnostné pravidlá

- Tieto spotrebiče sú určené na použitie v domácnostiach a podobných prostrediach ako napríklad:
  - kuchynské priestory pre personál v obchodoch, úradoch a iných pracovných prostrediach,
  - farmy,
  - pre zákazníkov v hoteloch, motelloch a ďalších prostrediach rezidenčného typu,
  - prostredie typu prenocovania s raňajkami.

Rôzne používanie tohto spotrebiča v inom prostredí, než je domácnosť, alebo na iné použitie ako bežné domáce práce, napríklad, keď sa používa na komerčné využitie zo strany odborníkov alebo vyškolených používateľov, je vylúčené aj vo vyššie uvedených prostrediach. Ak sa spotrebič používa spôsobom, ktorý nie

je v súlade s vyššie uvedeným, môže to skrátiť životnosť spotrebiča a zrušiť záruku výrobcu. Akékoľvek poškodenie zariadenia alebo iné škody alebo straty vyplývajúce z používania, ktoré nie sú v súlade s domácim používaním (aj keď sa nachádzajú v domácom alebo rodinnom prostredí), nebudú výrobcom akceptované v maximálnom rozsahu povolenom zákonom.

Spotrebič môžu používať osoby vo veku 8 rokov alebo staršie a osoby s obmedzenými fyzickými, zmyslovými alebo duševnými schopnosťami, bez skúseností alebo vedomostí o výrobku, iba ak sú pod dohľadom alebo sú im poskytnuté pokyny týkajúce sa prevádzky spotrebiča bezpečným spôsobom s vedomím možných rizík.

- Deti by mali byť pod dozorom, aby sa zabezpečilo, že sa so spotrebičom nebudú hrať.
- Deti vo veku do 3 rokov by nemali zostávať pri spotrebiči bez nepretržitého dozoru.
- Ak je napájací kábel poškodený, musí sa vymeniť za špeciálny kábel alebo zostavu,

ktorá je k dispozícii u výrobcu alebo jeho servisného zástupcu.

- Na pripojenie vody používajte iba hadicové súpravy dodávané so spotrebičom (nepoužívajte staré hadicové súpravy).
- Tlak vody musí byť v rozsahu 0,08 MPa až 1 MPa..
- Uistite sa, že koberce alebo rohožky neblokujú základňu alebo ventilačné otvory.
- Po inštalácii musí byť spotrebič umiestnený tak, aby bola elektrická zástrčka prítomná.
- Nenechávajte dvierka otvorené vo vodorovnej polohe, aby ste predišli potenciálnemu nebezpečenstvu (napr. zakopnutiu).
- Ďalšie informácie o výrobku alebo ohľadom technického listu, nájdete na webovej stránke výrobcu.
- Maximálny počet súprav riadu nájdete na príslušnom typovom štítku, ktorý je pripevnený na spotrebiči.

### **Elektrické pripojenia a bezpečnostné pokyny**

- Technické údaje (napájacie napätie a príkon) sú uvedené na typovom štítku výrobku.
- Skontrolujte, či je elektrický systém uzemnený a či spĺňa

všetky platné zákony a či je zásuvka kompatibilná s konektorom spotrebiča. Výrobca odmieta akúkoľvek zodpovednosť za akékoľvek poškodenie osôb alebo majetku v dôsledku neuzemnenia zariadenia.

- Uistite sa, že umývačka riadu nestláča napájací kábel.
- Vo všeobecnosti sa neodporúča používať adaptéry, viacnásobné zástrčky a/alebo predlžovacie káble.

**⚠ VÝSTRAHA:** Spotrebič nesmie byť napájaný externým zdrojom napájania so spínačom, napríklad časovačom, ani sa nesmie pripojiť k okruhu, ktorý sa pravidelne zapína a vypína programom.

- Pred čistením alebo údržbou umývačky riadu ju odpojte od elektrickej siete a vypnite prívod vody.
- Pri odpájaní spotrebiča od elektrickej siete neťahajte za elektrický kábel ani za spotrebič.

**⚠ POZOR:** Voda môže počas cyklu umývania dosiahnuť vysoké teploty.

- Nenechávajte spotrebič vystavený poveternostným vplyvom (dážď, slnko atď.).
- Opieranie sa o otvorené dvierka umývačky riadu alebo sedenie na nich môže spôsobiť prevrhnutie.
- Pri premiestňovaní umývačku riadu nezdvíhajte za dvierka. Počas prepravy nikdy nekladte spotrebič tak, aby ležali na vozíku dvierka. Odporúčame, aby spotrebič zdvíhali dve osoby.
- Umývačka riadu je určená pre bežné kuchynské pomôcky. Predmety, ktoré boli kontaminované benzínom, farbou, stopami z ocele alebo železa, korozívnymi chemikáliami, kyselinami alebo zásadami, sa nesmú umývať v umývačke riadu.
- Ak je v domácnosti inštalované zariadenie na zmäkčovanie vody, do zmäkčovača vody namontovaného v umývačke riadu netreba pridávať soľ.
- Ak sa spotrebič pokazí alebo prestane správne fungovať, vypnite ho, vypnite prívod vody a nemanipulujte s ním. Opravy by mal vykonávať len oprávnený servisný zástupca a pri opravách by sa mali montovať iba originálne náhradné diely. Akékoľvek nedodržanie vyššie uvedených rád môže mať vážne dôsledky na bezpečnosť spotrebiča.
- Ak po odstránení obalu potrebujete premiestniť zariadenie, nepokúšajte sa ho zdvihnúť za spodnú časť dvierok.. Dvierka mierne otvorte a spotrebič zdvihnite držaním za hornú časť.

**Označením CE tohto produktu na vlastnú zodpovednosť potvrdzujeme úplný súlad tohto výrobku so všetkými príslušnými požiadavkami na bezpečnosť, zdravie a životné prostredie podľa európskych právnych predpisov.**

- ⚠ VÝSTRAHA:** Nože a iné ostré pomôcky sa musia vložiť do košíka s ich ostrými časťami smerom nadol alebo sa musia umiestniť v horizontálnej polohe.

## Bezpečnostné pokyny

### Inštalácia

- Odstráňte všetky prvky obalu.
- ⚠ **VÝSTRAHA:** Uchovávajte obalové materiály mimo dosahu detí.
- Ak je umývačka riadu poškodená, neinštalujte ju ani nepoužívajte.
- Postupujte podľa pokynov dodaných s výrobkom.
- ⚠ **VÝSTRAHA:** Umývačku riadu nezapájajte do elektrickej siete, kým nebudú vykonané všetky inštalačné úkony podľa časti „POKYNY NA MONTÁŽ“.
- ⚠ **VÝSTRAHA:** Umývačku riadu nezapájajte do elektrickej siete, kým nebude úplne nainštalovaný predný panel. V opačnom prípade môže pretrvávajúť riziko zásahu elektrickým prúdom.

- ⚠ **VÝSTRAHA:** Pred prvým zapnutím sa uistite, že je výrobok inštalovaný vo vodorovnej polohe pomocou nastaviteľných nožičiek. Skontrolujte vodorovnú polohu pomocou liehovej vodováhy.

### Výmena prírodnej hadice

- V prípade prasknutia sa hadica musí nahradiť za originálny náhradný diel, ktorý je k dispozícii u výrobcu alebo v jeho servisnom stredisku.

## Opatrenia pre životné prostredie



Tento spotrebič je označený podľa európskej smernice 2012/19/EÚ o odpade z elektrických a elektronických zariadení (OEEZ). OEEZ obsahuje znečisťujúce látky (ktoré môžu mať negatívne dôsledky na životné prostredie) a základné zložky (ktoré sa môžu opätovne použiť).

Je dôležité, aby sa OEEZ podrobil špecifickým úpravám, aby sa odstránili a správne zlikvidovali všetky znečisťujúce látky a obnovili a recyklovali všetky materiály. Jednotlivci môžu zohrávať dôležitú úlohu pri zabezpečovaní toho, aby sa OEEZ nestal environmentálnym problémom; je nevyhnutné dodržiavať niektoré základné pravidlá:

- OEEZ sa nesmie likvidovať ako komunálny odpad;
- OEEZ treba odovzdať v príslušných zberných miestach spravovaných obecným úradom alebo registrovanými spoločnosťami. V mnohých krajinách sa pre veľké spotrebiče – OEEZ organizuje odvoz z domácností.

V mnohých krajinách sa môže byť pri kúpe nového spotrebiča vrátiť starý predajcovi, ktorý ho musí pri kúpe spotrebiča rovnakého typu alebo s rovnakými funkciami bezplatne vyzdvihnúť.

### Ako dosiahnuť naozaj dobré výsledky umývania

- Pred vložением riadu do umývačky odstráňte všetky zvyšky jedál (kosti, škrupiny, kúsky mäsa alebo zeleniny, kávovú usadeninu, šupky z ovocia, cigaretový popol, špáradlá atď., aby ste zabránili zablokovaniu filtrov, odtoku vody a dýz umývacích ramien.
- Riad pred vložением do umývačky riadu netreba oplachovať, pretože to zvyšuje spotrebu vody a energie, a neodporúča sa to.
- Ak sú hrnce a riad na pečenie zašpinené pripálenými alebo zapečenými zvyškami jedál, odporúča sa nechať ich pred umývaním namočené.
- Riad vložte dnom nahor.
- Pokúste sa vložiť riad tak, aby sa kusy vzájomne nedotýkali. Pri správnom vložení dosiahnete lepšie výsledky.
- Po vložení riadu skontrolujte, či sa umývacie ramená môžu voľne otáčať.
- Panvice a iný riad, na ktorom sú mimoriadne odolné škrvny od jedla alebo zvyšky pripáleného jedla, by ste mali nechať namočené vo vode s umývacím prostriedkom.
- Správne umývanie striebra:
  - striebro opláchnite ihneď po použití, najmä po jedení majonézy, vajíčok, rýb a pod.;
  - nelejte naň umývací prostriedok;
  - uchovávajte oddelene od ostatných kovov.

### Ako ušetriť.

Tipy, ako pri používaní spotrebiča ušetriť peniaze a nepoškodzovať životné prostredie.

- Vďaka odporúčanej maximálnej veľkosti náplne dosiahnete najlepšie využitie energie, vody, umývacieho prostriedku a času.

Umývaním pri plnom naplnení namiesto 2 umytí s polovičným naplnením ušetríte až 50 % energie.

- Ak chcete, aby umývačka riadu dokončila umývanie, riad vložte do umývačky riadu po každom jedle a podľa potreby zapnite cyklus **PREDBEŽNÉ UMÝVANIE**, aby sa zmäkčili zvyšky jedla a z vloženého riadu odstránili väčšie častice jedla. Keď je umývačka riadu plná, spustíte kompletný program umývacieho cyklu.
- Ak riad nie je veľmi znečistený alebo ak koše nie sú veľmi plné, vyberte si program **ECO**, dodržte pokyny v zozname programov.

- Najefektívnejšími programami z hľadiska kombinovaného využívania vody a energie sú zvyčajne dlhšie programy s nižšou teplotou.
- Ak sa umývačka riadu používa podľa pokynov a odporúčaní výrobcu, umývanie riadu v umývačke riadu si v porovnaní s umývaním ručne vyžaduje nižšiu spotrebu vody a energie.

### Čo neumývať.

- Treba mať na pamäti, že nie všetok riad je vhodný na umývanie v umývačke riadu. Odporúčame nepoužívať umývačku riadu na umývanie predmetov z termoplastu, príboru s drevenými alebo plastovými rukovätami, hrncov s drevenými rukovätami, predmetov z hliníka, krištáľového olovnatého skla, ak nie je uvedené inak.
- Niektoré dekorácie môžu vyblednúť. Preto je dobré pred naložením celej dávky najprv umyť len jednu z položiek, aby ste sa uistili, že sa vzor nepoškodí.
- Je dobré nedávať strieborný príbor s rukovätami z nehrdzavejúcej ocele do umývačky riadu, pretože medzi nimi môže dôjsť k chemickej reakcii.

### Pri kúpe nového riadu alebo príboru sa vždy uistite, že sú vhodné na umývanie v umývačke riadu.

### Užitočné rady

- Aby ste zabránili odkvapkávaniu z horného koša, najprv vyberte spodný kôš.
- Ak sa riad musí nechať určitú dobu v spotrebiči, nechajte dvierka pootvorené, aby cirkuloval vzduch a zlepšil sa výkon sušenia.

### Ako dlho platí záruka IKEA?

Táto záruka platí 5 rokov od pôvodného dátumu nákupu vášho spotrebiča v IKEA.

Ako doklad o kúpe sa vyžaduje originál dokladu o kúpe. Ak sa servisné práce vykonávajú v rámci záruky, nepredlžuje sa tým záručná doba spotrebiča.

### Kto bude službu vykonávať?

Servisné služby bude poskytovať poskytovateľ služieb IKEA prostredníctvom vlastných servisných služieb alebo autorizovanej siete servisných partnerov.

### Na čo sa vzťahuje táto záruka?

Záruka sa vzťahuje na chyby spotrebiča, ktoré boli spôsobené chybou konštrukciou alebo materiálmi chybami od dátumu nákupu od spoločnosti IKEA. Táto záruka sa vzťahuje len na spotrebič používaný v domácnosti. Výnimky sú uvedené pod nadpisom „Na čo sa táto záruka nevzťahuje?“ Počas záručnej doby budú pokryté náklady na nápravu poruchy, napr. opravy, náhradné diely, práca a cestovné výdavky, za predpokladu, že spotrebič je prístupný na opravu bez osobitných výdavkov.

Za týchto podmienok sa uplatňujú usmernenia EÚ (č. 99/44/EG) a príslušné miestne predpisy. Vymenené diely sa stávajú majetkom IKEA.

### Čo urobí IKEA na nápravu problému?

Poskytovateľ služieb vymenovaný spoločnosťou IKEA výrobok preskúma a podľa vlastného uváženia rozhodne, či sa naň vzťahuje táto záruka. Ak sa sťažnosť vyhodnotí ako oprávnená, poskytovateľ servisu IKEA alebo jeho autorizovaný servisný partner prostredníctvom svojich vlastných servisných úkonov podľa vlastného uváženia buď opraví chybný výrobok, alebo ho nahradí rovnakým alebo porovnateľným výrobkom.

### Na čo sa táto záruka nevzťahuje?

- Bežné opotrebovanie.
- Úmyselné alebo nedbanlivé poškodenie, poškodenie spôsobené nedodržaním návodu na obsluhu, nesprávnou inštaláciou alebo pripojením k nesprávnemu napätiu, poškodenie spôsobené chemickou alebo elektrochemickou reakciou, hrdzou, koróziou alebo vodou vrátane, napríklad, poškodenie spôsobené nadmerným obsahom minerálnych solí vo vodovode, abnormálnymi podmienkami prostredia.
- Spotrebné diely vrátane batérií a žiaroviek.
- Nefunkčné a dekoratívne časti, ktoré neovplyvňujú bežné používanie spotrebiča, vrátane akýchkoľvek škrabancov a možných farebných rozdielov.

- Náhodné poškodenie spôsobené cudzími predmetmi alebo látkami, čistením alebo odblokovaním filtrov, drenážnych systémov alebo priehradok na umývací prostriedok.
- Poškodenie týchto častí: keramické sklo, príslušenstvo, riad a koše na príbor, prívodné a odtokové hadice, tesnenia, lampy a kryty svietidiel, displeje, gombíky, puzdrá a časti puzdiel. Pokiaľ sa nepreukáže, že takéto škody boli spôsobené výrobnými chybami.
- Prípady, keď sa počas návštevy technika nenašla žiadna chyba.
- Opravy, ktoré nevykonávajú naši poverení poskytovatelia služieb a/alebo autorizovaný servisný zmluvný partner, alebo v prípade, že boli použité neoriginálne diely.
- Opravy spôsobené inštaláciou, ktorá je chybná alebo nie je podľa špecifikácie.
- Použitie spotrebiča v inom ako domácom prostredí, t. j. profesionálne použitie.
- Poškodenia pri preprave. Ak zákazník prepraví výrobok na svoju domácu alebo inú adresu, spoločnosť IKEA nezodpovedá za žiadne škody, ktoré môžu vzniknúť počas prepravy. Ak však spoločnosť IKEA doručí výrobok na dodaciu adresu zákazníka, škoda na výrobku, ku ktorej dôjde počas tejto dodávky, bude pokrytá touto zárukou.
- Náklady na vykonanie počiatočnej inštalácie spotrebiča IKEA. Ak však poskytovateľ servisu IKEA alebo jeho autorizovaný servisný partner opraví alebo vymení spotrebič v súlade s podmienkami tejto záruky, poskytovateľ servisu alebo jeho autorizovaný servisný partner opravený spotrebič znovu nainštaluje alebo v prípade potreby nainštaluje výmenu.

Toto obmedzenie sa nevzťahuje na bezchybnú prácu vykonávanú kvalifikovaným odborníkom pomocou našich originálnych dielov s cieľom prispôsobiť spotrebič technickým bezpečnostným špecifikáciám inej krajiny EÚ.

### Ako sa uplatňujú právne predpisy krajiny

Záruka IKEA vám poskytuje konkrétne zákonné práva, ktoré pokrývajú alebo prevyšujú miestne požiadavky. Tieto podmienky však žiadnym spôsobom neobmedzujú práva spotrebiteľov opísané v miestnych právnych predpisoch.

### Oblasť platnosti

V prípade spotrebičov, ktoré sú zakúpené v jednej krajine EÚ a odvezené do inej krajiny EÚ, budú služby poskytované v rámci záručných podmienok bežných v novej krajine. Povinnosť vykonávať služby v rámci záruky



## Slovenčina

existuje len vtedy, ak spotrebič spĺňa požiadavky a je inštalovaný v súlade s nasledujúcimi:

- technické špecifikácie krajiny, v ktorej sa uplatňuje nárok zo záruky.
- pokyny na montáž a bezpečnostné informácie v príručke používateľa.

### Špecializovaný popredajný servis pre spotrebiče IKEA:

Neváhajte kontaktovať popredajný servis IKEA na adrese:

1. požiadať o službu v rámci tejto záruky.
2. požiadať o objasnenie inštalácie spotrebiča IKEA do vyhradeného kuchynského nábytku IKEA Služba neposkytne objasnenia týkajúce sa:
  - celková inštalácia kuchyne IKEA.
  - pripojenie k elektrickej energii (ak sa stroj dodáva bez zástrčky a kábla), k vodovodu a plynu, pretože ich musí vykonať autorizovaný servisný technik.
3. žiadosť o vysvetlenie obsahu používateľskej príručky a špecifikácií spotrebiča IKEA.

Aby ste sa uistili, že vám poskytujeme najlepšiu pomoc, pred žiadosťou o pomoc si pozorne prečítajte pokyny na montáž a/alebo časť používateľskej príručky tejto brožúry.

### Ako nás kontaktovať, ak potrebujete naše služby



Úplný zoznam kontaktov vymenovaných spoločnosťou IKEA a príslušné národné telefónne čísla nájdete na poslednej strane tejto príručky.

- ❗ Aby sme vám mohli poskytnúť rýchlejší servis, odporúčame vám použiť konkrétne telefónne čísla uvedené na konci tejto príručky. Vždy sledujte čísla uvedené v brožúre konkrétneho spotrebiča, pre ktorý potrebujete pomoc. Pred telefonovaním si pripravte číslo výrobku IKEA (8-miestny kód) a sériové číslo (8-miestny kód, ktorý nájdete na typovom štítku), pre ktorý potrebujete našu pomoc.

#### ❗ ODLOŽTE SI ÚČTENKU ALEBO FAKTÚRU!

Je to váš doklad o kúpe a vyžaduje sa na uplatnenie záruky. Upozorňujeme, že na účtenke je uvedený aj názov a číslo výrobku IKEA (8-miestny kód) pre každý spotrebič, ktorý ste si zakúpili.

#### Potrebujete ďalšiu pomoc?

V prípade akýchkoľvek ďalších otázok, ktoré sa netýkajú popredajného servisu spotrebičov, kontaktujte naše najbližšie telefonické centrum obchodného domu IKEA. Predtým vám odporúčame starostlivo si prečítať dokumentáciu k spotrebiču.

## Saugos informacija

Indaplovę naudokite tik atidžiai perskaitę šias instrukcijas. Rekomenduojame visuomet laikyti šį vadovą netoliese ir išsaugoti jį geros būklės, kad prireikus galėtumėte perduoti būsimam savininkui.

### Bendrosios saugos taisyklės

- Šis prietaisas skirtas naudoti buityje ir panašiais tikslais, pvz.,
  - darbuotojų virtuvės zonose parduotuvėse, biuruose ir kitoje darbo aplinkoje;
  - ūkio pastatuose;
  - klientams viešbučiuose, moteliuose ir kitose gyvenamojo tipo aplinkose;
  - nakvynės su pusryčiais tipo apgyvendinimo vietose;

Šio prietaiso naudojimas kitokioje aplinkoje nei buitinė ar kitokiu tikslu nei įprasta namų ūkio veikla, pvz., komerciniais tikslais, net jei tai darytų patyrę ar apmokytą naudotojai, yra draudžiamas net ir pirmiau nurodytais atvejais. Jei prietaisas naudojamas nesilaikant to, kas nurodyta šiame vadove, gali sutrumpėti prietaiso eksploatavimo laikas, taip pat gali būti panaikinta gamintojo garan-

tija. Tiek, kiek leidžia įstatymai, gamintojas nepripažins jokios žalos prietaisui, kitokios žalos ar nuostolių, atsiradusių dėl kitokio naudojimo nei buitiniiais tikslais (net jei prietaisas įrengtas buitinėje aplinkoje).

8 m. ir vyresni asmenys bei asmenys, turintys ribotų fizinių, jutiminių ar protinių gebėjimų, neturintys patirties ar žinių apie gaminį, prietaisu naudotis gali tik juos prižiūrint arba pateikus nurodymų, kaip prietaisu naudotis saugiai, ir supažindinus su galimais pavojais.

- Prižiūrėkite vaikus, kad jie nežaistų su prietaisu.
- 3 metų ir jaunesni vaikai turėtų laikytis atokiau, nebent jie būtų visą laiką prižiūrimi.
- Jei maitinimo laidas pažeistas, jį reikia pakeisti specialiu laidu arba mazgu, įsigyjamu iš gamintojo arba jo techninės priežiūros atstovo.
- Vandentiekio jungčiai naudokite tik su prietaisu tiekiamą žarnų rinkinį (nenaudokite pakartotinai senų žarnų).

- Vandens slėgis turi būti nuo 0,08 iki 1 MPa.
- Įsitikinkite, kad kilimai neuždengia pagrindo ir neblokuoja vėdinimo angų.
- Sumontuotas prietaisas turi būti pastatytas taip, kad kištukas būtų pasiekiamas.
- Nepalikite durelių atidarytų horizontalioje padėtyje, kad išvengtumėte galimo pavojaus (pvz., užkliuvus).
- Daugiau informacijos apie gaminį ir techninių duomenų lapą rasite gamintojo svetainėje.
- Didžiausias galimas indų komplektų skaičius nurodytas prie gaminio pritvirtintoje techninių duomenų lentelėje.

### **Elektros jungtys ir saugos instrukcijos**

- Techniniai duomenys (maitinimo įtampa ir maitinimo įvadas) nurodyti gaminio techninių duomenų lentelėje.
- Įsitikinkite, kad elektros sistema yra įžeminta ir atitinka visus galiojančius įstatymus, o lizdas yra tinkamas prietaiso kištukui. Gamintojas neprisiima jokios atsakomybės už bet kokį

kūno sužalojimą ar žalą turtui dėl to, kad prietaisas nebuvo įžemintas.

- Įsitikinkite, kad indaplovė nepripaūžia maitinimo kabelių.
- Apskritai nerekomenduojama naudoti adapterių, skirstytuvų ir (arba) ilgintuvų.

**⚠ ĮSPĖJIMAS.** Neprijunkite prietaiso prie išorinio perjungimo įrenginio, pvz., laikmačio, arba prie elektros grandinės, kuri dažnai būna įjungžiama ir išjungžiama.

- Prieš valydami indaplovę ar atlikdami jos techninę priežiūrą, atjunkite prietaisą ir išjunkite vandens tiekimą.
- Netraukite už maitinimo laido ar prietaiso, kad jį atjungtumėte.

**⚠ DĖMESIO.** Plovimo ciklo metu vanduo gali pasiekti aukštą temperatūrą.

- Saugokite prietaisą nuo aplinkos veiksnių (lietaus, saulės ir pan.).
- Remiantis į atvertas indaplovės dureles arba ant jų sėdint, indaplovė gali apvirsti.

- Perkeldami nelaikykite už indaplovės durelių; gabendami niekada neatremkite durelių į vežimėlj. Rekomenduojame prietaisą kelti dviem žmonėms.
  - Indaplovė skirta įprastiems virtuvės reikmenims plauti. Indaplovėje negalima plauti daiktų, kurie yra sutepti benzinu ar dažais, ant kurių yra plieno ar geležies dalelių, koroziją sukeliančių cheminių medžiagų, rūgščių ar šarmų.
  - Jei namuose įrengtas vandens minkštinimo įrenginys, nebūtina berti druskos į indaplovėje sumontuotą vandens minkštinimo priemonės talpyklą.
  - Jei prietaisas sugedo arba nustojo tinkamai veikti, išjunkite jį ir atjunkite vandens tiekimą, tačiau nebandykite jo taisyti. Remonto darbus gali atlikti tik patvirtintas techninės priežiūros specialistas ir gali būti montuojamos tik originalios atsarginės dalys. Bet kurio pirmiau pateikto saugos patarimo nesilaikymas gali turėti rimtų pasekmių.
  - Jei nuėmę pakuotę turite perkelti prietaisą, nebandykite jo kelti laikydami už durelių apačios. Šiek tiek praverkite dureles ir pakelkite prietaisą laikydami jį už viršutinės dalies.
- ⚠ žyme ant šio gaminio savo atsakomybe patvirtiname, kad šis gaminys atitinka visus taikomus saugos, sveikatos ir aplinkosaugos reikalavimus pagal Europos teisės aktus.**
- ⚠ ĮSPĖJIMAS.** Peiliai ir kiti aštrūs įrankiai turi būti dedami į krepšį aštriomis dalimis žemyn arba horizontaliai.

## Saugos instrukcijos

### Įrengimas

- Pašalinkite visus pakavimo elementus.
- ▲ **ĮSPĖJIMAS.** Pakavimo medžiagas laikykite vaikams nepasiekiamoje vietoje.
- Nemontuokite ir nenaudokite indaplovės, jei ji pažeista.
- Vadovaukitės su gaminiu pateiktomis instrukcijomis.
- ▲ **ĮSPĖJIMAS.** Nejunkite indaplovės prie maitinimo šaltinio, kol bus atlikti visi montavimo darbai, nurodyti skyrelyje **SURINKIMO INSTRUKCIJOS**.
- ▲ **ĮSPĖJIMAS.** Nejunkite indaplovės prie maitinimo šaltinio, kol bus visiškai sumontuota priekinė plokštė. Kitaip gali kilti elektros smūgio pavojus.

- ▲ **ĮSPĖJIMAS.** Prieš įjungdami pirmą kartą įsitinkite, kad gaminys yra horizontalioje padėtyje. Išlyginimui numatytos reguliuojamos kojelės. Horizontalumą patikrinkite gulsčiu.

### Įleidimo žarnos keitimas

- Trūkus žarnai, reikia pakeisti ją originalia atsargine dalimi, kurią galima įsigyti iš gamintojo arba jo techninės priežiūros centre.

## Aplinkosaugos klausimai



Šis prietaisas paženklintas pagal Europos direktyvą 2012/19/ES dėl elektros ir elektroninės įrangos atliekų (EEĀ). EEĀ atliekas sudaro taršios medžiagos (kurios gali būti žalingos aplinkai) ir pagrindinės sudedamosios dalys (kurias galima naudoti pakartotinai).

EEĀ svarbu tinkamai tvarkyti, pašalinant ir tinkamai utilizuojant visus teršalus, o visas medžiagas vėl naudojant ir perdirbant. Žmonių vaidmuo labai svarbus užtikrinant, kad elektros ir elektroninės įrangos atliekos netaptų aplinkosaugos problema. Būtina laikytis kelių pagrindinių taisyklių:

- EEĀ negalima neišmesti su buitinėmis atliekomis;
- EEĀ reikia perduoti atitinkamiems savivaldybės arba registruotų įmonių tvarkomiems surinkimo punkтам. Daugelyje šalių didelės EEĀ atliekos gali būti paaimamos iš namų.

Daugelyje šalių perkant naują prietaisą senąjį galima grąžinti pardavėjui, kuris turi nemokamai priimti tiek lygiavertės rūšies ir tų pačių funkcijų įrenginių, kiek yra perkama.

### Kaip pasiekti ištis gerą plovimo rezultatą

- Prieš dėdami indus į indaplovę, pašalinkite visus maisto likučius (kaulus, lukštus, mėsos ar daržovių gabalėlius, kavos tirščius, vaisių odeles, cigarečių pelenus, dantų krapštukus ir kt.), kad neužsikimštų filtrai, vandens išleidimo anga ar vandens purkštuvai.
- Prieš dedant į indaplovę, indų nerekomenduojama skalauti, nes tai lemia didesnę vandens ir energijos suvartojimą.
- Jei puoduose ar orkaitei skirtuose induose yra pridegusio ar skrudinto maisto likučių, prieš plaunant patartina juos pamirkyti.
- Indus dėkite apverstus.
- Stenkitės dėti juos taip, kad jie neliestų vienas kito. Tinkamai išdėstius bus pasiektas geresnis rezultatas.
- Įdėję indus patikrinkite, ar purkštuvai gali laisvai suktyti.
- Keptuves ir kitus indus, kuriuose yra sunkiai pašalinamo maisto ar pridegusio maisto likučių, reikia pamirkyti vandenyje, įpylus indaplovėje naudojamo ploviklio.
- Tinkamas sidabro plovimas:
  - iš karto po naudojimo nuplaukite sidabrinčius indus, ypač jei juose buvo majonezo, kiaušinių, žuvies ir pan.;
  - nešlakstykite ant jų ploviklio;
  - laikykite atskirai nuo kitų metalų.

### Kaip sutaupyti.

Patarimai, kaip taupyti ir nepakenkti aplinkai naudojant šį prietaisą.

- Geriausią energijos, vandens ir ploviklio vartojimo, taip pat trukmės rezultatą pasieksite įdėję rekomenduojamą maksimalų indų kiekį.

Sutaupykite iki 50 % energijos plaudami indus, kai indaplovė yra pilna, o ne 2 kartus užpildę ją iki pusės.
- Jei norite, kad indai būtų išplauti tinkamai, dėkite juos į indaplovę po kiekvieno valgio ir, jei reikia, įjunkite **PRADINIO PLOVIMO** ciklą, kad suminkštintumėte maisto likučius ir pašalintumėte didesnius maisto gabalėlius nuo neseniai įdėtų indų. Kai indaplovė yra pilna, paleiskite visą plovimo ciklo programą.
- Jei indai yra tik šiek tiek nešvarūs arba krepšiai nėra visiškai užpildyti, pasirinkite **ECO** programą, vadovaudamiesi programų sąrašą pateiktomis instrukcijomis.

- Paprastai efektyviausios, kalbant apie bendrą vandens ir energijos vartojimą, yra ilgiau trunkančios programos su žemesne temperatūra.
- Plaunant indaplovėje vartojama mažiau energijos ir vandens nei plaunant rankomis, jei indaplovė naudojama laikantis gamintojo nurodymų ir patarimų.

### Ko neplauti.

- Atsiminkite, kad ne visi indai tinka plauti indaplovėje. Jei nenurodyta kitaip, indaplovėje nepatartina plauti reikmenų, turinčių termoplastiko, stalo įrankių su medinėmis ar plastikinėmis rankenomis, puodų su medinėmis rankenomis, aliuminio ar krištolinių indų.
- Kai kurios indų dekoracijos gali išblukti. Todėl, prieš dedant visą indų komplektą, patartina pirmiausiai išplauti vieną iš jų ir įsitikinti, kad spalva nepakito.
- Patartina nedėti į indaplovę sidabrinų stalo įrankių su nerūdijančio plieno rankenomis, nes tarp šių medžiagų gali įvyki cheminė reakcija.

### Pirkdami naujus indus ar stalo įrankius visuomet įsitinkinkite, kad jie tinka plauti indaplovėje.

### Naudingi patarimai

- Kad išvengtumėte lašėjimo iš viršutinio krepšio, pirmiausia išimkite apatinį krepšį.
- Jei indus tam tikram laikui reikia palikti indaplovėje, palikite dureles atvertas, kad cirkuliuotų oras ir padidėtų džiovinimo efektyvumas.

### Kiek laiko galioja IKEA garantija?

Ši garantija galioja 5 metus nuo prietaiso įsigijimo datos IKEA parduotuvėje.

Kaip įrodymą būtina pateikti originalų pardavimo kvitą. Jei pagal garantiją atliekami techninės priežiūros darbai, prietaiso garantinis laikotarpis nebus pratęstas.

### Kas suteiks paslaugą?

Paslaugas suteiks pats IKEA paslaugų teikėjas arba reikiamus darbus atliks vienas iš įgaliotų partnerių.

### Kam taikoma ši garantija?

Garantija taikoma prietaiso gedimams, atsiradusiems dėl netinkamos konstrukcijos ar panaudotų medžiagų po prietaiso įsigijimo IKEA parduotuvėje. Ši garantija taikoma prietaisą naudojant tik buityje. Išimtyms „nurodytos po antrašte „Kam netaikoma ši garantija?“ Garantiniu laikotarpiu bus padengtos gedimo šalinimo išlaidos, pvz., už remontą, dalis, darbą ir keliones, su sąlyga, kad prietaisas bus pasiekiamas remontui be jokių ypatingų išlaidų.

Šiomis sąlygomis taikomos ES gairės (Nr. 99/44/EB) ir atitinkamos vietinės taisyklės. Pakeistos dalys tampa IKEA nuosavybe.

### Ką darys IKEA spręsdama problemą?

IKEA paskirtas paslaugų teikėjas apžiūrės gaminį ir savo nuožiūra nuspręs, ar jam taikoma ši garantija. Jei bus taikoma, IKEA paslaugų teikėjas arba įgaliotasis paslaugų partneris suremontuos sugedusį gaminį arba pakeis jį tokiu pačiu arba panašiu gaminiu.

### Kam netaikoma ši garantija?

- Įprastas nusidėvėjimas.
- Tyčinė žala, atsiradusi dėl aplaidumo, naudojimo instrukcijų nesilaikymo, netinkamo montavimo ar prijungimo prie netinkamos įtampos, žala, atsiradusi dėl cheminės ar elektrocheminės reakcijos, rūdžių, korozijos ar vandens, įskaitant žalą dėl pernelyg didelio kalkių kiekio tiekiamame vandenyje, žalą dėl neįprastų aplinkos sąlygų, bet tuo neapsiribojant.
- Eksploatacinės dalys, įskaitant baterijas ir lemputes.
- Nefunkcinės ir dekoratyvinės dalys, neturinčios įtakos įprastam prietaiso naudojimui, įskaitant bet kokius įbrėžimus ir galimus spalvų skirtumus.
- Netyčinis sugadinimas dėl pašalinių daiktų ar medžiagų, taip pat dėl filtrų, išleidimo sistemų ar stalčių valymo ar jų užblokavimo šalinimo.

- Žala, padaryta šioms dalims: stiklo keramikos medžiagoms, priedams, indų ir stalo įrankių krepšiams, tiekimo ir išleidimo vamzdžiams, sandarikliams, lemputėms ir jų dangteliams, ekranams, rankenėlėms, gaubtams ar jų dalims. Išskyrus atvejus, kai galima įrodyti, kad tokie pažeidimai atsirado dėl gamybos trūkumų.
- Atvejai, kai specialisto apsilankymo metu nebuvo nustatyta jokių gedimų.
- Remontas, kurį atliko ne mūsų paskirti paslaugų teikėjai ir (arba) įgaliotasis techninės priežiūros partneris arba kurio metu buvo naudojamos neoriginalios dalys.
- Remontas dėl netinkamo ar ne pagal specifikaciją atlikto montavimo.
- Prietaiso naudojimas ne buityje, t. y. pramoninėje aplinkoje.
- Gabenant sukelti nuostoliai. Jei gaminį į namus ar kitu adresu perveža klientas, IKEA neatsako už jokią žalą, kuri gali atsirasti pervežimo metu. Tačiau, jei gaminį kliento adresu pristato IKEA, gaminio sugadinimui tokio pristatymo metu bus taikoma ši garantija.
- Pirminio IKEA prietaiso įrengimo išlaidos. Tačiau, jei IKEA paslaugų teikėjas arba jo įgaliotasis techninės priežiūros partneris suremontuoja arba pakeičia prietaisą nauju pagal šios garantijos sąlygas, pririnkus paslaugų teikėjas arba jo įgaliotasis techninės priežiūros partneris iš naujo įrengs suremontuotą arba naują prietaisą.

Šis apribojimas netaikomas darbui nenustačius gedimų, kurį atlieka kvalifikuotas specialistas, naudodamas mūsų originalias dalis, kad pritaikytų prietaisą prie kitos ES šalies techninių saugos specifikacijų.

### Kaip taikoma šalies teisė

IKEA garantija suteikia jums konkrečių juridinių teisių, kurios atitinka arba viršija vietinius reikalavimus. Tačiau šios sąlygos jokių būdu neapriboja vartotojų teisių, numatytų vietos teisės aktuose.

### Galiojimo teritorija

Jei prietaisas perkamas vienoje ES šalyje ir pervežamas į kitą ES šalį, paslaugos bus teikiamos pagal naujoje šalyje galiojančias įprastas garantijos sąlygas. Įsipareigojimas teikti paslaugas pagal garantiją galioja tik tuo atveju, jei prietaisas atitinka ir yra sumontuotas pagal:

- šalyje, kurioje pateikiamas reikalavimas dėl garantijos, galiojančias technines specifikacijas;
- surinkimo instrukcijas ir naudotojo vadovę pateiktą saugos informaciją.

## Garantinis aptarnavimas įsigijus IKEA prietaisą

Nedvejodami kreipkitės į IKEA garantinio aptarnavimo tarnybą, jei norite:

1. pateikti paslaugos užklausą pagal šią garantiją;
2. paprašyti paaiškinimo dėl IKEA prietaiso montavimo specialiuose IKEA virtuvės balduose. Pagal paslaugą nebus pateikta paaiškinimų, susijusių su:
  - bendru IKEA virtuvės įrengimu;
  - prijungimu prie elektros (jei prietaisas tiekiamas be kištuko ar laido), vandens ir dujų tiekimo, nes tai turi padaryti įgaliotasis techninės priežiūros inžinierius;
3. paprašyti paaiškinti IKEA prietaiso naudotojo vadovo turinį ir specifikacijas.

Siekiant užtikrinti, kad suteiktume jums deramos pagalbos, prieš susisiekiant su mumis būtina atidžiai perskaityti šioje knygelėje pateiktas surinkimo instrukcijas ir (arba) naudotojo vadovo skyrių.

## Kaip susisiekti su mumis, jei reikia mūsų paslaugos



Visą IKEA kontaktų sąrašą ir telefono numerius atitinkamoje šalyje rasite paskutiniame šio vadovo puslapyje.

- ⓘ Kad paslauga būtų suteikta greičiau, kreipkitės konkrečiu telefono numeriu, nurodytu šio vadovo pabaigoje. Visuomet atsižvelkite į numerius, išvardytus konkretaus prietaiso, dėl kurio reikia pagalbos, knygelėje. Prieš skambindami mums įsitinkinkite, kad turite IKEA gaminio, dėl kurio reikia pagalbos, numerį (8 skaitmenų kodą) ir serijos numerį (8 skaitmenų kodą, esantį duomenų lentelėje).

- ⓘ **IŠSAUGOKITE PARDAVIMO KVITĄ!** Tai yra jūsų pirkimo įrodymas, kuris yra būtinas, kad galiotų garantija. Atkreipkite dėmesį, kad kvite taip pat nurodomas kiekvieno jūsų įsigyto IKEA prietaiso pavadinimas ir numeris (8 skaitmenų kodas).

### Reikia papildomos pagalbos?

Jei turite papildomų klausimų, nesusijusių su jūsų garantiniu aptarnavimu, susisiekite su artimiausiu IKEA parduotuvės skambučių centru. Prieš susisiekiant su mumis, rekomenduojame atidžiai peržiūrėti prietaiso dokumentaciją.



Izmantojiet trauku mazgājamo mašīnu tikai pēc tam, kad esat rūpīgi izlasījis šos norādījumus. Mēs iesakām jums vienmēr turēt šo rokasgrāmatu pieejamu un labā stāvoklī jebkuram nākamajam īpašniekam.

### Vispārīgie drošības noteikumi

- Šī ierīce ir paredzēta mājsaimniecības un līdzīgiem lietojumiem, piemēram:
  - personāla virtuves zonām veikalos, birojos un citās darba vidēs;
  - lauku mājās;
  - lauku mājās un klientu vajadzībām viesnīcās, moteļos un citās dzīvošanai paredzētās vidēs;
  - lietošanai vidēs, kur tiek piedāvāta naktsmītne un brokastis;

Šīs ierīces citāda izmantošana bez sadzīves vides vai tipiskām mājsaimniecības funkcijām, kā lietpratēju vai apmācītu lietotāju komerciāla izmantošana, ir aizliegta pat iepriekš minētajos lietojumos. Ja ierīce tiek izmantota neatbilstošā veidā, tas var saīsināt ierīces

darbmūžu un anulēt ražotāja garantiju. Ražotājs nepieņem nekādus ierīces bojājumus vai citus bojājumus vai zaudējumus, kas rodas lietošanas rezultātā, kas neatbilst lietošanai mājsaimniecībā vai mājsaimniecībā (pat ja tā atrodas mājsaimniecības vai mājsaimniecības vidē), ciktāl to pieļauj tiesību akti.

Personas vecumā no 8 gadiem un personas ar ierobežotām fiziskām, sensorām vai garīgām spējām bez pieredzes vai zināšanām par ierīci drīkst lietot šo produktu tikai tad, ja tiek uzraudzītas vai tām ir sniegti norādījumi par ierīces lietošanu drošā veidā, apzinoties iespējamos riskus.

- Bērni ir jāuzrauga, lai nodrošinātu, ka viņi nespēlējas ar ierīci.
- Bērni, kas jaunāki par 3 gadiem, nedrīkst apieties ar ierīci, ja vien viņi netiek pastāvīgi uzraudzīti.
- Ja barošanas vads ir bojāts, tas ir jānomaina ar īpašu vadu vai komplektu, kas pieejams no ražotāja vai apkopes aģenta.

- Ūdens padeves savienojumam izmantojiet tikai ierīces komplektācijā iekļautos šļūteņu komplektus (neizmantojiet vecos šļūteņu komplektus atkārtoti).
- Ūdens spiedienam jābūt no 0,08 MPa līdz 1 MPa.
- Pārliedzinieties, ka paklāji vai grīdsegas neaizsedz pamatni vai kādu no ventilācijas atverēm.
- Pēc uzstādīšanas ierīce jānovieto tā, lai kontaktdakša būtu pieejama.
- Neatstājiet durvis atvērtas horizontālā stāvoklī, lai izvairītos no iespējamiem apdraudējumiem (piemēram, pakļupšanas).
- Lai iegūtu sīkāku informāciju par produktu vai iepazītos ar tehnisko datu lapu, lūdzu, skatiet ražotāja tīmekļa vietni.
- Maksimālo vietu iestatījumu skaitu skatiet attiecīgajā datu plāksnītē, kas pievienota produktam.

## **Elektriskie savienojumi un drošības instrukcijas**

- Tehniskā informācija (barošanas spriegums un

ieejas jauda) ir norādīta uz produkta tehnisko datu plāksnītes.

- Pārliedzinieties, ka elektrosistēma ir iezemēta un atbilst visiem piemērojamajiem tiesību aktiem un ka kontaktligzda ir saderīga ar ierīces kontaktdakšu. Ražotājs atsakās no jebkādas atbildības par jebkādiem bojājumiem cilvēkiem vai īpašumam, kas radušies ierīces neiezemēšanas dēļ.
- Pārliedzinieties, ka trauku mazgājamā mašīna nespiež strāvas kabelus.
- Parasti nav ieteicams izmantot adapterus, vairākus spraudņus un/vai pagarinātājus.

**⚠ BRĪDINĀJUMS.** Ierīci nedrīkst barot, izmantojot ārēju pārslēgšanas ierīci, piemēram, taimerī, vai pievienot ķēdei, ko regulāri ieslēdz un izslēdz komunālo pakalpojumu uzņēmums.

- Pirms trauku mazgājamās mašīnas tīrīšanas vai apkopes atvienojiet ierīci no elektrotīkla un izslēdziet ūdens padevi.

- Nevelciet aiz strāvas vada vai ierīces, lai atvienotu ierīci no elektrotīkla.

**⚠ UZMANĪBU!** Mazgāšanas cikla laikā ūdens var sasniegt augstu temperatūru.

- Neatstājiet ierīci elementu (lietus, saules utt.) iedarbībā.
- Noliecoties vai sēžot uz atvērtām trauku mazgājamās mašīnas durvīm, tā var apgāzties.
- Pārvietošanas laikā neceliet trauku mazgājamo mašīnu aiz durvīm; transportēšanas laikā nekad neatbalstiet durvis uz ratiņiem. Ja ierīce jāpacel, iesakām to darīt diviem cilvēkiem.
- Trauku mazgājamā mašīna ir paredzēta parastiem virtuves piederumiem. Trauku mazgājamā mašīnā nedrīkst mazgāt priekšmetus, kas ir piesārņoti ar benzīnu, krāsu, tērauda vai dzelzs paliekām, kodīgām ķīmiskām vielām, skābēm vai sārmiem.
- Ja mājās ir uzstādīta ūdens mīkstināšanas ierīce, trauku mazgājamā mašīnā uzstādītajam ūdens mīkstinātājam nav

jāpievieno sāls.

- Ja ierīce sabojājas vai pārstāj pareizi darboties, izslēdziet to, izslēdziet ūdens padevi un ne-traucējiet tās darbību. Remonta darbus drīkst veikt tikai apstiprināts apkopes aģents, un ir jāuzstāda tikai oriģinālās rezerves daļas. Jebkura iepriekš minēto ieteikumu neievērošana var nopietni ietekmēt ierīces drošību.
- Ja pēc iepakojuma noņemšanas ierīce ir jāpārvieta, nemēģiniet to pacelt aiz durvju apakšas. Nedaudz atveriet durvis un paceliet ierīci, turot to augšpusē.

**€ Marķējot šo produktu, mēs uz savu atbildību apstiprinām šī produkta pilnīgu atbilstību visām attiecīgajām drošības, veselības un vides prasībām saskaņā ar Eiropas tiesību aktiem.**

- ⚠ BRĪDINĀJUMS.** Naži un citi piederumi ar asām smailēm groza ir jāieliek ar smailēm uz leju vai jānovieto horizontālā stāvoklī.

## Drošības norādījumi

### Uzstādīšana

- Noņemiet visus iepakojuma elementus.
- ▲ **BRĪDINĀJUMS.** Glabājiet iepakojuma materiālus bērniem nepieejamā vietā.
- Neuzstādi un nelietojiet trauku mazgājamo mašīnu, ja tā ir bojāta.
- Ievērojiet izstrādājumam pievienotās instrukcijas.
- ▲ **BRĪDINĀJUMS.** Nepievienojiet trauku mazgājamo mašīnu elektrotīklam, kamēr visas uzstādīšanas darbības nav veiktas saskaņā ar "MONTĀŽAS INSTRUKCIJU".
- ▲ **BRĪDINĀJUMS.** Nepievienojiet trauku mazgājamo mašīnu elektrotīklam, kamēr priekšējais panelis nav pilnībā uzstādīts. Pretējā gadījumā pastāv elektriskā apdraudējuma risks.

- ▲ **BRĪDINĀJUMS.** Pirms ierīces pirmās ieslēgšanas pārlicinieties, ka tā ir uzstādīta horizontālā stāvoklī, izmantojot regulējamās kājiņas. Pārbaudiet horizontālo stāvokli, izmantojot līmeņrādi.

### Ielūdes šļūtenes nomaiņa

- Salūšanas gadījumā šļūtene ir jānomaina pret oriģinālu rezerves daļu, kas pieejama pie ražotāja vai tā servisa centrā.

## Rūpes par vidi



Šī ierīce ir marķēta saskaņā ar Eiropas direktīvu 2012/19/ES par elektrisko un elektronisko iekārtu atkritumiem (EEIA). EEIA satur gan piesārņojošas vielas (kas var negatīvi ietekmēt vidi), gan pamatkomponentus (kurus var izmantot atkārtoti).

EEIA jābūt pakļautiem īpašai apstrādei, lai pareizi atdalītu un likvidētu visus piesārņotājus, kā arī reģenerētu un pārstrādātu visus materiālus. Fiziskām personām var būt svarīga loma tajā, lai EEIA nekļūtu par vides aizsardzības problēmu; ir būtiski ievērot dažus pamata noteikumus:

- EEIA nedrīkst uzskatīt par māsaimniecības atkritumiem;
- EEIA jānodod attiecīgajos atkritumu savākšanas punktos, ko pārvalda pašvaldība vai reģistrēti uzņēmumi. Daudzās valstīs liela apjoma EEIA var tikt savākti mājās.

Daudzās valstīs, iegādājoties jaunu ierīci, veco ierīci var atdot atpakaļ mazumtirgotājam, kuram tā jāsavāc bez maksas, pamatojoties uz principu "viens pret vienu", ja vien iekārta ir tāda paša veida un tai ir tādas pašas funkcijas kā piegādātajai iekārta.

## Ieteikumi un padomi

### Kā iegūt patiesi labus mazgāšanas rezultātus

- Pirms trauku ievietošanas trauku mazgājamā mašīnā noņemiet visu atlikušo pārtiku (kaulus, čaumalas, gaļas vai dārzenu gabalus, kafijas biezumus, augļu mizas, cigarešu pelnus, zobu bakstāmos kociņus utt., lai izvairītos no filtru, ūdens izvades un mazgāšanas sviru sprauslu bloķēšanas.
- Trauki nav jāskalo pirms ievietošanas trauku mazgājamā mašīnā, jo tas palielina ūdens un enerģijas patēriņu un nav ieteicams.
- Ja katliņi un cepeškrāsns trauki ir noklāti ar piedegušu vai grauздēta ēdiena paliekām, pirms mazgāšanas ieteicams tos atstāt iemērkšanai.
- Novietojiet traukus ar priekšpusi uz leju.
- Mēģiniet novietot traukus tā, lai tie nesaskartos viens ar otru. Ja tie ir pareizi ievietoti, jūs iegūsiat labākus rezultātus.
- Pēc trauku ievietošanas pārbaudiet, vai mazgāšanas sviras var brīvi griezties.
- Pannas un citi trauki, kuros ir īpaši noturīgas pārtikas daļiņas vai apdegušas pārtikas paliekas, jāatstāj iemērkti ūdenī ar trauku mazgājamās mašīnas mazgāšanas līdzekli.
- Lai pareizi nomazgātu sudraba izstrādājumus:
  - tūlīt pēc lietošanas izskalojiet sudrabu, it īpaši, ja tas ir izmantots majonēzei, olām, zivīm utt;
  - neuzsmidziniet mazgāšanas līdzekli uz tā;
  - glabājiet to atsevišķi no citiem metāliem.

### Kā ietaupīt?

Padomi par to, kā ietaupīt naudu un nebojāt vidi, lietojot ierīci.

- Sasniedziet vislabāko enerģijas, ūdens, mazgāšanas līdzekļa un laika izmantošanu, izmantojot ieteicamo maksimālo kravas lielumu.

Ietaupiet līdz pat 50% enerģijas, mazgājot pilnu ierīces kravu, nevis 2 puskravas.

- Ja vēlaties, lai trauku mazgājamā mašīna veiktu pilnīgu mazgāšanu, ievietojiet traukus trauku mazgājamā mašīnā katras ēdienreizes beigās un, ja nepieciešams, ieslēdziet **priekšmazgāšanas** ciklu, lai mīkstinātu ēdiena paliekas un noņemtu lielākas ēdiena daļiņas no jaunās trauku kravas. Kad trauku mazgājamā mašīna ir pilna, sāciet pilnu mazgāšanas cikla programmu.

- Ja trauki nav ļoti netīri vai grozi nav ļoti pilni, izvēlieties **ECO** programmu, ievērojot programmu sarakstā sniegtos norādījumus.
- Visefektīvākās programmas kombinētās ūdens un enerģijas izmantošanas ziņā parasti ir garākās programmas ar zemāku temperatūru.
- Mazgāšana trauku mazgājamā mašīnā patērē mazāk enerģijas un ūdens nekā mazgāšana ar rokām, ja trauku mazgājamā mašīna tiek izmantota saskaņā ar ražotāja norādījumiem un ieteikumiem.

### Ko nemazgāt?

- Jāatceras, ka ne visi trauki ir piemēroti mazgāšanai trauku mazgājamā mašīnā. Mēs neiesakām izmantot trauku mazgājamo mašīnu, lai mazgātu priekšmetus no termoplastikas, galda piederumus ar koka vai plastmasas rokturiem, katlus ar koka rokturiem, priekšmetus no alumīnija, kristāla stikla, ja vien nav norādīts citādi.
- Daži rotājumi var izbalēt. Tāpēc pirms visas partijas iekraušanas ir ieteicams vispirms nomazgāt tikai vienu no priekšmetiem, lai pārlicinātos, ka citi neizbalēs.
- Ieteicams nelikt trauku mazgājamajā mašīnā sudraba galda piederumus ar bezkrāsaina tērauda rokturiem, jo starp tiem var notikt ķīmiska reakcija.

**Iegādājoties jaunus traukus vai galda piederumus, vienmēr pārlicinieties, ka tie ir piemēroti mazgāšanai trauku mazgājamā mašīnā.**

### Noderīgi padomi

- Lai izvairītos no pilēšanas no augšējā statīva, vispirms noņemiet apakšējo statīvu.
- Ja trauki kādu laiku jāatstāj ierīcē, atstājiet durvis atvērtas, lai ļautu gaisam cirkulēt un uzlabotu žāvēšanas veiktspēju.

### Cik ilgi ir spēkā IKEA garantija?

Šī garantija ir spēkā 5 gadus no ierīces iegādes datuma IKEA.

Kā pirkumu apliecinošs dokuments ir nepieciešams pārdošanas kvīts oriģināls. Ja apkopes darbi tiek veikti ar garantiju, tas nepagarinās ierīces garantijas periodu.

### Kurš īstenošs pakalpojumu?

IKEA pakalpojumu sniedzējs sniegs pakalpojumu, izmantojot savas pakalpojumu operācijas vai autorizētu pakalpojumu partneru tīklu.

### Ko šī garantija sedz?

Garantija attiecas uz ierīces defektiem, kas radušies nepareizas konstrukcijas vai materiālu defektu dēļ no pirkuma datuma no IKEA. Šī garantija attiecas tikai uz lietošanu mājas apstākļos. Izņēmumi ir norādīti zem virsraksta "Kas nav ietverts šajā garantijā?" Garantijas periodā tiks segtas bojājuma novēršanas izmaksas, piemēram, remonts, detaļas, darbs un ceļojumi, ar nosacījumu, ka ierīce ir pieejama remontam bez īpašiem izdevumiem.

Uz šiem nosacījumiem attiecas ES vadlīnijas (Nr. 99/44/EG) un attiecīgie vietējie noteikumi ir piemērojami. Nomainītās detaļas kļūst par IKEA īpašumu.

### Ko IKEA darīs, lai novērstu problēmu?

IKEA ieceltais pakalpojumu sniedzējs pārbaudīs produktu un pēc saviem ieskatiem izlems, vai uz to attiecas šī garantija. Ja tas tiek uzskatīts par segtu, IKEA pakalpojumu sniedzējs vai tā pilnvarotais servisa partneris, veicot savas servisa darbības, pēc saviem ieskatiem vai nu salabos bojāto produktu, vai aizstās to ar to pašu vai līdzīgu produktu.

### Uz ko neattiecas šī garantija?

- Normāls nolietojums.
- Apzināti vai nolaidīgi bojājumi, bojājumi, ko izraisījis lietošanas instrukciju neievērošana, nepareiza uzstādīšana vai pieslēgšana nepareizam spriegumam, bojājumi, ko izraisījis ķīmiska vai elektroķīmiska reakcija, rūsas, korozija vai ūdens bojājumi, tostarp, bet ne tikai, bojājumi, ko izraisījis pārmērīgs kalņa daudzums ūdens padevē, bojājumi, ko izraisījuši nenormāli vides apstākļi.
- Palīgierīces, tostarp akumulatori un lampas.
- Nefunkcionējošas un dekoratīvas daļas, kas neietekmē ierīces normālu lietošanu, tostarp jebkādi skrāpējumi un iespējamās krāsu atšķirības.

- Nejauši bojājumi, ko izraisījuši svešķermeņi vai vielas, un filtru, drenāžas sistēmu vai ziepju atvilktnu tīrīšana vai atbloķēšana.
- Šādu detaļu bojājumi: keramikas stikls, piederumi, trauku un galda piederumu grozi, padeves un drenāžas caurules, blīves, lampas un lampu pārsegi, ekrāni, pogas, apvalki un apvalku daļas. Ja vien nevar pierādīt, ka šāds bojājums ir izraisījuši ražošanas defekti.
- Gadījumi, kad tehniķa vizītes laikā netika konstatēta kļūme.
- Remonts, ko neveic mūsu ieceltie pakalpojumu sniedzēji un/vai pilnvarots servisa līgumpartneris, vai ja ir izmantotas neoriģinālās detaļas.
- Remonts, ko izraisījis uzstādīšana, kas ir bojāta vai neatbilst specifikācijai.
- Ierīces izmantošana ar mājssaimniecību nesaitītā vidē, t. i., profesionālai lietošanai.
- Transportēšanas bojājumi. Ja klients transportē produktu uz mājām vai citu adresi, IKEA nav atbildīgs par jebkādiem bojājumiem, kas var rasties transportēšanas laikā. Tomēr, ja IKEA piegādā produktu uz klienta piegādes adresi, šī garantija attieksies uz produkta bojājumiem, kas radušies šīs piegādes laikā.
- IKEA ierīces sākotnējās uzstādīšanas izmaksas. Tomēr, ja IKEA servisa pakalpojumu sniedzējs vai tā pilnvarotais servisa partneris remontē vai nomaina ierīci saskaņā ar šīs garantijas noteikumiem, servisa pakalpojumu sniedzējs vai tā pilnvarotais servisa partneris, ja nepieciešams, atkārtoti uzstādīs remontēto ierīci vai uzstādīs tās nomaīņu.

Šis ierobežojums neattiecas uz darbu bez defektiem, ko veic kvalificēts speciālists, izmantojot mūsu oriģinālās detaļas, lai pielāgotu ierīci citas ES valsts tehniskajām drošības specifikācijām.

### Kā tiek piemēroti valsts tiesību akti

IKEA garantija sniedz konkrētas likumīgas tiesības, kas sedz vai pārsniedz vietējās prasības. Tomēr šie nosacījumi nekādā veidā neierobežo patērētāju tiesības, kas aprakstītas vietējos tiesību aktos.

### Derīguma zona

Ierīcēm, kas tiek iegādātas vienā ES valstī un aizvestas uz citu ES valsti, pakalpojumi tiks sniegti saskaņā ar jaunās valsts parastajiem garantijas nosacījumiem. Pienākums veikt pakalpojumus garantijas ietvaros pastāv tikai tad, ja ierīce atbilst un ir uzstādīta saskaņā ar:

- tās valsts tehniskās specifikācijām, kurā tiek iesniegta garantijas prasība;

## Latviešu

- montāžas instrukcijām un lietotāja rokasgrāmatas drošības informāciju.

### Īpašais pēcpārdošanas serviss IKEA iekārtām.

Nevilcinieties sazināties ar IKEA pēcpārdošanas apkalpošanas dienestu, lai:

1. iesniegtu pakalpojuma pieprasījumu saskaņā ar šo garantiju;
2. lūgtu paskaidrojumus par IKEA ierīces uzstādīšanu speciālajās IKEA virtuves mēbelēs. Pakalpojums nesniegs paskaidrojumus par:
  - kopējo IKEA virtuves instalāciju;
  - savienojumiem ar elektrību (ja ierīce ir bez kontaktdakšas un kabeļa), ūdeni un gāzi, jo tie ir jāveic pilnvarotam apkopes inženierim.
3. lūgtu paskaidrojumus par IKEA ierīces lietotāja rokasgrāmatas saturu un specifikācijām.

Lai nodrošinātu vislabāko palīdzību, pirms sazināšanās ar mums, lūdzu, rūpīgi izlasiet montāžas instrukcijas un/vai šī bukleta sadaļu Lietotāja rokasgrāmata.

### Kā sazināties ar mums, ja jums ir nepieciešams mūsu pakalpojums?



Pilnu IKEA norīkoto kontaktpersonu sarakstu un attiecīgo valstu tālrunu numurus, lūdzu, skatiet šīs rokasgrāmatas pēdējā lapā.

- ❶ Lai sniegtu jums ātrākus pakalpojumus, iesakām izmantot konkrētos tālrunu numurus, kas norādīti šīs rokasgrāmatas beigās. Vienmēr skatiet numurus, kas norādīti konkrētās ierīces bukletā, kurai jums nepieciešama palīdzība. Pirms zvaniet mums, pārliedzieties, ka jums ir pieejams bojātās ierīces IKEA preces numurs (8 ciparu kods) un sērijas numurs (8 ciparu kods, kas atrodams uz datu plāksnītes).

- ❷ **SAGLABĀJIET PĀRDOŠANAS ČEKU!**  
Tas ir jūsu pirkuma apliecinājums, un tas ir nepieciešams garantijas piemērošanai. Ņemiet vērā, ka kvītī ir norādīts arī katras iegādātās ierīces IKEA izstrādājuma nosaukums un numurs (8 ciparu kods).

### Vai jums ir nepieciešama papildu palīdzība?

Ja rodas papildu jautājumi, kas nav saistīti ar ierīču pēcpārdošanu, lūdzu, sazinieties ar tuvāko IKEA veikala zvanu centru. Pirms sazināšanās ar mums iesakām rūpīgi izlasīt ierīces dokumentāciju.

## Інформація щодо техніки безпеки

Використовуйте посудомийну машину лише після уважного ознайомлення з цією інструкцією. Ми рекомендуємо завжди зберігати цей посібник під рукою та в хорошому стані для будь-якого майбутнього власника.

### Загальні правила безпеки

- Цей прилад призначено винятково для домашнього використання, а також для такого аналогічного застосування, як:
  - Кухонні зони для персоналу в магазинах, офісах та інших робочих приміщеннях.
  - Заміські будинки.
  - Для клієнтів готелів, мотелів та в інших приміщеннях для проживання.
  - У готелях типу "ліжко і сніданок".

Інші способи використання цього приладу, окрім застосування в домогосподарствах або в стандартних умовах домашнього господарювання, наприклад, промислова експлуатація професіоналами або навченими користувачами, не входять до зазначеного списку застосувань. У разі використання приладу способом, який не від-

повідає наведеному вище списку, термін служби виробу може скоротитися, а гарантію виробника може бути анульовано. Виробник у максимальному ступені, дозволеному законодавством, не приймає на себе відповідальність щодо будь-якого пошкодження приладу або пошкодження чи збитку, які виникли в результаті експлуатації приладу не в домогосподарствах або стандартних умовах домашнього господарювання (навіть за умови розміщення такого приладу в домогосподарстві або стандартних умовах домашнього господарювання).

Прилад може використовуватися особами у віці 8 років і старше, а також особами з обмеженими фізичними, сенсорними або розумовими здібностями, без досвіду або знань про виріб, лише за умови нагляду або надання інструкцій щодо експлуатації приладу безпечним способом з усвідомленням можливих ризиків.

- Завжди слід стежити за дітьми, щоб вони не гралися з приладом.
- Дітей віком до 3 років включно слід допускати до приладу лише під постійним наглядом дорослих.



- У разі пошкодження кабелю живлення його заміну має проводити виробник або його сервісний агент.
- Прилад слід підключати до системи водопостачання лише за допомогою комплектів шлангів, які постачаються разом із ним (не використовуйте старі комплекти шлангів).
- Тиск води має становити від 0,08 МПа до 1 МПа.
- Переконайтеся, що килими або доріжки не перекривають основу або будь-які вентиляційні отвори.
- Після встановлення прилад слід розташовувати так, щоб вилка була легко доступна.
- Не залишайте дверцята відчиненими в горизонтальному положенні, щоб виключити можливі небезпеки (наприклад, замикання).
- Додаткову інформацію щодо виробу або таблицю технічних характеристик див. на веб-сайті виробника.
- Максимальну кількість комплектів посуду див. на відповідній табличці з технічними даними, прикріпленій до виробу.

### **Електричні підключення та правила техніки безпеки**

- Технічні характеристики (напруга живлення і споживана потужність) зазначені на таб-

лиці з паспортними даними виробу.

- Переконайтеся, що електрична система заземлена і відповідає всім застосовним вимогам законодавства, а розетка сумісна з вилкою приладу. Виробник відмовляється від будь-якої відповідальності за фізичні або майнові збитки, які виникли в результаті відсутності заземлення приладу.
- Переконайтеся, що посудомийна машина не перетискає кабелі живлення.
- Загалом не рекомендується використовувати адаптери, багатополюсні вилки та/або подовжувачі.

**⚠ ПОПЕРЕДЖЕННЯ.** Заборонено підключати живлення пристрою через зовнішній прилад з вимикачем, наприклад, таймер, або ж під'єднувати його до мережі, яку регулярно вмикає й вимикає комунальне підприємство.

- Перед очищенням або обслуговуванням посудомийної машини від'єднайте її від мережі електроживлення та перекрийте подачу води.
- Не тягніть за шнур живлення або прилад, щоб вимкнути машину.

**⚠ УВАГА!** Температура води під час циклу миття може бути дуже високою.

- Не залишайте прилад під дією атмосферних чинників (дощу, сонця тощо).
- Заборонено спиратися або сидіти на відчинених дверцятах посудомийної машини, оскільки це може призвести до її перекидання.
- Під час переміщення забороняється підіймати посудомийну машину за дверцята; а під час транспортування – спирати дверцятами на возик. Рекомендується піднімати машину вдвох.
- Посудомийна машина призначена для звичайного кухонного приладдя. У посудомийній машині заборонено мити речі, забруднені нафтою, фарбою, часточками сталі або заліза, корозійно активними хімікатами, кислотами або лугами.
- Якщо в помешканні встановлено обладнання для пом'якшування води, не потрібно додавати сіль у пом'якшувач води.
- У разі несправності або порушення роботи приладу вимкніть його, закрийте подачу води і не намагайтеся розібрати його. Ремонтні роботи повинні виконуватися тільки

затвердженим сервісним агентом, і повинні бути встановлені тільки оригінальні запасні частини. Будь-яке недотримання наведених вище порад може мати серйозні наслідки для безпеки використання приладу.

- Переміщуючи пристрій після виймання його з упаковки, не намагайтеся піднімати його за нижню частину дверцят. Злегка відкрийте дверцята та підніміть машину, тримаючи її за верхню частину.

**Маркуванням СЄ на цьому виробі ми з повною відповідальністю підтверджуємо його повну відповідність всім значущим вимогам до охорони природного довкілля, здоров'я і промислової безпеки згідно з європейським законодавством.**

- ⚠ ПОПЕРЕДЖЕННЯ.** Ножі та інше кухонне приладдя з гострими кінцями слід класти до кошика цими кінцями донизу чи розташовувати горизонтально.

## Інструкції з техніки безпеки

### Встановлення

- Видаліть всі елементи упаковки.
- ⚠ **ПОПЕРЕДЖЕННЯ.** Зберігайте пакувальні матеріали в місці, недоступному для дітей.
- Заборонено встановлювати або експлуатувати пошкоджену посудомийну машину.
- Дотримуйтеся інструкцій, які постачаються разом із виробом.
- ⚠ **ПОПЕРЕДЖЕННЯ.** Не підключайте посудомийну машину до електромережі, поки всі операції з встановлення не будуть виконані відповідно до "ІНСТРУКЦІЇ З МОНТАЖУ".
- ⚠ **ПОПЕРЕДЖЕННЯ.** Забороняється підключати посудомийну машину до електромережі до повного встановлення передньої панелі. В іншому випадку існує небезпека ураження електричним струмом.

- ⚠ **ПОПЕРЕДЖЕННЯ.** Перед першим увімкненням виробу переконайтеся, що він установлений у горизонтальному положенні за допомогою регульованих ніжок. Горизонтальне положення перевіряється за допомогою спиртового рівня.

### Заміна впускного шланга

- У випадку виникнення проблем зі шлангом (розрив, тріщини тощо) його необхідно замінити на оригінальний виріб, який можна отримати у виробника або в його центрі технічного обслуговування.

## Захист навколишнього середовища



Цей прилад марковано відповідно до Директиви ЄС 2012/19/EU про відходи електричного та електронного обладнання (WEEE). Відходи електричного та електронного обладнання (WEEE) містять забруднюючі речовини (які можуть спричинити негативний вплив на довкілля) і базові компоненти (які можна використати повторно).

Важливо забезпечити спеціальну обробку відходів електричного та електронного обладнання, щоб належним чином видалити та утилізувати всі забруднюючі речовини, а також відновити й повторно використати всі матеріали. Окремі особи можуть грати важливу роль у забезпеченні того, щоб відходи електричного та електронного обладнання не стали проблемою для довкілля; необхідно дотримуватися кількох базових правил:

- із відходами електричного та електронного обладнання не можна поводитися як із побутовим сміттям;
- відходи електричного та електронного обладнання слід здавати у відповідні пункти збору відходів, керовані муніципалітетами чи зареєстрованими компаніями. У багатьох країнах можливе приймання великих відходів електричного та електронного обладнання вдома у користувачів.

У багатьох країнах, купуючи новий прилад, можна здати старий продавцеві, зобов'язаному безкоштовно прийняти його за принципом "один за один", якщо це обладнання аналогічного типу і має ті ж функції, що й прилад, який продавець постачає.

## Підказки й поради

### Як отримати дійсно хороші результати миття

- Перед тим, як помістити посуд у посудомийну машину, видаліть будь-які залишки їжі (кістки, раковини, шматочки м'яса або овочів, кавову гущу, шкірку фруктів, золу сигарет, зубочистки тощо), щоб уникнути блокування фільтрів, випускного отвору для води та форсунок коромисел.
- Немає необхідності полоскати посуд перед завантаженням його в посудомийну машину, так як це призводить до підвищеного споживання води та електроенергії і не рекомендується.
- Якщо каструлі та посуд для духовки вкриті залишками пригорілої або смаженої їжі, бажано відмочити їх перед миттям.
- Розташуйте посуд лицьовою стороною вниз.
- Спробуйте розмістити предмети посуду таким чином, щоб вони не торкалися один одного. Якщо вони будуть завантажені належним чином, ви отримаєте кращі результати.
- Після завантаження посуду переконайтеся, що коромисла можуть вільно обертатися.
- Пательні та інший посуд, який має особливо стійкі забруднення або залишки пригорілої їжі, слід замочити у воді з засобом для миття для посудомийної машини.
- Для правильного миття срібла:
  - промийте срібло відразу після використання, особливо якщо воно використовувалося для майонезу, яєць, риби тощо;
  - не розбризкуйте на нього засіб для миття;
  - тримайте його окремо від інших металів.

### Як заощадити.

Поради, як заощадити гроші та не завдати шкоди довкіллю під час використання приладу.

- Досягти найкращих результатів споживання електроенергії, води, засобу для миття та оптимального часу миття можна, дотримуючись рекомендованого максимального завантаження.

Економте до 50 % енергії, вмикаючи лише повністю завантажену посудомийну машину замість 2 половинних завантажень.

- Якщо потрібно, щоб посудомийна машина виконала повний цикл миття, ставте посуд у посудомийну машину після кожного прийому їжі і, за необхідності, запускайте цикл **ПОПЕРЕДНЕ МИТТЯ**, щоб пом'якшити залишки їжі та видалити більші частинки їжі з нового посуду. Коли посудомийну машину буде заповнено, запустіть повний цикл миття.

- Якщо посуд не дуже брудний або кошики не надто повні, виберіть програму **ЕКО**, дотримуючись інструкцій у списку програм.
- Найбільш ефективними з точки зору сукупного використання води й енергії зазвичай є довготривалі програми з меншою температурою.
- Миття в посудомийній машині використовує менше електроенергії та води, ніж миття вручну, якщо посудомийна машина використовується відповідно до інструкцій і порад виробника.

### Що не можна мити.

- Слід пам'ятати, що не весь посуд можна мити в посудомийній машині. Ми не рекомендуємо використовувати посудомийну машину для миття посуду з термопластику, столових приборів із дерев'яними або пластиковими ручками, каструль із дерев'яними ручками, виробів з алюмінію, кришталевого свинцевого скла, якщо не вказано інше.
- Деякі прикраси можуть потьмяніти. Тому доцільно перед завантаженням усієї партії спочатку вимити лише один із предметів, щоб бути впевненим, що інші схожі предмети не потьмяняють.
- Рекомендується не класти в посудомийну машину срібні столові прибори з ручками, виготовленими не з нержавіючої сталі, оскільки між ними може виникнути хімічна реакція.

### Купуючи новий посуд або столові прибори, завжди переконайтесь, що вони підходять для миття в посудомийній машині.

### Корисні поради

- Щоб уникнути крапель з верхньої решітки, спочатку зніміть нижню решітку.
- Якщо посуд потрібно залишити в машині на деякий час, залиште дверцята прочиненими, щоб забезпечити циркуляцію повітря та покращити ефективність сушіння.

### Як довго діє гарантія IKEA?

Ця гарантія дійсна протягом 5 років з початкової дати придбання вашого приладу в IKEA.

Оригінал квитанції про продаж необхідний як підтвердження покупки. Якщо сервісне обслуговування виконується за гарантією, це не продовжує гарантійний термін на прилад.

### Хто буде виконувати обслуговування?

Постачальник послуг IKEA надаватиме послугу через власні сервісні операції або мережу авторизованих сервісних партнерів.

### Що покриває ця гарантія?

Гарантія поширюється на несправності приладу, спричинені несправністю конструкції або дефектами матеріалів з дати покупки в IKEA. Ця гарантія поширюється лише на використання у побуті. Винятки зазначені під заголовком "Що не покривається цією гарантією?" Протягом гарантійного періоду покриваються витрати на усунення несправності, наприклад, ремонт, запчастини, робоча сила та поїздки, за умови, що прилад доступний для ремонту без спеціальних витрат.

За цих умов застосовуються настанови ЄС (№ 99/44/EG) та відповідні місцеві нормативні акти. Замінені деталі стають власністю IKEA.

### Що зробить IKEA, щоб виправити проблему?

Постачальник послуг, призначений IKEA, перевірить вибір і вирішить, на власний розсуд, чи покривається він цією гарантією. Якщо покривається, постачальник послуг IKEA або його уповноважений сервісний партнер через власні сервісні операції, потім, на власний розсуд, або відремонтує дефектний виріб, або замінить його тим самим або аналогічним виробом.

### Що не покривається цією гарантією?

- Звичайний знос.
- Навмисне або необережне пошкодження, пошкодження, викликане недотриманням інструкцій з експлуатації, неправильним встановленням або підключенням до неправильної напруги, пошкодження, викликане хімічною або електрохімічною реакцією, іржею, корозією або пошкодженням водою, включаючи, але не обмежуючись пошкодженням, викликаним надмірним вмістом вапна у водопостачанні, пошкодження, викликані аномальними умовами навколишнього середовища.
- Витратні деталі, включаючи батареї та лампи.

- Нефункціональні та декоративні деталі, які не впливають на нормальне використання приладу, включаючи будь-які подряпини та можливі колірні відмінності.
- Випадкове пошкодження, спричинене сторонніми предметами або речовинами, а також очищення або розблокування фільтрів, дренажних систем або ящиків для мийних засобів.
- Пошкодження наступних частин: керамічне скло, приладдя, кошики для посуду і столових приборів, труби подачі й зливу, ущільнення, лампи і кришки ламп, екрани, ручки, корпуси та частини корпусів. За винятком випадків, коли можна довести, що такі пошкодження були спричинені виробничими несправностями.
- Випадки, коли під час візиту майстра не було виявлено жодної несправності.
- Ремонт не виконується нашими призначеними постачальниками послуг та/або уповноваженим контрактним партнером з обслуговування або там, де були використані неоригінальні деталі.
- Ремонт, викликаний неправильною установкою або невідповідністю специфікації.
- Використання приладу в не побутових умовах, тобто професійне використання.
- Пошкодження при транспортуванні. Якщо клієнт перевозить товар додому або за іншою адресою, IKEA не несе відповідальності за будь-які пошкодження, які можуть виникнути під час транспортування. Однак, якщо IKEA доставить товар за адресою доставки клієнта, пошкодження товару, що виникло під час цієї доставки, покриватиметься цією гарантією.
- Вартість проведення первинного встановлення приладу IKEA. Однак, якщо постачальник послуг IKEA або його уповноважений сервісний партнер ремонтує або замінює прилад відповідно до умов цієї гарантії, постачальник послуг або його уповноважений сервісний партнер повторно встановлює відремонтований прилад або встановлює заміну, якщо це необхідно.

Ці обмеження не поширюються на безвідмовну роботу, виконану кваліфікованим фахівцем з використанням наших оригінальних деталей з метою адаптації приладу до технічних характеристик безпеки іншої країни ЄС.

### Як застосовується законодавство країни

Гарантія IKEA надає вам певні юридичні права, які покривають або перевищують місцеві вимоги. Однак ці умови жодним чином не обмежують права споживачів, описані в місцевому законодавстві.

# Українська

## Область дії

Для приладів, які купуються в одній країні ЄС і доставляються в іншу країну ЄС, послуги будуть надаватися в рамках гарантійних умов, звичайних для нової країни. Обов'язок надавати послуги в рамках гарантії існує лише в тому випадку, якщо прилад відповідає вимогам і встановлений відповідно до:

- технічних характеристик країни, в якій заявлена гарантійна претензія;
- інструкції зі складання та інформації з техніки безпеки у посібнику користувача.

## Спеціалізоване післяпродажне обслуговування техніки IKEA:

Зв'яжіться зі службою післяпродажного обслуговування IKEA, щоб:

1. зробити запит на обслуговування за цією гарантією.
2. запитати роз'яснення щодо встановлення приладу IKEA у спеціальних кухонних меблях IKEA. Служба не надаватиме роз'яснень щодо:
  - загального монтажу кухні IKEA.
  - підключення до електромережі (якщо машина постачається без вилки й кабелю), до води та газу, оскільки вони мають виконуватися уповноваженим сервісним інженером.
3. звернутися за роз'ясненнями щодо змісту посібника користувача та технічних характеристик приладу IKEA.

Щоб переконатися, що ми надаємо вам найкращу допомогу, будь ласка, уважно прочитайте Інструкції з монтажу та/або розділ Посібника користувача цієї брошури, перш ніж зв'язатися з нами.

## Як зв'язатися з нами, якщо вам потрібен наш сервіс



Зверніться до останньої сторінки цього посібника для отримання повного списку контактних осіб, призначених IKEA, та відповідних національних номерів телефонів.

- ❶ Щоб отримувати послуги швидше, радимо використовувати конкретні номери телефонів, наведені в кінці цього посібника. Завжди звертайтеся до номерів, зазначених у буклеті конкретного приладу, для якого вам потрібна допомога. Перш ніж зателефонувати нам, переконайтеся, що ви маєте номер товару IKEA (8-значний код) і серійний номер (8-значний код, який можна знайти на паспортній табличці) для приладу, для якого вам потрібна наша допомога.

- ❷ **ЗБЕРЕЖІТЬ КВИТАНЦІЮ ПРО ПРОДАЖ!** Це ваш доказ покупки, і він необхідний для застосування гарантії. Зверніть увагу, що в квитанції також міститься назва й номер товару IKEA (8-значний код) для кожного придбаного приладу.

## Потрібна додаткова допомога?

З будь-якими додатковими запитаннями, не пов'язаними з післяпродажним обслуговуванням вашої техніки, зв'яжіться з кол-центром нашого найближчого магазину IKEA. Рекомендуємо уважно прочитати документацію до приладу, перш ніж зв'язатися з нами.

Kasutage nõudepesumasinat alles pärast nende juhiste hoolikat lugemist. Soovitame hoida juhendit alati käepärast ja kõigi tulevaste omanike tarbeks heas seisukorras.

### Üldised ohutuseeskirjad

- Seade on ette nähtud kasutamiseks kodumajapidamistes ja muudes sarnastes kohtades, näiteks:
  - töötajate köögi-alad kauplustes, kontorites ja muus töökeskkonnas;
  - talumajades;
  - hotelli- ja motellitubades ning muudes majutusasutustes;
  - kodumajutuse tüüpi keskkondades.

Selle seadme teistsugune kasutamine kui koduses majapidamises või tavalisteks majapidamisülesanneteks kaubanduslikuks otstarbeks professionaalsete või koolitatud kasutajate poolt on välistatud isegi ülalnimetatud olukordades. Kui seadet kasutatakse muul viisil, võib see vähendada seadme eluiga ja tühistada tootja garantii. Tootja ei aktsepteeri seadme mis

tahes kahjustusi või muid kahjustusi või kaotusi, mis tulenevad kasutusest, mis ei ole kooskõlas kodumajapidamises või kodumajapidamises kasutamisega (isegi kui kasutus toimub koduses keskkonnas või kodumajapidamises), suurimas seadusega lubatud ulatuses.

8-aastased või vanemad lapsed ja piiratud füüsiliste, sensoorsete või vaimsete võimetega isikud, kellel ei ole toote kasutamise kogemusi ega teadmisi toote kohta, võivad toodet kasutada ainult järelevalve all või kui neid juhendatakse kasutama seadet ohutult ja nad on võimalikest riskidest teadlikud.

- Jälgige, et lapsed seadmega ei mängiks.
- 3-aastaseid ja nooremaid lapsi tuleb hoida eemal, välja arvatud juhul, kui nad on pideva järelevalve all.
- Kui toitejuhe on kahjustatud, tuleb see asendada spetsiaalse juhtme või komplektiga, mis on saadaval tootja või tema edasimüüja juures.

- Kasutage veevarustuse ühendamiseks ainult seadmega kaasasolevaid voolikukomplekte (ärge taaskasutage vanu voolikukomplekte).
- Veesurve peab olema vahemikus 0,08 MPa ja 1 MPa.
- Veenduge, et vaibad ei ummistaks alust ega ventilatsiooniavasid.
- Seade tuleb paigutada nii, et pistik oleks ligipääsetav.
- Võimalike ohtude (nt komistamise) vältimiseks ärge jätke ust horisontaalasendisse.
- Lisateavet toote kohta või tehnilist andmelehte saate vaadata tootja veebisaidilt.
- Maksimaalset kohtade arvu vaadake tootele kinnitatud andmesildilt.

### **Elektriühendused ja ohutusjuhised**

- Tehnilised üksikasjad (toitepinge ja sisendvõimsus) on näidatud toote andmesildil.
- Veenduge, et elektrisüsteem on maandatud ja vastab kõigile kehtivatele seadustele ning et pistikupesa ühildub seadme pistikuga. Tootja loobub igasugusest vastutusest inimestele või

varale tekitatud kahju eest, mis on tingitud masina mittemaandamisest.

- Veenduge, et nõudepesumasin ei oleks toitekaablite peal.
- Üldiselt ei ole soovitatav kasutada adaptereid, mitut pistikut ja/või pikendusjuhtmeid.

**⚠ HOIATUS!** Seadet ei tohi toita välise lülitusseadme, näiteks taimeri kaudu, ega ühendada vooluringiga, mida utiliit regulaarselt sisse ja välja lülitab.

- Enne nõudepesumasina puhastamist või hooldamist eemaldage seade vooluvõrgust ja lülitage veevarustus välja.
- Masina lahtiühendamiseks ärge tõmmake toitejuhtmest ega seadmest.

**⚠ TÄHELEPANU!** Vesi võib pesutsükli ajal kuumeneda kõrgele temperatuurile.

- Ärge jätke seadet keskkonnamõjude (vihma, päikese jne) kätte.
- Nõudepesumasina avatud uksele toetudes või istudes võib see ümber kukkuda.



- Nõudepesumasina liigutamisel ärge tõstke seda uksest hoides; transpordi ajal ärge toetuge ust kunagi vastu käru. Soovitame masinat tõsta kahe inimesega.
- Nõudepesumasin on mõeldud tavaliste köögiriistade pesemiseks. Nõudepesumasinas ei tohi pesta esemeid, mis on saastunud bensiini, värvi, terase või raua osakeste, söövitavate kemikaalide, hapete või leelistega.
- Kui kodus on veepehmendusseade, ei ole vaja nõudepesumasinasse paigaldatud veepehmendajale soola lisada.
- Kui seade läheb katki või lakkab korralikult töötamast, lülitage see välja, katkestage veevarustus ja ärge muutke seadme juures midagi. Remontitöid tohib teha ainult volitatud teenindaja ja paigaldada tohib ainult originaalvaruosi. Ülaloodud nõuannete eiramisel võivad olla tõsised tagajärjed seadme ohutusele.
- Kui peate masinat pärast pakendi eemaldamist liigutama, ärge püüdke seda tõsta ukse alt hoides. Avage

üks pisut ja tõstke masinat, nii et see jääb ülespoole.

**Selle toote CE märgistamisega kinnitame omal vastutusel toote täielikku vastavust kõigile asjakohastele ohutus-, tervise- ja keskkonnanõuetele vastavalt Euroopa õigusaktidele.**

**⚠ HOIATUS!** Noad ja muud tearvate otstega köögiriistad tuleb laadida korvi, otsad allapoole, või asetada horisontaalasendisse.

## Ohutusjuhised

### Paigaldamine

- Eemaldage kõik pakendi osad.
- ⚠ **HOIATUS!** Hoidke pakkematerjal lastele kättesaamatus kohas.
- Ärge paigaldage ega kasutage kahjustatud nõudepesumasinat.
- Järgige tootega kaasasolevaid juhiseid.
- ⚠ **HOIATUS!** Ärge ühendage nõudepesumasinat vooluvõrku enne, kui kõik paigaldustoimingud on tehtud vastavalt PAIGALDUSJUHENDILE.
- ⚠ **HOIATUS!** Ärge ühendage nõudepesumasinat vooluvõrku enne, kui esipaneel on täielikult paigaldatud. Vastasel juhul võib elektrilöögi oht püsida.

- ⚠ **HOIATUS!** Veenduge, et toode on enne esmakordset sisselülitamist paigaldatud reguleeritavate jalgade abil horisontaalasendisse. Kontrollige horisontaalasendit vesiloodiga.

### Sisselaskevooliku vahetamine

- Purunemise korral tuleb voolik asendada originaalvaruosaga, mille saate tootjalt või teeninduskeskusest.

## Keskkonkaalutlused



Seade on märgistatud Euroopa Liidus kehtiva elektri- ja elektroonikaseadmetest tekkinud jäätmeid (elektroonikaromusid) käsitleva direktiivi 2012/19/EL kohaselt. Elektroonikaromud sisaldavad saasteaineid, mis võivad kahjustada keskkonda, ning põhikomponente, mida saab korduskasutada.

Elektroonikaromude eritõttlus võimaldab saasteaineid nõuetekohaselt eemaldada ja kõrvaldada ning kõiki materjale taaskasutada ja ringlusse võtta. Üksikisikutel on oluline roll elektroonikaromudest tingitud keskkonnakahju ära hoidmisel. Järgida tuleb alljärgnevaid põhireegleid.

- Elektroonikaromusid ei tohi kõrvaldada koos muude olmejäätmetega.
- Elektroonikaromud tuleb viia asjaomastesse kogumispunktidesse, mida haldavad omavalitsusüksused või registreeritud ettevõtted. Paljudes riikides on korraldatud suurte elektroonikaromude äravedu kodumajapidamistest.

Mitmetes riikides saab uue seadme ostmisel tagastada vana seadme kauplusele, mis on kohustatud selle tasuta vastu võtma, kui seade on sama tüüpi ja sellel on ostetava seadmega samad funktsioonid.

**Kuidas saada tõeliselt häid pesutulemusi?**

- Enne nõudepesumasinasse asetamist eemaldage kogu allesjäänud toit (kondid, kestad, liha- või köögiviljatükid, kohvipuru, puuviljakoored, sigaretituhk, hambaorgid jne), et vältida filtrite, vee väljalaskeava ja pesuotsikute ummistumist.
- Nõusid ei ole vaja enne nõudepesumasinasse laadimist loputada, kuna see suurendab vee- ja energiatarbimist ning ei ole soovitatav.
- Kui pannidel ja ahjunõudel on kõrbenud või röstitud toidu jäägid, on soovitatav lasta neil enne pesemist liguneda.
- Asetage nõud esiküljega allapoole.
- Püüdke nõud asetada nii, et need üksteist ei puudutaks. Kui need on õigesti masinasse laaditud, saate paremad tulemused.
- Pärast nõude laadimist kontrollige, et pesukäed saaksid vabalt pöörata.
- Pannidel ja muudel nõudel, millel on eriti kangekaelsed toiduosakesed või kõrbenud toidujäägid, tuleb lasta nõudepesumasina pesuvahendiga vees liguneda.
- Hõbeda õigeks pesemiseks:
  - loputage hõbedat kohe pärast kasutamist, eriti kui seda on kasutatud majoneesi, munade, kala jms jaoks;
  - ärge puistake sellele puhastusvahendit;
  - hoidke seda teistest metallidest eraldi.

**Kuidas säästa?**

Näpunäited, kuidas säästa raha ja mitte kahjustada keskkonda.

- Saavutate parima energia-, vee-, puhastusvahendi- ja ajakulu, kui kasutate soovituslikku maksimaalselt täituvust.

Kui pesete kahe pooliku masinatäie asemel ühe terve, säästate kuni 50% energiat.

- Kui soovite, et nõudepesumasin annaks maksimaalsed tulemused, pange nõud iga söögikorra lõpus nõudepesumasinasse ja lülitage vajaduse korral sisse eelpesutsükkel **PREWASH**, et pehendada toidujääke ja eemaldada uuest nõudekogusest suuremad toiduosakesed. Kui nõudepesumasin on täis, käivitage täielik pesutsükli programm.

- Kui nõud ei ole väga määrdunud või kui korvid ei ole väga täis, valige **ECO** programm, järgides programmi loendis olevaid juhiseid.
- Kõige tõhusamad vee ja energia kombineeritud kasutamise programmid on tavaliselt kauakestvamad ja madalama temperatuuriga programmid.
- Nõudepesumasinas pesemine kulutab vähem energiat ja vett kui käsitsi pesemine, kui nõudepesumasinat kasutatakse tootja juhiste ja nõuannete kohaselt.

**Mida mitte pesta.**

- Tuleb meeles pidada, et mitte kõik nõud ei sobi nõudepesumasinas pesemiseks. Soovitame mitte kasutada nõudepesumasinat termoplasti, puidust või plastist käepidemete, söögiriistade, puidust käepidemete, pottide, alumiiniumist esemete, kristallklaasi pesemiseks, kui ei ole öeldud teisiti.
- Teatud kaunistused võivad tuhmuda. Seetõttu on hea mõte enne kogu partii laadimist pesta kõigepealt ainult üks ese, et veenduda, et teised sarnased ei tuhmdu.
- Soovitatav on mitte panna nõudepesumasinasse kokku roostevabast terasest käepidemete ja hõbedast söögiriistu, sest nende vahel võib tekkida keemiline reaktsioon.

**Uue nõudepesumasina või söögiriista ostmisel veenduge alati, et need sobivad nõudepesumasinas pesemiseks.****Kasulikud nõuanded**

- Ülemiselt riuilult tilkumise vältimiseks eemaldage kõigepealt alumine riiul.
- Kui nõud tuleb mõneks ajaks masinasse jätta, jätke üks paokile, et lasta õhul ringelda ja parandada kuivatustulemusi.

### Kui kaua IKEA garantii kehtib?

Garantii kehtib 5 aastat alates seadme algsest ostmise kuupäevast IKEA-s.

Ostutõendina nõutakse müügikviitungi originaali. Kui hooldustöid tehakse garantii alusel, ei pikenda see seadme garantiiaega.

### Kes teenust osutab?

IKEA teenusepakkuja osutab teenust oma teenuseoperatsioonide või volitatud hoolduspartnerite võrgustiku kaudu.

### Mida see garantii katab?

Garantii katab seadme vead, mis on põhjustatud vigasest konstruktsioonist või materjalirikked alates IKEA-st ostmise kuupäevast. Garantii kehtib ainult koduse kasutuse puhul. Erandid on täpsustatud jaotises „Mida see garantii ei kata?“ Garantiiaja jooksul kaetakse vea kõrvaldamise kulud, nt remont, varuosad, tööjõud ja reisimine, tingimusel, et seade on remondiks kättesaadav ilma erikuludeta.

Nendel tingimustel kehtivad ELi suunised (nr. 99/44/EG) ja kohalduvad vastavad kohalikud määrused. Asendatud osad muutuvad IKEA omandiks.

### Mida teeb IKEA probleemi lahendamiseks?

IKEA määratud teenusepakkuja uurib toodet ja otsustab omal äranägemisel, kas see kuulub selle garantii alla. IKEA teenusepakkuja või tema volitatud hoolduspartner parandab defektse toote oma äranägemise järgi või asendab selle sama või võrreldava tootega.

### Mida see garantii ei kata?

- Normaalne kulumine.
- Tahtlik või hooletu kahju, kasutusjuhendi eiramisest, valest paigaldamisest või vale pingega ühendamisest põhjustatud kahju, keemilisest või elektrokeemilisest reaktsioonist, roostest, korrosioonist või veekahjustustest põhjustatud kahju, sealhulgas, kuid mitte ainult, veevarustuses oleva liigse lubja põhjustatud kahju, ebanormaalsetest keskkonnaningimustest tingitud kahju.
- Kuluosad, sealhulgas patareid ja lambid.
- Mittefunktsionaalsed ja dekoratiivsed osad, mis ei mõjuta seadme normaalset kasutamist, sealhulgas krimustused ja võimalikud värvierinevused.

- Võõrkehade või -ainete põhjustatud juhuslikud kahjustused ja filtrite, äravoolusteemide või seebisahtlite puhastamine või deblökeerimine.
- Järgmiste osade kahjustused: keraamiline klaas, tarvikud, nõud ja söögiriistade korvid, sisse- ja äravoolutorud, tihendid, lambid ja lambikatted, ekraanid, nupud, korpused ja korpuste osad. Välja arvatud juhul, kui on võimalik tõestada, et sellised kahjustused on põhjustatud tootmisvigadest.
- Juhtumid, kus tehnika visiidi ajal ei leitud ühtegi viga.
- Remonditööd, mida ei ole teinud meie määratud teenusepakkuja ja/või volitatud teenusepakkuja lepingupartner või kui on kasutatud mitteoriginaalseid osi.
- Parandused, mis on põhjustatud vigasest või spetsifikatsioonidele mittevastavast paigaldusest.
- Seadme kasutamine koduvälises keskkonnas, st professionaalses kasutuses.
- Transpordikahjustused. Kui klient transpordib toote oma kodu- või muule aadressile, ei vastuta IKEA transpordi ajal tekkida võivate kahjude eest. Kui aga IKEA tarnib toote kliendi tarneaadressile, katab see garantii tootele kohaletoimetamise ajal tekkinud kahju.
- IKEA seadme esmase paigaldamise kulud. Kui aga IKEA teenusepakkuja või tema volitatud hoolduspartner parandab või asendab seadme vastavalt käesoleva garantii tingimustele, paigaldab teenusepakkuja või tema volitatud hoolduspartner vajaduse korral parandatud seadme uuesti või asendab selle.

See piirang ei kehti veatu töö puhul, mida teeb kvalifitseeritud spetsialist, kes kasutab meie originaalosi seadme kohandamiseks teise ELi riigi tehniliste ohutusnõuetega.

### Kuidas kohaldatakse riigi õigust

IKEA garantii annab teile konkreetsed seaduslikud õigused, mis katavad või ületavad kohalikke nõudmisi. Need tingimused ei piira siiski mingil viisil kohalikes õigusaktides kirjeldatud tarbijaõigusi.

### Kehtivuspiirkond

Seadmete puhul, mis ostetakse ühest ELi riigist ja viiakse teise ELi riiki, osutatakse teenuseid uues riigis tavapärase garantiitingimuste raames. Garantii raames teenuste osutamise kohustus kehtib ainult siis, kui seade vastab ja on paigaldatud vastavalt:

## Eesti

- selle riigi tehnilisele kirjeldusele, kus garantiinõue esitatakse;
- kokkupanekujuhistele ja kasutusjuhendi ohutusteabele.

### IKEA seadmete spetsiaalne müüjäjärgne teenindus.

Võtke julgelt ühendust IKEA müüjäjärgse teenindusega, et:

1. esitada selle garantii alusel teenusetaotlus;
2. küsida selgitust IKEA seadme paigaldamise kohta spetsiaalsesse IKEA kõõgimööblisse. Teenus ei anna selgitusi seoses järgmisega:
  - üldine IKEA kõõgi paigaldus;
  - ühendused elektrivõrguga (kui masin on ilma pistikuta ja kaablita), veega ja gaasiga, kuna need peab teostama volitatud hooldustehnik.
3. küsida selgitusi IKEA seadme kasutusjuhendi sisu ja spetsifikatsioonide kohta.

Et saaksime teile pakkuda parimat abi, lugege enne meiega ühenduse võtmist hoolikalt selle brošüüri kokkupanekujuhiseid ja/või kasutusjuhendit.

### Kuidas meiega ühendust võtta, kui vajate meie teenust?



IKEA määratud kontaktide täielikku loendit ja vastavaid riiklikke telefoninumbreid vaadake selle juhendi viimaselt lehelt.

- ① Kiirema teenuse pakkumiseks soovitame kasutada käesoleva juhendi lõpus loetletud telefoninumbreid. Vaadake alati vastava seadme brošüüris olevaid numbreid. Enne meie helistamist pidage meeles, et peate andma kõnealuse seadme IKEA artiklinumbri (8-kohaline kood) ja seerianumbri (8-kohaline kood, mille leiате andmesildilt).

- ① **HOIDKE MÜÜGIKVIITUNG ALLES!** See on teie ostutõend ja vajalik garantii kasutamiseks. Pange tähele, et kviitungil on ka iga ostetud seadme IKEA artikli nimi ja number (8-kohaline kood).

### Kas vajate lisaabi?

Kui teil on lisaküsimusi, mis ei ole seotud teie seadmete müüjäjärgse teenindusega, võtke ühendust meie lähima IKEA poe kõnekeskusega. Enne meiega ühenduse võtmist soovitame seadme dokumentatsiooni hoolikalt läbi lugeda.

Country		Phone number	Call Fee	Opening time
BE	België	23207208	Nationaal oproep tarief van toepassing	Mon-Fri 08.30-17.30
	Belgique	23207212	Tarif d'appel national s'applique	Mon-Fri 08.30-17.30
BG	България			
CZ	Česká Republika	210023218	Cena hovoru je stejná jako za vnitrostátní hovor	Mon-Fri 08 -18.00
DK	Danmark	89874464	nationale opkaldstakster gælder	Mon-Fri 08 -17.00
DE	Deutschland	21141873111	Der Anruf wird zum nationalen Tarif abgerechnet	Mon-Fri 08 – 20 Sat 08 – 20
GR	Ελλάδα	2241888013	εφαρμόζεται χρέωση με κόστος εθνικής κλήσης	Mon-Fri 09 -18.00
ES	España	930476717	Se aplica tarifa de la llamada nacional	Mon-Fri 09 - 20 Sat 10 - 13
FR	France	186651118	Tarif d'appel national s'applique	Mon-Fri 09 - 20 Sat 10 - 19
HR	Hrvatska	517776620	"PRIMJENJUJU SE NACIONALNE CIJENE POZIVA"	Mon-Fri 08 -17.00
IR	Ireland	www.ikea.com		
IS	Ísland	www.ikea.com		
IT	Italia	282940420	La tariffa applicata è quella di una chiamata nazionale	Mon-Fri 09 – 20 Sat 10-18
CY	Κυπρος	www.ikea.com		
LT	Lietuva	www.ikea.com		
LU	Luxembourg	227941783	Geen extra kosten. Alleen lokaal tarief.	Mon-Fri 08.30-17.30
HU	Magyarország	www.ikea.com		
NL	Nederland	338080348	Nationaal oproep tarief van toepassing	Mon-Fri 08.30-17.30
NO	Norge	23964371	nasjonale ringepriser gjelder	Mon-Fri 08 -17.00
AT	Österreich	720882522	Der Anruf wird zum nationalen Tarif abgerechnet	Mon-Fri 08 – 20 Sat 08 – 20
PL	Polska	221032558	Obowiązuje krajowa cena połączenia	Mon-Fri 08 – 20 Sat 09 – 17
PT	Portugal	1308810176	Aplica-se a tarifa de chamada nacional	Mon-Fri 09 - 19.00
RO	România	www.ikea.com		
CH	Schweiz	435080480	Der Anruf wird zum nationalen Tarif abgerechnet	Mon-Fri 09 - 20 Sat 10 - 19
	Suisse	435080502	Tarif d'appel national s'applique	Mon-Fri 09 - 20 Sat 10 - 19
	Svizzera	435080470	La tariffa applicata è quella di una chiamata nazionale	Mon-Fri 09 - 20 Sat 10 - 19
SI	Slovenija	618888429	Velja cenik ( tarifa ) za nacionalne klice	Mon-Fri 08 -17.00
SK	Slovensko	618888429	Platí vnútroštátna cena hovoru	Mon-Fri 08 -18.00
FI	Suomi	517776620	Käytämme kotimaanpuhelin hintaa	Mon-Fri 08 -16.00
SE	Sverige	858099110	Nationella samtalsavgifter gäller	Mon-Fri 08 -17.00
GB	United Kingdom	2036579117	National Call Rate Apply	Mon-Fri 09 - 19 Sat/Sun 10 - 18
RS	Србија	1114251079	Primenjuje se nacionalna cena poziva	Mon-Fri 09 -17.00
EE, LV, UA	Eesti, Latvija, Україна	www.ikea.com		
MA	المغرب	www.ikea.com		
	Maroc			









