

# RENODLAD



Design and Quality  
IKEA of Sweden



### **POLSKI**

Pełny wykaz punktów serwisowych współpracujących z firmą IKEA wraz z numerami telefonów w poszczególnych krajach znajduje się na ostatniej stronie niniejszej instrukcji.



### **TÜRKÇE**

IKEA tarafından tayin edilen Satış Sonrası Servis Sağlayıcılarının ve ilgili ulusal telefon numaralarının tam listesi için lütfen bu kılavuzun son sayfasına bakınız.

<b>POLSKI</b>	<b>4</b>
<b>TÜRKÇE</b>	<b>36</b>

## Spis treści

Informacje dotyczące bezpieczeństwa	4	Codzienna eksploatacja	19
Wskazówki dotyczące bezpieczeństwa	6	Wskazówki i porady	21
Instalacja	8	Konserwacja i czyszczenie	24
Opis produktu	9	Rozwiązanie problemów	26
Panel sterowania	10	Dane techniczne	32
Wybór programu	11	Ochrona środowiska	32
Ustawienia podstawowe	14	GWARANCJA IKEA	32
Przed pierwszym użyciem	18		

Producent zastrzega sobie możliwość wprowadzenia zmian bez wcześniejszego powiadomienia.

## Informacje dotyczące bezpieczeństwa

Przed przystąpieniem do instalacji i rozpoczęciem eksploatacji urządzenia należy uważnie zapoznać się z dołączoną instrukcją obsługi. Producent nie odpowiada za obrażenia ciała ani szkody spowodowane nieprawidłową instalacją lub eksploatacją urządzenia. Należy zachować instrukcję obsługi w bezpiecznym i łatwo dostępnym miejscu w celu wykorzystania w przyszłości.

## Bezpieczeństwo dzieci i osób o ograniczonych zdolnościach ruchowych

- Urządzenie mogą obsługiwać dzieci po ukończeniu ósmego roku życia oraz osoby o ograniczonych zdolnościach fizycznych, sensorycznych lub umysłowych, a także nieposiadające odpowiedniej wiedzy lub doświadczenia, jeśli będą one nadzorowane lub zostaną poinstruowane w zakresie bezpiecznego korzystania z urządzenia i będą świadome związanych z tym zagrożeń.
- Dzieci w wieku od 3 do 8 lat i osoby o znacznym stopniu niepełnosprawności nie powinny zbliżać się urządzenia, jeśli nie znajdują się pod stałym nadzorem.
- Dzieci poniżej 3 roku życia nie powinny zbliżać się do urządzenia, jeśli nie znajdują się pod stałym nadzorem.

- Dzieci należy pilnować, aby nie bawiły się urządzeniem.
- Przechowywać detergenty poza zasięgiem dzieci.
- Dzieci i zwierzęta domowe nie powinny zbliżać się do urządzenia, gdy otworzone są jego drzwi.
- Dzieci nie powinny zajmować się czyszczeniem ani konserwacją urządzenia bez odpowiedniego nadzoru.

## **Ogólne zasady bezpieczeństwa**

- To urządzenie jest przeznaczone wyłącznie do zmywania naczyń i zastaw stołowych w gospodarstwie domowym.
- Urządzenie przeznaczone jest do użytku domowego w pomieszczeniach zamkniętych.
- Urządzenie można użytkować w biurach, pokojach hotelowych, pokojach w pensjonatach, domach dla gości w gospodarstwach rolnych i innych podobnych miejscach, gdzie użytkowanie nie przekracza średniego poziomu użytkowania w gospodarstwie domowym.
- Nie zmieniać parametrów technicznych urządzenia.
- Robocze ciśnienie wody (minimalne i maksymalne) musi mieścić się w granicach 0.5 (0.05) / 10 (1) bar (MPa)
- Maksymalna liczba kompletów naczyń wynosi 13 .
- Nie należy pozostawiać otworzonych drzwi urządzenia, aby uniknąć ryzyka potknięcia się.
- Jeśli przewód zasilający uległ uszkodzeniu, aby uniknąć niebezpieczeństwa, należy zlecić jego wymianę producentowi urządzenia, autoryzowanemu centrum serwisowemu lub też innej kompetentnej osobie.
- **OSTRZEŻENIE:** Noże i inne przybory kuchenne z ostrymi końcówkami należy wkładać do kosza tak, aby były skierowane w dół lub ułożone poziomo.
- Przed przystąpieniem do konserwacji należy wyłączyć urządzenie i wyjąć wtyczkę przewodu zasilającego z gniazda.

- Do czyszczenia urządzenia nie wolno używać wody pod ciśnieniem ani pary wodnej.
- Jeśli podstawę urządzenia wyposażono w otwory wentylacyjne, nie należy ich zasłaniać np. wykładziną.
- Urządzenie należy podłączyć do instalacji wodociągowej za pomocą nowych dołączonych zestawów przewodów. Nie wolno używać starych przewodów.

## Wskazówki dotyczące bezpieczeństwa

### Instalacja

**⚠ OSTRZEŻENIE!** Urządzenie może zainstalować wyłącznie wykwalifikowana osoba.

- Usunąć wszystkie elementy opakowania.
- Nie instalować ani nie używać uszkodzonego urządzenia.
- Należy postępować zgodnie z instrukcją instalacji dołączoną do urządzenia.
- Zachować ostrożność podczas przenoszenia urządzenia, ponieważ jest ono ciężkie. Należy zawsze stosować rękawice ochronne i mieć na stopach pełne obuwie.
- Nie instalować ani nie używać urządzenia w miejscach, w których panuje temperatura poniżej 0°C.
- Zainstalować urządzenie w odpowiednim i bezpiecznym miejscu, które spełnia wymagania instalacyjne.
- Ze względów bezpieczeństwa nie należy uruchamiać urządzenia przed zainstalowaniem go w zabudowie.

### Podłączenie elektryczne

**⚠ OSTRZEŻENIE!** Zagrożenie pożarem i porażeniem prądem elektrycznym.

- Ostrzeżenie: urządzenie jest przeznaczone do instalacji/podłączenia do złącza uziemiającego w budynku.

- Upewnić się, że parametry na tabliczce znamionowej odpowiadają parametrom znamionowym źródła zasilania.
- Należy używać wyłącznie prawidłowo zamontowanego gniazda elektrycznego z uziemieniem.
- Nie stosować rozgałęźników ani przedłużaczy.
- Należy zwrócić uwagę, aby nie uszkodzić wtyczki ani przewodu zasilającego. Wymiany przewodu zasilającego można dokonać wyłącznie w naszym autoryzowanym centrum serwisowym.
- Podłączyć wtyczkę do gniazda elektrycznego dopiero po zakończeniu instalacji. Należy zadbać o to, aby po zakończeniu instalacji urządzenia wtyczka przewodu zasilającego była łatwo dostępna.
- Odłączając urządzenie, nie należy ciągnąć za przewód zasilający. Należy zawsze ciągnąć za wtyczkę sieciową.
- Urządzenie wyposażono we wtyczkę zasilającą z bezpiecznikiem 13 A. Jeśli konieczna jest wymiana bezpiecznika we wtyczce zasilającej, należy użyć bezpiecznika 13 A ASTA (BS 1362) (dotyczy tylko Wielkiej Brytanii i Irlandii).

### Podłączenie do sieci wodociągowej

- Uważać, aby nie uszkodzić węży wodnych.
- Przed podłączeniem urządzenia do nowej instalacji wodociągowej lub instalacji, z której nie korzystano przez dłuższy czas lub która była naprawiana lub do której podłączono nowe urządzenia (liczniki

wody itp.), należy umożliwić wypływ wody, aż będzie ona czysta.

- Podczas pierwszego użycia urządzenia i bezpośrednio po nim należy upewnić się, że nie ma widocznych wycieków wody.
- Bez zasilania elektrycznego system chroniący przed zalaniem jest nieaktywny. Występuje wtedy zagrożenie wyciekami wody.
- Wąż dopływowy wyposażono w zawór bezpieczeństwa i osłonę z wewnętrznym przewodem zasilającym.

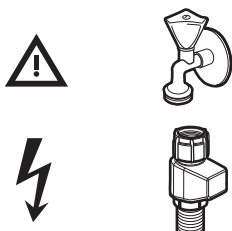

### **⚠ OSTRZEŻENIE!** Niebezpieczne napięcie.

- W razie uszkodzenia węża dopływowego należy natychmiast zamknąć zawór wody i wyjąć wtyczkę z gniazda elektrycznego. W celu wymiany węża dopływowego należy skontaktować się z autoryzowanym punktem serwisowym.

## Sposób używania

- Nie umieszczać produktów łatwopalnych ani przedmiotów nasączonych łatwopalnymi produktami w pobliżu lub na urządzeniu.
- Detergenty do zmywarki są niebezpieczne. Należy przestrzegać wskazówek dotyczących bezpieczeństwa podanych na opakowaniu detergentu.
- Nie pić wody i nie bawić się wodą w urządzeniu.
- Nie wyjmować naczyń z urządzenia przed zakończeniem programu. Na naczyniach mogą pozostać resztki detergentu.
- Nie kłaść żadnych przedmiotów ani nie wywierać nacisku na otworzone drzwi urządzenia.

- Po otworzeniu drzwi w trakcie programu, z urządzenia może wydostać się gorąca para.

## Serwis

- Aby naprawić urządzenie, należy skontaktować się z autoryzowanym centrum serwisowym. Należy stosować wyłącznie oryginalne części zamienne.
- Należy pamiętać, że samodzielna lub nieprofesjonalna naprawa może mieć wpływ na bezpieczeństwo oraz spowodować utratę gwarancji.
- Następujące części zamienne będą dostępne przez 7 lat po zakończeniu produkcji modelu: silnik, pompa obiegu i pompa opróżniająca, grzałki i elementy grzejne, w tym pompy ciepła, przewody i powiązane elementy, jak węże, zawory, filtry i elementy układu Aqua Stop, elementy konstrukcyjne i wewnętrzne związane z zespołem drzwi, układy elektroniczne, wyświetlacze elektroniczne, przełączniki ciśnieniowe, termostaty i czujniki, oprogramowanie i oprogramowanie układowe, w tym oprogramowanie do zerowania ustawień. Niektóre z tych części zamiennych będą dostępne wyłącznie dla profesjonalnych punktów serwisowych i nie wszystkie części zamienne są odpowiednie do wszystkich modeli.
- Następujące części zamienne będą dostępne przez 10 lat po zakończeniu produkcji modelu: zawias i uszczelki drzwi, inne uszczelki, ramiona spryskujące, filtry odpływowe, wewnętrzne kosze i elementy wyposażenia z tworzywa, jak kosze i pokrywy.
- Informacja dotycząca oświetlenia w urządzeniu i elementów oświetleniowych sprzedawanych osobno jako części zamienne: Zastosowane elementy oświetleniowe są przystosowane do pracy w wymagających warunkach fizycznych (temperatura, drgania, wilgotność) w urządzeniach domowych lub są przeznaczone do sygnalizacji stanu działania urządzenia. Nie są one

przeznaczone do innych zastosowań i nie nadają się do oświetlania pomieszczeń domowych.

## Utylizacja

- ⚠ OSTRZEŻENIE!** Występuje zagrożenie odniesieniem obrażeń ciała lub uduszeniem.

- Odłączyć urządzenie od źródła zasilania.
- Odciąć i wyrzucić przewód zasilający.
- Wymontować zatrzask drzwi, aby uniemożliwić zamknięcie się drzwi lub zwierząt w urządzeniu.

## Instalacja

- ⚠ OSTRZEŻENIE!** Patrz rozdział dotyczący bezpieczeństwa.

### Zaślepki ochronne

Jeśli panel meblowy nie jest zamontowany, należy ostrożnie otworzyć drzwi urządzenia, aby uniknąć obrażeń.

Po zainstalowaniu należy upewnić się, że plastikowe pokrywy ochronne są

zablokowane we właściwym położeniu. Uszkodzenia lub demontaż plastikowych pokrywy po bokach drzwi mogą mieć wpływ na działanie urządzenia i stwarzać zagrożenie odniesienia obrażeń. Jeśli plastikowa pokrywa jest uszkodzona, należy skontaktować się z autoryzowanym centrum serwisowym w celu wymiany jej na nową.

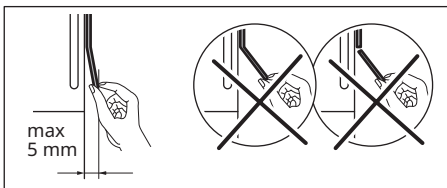
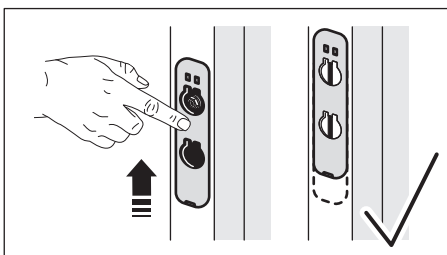
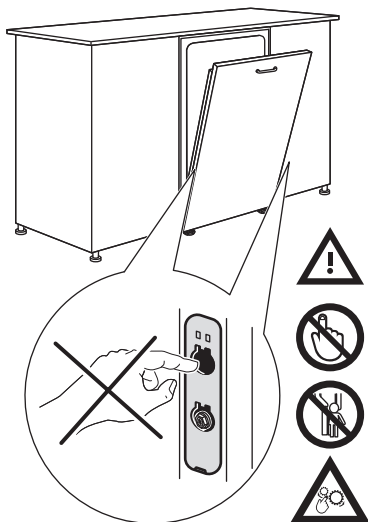



## Opis produktu

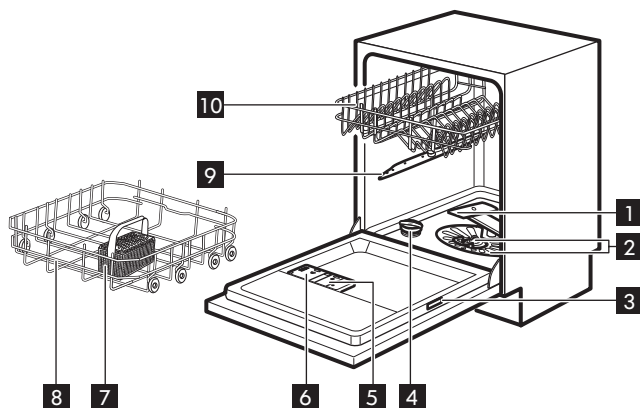

- 1** Dolne ramię spryskujące
- 2** Filtry
- 3** Tabliczka znamionowa
- 4** Zbiornik soli
- 5** Dozownik płynu nabłyszczającego
- 6** Dozownik detergentu
- 7** Kosz na sztućce
- 8** Dolny kosz

- 9** Górne ramię spryskujące
- 10** Górny kosz

**i** Grafika jest wyłącznie poglądowa. Więcej szczegółowych informacji można znaleźć w innych rozdziałach lub dokumentach dostarczonych wraz z urządzeniem.

### Beam-on-Floor

Wyświetlacz Beam-on-Floor wyświetla wiązkę światła na podłodze przed drzwiami urządzenia.

- Po uruchomieniu programu włączy się białe światło, które będzie widoczne aż do zakończenia programu.

- Po zakończeniu programu białe światło wyłączy się.
- Usterka urządzenia jest sygnalizowana miganiem białego światła.

**i** Wyświetlacz Beam-on-Floor wyłącza się przy wyłączeniu urządzenia.

## Panel sterowania

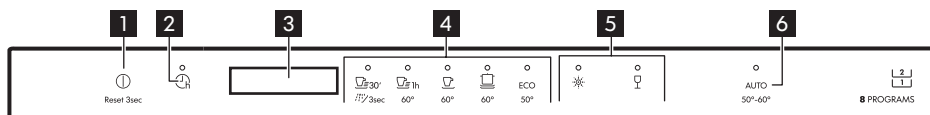

- 1** Przycisk Wł./Wył. / Przycisk resetowania
- 2** Przycisk opóźnienia rozpoczęcia programu
- 3** Wyświetlacz
- 4** Przyciski wyboru programów
- 5** Przyciski opcji
- 6** Przyciski programu AUTO

## Wyświetlacz

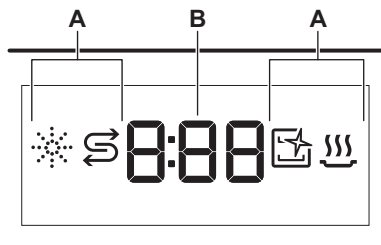

- A. Wskaźniki
- B. Wskazanie czasu

## Wskaźniki

Wskaźnik	Opis
	Wskaźnik poziomu płynu nabysszczającego. Włącza się, gdy dozownik płynu nabysszczającego wymaga uzupełnienia. Patrz rozdział „Przed pierwszym użyciem”.

Wskaźnik	Opis
	Wskaźnik poziomu soli. Włącza się, gdy zbiornik soli wymaga napełnienia. Patrz rozdział „Przed pierwszym użyciem”.
	Wskaźnik Machine Care. Włącza się, gdy niezbędne jest wyczyszczenie wnętrza urządzenia przy użyciu programu Machine Care. Patrz punkt „Konserwacja i czyszczenie”.
	Wskaźnik fazy suszenia. Świeci się, jeśli wybrano program z fazą suszenia. Miga podczas fazy suszenia. Patrz „Wybór programu”.

## Wybór programu

### Programy

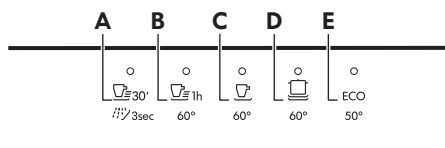

- A.**
- Quick 30' to najkrótszy program, przeznaczony do zmywania świeżo i lekko zabrudzonych naczyń.
  - Rinse & Hold to program przeznaczony do spłukiwania pozostałości potraw z naczyń. Zapobiega on powstawaniu nieprzyjemnego zapachu w urządzeniu. W tym programie nie stosować detergentu.
- B.** 60 Minutes to program przeznaczony do zmywania świeżo zabrudzonych i lekko przyschniętych naczyń.
- C.** 90 Minutes to program przeznaczony do zmywania i suszenia średnio zabrudzonych naczyń.
- D.** Intensive to program przeznaczony do zmywania i suszenia mocno zabrudzonych naczyń.
- E.** ECO to najdłuższy program, zapewniający największą efektywność zużycia wody i energii elektrycznej podczas zmywania średnio zabrudzonych

naczyń i sztućców. Jest to program standardowy dla ośrodków przeprowadzających testy. <sup>1)</sup>

### AUTO

Program AUTO automatycznie dostosowuje cykl zmywania do rodzaju ładunku.

Urządzenie rozpoznaje stopień zabrudzenia oraz ilość naczyń znajdujących się w koszach. Następnie dostosowuje temperaturę i ilość wody oraz czas trwania programu.

### Opcje

Aby dostosować wybór programu do własnych potrzeb, można włączyć odpowiednie opcje.

### Power Clean















Opcja  Power Clean zapewnia lepsze efekty zmywania w ramach wybranego programu. Opcja ta powoduje podniesienie temperatury i wydłużenie czasu zmywania.

### Gentle / Glass

 Gentle / Glass zapobiega uszkodzeniu delikatnych naczyń, zwłaszcza szklanych. Opcja ta zapobiega gwałtownym zmianom temperatury zmywania w ramach wybranego programu i obniża ją do wartości 45 °C.





1) Program ten służy do oceny zgodności z rozporządzeniem Komisji (UE) w sprawie ekoprojektu 2019/2022.

## Przegląd programów

Program	Ładunek w zmywarce	Stopień zabrudzenia	Fazy programu	Opcje
 30'	Naczynia, sztucze	Świeże	<ul style="list-style-type: none"> <li>Zmywanie w temperaturze 50°C</li> <li>Płukanie pośrednie</li> <li>Płukanie końcowe 45°C</li> <li>AutoOpen</li> </ul>	<ul style="list-style-type: none"> <li></li> <li></li> </ul>
	Wszystko	Dowolny stopień zabrudzenia	<ul style="list-style-type: none"> <li>Mycie wstępne</li> </ul>	NIE DOTYCZY
 1h	Naczynia, sztucze	Świeże, lekko zaschnięte	<ul style="list-style-type: none"> <li>Zmywanie w temperaturze 60°C</li> <li>Płukanie pośrednie</li> <li>Płukanie końcowe 50°C</li> <li>AutoOpen</li> </ul>	<ul style="list-style-type: none"> <li></li> <li></li> </ul>
	Naczynia, sztucze, garnki, patelnie	Normalne, lekko zaschnięte	<ul style="list-style-type: none"> <li>Zmywanie w temperaturze 60°C</li> <li>Płukanie pośrednie</li> <li>Płukanie końcowe 55°C</li> <li>Osuszanie</li> <li>AutoOpen</li> </ul>	<ul style="list-style-type: none"> <li></li> <li></li> </ul>
	Naczynia, sztucze, garnki, patelnie	Normalne lub mocno zabrudzone, zaschnięte zabrudzenia	<ul style="list-style-type: none"> <li>Mycie wstępne</li> <li>Zmywanie w temperaturze 60°C</li> <li>Płukanie pośrednie</li> <li>Płukanie końcowe 60°C</li> <li>Osuszanie</li> <li>AutoOpen</li> </ul>	<ul style="list-style-type: none"> <li></li> <li></li> </ul>
<b>ECO</b>	Naczynia, sztucze, garnki, patelnie	Normalne, lekko zaschnięte	<ul style="list-style-type: none"> <li>Mycie wstępne</li> <li>Zmywanie w temperaturze 50°C</li> <li>Płukanie pośrednie</li> <li>Płukanie końcowe 55°C</li> <li>Osuszanie</li> <li>AutoOpen</li> </ul>	<ul style="list-style-type: none"> <li></li> <li></li> </ul>

Program	Ładunek w zmywarce	Stopień zabrudzenia	Fazy programu	Opcje
<b>AUTO</b>	Naczynia, sztućce, garnki, patelnie	Dowolny stopień zabrudzenia	<ul style="list-style-type: none"> <li>• Mycie wstępne</li> <li>• Zmywanie w temperaturze 50 - 60°C</li> <li>• Płukanie pośrednie</li> <li>• Płukanie końcowe 60°C</li> <li>• Osuszanie</li> <li>• AutoOpen</li> </ul>	NIE DOTYCZY
Machine Care	Do czyszczenia wnętrza urządzenia. Patrz punkt „Konserwacja i czyszczenie”.		<ul style="list-style-type: none"> <li>• Czyszczenie w temperaturze 70 °C</li> <li>• Płukanie pośrednie</li> <li>• Płukanie końcowe</li> <li>• AutoOpen</li> </ul>	NIE DOTYCZY

### Parametry eksploatacyjne

Program 1)2)	Woda (l)	Energia (kWh)	Czas trwania (min)
 30'	10.2	0.620	30
	4.2	0.020	15
 1h	10.6	0.990	60
	10.6	0.990	90
	12.4	1.170	160
<b>ECO</b>	9.9	0.835	240
<b>AUTO</b>	11.6	1.110	170
Machine Care	9.7	0.510	60

1) Parametry eksploatacyjne mogą ulec zmianie w zależności od ciśnienia i temperatury wody, zmian w napięciu zasilania, użytych opcji, ilości naczyń oraz stopnia zabrudzenia.

2) Wartości podane dla programów innych niż ECO mają wyłącznie charakter poglądowy.

### Informacja dla instytucji wykonujących testy

Aby uzyskać potrzebne informacje dotyczące przeprowadzania testów wydajności (np. zgodnie z normą EN60436), należy przesłać wiadomość e-mail na adres:

[info.test@dishwasher-production.com](mailto:info.test@dishwasher-production.com)

W wiadomości należy podać numer produktu (PNC) z tabliczki znamionowej urządzenia.

Więcej informacji na temat zmywarki znajduje się w instrukcji obsługi dołączonej do urządzenia.

## Ustawienia podstawowe

Zależnie od potrzeb można skonfigurować urządzenie, zmieniając ustawienia podstawowe.

Numer	Ustawienie	Wartości	Ustawienie fabryczne	Opis <sup>1)</sup>
1	Twardość wody	1L - 10L	5L	Wyregulować poziom zmiękczenia wody zależnie od twardości wody w danym rejonie.
2	Sygnalizacja konieczności uzupełnienia płynu nabyliczającego	1d (wł.) / 0d (wył.)	1d	Włączenie lub wyłączenie wskaźnika płynu nabyliczającego.
3	Dźwięk zakończenia	1b (wł.) / 0b (wył.)	0b	Włączanie lub wyłączenie sygnału dźwiękowego zakończenia programu.
4	Auto otwieranie drzwi	1o (wł.) / 0o (wył.)	1o	Włączanie lub wyłączenie AutoOpen.
5	Dźwięki przycisków	1F (wł.) / 0F (wył.)	1F	Włączenie lub wyłączenie dźwięku towarzyszącego naciśnięciu przycisków.
6	Wybór ostatniego programu	1H (wł.) / 0H (wył.)	0H	Włączanie lub wyłączenie automatycznego wyboru ostatnio używanego programu wraz z zapisanymi opcjami.

1) Więcej szczegółowych informacji zawarto w tym rozdziale.

Ustawienia podstawowe można zmieniać w trybie ustawiania. Wskazówki dotyczące konfiguracji urządzenia znajdują się w dalszej części tego rozdziału.

Gdy urządzenie działa w trybie ustawiania, na wyświetlaczu widoczna jest cyfra i litera. Każdemu ustawieniu odpowiada określona litera. Znaczenie liter podano w tabeli.

Kolejność ustawień podstawowych przedstawionych w tabeli odpowiada kolejności ustawień w trybie ustawiania.

### Zmiękczacze wody

Zmiękczacze wody usuwa z wody substancje mineralne, które mogą negatywnie wpłynąć na efekty zmywania lub na pracę urządzenia.

Im wyższa zawartość substancji mineralnych, tym twardsza jest woda. Twardość wody jest mierzona w równoważnych skalach.

Zmiękczenie wody należy dostosować do twardości wody w danym rejonie. Miejscowy zakład wodociągowy może udzielić wskazówek dotyczących twardości wody doprowadzanej do urządzenia. Aby zapewnić dobre efekty zmywania należy ustawić właściwy poziom zmiękczenia wody.

**Twardość wody**

Stopnie niemiec- kie (°dH)	Stopnie francu- skie (°fH)	mmol/l	Stopnie Clar- ka	Poziom zmiękczenia wody
47 - 50	84 - 90	8.4 - 9.0	58 - 63	10
43 - 46	76 - 83	7.6 - 8.3	53 - 57	9
37 - 42	65 - 75	6.5 - 7.5	46 - 52	8
29 - 36	51 - 64	5.1 - 6.4	36 - 45	7
23 - 28	40 - 50	4.0 - 5.0	28 - 35	6
19 - 22	33 - 39	3.3 - 3.9	23 - 27	5 1)
15 - 18	26 - 32	2.6 - 3.2	18 - 22	4
11 - 14	19 - 25	1.9 - 2.5	13 - 17	3
4 - 10	7 - 18	0.7 - 1.8	5 - 12	2
<4	<7	<0.7	< 5	1 2)

1) Ustawienie fabryczne.

2) Nie używać soli na tym poziomie.

**Niezależnie od rodzaju stosowanego detergentu należy ustawić prawidłowy poziom twardości wody, aby wskaźnik poziomu soli był włączony.**

- i** Tabletki wieloskładnikowe zawierające sól nie są wystarczająco skuteczne, aby zmiękczyć twardą wodę.

**Proces regeneracji**

Aby zapewnić prawidłowe działanie zmiękczacza wody, niezbędna jest regularna regeneracja żywicy w układzie zmiękczejącym. Proces ten przebiega automatycznie i jest częścią normalnej pracy zmywarki.

Po zużyciu określonej ilości wody od czasu poprzedniego procesu regeneracji między ostatnim płukaniem a końcem programu zostaje zainicjowany nowy proces regeneracji.

Poziom zmiękczenia wody	Ilość wody (l)
1	250

Poziom zmiękczenia wody	Ilość wody (l)
2	100
3	62
4	47
5	25
6	17
7	10
8	5
9	3
10	3

Przy wysokim ustawieniu poziomu zmiękczenia wody może mieć miejsce także w środku programu, przed płukaniem (dwukrotnie podczas programu).

Rozpoczęcie regeneracji nie ma wpływu na czas trwania cyklu, chyba że nastąpi w środku programu lub na końcu programu z krótką fazą suszenia. W takich przypadkach

regeneracja wydłuża całkowity czas trwania programu o dodatkowe 5 minut.

Następnie, w tym samym cyklu lub na początku następnego programu, może rozpocząć się przepłukiwanie zmiękczacza wody, które trwa 5 minut. Czynność ta zwiększa całkowite zużycie wody w programie o dodatkowe 4 litry oraz całkowite zużycie energii o dodatkowe 2 Wh. Przepłukiwanie zmiękczacza kończy się całkowitym odpompowaniem wody.

Każde przepłukiwanie zmiękczacza (możliwe jest więcej niż jedno w tym samym cyklu) może wydłużyć czas trwania programu o kolejne 5 minut, jeśli nastąpi na początku lub w środku programu.

- i** Wszystkie wartości zużycia podane w tym rozdziale określono zgodnie z aktualnie obowiązującą normą, w warunkach laboratoryjnych, przy twardości wody 2,5 mmol/l (zmiękczacza wody: poziom 3) zgodnie z rozporządzeniem: 2019/2022 . Ciśnienie i temperatura wody, a także zmiany parametrów zasilania sieciowego, mogą spowodować zmianę wartości.

### Powiadomienie o braku płynu nabyłszczającego

Płyn nabyłszczający pozwala wysuszyć naczynia bez smug i plam. Urządzenie automatycznie uwalnia płyn podczas ostatniego płukania.

Gdy komora na płyn nabyłszczający jest pusta, włącza się wskaźnik płynu nabyłszczającego. Jeśli podczas stosowania wyłącznie tabletek wieloskładnikowych efekty suszenia są zadowalające, można wyłączyć powiadomienie o konieczności uzupełnienia płynu nabyłszczającego. Jednak aby zapewnić najlepsze efekty suszenia, należy zawsze używać płynu nabyłszczającego.

Stosując standardowe tabletki wieloskładnikowe bez środka

nabyłszczającego, należy włączyć funkcję powiadomienia, aby wskaźnik sygnalizujący konieczność uzupełnienia płynu pozostał aktywny.

### Dźwięk zakończenia

Można włączyć lub wyłączyć sygnał dźwiękowy, który jest emitowany po zakończeniu programu.

- i** Sygnały dźwiękowe sygnalizują również nieprawidłowe działanie urządzenia. Tych sygnałów dźwiękowych nie można wyłączyć.

### AutoOpen

AutoOpen zapewnia lepsze efekty suszenia przy mniejszym zużyciu energii. Podczas fazy suszenia drzwi otwierają się automatycznie i pozostają otworzone.

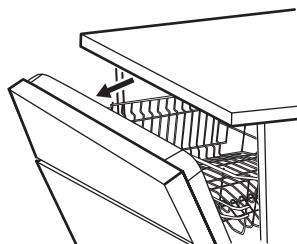

Funkcja AutoOpen włącza się automatycznie we wszystkich programach z wyjątkiem programu Rinse & Hold.

- ⚠ UWAGA!** Nie należy zamykać drzwi urządzenia w ciągu 2 minut od ich automatycznego otwarcia. Może to spowodować uszkodzenie urządzenia.



**⚠ UWAGA!** Jeśli dostęp do urządzenia mają dzieci, zwierzęta domowe lub osoby niepełnosprawne, należy wyłączyć funkcję AutoOpen. Automatyczne otwieranie drzwi może stwarzać zagrożenie i stwarzać potencjalne zagrożenia wewnątrz urządzenia (takie jak noże, ostre przedmioty, chemikalia).

**i** Po otwarciu drzwi AutoOpen przez funkcję, wskazanie wyświetlacza Beam-on-Floor może być częściowo niewidoczne. Aby upewnić się, że program się zakończył, należy sprawdzić wskazanie na panelu sterowania.

## Dźwięki przycisków

Naciskaniu przycisków na panelu sterowania towarzyszy dźwięk klikania. Dźwięk ten można włączyć.

## Wybór ostatniego programu

Możliwe jest ustawienie automatycznego wyboru ostatnio używanego programu wraz z zapisanymi opcjami.

Powoduje to zapisanie ostatniego zakończonego programu przed wyłączeniem urządzenia. Jest on następnie automatycznie wybierany po włączeniu urządzenia.



Jeśli opcja wyboru ostatniego programu jest wyłączona, domyślnym programem jest program ECO.

## Tryb ustawiania

### Uruchamianie trybu ustawiania

Przed uruchomieniem programu można przejść do trybu ustawiania. Jest to niemożliwe podczas trwania programu.

Aby przejść do trybu ustawiania, należy nacisnąć jednocześnie i przytrzymać  30' i **ECO** przez ok. 3 sekundy.

- Zaświecą się kontrolki ,  i .

- Na wyświetlaczu pojawi się aktualna wartość pierwszego dostępnego ustawienia.

## Nawigacja w trybie ustawiania

Do nawigacji w trybie ustawiania służą przyciski wyboru programów.

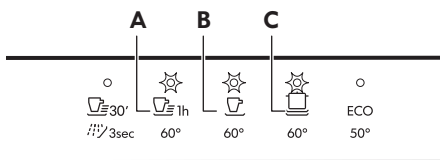

**A.** Przycisk **Wstecz**

**B.** Przycisk **Ok**

**C.** Przycisk **Dalej**

Przyciski **Wstecz** i **Dalej** umożliwiają przełączanie między ustawieniami podstawowymi i zmianę ich wartości.

Przycisk **Ok** umożliwia wybór wybranego ustawienia i potwierdzenie zmiany jego wartości.

### Zmiana ustawienia

Upewnić się, że urządzenie znajduje się w trybie ustawiania.

1. Dotknąć **Wstecz** lub **Dalej**, aby wprowadzić ustawienie. Wyświetlacz wskaże aktualną wartość ustawienia (cyfra wraz z odpowiednią literą).
2. Nacisnąć **Ok**, aby przejść do ustawienia. Wartość aktualnego ustawienia będzie migać.
3. Nacisnąć **Wstecz** lub **Dalej**, aby zmienić wartość.
4. Nacisnąć **Ok**, aby potwierdzić ustawienie.
  - Nowe ustawienie zostanie zapisane.
  - Urządzenie powróci do wyświetlania listy ustawień podstawowych.
5. Nacisnąć jednocześnie i przytrzymać  30' i **ECO** przez ok. 3 sekundy, aby wyjść z trybu ustawiania.

Urządzenie powróci do trybu wyboru programów.

Zapisane ustawienia pozostaną w pamięci do czasu ich ponownej zmiany.

## Przed pierwszym użyciem

1. **Sprawdzić, czy bieżący poziom zmiękczenia wody odpowiada twardości wody doprowadzanej do urządzenia. Jeśli nie, dostosować poziom zmiękczenia wody.**
2. Napełnić zbiornik soli.
3. Napełnić dozownik płynu nablyszczającego.
4. Odkręcić zawór wody.
5. Uruchomić program Quick 30', aby usunąć wszelkie zanieczyszczenia i pozostałości z procesu produkcyjnego. Nie stosować detergentu ani nie umieszczać naczyń w koszach.

Po uruchomieniu programu urządzenie zacznie aktywować żywicę w zmiękczaczu wody – może to potrwać do 5 minut. Faza zmywania rozpocznie się dopiero po zakończeniu tego procesu. Procedura jest powtarzana okresowo.

### Zbiornik soli

**⚠ UWAGA!** Stosować wyłącznie grubą sól przeznaczoną do zmywarek. Sól drobnoziarnista zwiększa ryzyko korozji.

Sól aktywuje żywicę w zmiękczaczu wody oraz zapewnia dobre efekty zmywania podczas codziennej eksploatacji.

### Napełnianie zbiornika soli

1

2

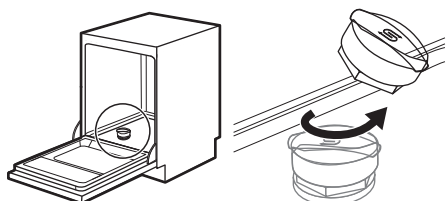

3



Wlać 1 litr wody do zbiornika soli (tylko za pierwszym razem).

4

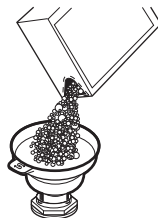

Wsypać 1 kg soli do zbiornika soli.

5

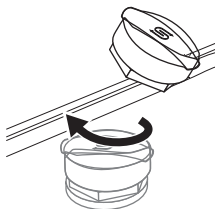

Obrócić pokrywkę zbiornika soli w prawo, aby zamknąć zbiornik soli.



**UWAGA!** Podczas napełniania zbiornika soli może się z niego wydostawać woda i sól. Dlatego po napełnieniu zbiornika soli należy niezwłocznie uruchomić program zmywania, aby zapobiec korozji.

## Napełnianie dozownika płynu nabłyszczającego

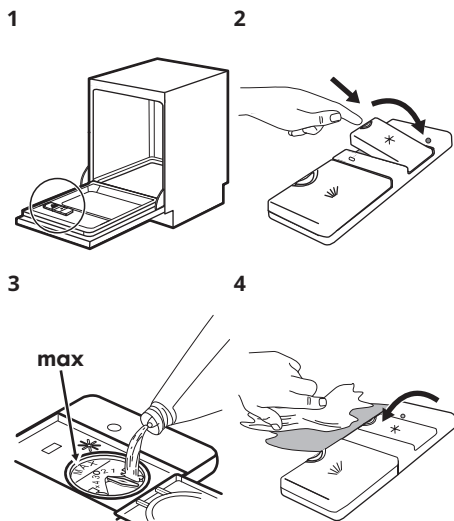

5



Aby wyregulować dozowanie płynu nabłyszczającego, należy obrócić pokrętko między położeniem 1 (najmniejsza ilość) a położeniem 4 (największa ilość).

## Codzienna eksploatacja

1. Odkręcić zawór wody.
2. Naciśnąć i przytrzymać , aż urządzenie się włączy.
3. Napełnić zbiornik soli, jeśli jest pusty.
4. Napełnić dozownik płynu nabłyszczającego, jeśli jest pusty.
5. Załadować kosze.
6. Dodać detergent.
7. Wybrać i uruchomić program.
8. Po zakończeniu programu zamknąć zawór wody.

## Stosowanie detergentu

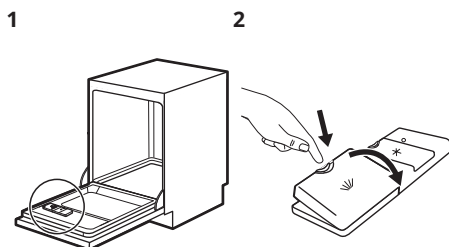

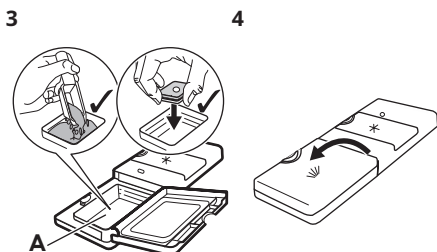

Umieścić detergent lub tabletkę wieloskładnikową w przegródce (A).

Jeśli program przewiduje fazę zmywania wstępnego, umieścić niewielką ilość detergentu na wewnętrznej stronie drzwi urządzenia.

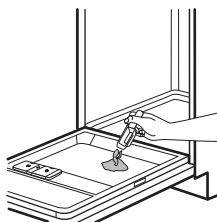

W przypadku stosowania tabletek zawierających sól i płyn nabyłszczający napełnianie zbiornika soli i dozownika płynu nabyłszczającego nie jest konieczne.

- Ustawić najniższy poziom zmiękczenia wody.
- Ustawić najniższy poziom dozowania płynu nabyłszczającego.



- i** Tabletki wieloskładnikowe zawierające sól nie są wystarczająco skuteczne, aby zmiękczyć twardą wodę.

### Wybór i uruchamianie programu

1. Nacisnąć przycisk odpowiadający wybranemu programowi.
  - Zaświeci się kontrolka przycisku.
  - Wyświetlacz wyświetli czas trwania programu.

2. W razie potrzeby włączyć odpowiednie opcje.
3. Zamknąć drzwi urządzenia, aby uruchomić program.

### Wybór i uruchamianie programu

1. Aby wybrać , należy nacisnąć  30" i przytrzymać przez 3 sekundy.
  - Zaświeci się kontrolka przycisku.
  - Wyświetlacz wyświetli czas trwania programu.
- i** W tym programie nie można włączyć żadnych opcji.
2. Zamknąć drzwi urządzenia, aby uruchomić program.

### Włączanie opcji

1. Wybrać program.
2. Nacisnąć przycisk wybranej opcji, aby ją włączyć.
  - Zaświeci się kontrolka przycisku.
  - Wyświetlacz wyświetli zaktualizowany czas trwania programu.

- i** Domyślnie opcje należy zawsze włączać przed uruchomieniem programu. Jeśli włączona jest funkcja wyboru ostatniego programu, zostaną wraz z nim włączone zapisane opcje.

- i** Opcji nie można włączać ani wyłączać w trakcie programu.

- i** Nie wszystkie opcje są ze sobą zgodne.

- i** Włączenie opcji często wpływa na zużycie wody i energii oraz na czas trwania programu.

### Wybór i uruchamianie programu AUTO

1. Nacisnąć **AUTO**.
  - Zaświeci się kontrolka przycisku.

- Wyświetlacz wyświetli czas trwania programu.
2. Zamknąć drzwi urządzenia, aby uruchomić program.

Urządzenie wykrywa rodzaj ładunku i odpowiednio dostosowuje cykl zmywania. Podczas trwania cyklu kilkakrotnie włączają się czujniki i wstępnie określony czas trwania programu może ulec skróceniu.

### Opóźnienie rozpoczęcia programu

1. Wybrać program.
2. Nacisnąć kilkakrotnie , aż na wyświetlaczu pojawi się żądany czas opóźnienia (od 1 do 24 godzin).

Zaświeci się kontrolka przycisku.

3. Zamknąć drzwi urządzenia, aby uruchomić odliczanie.

Podczas odliczania nie można zmienić czasu opóźnienia ani wybranego programu.

Po zakończeniu odliczania czasu nastąpi uruchomienie programu.

### Anulowanie opóźnienia rozpoczęcia programu w trakcie odliczania

Nacisnąć  i przytrzymać przez około 3 sekundy.

Urządzenie powróci do trybu wyboru programów.

-  Po anulowaniu opóźnienia rozpoczęcia programu należy ponownie wybrać program.

### Anulowanie trwającego programu

Nacisnąć  i przytrzymać przez około 3 sekundy.

Urządzenie powróci do trybu wyboru programów.

-  Przed uruchomieniem nowego programu należy upewnić się, że w dozowniku znajduje się detergent.

### Otwieranie drzwi w trakcie pracy urządzenia

Otworzenie drzwi w trakcie działania programu powoduje zatrzymanie urządzenia. Może mieć to wpływ na zużycie energii i czas trwania programu. Po zamknięciu drzwi urządzenie kontynuuje pracę od momentu jej przerwania.

-  Po otwarciu drzwi na dłużej niż 30 sekund podczas fazy suszenia bieżący program zostanie zakończony. Nie dotyczy to otworzenia drzwi przez funkcję AutoOpen.

### Funkcja Auto Off

Funkcja ta oszczędza energię, wyłączając urządzenie, gdy nie jest ono używane.

Funkcja wyłączy się automatycznie:

- Po 15 sekundach od zakończenia programu.
- Po upływie 5 minut, jeśli nie uruchomiono programu.

### Zakończenie programu

Po zakończeniu programu na wyświetlaczu widoczne jest wskazanie **0:00**.

Funkcja Auto Off automatycznie wyłącza urządzenie.

Wszystkie przyciski są nieaktywne z wyjątkiem przycisku wł./wył.

## Wskazówki i porady

### Ogólne wskazówki

Stosowanie się do poniższych wskazówek pozwoli zapewnić optymalne efekty

zmywania i suszenia w codziennej eksploatacji oraz przyczyni się do ochrony środowiska.

- Mycie naczyń w zmywarce zgodnie z instrukcją obsługi zwykle wiąże się z mniejszym zużyciem wody i energii niż ręczne mycie naczyń.
- Aby oszczędzać wodę i energię należy ładować zmywarkę do pełna. Aby uzyskać najlepsze efekty zmywania, należy układać przedmioty w koszach zgodnie z instrukcją obsługi i nie przeciążać koszy.
- Nie splukiwać naczyń ręcznie. Zwiększa to zużycie wody i energii. W razie potrzeby wybrać program z fazą zmywania wstępnego.
- Przed umieszczeniem naczyń w urządzeniu usunąć z nich większe resztki potraw oraz opróżnić kubki i szklanki.
- Namoczyć naczynia z resztkami przypalonych potraw (lub lekko zeszkrobać resztki) przed ich umyciem w urządzeniu.
- Upewnić się, że przedmioty w koszach nie stykają się ze sobą ani się nie zasłaniają. Tylko wtedy woda będzie mogła dotrzeć do wszystkich naczyń.
- Można osobno stosować detergent, płyn nablyszczający i sól do zmywarek lub tabletki wieloskładnikowe (np. typu „Wszystko w jednym”). Postępować zgodnie ze wskazówkami na opakowaniu.
- Ustawić odpowiedni program dla określonego rodzaju naczyń i stopnia ich zabrudzenia. ECO zapewnia największą efektywność zużycia wody i energii.
- Aby zapobiec osadzeniu się kamienia wewnątrz urządzenia:
  - W razie potrzeby napełniać zbiornik soli.
  - Używać zalecanych dawek detergentu i płynu nablyszczającego.
  - Sprawdzić, czy bieżący poziom zmiękczenia wody odpowiada twardości wody doprowadzanej do urządzenia.
  - Postępować zgodnie ze wskazówkami zawartymi w rozdziale „**Konserwacja i czyszczenie**”.

### **Stosowanie soli, płynu nablyszczającego i detergentu**

- Należy stosować wyłącznie sól, płyn nablyszczający i detergent do zmywarek.

Inne produkty mogą uszkodzić urządzenie.

- Aby zapewnić optymalne efekty zmywania i suszenia, do twardej i bardzo twardej wody zaleca się stosowanie zwykłego detergentu do zmywarek (proszku, żelu lub tabletek bez dodatkowych składników), płynu nablyszczającego i soli.
- Detergent w tabletkach nie rozpuszcza się całkowicie w trakcie krótkich programów. Zaleca się stosowanie tabletek przy długich programach, aby zapobiec osadzeniu się detergentu na naczyniach.
- Zawsze używać odpowiedniej ilości detergentu. Użycie niewystarczającej ilości detergentu może skutkować niezadowolającymi efektami zmywania i obecnością osadu lub plam na naczyniach w związku z wysoką twardością wody. Użycie zbyt dużej ilości detergentu przy miękkiej lub zmiękczonej wodzie skutkuje pozostaniem resztek detergentu na naczyniach. Dostosować ilość detergentu do twardości wody. Postępować zgodnie ze wskazówkami podanymi na opakowaniu detergentu.
- Zawsze używać odpowiedniej ilości płynu nablyszczającego. Niewystarczająca ilość płynu nablyszczającego powoduje pogorszenie efektów suszenia. Użycie zbyt dużej ilości płynu nablyszczającego powoduje powstanie niebieskawego nalotu na naczyniach.
- Sprawdzić, czy poziom zmiękczenia wody jest prawidłowy. Jeśli poziom jest zbyt wysoki, zwiększona ilość soli w wodzie może spowodować rdzewienie sztućców.

### **Postępowanie w przypadku zaprzestania korzystania z tabletek wieloskładnikowych**

Przed rozpoczęciem stosowania oddzielnie dozowanego detergentu, soli i płynu nablyszczającego należy wykonać poniższe czynności:

1. Ustawić najwyższy poziom zmiękczenia wody.

2. Upewnić się, że zbiornik soli oraz dozownik płynu nablyszczającego są pełne.
3. Uruchomić program Quick 30'. Nie dodawać detergentu ani nie umieszczać naczyń w koszach.
4. Po zakończeniu programu ustawić stopień zmiękczenia wody odpowiednio do twardości wody doprowadzanej do urządzenia.
5. Wyregulować dozowanie płynu nablyszczającego.

### Przed rozpoczęciem programu

Przed rozpoczęciem programu upewnić się, że:

- Filtry są czyste i prawidłowo zainstalowane.
- Pokrywka zbiornika soli jest mocno dokręcona.
- Ramiona spryskujące nie są zatkane.
- W zmywarce znajduje się sól do zmywarek i płyn nablyszczający (chyba że stosowane są wieloskładnikowe tabletki z detergentem).
- Ułożenie naczyń i przyborów kuchennych w koszach jest prawidłowe.
- Program jest odpowiedni do danego rodzaju załadunku i stopnia zabrudzenia.
- Użyto odpowiedniej ilości detergentu.

### Ładowanie koszy

**i** Przykłady załadunku koszy przedstawiono w dołączonej broszurze.

- Należy zawsze wykorzystywać całą pojemność koszy.
- W urządzeniu należy zmywać wyłącznie przedmioty przystosowane do mycia w zmywarce.

- Nie myć w urządzeniu przedmiotów wykonanych z drewna, rogu, aluminium, cyny ani miedzi, ponieważ mogą one popękać, odkształcić się, odbarwić lub ulec innemu uszkodzeniu.
- Nie myć w urządzeniu przedmiotów, które mogą pochłaniać wodę (gąbki, ściereczki).
- Usunąć z naczyń resztki jedzenia.
- Namoczyć naczynia z resztkami przypalonych potraw przed ich umyciem w urządzeniu.
- Wklęśte naczynia (kubki, szklanki i miski) układać dnem do góry.
- Upewnić się, że naczynia i sztucce nie przylegają do siebie. Wymieszać łyżki z innymi sztuczkami.
- Upewnić się, że szklanki nie stykają się ze sobą.
- Sztucce oraz małe przedmioty umieścić w koszu na sztucce.
- Lekkie elementy umieścić w górnym koszu. Upewnić się, że naczynia nie przemieszczają się swobodnie.
- Przed uruchomieniem programu upewnić się, że ramię spryskujące może swobodnie się obracać.

### Opróżnianie koszy

1. Przed wyjęciem naczyń ze zmywarki poczekać, aż wystygną. Gorące naczynia łatwo ulegają uszkodzeniu.
  2. Najpierw wyjmować naczynia z dolnego kosza, a potem z górnego.
- i** Po zakończeniu programu na wewnętrznych powierzchniach urządzenia ciągle może pozostawać woda.

## Konserwacja i czyszczenie

**⚠ OSTRZEŻENIE!** Przed przystąpieniem do konserwacji bez użycia programu Machine Care należy wyłączyć urządzenie i wyjąć wtyczkę przewodu zasilającego z gniazda elektrycznego.

**i** Brudne filtry i zapchane ramiona spryskujące pogarszają efekt zmywania. Należy regularnie sprawdzać te elementy i w razie potrzeby je oczyścić.

### Machine Care



Machine Care to program, który zapewni optymalne efekty czyszczenia wnętrza urządzenia. Usuwa osady z kamienia i tłuszczu.

Gdy urządzenie wykryje potrzebę czyszczenia, zaświeci się wskaźnik . Uruchomić program Machine Care, aby wyczyścić wnętrze urządzenia.

### Uruchamianie programu Machine Care

**i** Przed uruchomieniem programu Machine Care należy oczyścić filtry i ramiona spryskujące.

1. Użyć preparatu odkamieniającego lub czyszczącego przeznaczonego specjalnie do zmywarek. Postępować zgodnie ze wskazówkami na opakowaniu. Nie umieszczać naczyń w koszach.
2. Naciśnąć jednocześnie i przytrzymać  i **AUTO** przez ok. 3 sekundy.

Zaczną migać wskaźniki  i . Wyświetlacz wyświetli czas trwania programu.

3. Zamknąć drzwi urządzenia, aby uruchomić program.

Po zakończeniu programu wskaźnik  zgaśnie.

### Czyszczenie wnętrza

- Wnętrze urządzenia należy oczyścić miękką, wilgotną szmatką.
- Nie używać produktów ściernych, myjek do szorowania, ostrych narzędzi, silnych środków chemicznych, szorstkich myjek ani rozpuszczalników.
- Raz w tygodniu czyścić drzwi i gumową uszczelkę, .
- Aby zapewnić wydajność urządzenia, należy co najmniej raz na dwa miesiące stosować środki czyszczące przeznaczone specjalnie do zmywarek. Należy ściśle przestrzegać wskazówek umieszczonych na opakowaniu produktu.
- W celu zapewnienia optymalnych efektów czyszczenia należy uruchomić program Machine Care.

### Usuwanie ciał obcych

Po każdym użyciu zmywarki należy sprawdzić filtry i osadnik. Ciała obce (np. kawałki szkła, plastiku, kości lub wykałaczki itp.) powodują zmniejszenie skuteczności zmywania i mogą spowodować uszkodzenie pompy opróżniającej.

**⚠ UWAGA!** Jeśli nie można usunąć ciała obcych, należy skontaktować się z autoryzowanym centrum serwisowym.

1. Rozmontować zespół filtrów zgodnie ze wskazówkami zawartymi w tym rozdziale.
2. Usunąć ręcznie wszelkie ciała obce.
3. Zmontować filtry zgodnie ze wskazówkami zawartymi w tym rozdziale.

### Czyszczenie obudowy

- Oczyścić urządzenie za pomocą wilgotnej szmatki.
- Używać wyłącznie neutralnych detergentów.



- Nie używać produktów ściernych, myjek do szorowania ani rozpuszczalników.

### Czyszczenie filtrów

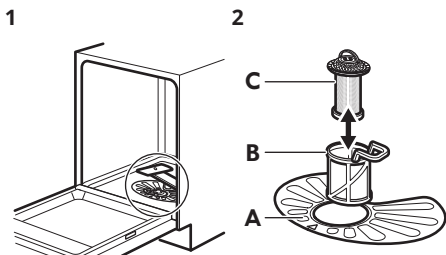

1 Upewnić się, że wokół krawędzi osadnika nie znajdują się resztki żywności ani zanieczyszczenia.

2 System filtrów składa się z trzech części.

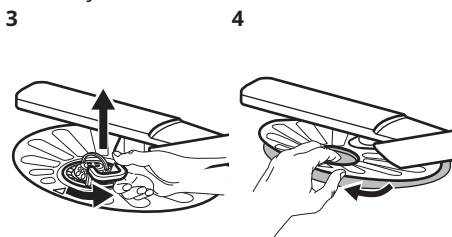

3 W celu wyjęcia filtrów (B) i (C) należy obrócić uchwyt w kierunku przeciwnym do ruchu wskazówek zegara i pociągnąć go w górę. Wyjąć filtr (C) z filtra (B). Przepłukać filtry wodą.

4 Wyjąć filtr płaski (A). Przepłukać filtr wodą.

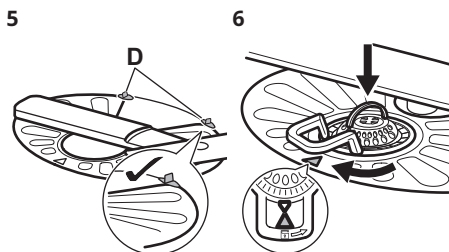

5 Włożyć na miejsce filtr płaski (A). Upewnić się, że jest prawidłowo umieszczony pod 2 prowadnicami (D).

6 Złożyć filtry (B) i (C). Umieścić je ponownie w filtrze (A). Obrócić uchwyt zgodnie z ruchem wskazówek zegara, aż się zablokuje.

- i** Nieprawidłowe umiejscowienie filtrów może skutkować niezadowolającymi efektami zmywania i uszkodzeniem urządzenia.

### Czyszczenie filtra węża dopływowego

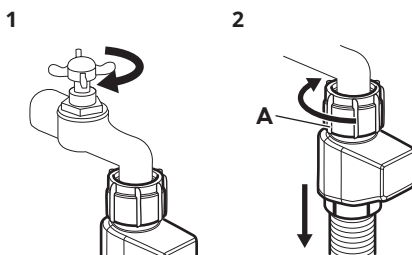

1 Zakręcić zawór wody.

2 Odłączyć wąż. Obrócić element mocujący A zgodnie z ruchem wskazówek zegara.

3

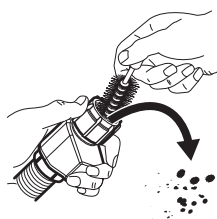

Wyczyścić filtr węża dopływowego.

4

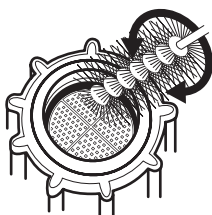

### Czyszczenie dolnego ramienia spryskującego

Zaleca się regularne czyszczenie dolnego ramienia spryskującego, aby zapobiec zatkaniu znajdujących się w nim otworów. Niedrożność otworów może być przyczyną niezadowalających efektów zmywania.

1

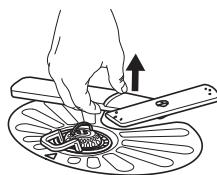

Aby wyjąć dolne ramię spryskujące, pociągnąć je do góry.

2

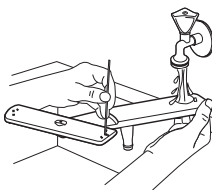

Umyć ramię spryskujące pod bieżącą wodą. Za pomocą spiczastego przedmiotu, np. wykałaczki, usunąć zabrudzenia z otworów.

3

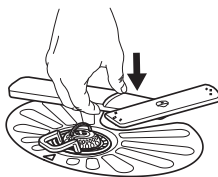

Aby z powrotem zamontować ramię spryskujące, wcisnąć je do dołu.

### Czyszczenie górnego ramienia spryskującego

Nie wyjmować górnego ramienia spryskującego. Jeśli otwory w ramieniu spryskującym są niedrożne, należy usunąć pozostałości zabrudzeń za pomocą cienkiego zaostrego przedmiotu, na przykład wykałaczki.

## Rozwiązywanie problemów



**OSTRZEŻENIE!** Nieprawidłowa naprawa urządzenia może stanowić zagrożenie dla użytkownika. Wszystkie naprawy powinny wykonywać odpowiednio wykwalifikowane osoby.

**Większość występujących problemów można rozwiązać bez potrzeby kontaktowania się z autoryzowanym centrum serwisowym.**

W poniższej tabeli zawarto informacje na temat możliwych problemów.

Przy niektórych usterkach na wyświetlaczu pojawia się kod alarmowy.

<b>Problem i kod alarmowy</b>	<b>Możliwa przyczyna i rozwiązanie</b>
Urządzenie nie włącza się.	<ul style="list-style-type: none"> <li>• Upewnić się, że wtyczkę przewodu zasilającego włożono do gniazdka.</li> <li>• Upewnić się, że bezpiecznik w skrzynce bezpieczników jest sprawny.</li> </ul>
Program nie uruchamia się.	<ul style="list-style-type: none"> <li>• Upewnić się, że zamknięto drzwi urządzenia.</li> <li>• Jeśli wybrano opóźnienie rozpoczęcia programu, należy je anulować lub poczekać do końca odliczania czasu.</li> <li>• Urządzenie regeneruje żywicę wewnątrz zmiękczacza wody. Czas trwania tego procesu wynosi około 5 minut.</li> </ul>
Urządzenie nie napełnia się wodą. Na wyświetlaczu widoczne jest wskazanie <b>i10</b> lub <b>i11</b> .	<ul style="list-style-type: none"> <li>• Sprawdzić, czy zawór wody jest otworzony.</li> <li>• Upewnić się, że ciśnienie wody nie jest za niskie. W tym celu należy skontaktować się z miejscowym zakładem wodociągowym.</li> <li>• Upewnić się, że zawór wody jest drożny.</li> <li>• Upewnić się, że filtr w wężu dopływowym jest drożny.</li> <li>• Upewnić się, że węż dopływowy nie jest zagięty ani przygnieciony.</li> </ul>
Urządzenie nie wypompuje wody. Na wyświetlaczu widoczne jest wskazanie <b>i20</b> .	<ul style="list-style-type: none"> <li>• Upewnić się, że syfon umywalki jest drożny.</li> <li>• Upewnić się, że system wewnętrznych filtrów jest drożny.</li> <li>• Upewnić się, że węż spustowy nie jest zagięty ani przygnieciony.</li> </ul>
Włączyło się zabezpieczenie przed zalaniem. Na wyświetlaczu widoczne jest wskazanie <b>i30</b> .	<ul style="list-style-type: none"> <li>• Zakręcić zawór wody.</li> <li>• Upewnić się, że urządzenie jest prawidłowo zainstalowane.</li> <li>• Upewnić się, że kosze są załadowane zgodnie z instrukcją obsługi.</li> </ul>
Usterka czujnika wykrywania poziomu wody. Na wyświetlaczu widoczne jest wskazanie <b>i41</b> - <b>i44</b> .	<ul style="list-style-type: none"> <li>• Sprawdzić, czy filtry są czyste.</li> <li>• Wyłączyć i ponownie włączyć urządzenie.</li> </ul>
Usterka pompy myjącej lub pompy opróżniającej. Na wyświetlaczu widoczne jest wskazanie <b>i51</b> - <b>i59</b> lub <b>i5A</b> - <b>i5F</b> .	<ul style="list-style-type: none"> <li>• Wyłączyć i ponownie włączyć urządzenie.</li> </ul>

Problem i kod alarmowy	Możliwa przyczyna i rozwiązanie
<p>Temperatura wody w urządzeniu jest zbyt wysoka lub wystąpiła usterka czujnika temperatury. Na wyświetlaczu widoczne jest wskazanie <b>i61</b> lub <b>i69</b>.</p>	<ul style="list-style-type: none"> <li>• Upewnić się, że temperatura doprowadzanej wody nie przekracza 60°C.</li> <li>• Wyłączyć i ponownie włączyć urządzenie.</li> </ul>
<p>Usterka techniczna urządzenia. Na wyświetlaczu widoczne jest wskazanie <b>iC0</b> lub <b>iC3</b>.</p>	<ul style="list-style-type: none"> <li>• Wyłączyć i ponownie włączyć urządzenie.</li> </ul>
<p>Poziom wody w urządzeniu jest zbyt wysoki. Na wyświetlaczu widoczne jest wskazanie <b>iF1</b>.</p>	<ul style="list-style-type: none"> <li>• Wyłączyć i ponownie włączyć urządzenie.</li> <li>• Sprawdzić, czy filtry są czyste.</li> <li>• Upewnić się, że wąż spustowy jest zainstalowany na odpowiedniej wysokości nad podłogą. Zapoznać się z instrukcją instalacji.</li> </ul>
<p>Urządzenie wielokrotnie przerywa i wznawia pracę.</p>	<ul style="list-style-type: none"> <li>• Jest to normalne zjawisko. Zapewnia to optymalne efekty zmywania i oszczędność energii.</li> </ul>
<p>Program trwa za długo.</p>	<ul style="list-style-type: none"> <li>• Jeśli wybrano opcję opóźnienia rozpoczęcia programu, należy ją anulować lub poczekać do końca odliczania czasu.</li> <li>• Włączenie opcji może spowodować wydłużenie czasu trwania programu.</li> </ul>
<p>Pozostały czas do zakończenia programu pokazywany na wyświetlaczu wydłuża się i przeskakuje niemal do końca programu.</p>	<ul style="list-style-type: none"> <li>• Nie świadczy to o usterce. Urządzenie działa prawidłowo.</li> </ul>
<p>Niewielki wyciek z drzwi urządzenia.</p>	<ul style="list-style-type: none"> <li>• Urządzenie nie jest dobrze wypoziomowane. Poluzować lub dokręcić regulowane nóżki (jeśli dotyczy).</li> <li>• Drzwi urządzenia nie są wyśrodkowane względem komory. Wyregulować tylną nóżkę (jeśli dotyczy).</li> </ul>
<p>Występują problemy z zamknięciem drzwi urządzenia.</p>	<ul style="list-style-type: none"> <li>• Urządzenie nie jest dobrze wypoziomowane. Poluzować lub dokręcić regulowane nóżki (jeśli dotyczy).</li> <li>• Naczynia wystają z koszy.</li> </ul>

Problem i kod alarmowy	Możliwa przyczyna i rozwiązanie
Drzwi urządzenia otwierają się podczas cyklu zmywania.	<ul style="list-style-type: none"> <li>• Włączona jest funkcja AutoOpen. Funkcja ta powoduje otworenie drzwi urządzenia podczas fazy suszenia, aby poprawić skuteczność suszenia i umożliwić ostygnięcie naczyń. Drzwi pozostają otworezone. <ul style="list-style-type: none"> <li>- Czas trwania fazy suszenia i otworezenia drzwi zależy od wybranego programu i opcji.</li> <li>- Gdy funkcja AutoOpen powoduje otworezenie drzwi, na wyświetlaczu pojawia się informacja o pozostałym czasie trwania programu.</li> </ul> </li> </ul> <p>Aby drzwi nie otworezały się automatycznie, należy wyłączyć funkcję AutoOpen. Patrz „Ustawienia”.</p>
Grzechotanie lub stukanie dochodzące z wnętrza urządzenia.	<ul style="list-style-type: none"> <li>• Naczynia nie są prawidłowo rozłożone w koszach. Należy zapoznać się z broszurą dotyczącą załadunku koszy.</li> <li>• Upewnić się, że ramiona spryskujące obracają się swobodnie.</li> </ul>
Urządzenie wyzwala automatyyczny wyłącznik.	<ul style="list-style-type: none"> <li>• Wydajność prądowa instalacji jest niewystarczająca do jednoczesnego zasilania wszystkich włączonych urządzeń. Należy sprawdzić parametry zasilania w gniazdku oraz wartość graniczną prądu automatycznego wyłącznika lub wyłączyć jedno z urządzeń.</li> <li>• Wewnętrzna usterka układu elektrycznego urządzenia. Skontaktować się z autoryzowanym punktem serwisowym.</li> </ul>

Po sprawdzeniu urządzenia należy je wyłączyć i włączyć. Jeśli problem wystąpi ponownie, należy skontaktować się z autoryzowanym centrum serwisowym.

Jeśli pojawi się kod błędu nieujęty w tabeli, należy skontaktować się z autoryzowanym centrum serwisowym.



**OSTRZEŻENIE!** Nie zaleca się używania urządzenia do czasu całkowitego rozwiązania problemu. Odłączyć urządzenie od zasilania i nie podłączać go ponownie do czasu upewnienia się, że działa poprawnie.

### Kod numeru produktu (PNC)

Kontaktując się z autoryzowanym centrum serwisowym, należy podać kod numeru produktu danego urządzenia.

Numer PNC znajduje się na tabliczce znamionowej na drzwiach urządzenia. Numer PNC można również sprawdzić na panelu sterowania.

Przed sprawdzeniem numeru PNC należy upewnić się, że urządzenie jest w trybie wyboru programu.

1. Nacisnąć jednocześnie i przytrzymać  i **AUTO** przez ok. 3 sekundy.

Na wyświetlaczu pojawi się numer PNC urządzenia.

2. Aby anulować wyświetlanie numeru PNC, należy nacisnąć jednocześnie i przytrzymać  i **AUTO** przez co najmniej 3 sekundy.

Urządzenie powróci do trybu wyboru programów.

## Efekty zmywania i suszenia są niezadowolające

Problem	Możliwa przyczyna i rozwiązanie
Niezadowolające efekty zmywania.	<ul style="list-style-type: none"> <li>• Należy zapoznać się z punktami „<b>Codzienne użytkowanie</b>”, „<b>Wskazówki i porady</b>” oraz z ulotką dotyczącą załadunku kosza.</li> <li>• Użyć programu zapewniającego bardziej intensywny cykl zmywania.</li> <li>• Włączyć opcję Power Clean, aby zapewnić lepsze efekty zmywania w ramach wybranego programu.</li> <li>• Wyczyścić ramię spryskujące i filtr. Patrz punkt „<b>Konserwacja i czyszczenie</b>”.</li> </ul>
Niezadowolające efekty suszenia.	<ul style="list-style-type: none"> <li>• Naczynia pozostawały za długo w zamkniętym urządzeniu. Włączyć opcję AutoOpen, która powoduje automatyczne otwarcie drzwi i zapewnia lepsze efekty suszenia.</li> <li>• Nie ma płynu nabłyszczającego lub dozowana jest jego niewystarczająca ilość. Napęlnić dozownik płynu nabłyszczającego lub ustawić wyższy poziom dozowania.</li> <li>• Przyczyną może być jakość płynu nabłyszczającego.</li> <li>• Zaleca się stałe stosowanie płynu nabłyszczającego, także w połączeniu z tabletkami wieloskładnikowymi.</li> <li>• Przedmioty z tworzywa sztucznego mogą wymagać wytarcia ściereczką.</li> <li>• Program nie obejmuje fazy suszenia. Patrz punkt „<b>Przebieg programów</b>”.</li> </ul>
Na szklankach i naczyniach widać białawe smugi lub niebieskawą nalot.	<ul style="list-style-type: none"> <li>• Za dużo płynu nabłyszczającego. Zmniejszyć dozowanie płynu nabłyszczającego.</li> <li>• Użyto za dużo detergentu.</li> </ul>
Na szklankach i naczyniach widać plamy i osuszenie wody.	<ul style="list-style-type: none"> <li>• Ilość uwolnionego płynu nabłyszczającego jest niewystarczająca. Zwiększyć dozowanie płynu nabłyszczającego.</li> <li>• Przyczyną może być jakość płynu nabłyszczającego.</li> </ul>
Wnętrze urządzenia jest mokre.	<ul style="list-style-type: none"> <li>• Nie jest to usterka urządzenia. Wilgotne powietrze skrapla się na ścianach urządzenia.</li> </ul>
Nadmiar piany podczas zmywania.	<ul style="list-style-type: none"> <li>• Stosować detergent przeznaczony do zmywarek.</li> <li>• Wystąpił wyciek z dozownika płynu nabłyszczającego. Skontaktować się z autoryzowanym centrum serwisowym.</li> </ul>

Problem	Możliwa przyczyna i rozwiązanie
Ślady rdzy na sztućcach.	<ul style="list-style-type: none"> <li>• W wodzie używanej do zmywania jest za dużo soli. Patrz punkt „<b>Zmiękczacze wody</b>”.</li> <li>• Umieszczono razem sztućce ze srebra i stali nierdzewnej. Nie umieszczać blisko siebie sztućców ze srebra i stali nierdzewnej.</li> </ul>
Po zakończeniu programu w dozowniku znajdują się pozostałości detergentu.	<ul style="list-style-type: none"> <li>• Tabletkę z detergentem zablokowała się w dozowniku i woda nie wypłynęła jej całkowicie.</li> <li>• Woda nie wypłynęła detergentu z dozownika. Należy sprawdzić, czy ramiona spryskujące mogą się obracać i są drożne.</li> <li>• Sprawdzić, czy przedmioty w koszach nie uniemożliwiają otworzenia pokrywy dozownika detergentu.</li> </ul>
Nieprzyjemny zapach w urządzeniu.	<ul style="list-style-type: none"> <li>• Patrz punkt „<b>Czyszczenie wnętrza</b>”.</li> <li>• Uruchomić program Machine Care ze środkiem odkamieniającym lub produktem do czyszczenia zmywarek.</li> </ul>
Osad z kamienia na naczyniach, w komorze zmywarki i po wewnętrznej stronie jej drzwi.	<ul style="list-style-type: none"> <li>• Poziom soli jest niski; sprawdzić wskaźnik poziomu soli.</li> <li>• Pokrywka zbiornika soli jest poluzowana.</li> <li>• Woda doprowadzana do urządzenia jest twarda. Patrz punkt „<b>Zmiękczacze wody</b>”.</li> <li>• Użyć soli i ustawić regenerację zmiękczacza wody także w przypadku stosowania tabletek wieloskładnikowych. Patrz punkt „<b>Zmiękczacze wody</b>”.</li> <li>• Uruchomić program Machine Care ze środkiem odkamieniającym do zmywarek.</li> <li>• Jeśli nadal widoczny jest osad z kamienia, należy oczyścić urządzenie odpowiednimi środkami czyszczącymi.</li> <li>• Spróbować użyć innego detergentu.</li> <li>• Skontaktować się z producentem detergentu.</li> </ul>
Matowe, odbarwione lub wyszczerbione naczynia.	<ul style="list-style-type: none"> <li>• Upewnić się, że w urządzeniu zmywane są tylko przedmioty, które można myć w zmywarce.</li> <li>• Ostrożnie wkładać i wyjmować naczynia z koszy. Należy zapoznać się z broszurą dotyczącą załadunku koszy.</li> <li>• Delikatne naczynia należy umieszczać w górnym koszu.</li> <li>• Włączyć opcję Gentle / Glass, która zapewnia specjalną ochronę szklanych i delikatnych naczyń.</li> </ul>



Patrz punkt „**Przed pierwszym użyciem**”, „**Codzienna eksploatacja**” lub „**Wskazówki i porady**” w celu zapoznania się z innymi możliwymi przyczynami.

## Dane techniczne

Typ produktu	W pełni zintegrowana zmywarka	
Wymiary	Szerokość/ wysokość/ głębokość (mm)	596 / 818 - 898 / 550
Podłączenie elektryczne <sup>1)</sup>	Napięcie (V)	220 - 240
	Częstotliwość (Hz)	50
Ciśnienie doprowadzanej wody	Min./maks. bar (Mpa)	0.5 (0.05) / 10 (1)
Dopływ wody	Zimna lub ciepła woda <sup>2)</sup>	maks. 60°C
Pojemność	Komplety na- kryć:	13

1) Inne wartości podano na tabliczce znamionowej.

2) Jeśli ciepła woda pochodzi z alternatywnego źródła energii (np. z paneli słonecznych, energii eolicznej), należy użyć ciepłej wody, aby zmniejszyć zużycie energii.

## Łącze do bazy danych UE EPREL

Kod QR znajdujący się na etykiecie z oznaczeniem klasy energetycznej, którą dołączono do urządzenia, zawiera łącze do strony internetowej umożliwiającej rejestrację urządzenia w bazie danych EU EPREL. Należy zachować etykietę z oznaczeniem klasy energetycznej wraz instrukcją obsługi i innymi dokumentami dostarczonymi wraz z urządzeniem w celu ewentualnego wykorzystania w przyszłości.

Informacje o wydajności urządzenia można znaleźć w bazie danych UE EPREL, korzystając z łącza <https://eprel.ec.europa.eu> i podając nazwę modelu oraz numer produktu, które można znaleźć na tabliczce znamionowej urządzenia. Patrz rozdział „Opis urządzenia”.

Więcej szczegółowych informacji na temat etykiety z oznaczeniem klasy energetycznej można znaleźć na stronie [www.theenergylabel.eu](http://www.theenergylabel.eu).

## Ochrona środowiska

Materiały oznaczone symbolem  należy poddać utylizacji. Opakowanie urządzenia włożyć do odpowiedniego pojemnika w celu przeprowadzenia recyklingu. Należy zadbać o ponowne przetwarzanie odpadów urządzeń elektrycznych i elektronicznych, aby chronić środowisko naturalne oraz

ludzkie zdrowie. Nie wolno wyrzucać urządzeń oznaczonych symbolem  razem z odpadami domowymi. Należy zwrócić produkt do miejscowego punktu ponownego przetwarzania lub skontaktować się z odpowiednimi władzami miejskimi.

## GWARANCJA IKEA

### Jaki jest okres ważności gwarancji w sklepie IKEA?

Niniejsza gwarancja jest ważna przez 5 lat od pierwotnej daty zakupu urządzenia w sklepie IKEA. W celu potwierdzenia dowodu zakupu

należy przedłożyć oryginał rachunku. Jeśli w ramach gwarancji przeprowadzane są prace serwisowe, nie wydłuży to okresu ważności gwarancji na dane urządzenie.

### Kto wykonuje usługi serwisowe?



Serwis IKEA, wykonujący usługi gwarancyjne za pośrednictwem sieci własnych punktów lub sieci autoryzowanych partnerów serwisowych.

### Co obejmuje gwarancja?

Niniejsza gwarancja obejmuje usterki spowodowane wadliwością konstrukcji lub materiałów wykorzystanych do produkcji urządzenia od dnia jego zakupu w sklepie IKEA. Niniejsza gwarancja obejmuje wyłącznie urządzenia używane w warunkach gospodarstwa domowego. Wyjątki od powyższej zasady określone są w rozdziale zatytułowanym "Czego nie obejmuje gwarancja?". W okresie gwarancji pokrywane będą koszty usunięcia usterek, np. napraw, wymiany części, robocizny oraz koszty dojazdu, pod warunkiem dostępności urządzenia dla potrzeb wykonania naprawy bez konieczności ponoszenia szczególnych kosztów o ile powstała usterka jest związana z wadą konstrukcyjną lub materiałową objętą gwarancją. Przy uwzględnieniu powyższych warunków zastosowanie mają przepisy UE (Dyrektywa 99/44/WE) oraz odpowiednie przepisy prawa krajowego. Części wymienione stają się własnością IKEA.

### Jakie działania podejmuje IKEA w celu rozwiązania problemu?

Wyznaczony przez IKEA serwis bada produkt i rozstrzyga, według własnego uznania, czy jest on objęty niniejszą gwarancją. W razie uznania, że produkt jest objęty gwarancją, serwis IKEA lub autoryzowany partner serwisowy decyduje, według własnego uznania, czy naprawić wadliwy produkt czy wymienić go na taki sam lub porównywalny produkt. Ujawniona wada zostanie usunięta nieodpłatnie w ciągu 14 dni od daty zgłoszenia uszkodzenia do autoryzowanego serwisu.

### Czego nie obejmuje gwarancja?

- Zwykłego zużycia.
- Uszkodzenia umyślnego lub wynikającego z niedbalstwa, uszkodzenia spowodowanego nieprzestrzeganiem instrukcji obsługi, nieprawidłową instalacją lub podłączeniem do

niewłaściwego źródła napięcia, uszkodzenia spowodowanego reakcją chemiczną lub elektrochemiczną, rdzą, korozją lub uszkodzeniem w wyniku działania wody, w tym uszkodzenia spowodowanego nadmiarem wapnia w wodzie z instalacji wodociągowych oraz uszkodzenia spowodowanego anomaliami pogodowymi.

- Materiałów eksploatacyjnych, w tym baterii i żarówek.
- Części niefunkcjonalnych i dekoracyjnych, nie mających wpływu na normalne użytkowanie urządzenia, w tym rys oraz ewentualnych przebarwień.
- Przypadkowych uszkodzeń spowodowanych przez obce ciała lub substancje, czyszczenie lub przepychanie: filtrów, systemów odprowadzania wody lub szuflad na proszek.
- Uszkodzenia następujących części: części ze szkła ceramicznego, akcesoriów, koszyków na naczynia i sztucce, węży doprowadzających wodę i spustowych, uszczelek, żarówek oraz ich pokryw, wyświetlaczy, pokręteł, obudów oraz części obudów, chyba że można wykazać, że uszkodzenia takie zostały spowodowane wadami produkcyjnymi.
- Przypadków, w których nie stwierdzono usterek w trakcie wizyty technika.
- Napraw niewykonanych przez wyznaczony przez IKEA serwis lub autoryzowanego partnera serwisowego bądź przypadków niezastosowania części oryginalnych.
- Napraw będących następstwem instalacji wykonanych nieprawidłowo lub w sposób niezgodny ze specyfikacją.
- Wykorzystania urządzenia w środowisku innym niż domowe, tj. użytku służbowego.
- Uszkodzenia w trakcie transportu. Jeśli klient sam transportuje urządzenie do domu lub pod inny adres, IKEA nie będzie ponosić żadnej odpowiedzialności za uszkodzenia, jakie mogą powstać podczas transportu. Jednakże, jeśli IKEA dostarcza urządzenie na adres klienta, niniejsza gwarancja będzie obejmowała

ewentualne uszkodzenia urządzenia powstałe podczas takiej dostawy.

- Koszt przeprowadzenia początkowej instalacji urządzenia IKEA. Jednakże, jeśli usługodawca reprezentujący IKEA lub autoryzowany serwisant IKEA naprawią lub wymienią urządzenie w ramach niniejszej gwarancji, taki usługodawca lub autoryzowany serwisant w razie potrzeby ponownie zainstaluje naprawione lub wymienione urządzenie.

Powyższe ograniczenia nie mają zastosowania do pracy prawidłowo wykonanej przez wykwalifikowanego specjalistę, przy zastosowaniu oryginalnych części IKEA, w celu dostosowania urządzenia do wymagań bezpieczeństwa technicznego obowiązujących w innym państwie członkowskim UE.

### Zastosowanie przepisów prawa krajowego

Udzielona przez IKEA gwarancja przyznaje Państwu określone uprawnienia, które obejmują bądź wykraczają poza wymogi przepisów prawa krajowego w poszczególnych państwach. Gwarancja ta nie wyłącza, nie ogranicza ani nie zawiesza uprawnień kupującego wynikających z tytułu niezgodności towaru z umową.

### Obszar obowiązywania

Niniejsza gwarancja obowiązuje na terytorium Polski. W przypadku urządzeń zakupionych w jednym państwie członkowskim UE i przewiezionych do innego państwa członkowskiego UE, usługi serwisowe świadczone będą na standardowych warunkach gwarancyjnych obowiązujących w nowym państwie. Obowiązek świadczenia usług gwarancyjnych powstaje wyłącznie wówczas gdy:

- samo urządzenie oraz jego instalacja odpowiadają wymogom technicznym państwa, w którym zgłaszana jest reklamacja w ramach gwarancji;
- samo urządzenie oraz jego instalacja odpowiadają wymogom zawartym w Instrukcji Montażu oraz informacji

dotyczących bezpieczeństwa w Instrukcji Obsługi.

### SERWIS urządzeń IKEA

Prosimy o kontakt z Serwisem IKEA w celu:

1. zgłoszenia reklamacji w ramach niniejszej gwarancji;
2. uzyskania wyjaśnień dotyczących instalacji urządzenia w zestawach kuchennych IKEA. Serwis nie udziela wyjaśnień dotyczących:
  - ogólnej instalacji zestawów kuchennych IKEA;
  - podłączenia do instalacji elektrycznych (jeżeli urządzenie nie jest wyposażone w przewód i wtyczkę), wodnych i gazowych, które powinno być wykonane przez autoryzowanego technika serwisowego.
3. uzyskania wyjaśnień dotyczących treści instrukcji obsługi lub specyfikacji urządzenia IKEA.

Aby umożliwić nam świadczenie jak najlepszych usług, przed skontaktowaniem się z nami prosimy o uważne przeczytanie Instrukcji Montażu lub Instrukcji Obsługi zawartych w niniejszej broszurze.

### Kontakt z IKEA w razie potrzeby skorzystania z serwisu



Na ostatniej stronie niniejszej instrukcji znajduje się pełna lista danych kontaktowych IKEA wraz z numerami telefonów.

**i** W celu przyspieszenia obsługi serwisu zalecamy skorzystanie z numerów telefonicznych wymienionych na końcu niniejszego dokumentu. Należy zawsze korzystać z numerów podanych w broszurze przeznaczonej dla konkretnego urzędnia. Zanim skontaktują się Państwo z nami telefonicznie, prosimy o przygotowanie numeru produktu IKEA (8 cyfrowy kod) i numeru seryjnego (8 cyfrowy kod na tabliczce znamionowej) urzędnia, dla którego potrzebują Państwo pomocy.

**i** **PROSIMY O ZACHOWANIE RACHUNKU!**

Stanowi on dowód zakupu oraz warunek skorzystania z gwarancji. Na rachunku podana jest również nazwa oraz numer aurykułu (ośmiocyfrowy kod) każdego zakupionego przez Państwa urzędnia.

**Czy potrzebują Państwo dodatkowej pomocy?**

Wszelkie dalsze pytania niezwiązane z serwisem Państwa urzędnia proszę kierować do najbliższego telecentrum IKEA. Zalecamy uważne przeczytanie dokumentacji urzędnia przed skontaktowaniem się z nami.

## İçindekiler

Güvenlik Bilgileri	36	İpuçları ve yararlı bilgiler	52
Güvenlik talimatları	38	Bakım ve temizlik	54
Montaj	39	Sorun Giderme	56
Ürün açıklaması	40	Teknik bilgiler	61
Kontrol paneli	41	Çevreyle ilgili bilgiler	61
Program seçimi	42	Tüketicinin Seçimlik Hakları	61
Temel ayarlar.	44	IKEA GARANTİSİ	63
İlk kullanımdan önce	48		
Günlük kullanım	50		

Önceden haber verilmeksizin değişiklik yapma hakkı saklıdır.

## ⚠ Güvenlik Bilgileri

Cihazın montaj ve kullanımından önce, verilen talimatları dikkatlice okuyun. Üretici, yanlış kurulum veya kullanımdan kaynaklanan yaralanma ya da hasarlardan sorumlu değildir. Talimatları, ileride kullanabilmeniz için her zaman güvenli ve kolay ulaşılabilir bir yerde tutun.

## Çocukların ve tehlikeye açık kişilerin güvenliği

- Bu cihaz, gözetim altında bulunmaları veya cihazın güvenli şekilde kullanımı ve oluşabilecek tehlikeler hakkında bilgi verilmesi kaydıyla 8 yaş ve üzeri çocuklar ile fiziksel, duyuusal veya zihinsel kapasitesi düşük ya da bilgi ve deneyimi olmayan kişiler tarafından kullanılabilir.
- 3 ile 8 yaş arasındaki çocuklar ve ileri düzey zihinsel ile fiziksel engellere sahip kişiler sürekli olarak gözlemlenmedikçe bu ürünü tek başına kullanmamalıdır.
- 3 yaşından küçük çocuklar, sürekli olarak gözlemlenmedikçe cihazdan uzak tutulmalıdır.
- Cihazla oynamamalarını sağlamak için çocukların gözetim altında bulundurulması gerekmektedir.
- Deterjanları çocuklardan uzak tutun.
- Kapı açıkken, çocukları ve evcil hayvanları makineden uzak tutun.

- Temizlik ve kullanıcı tarafından gerçekleştirilen bakım işlemleri, gözetim altında olmadıkları sürece çocuklar tarafından gerçekleştirilmemelidir.

## Genel Güvenlik

- Bu cihaz yalnızca ev tipi bulaşıkları ve sofrta takımlarını yıkamak içindir.
- Bu cihaz tek bir evde kapalı bir ortamda ev içi kullanım için tasarlanmıştır.
- Bu cihaz; ofis, otel misafir odası, oda-kahvaltı misafir odası, çiftlik konukevi ve bu tür kullanımın (ortalama) ev içi kullanım seviyelerini aşmadığı diğer benzer konaklama yerlerinde kullanılabilir.
- Cihazın teknik özelliklerini kesinlikle değiştirmeyin.
- Çalıştırma su basıncı (minimum ve maksimum) 0.5 (0.05) / 10 (1) bar (MPa) arasında olmalıdır
- Maksimum 13 kişilik yerleştirme düzenine uyun.
- Cihaz kapağı, takılma tehlikesini önlemek için açık konumda bırakılmamalıdır.
- Elektrik kablosunun zarar görmesi durumunda, bir hasarının meydana gelmesine engel olmak için, kablonun değişimi, üreticisi, Yetkili Servisi veya benzer nitelikteki kalifiye bir kişi tarafından yapılmalıdır.
- UYARI: Keskin uçlu bıçaklar ve diğer mutfak eşyaları sepete uçları aşağı gelecek şekilde yüklenmeli veya yatay konumda yerleştirilmelidir.
- Herhangi bir bakım işleminden önce, cihazı devre dışı bırakın ve elektrik fişinin bağlantısını kesin.
- Cihazı temizlemek için yüksek basınçlı su spreyleri ve/veya buhar kullanmayın.
- Cihazın tabanında havalandırma açıklıkları varsa, bu açıklıklar örneğin bir halıyla örtülü olmamalıdır.

- Cihaz, ürünle birlikte verilen yeni hortum setleri kullanılarak su şebekesine bağlanmalıdır. Eski hortum setleri tekrar kullanılmamalıdır.

## Güvenlik talimatları

### Montaj



**UYARI!** Cihazın montajı yalnızca kalifiye bir kişi tarafından yapılmalıdır.

- Tüm ambalajları çıkarın.
- Hasarlı bir cihazı monte etmeyin ya da kullanmayın.
- Cihazla birlikte verilen montaj talimatlarını takip edin.
- Cihazı hareket ettirdiğinizde dikkatli olun, cihaz ağırdır. Her zaman koruyucu eldiven ve koruyuculu ayakkabı kullanın.
- Cihazı, sıcaklığın 0°C'den daha az olduğu yerlere monte etmeyin ya da buralarda kullanmayın.
- Cihazı, kurulum gerekliliklerini karşılayan güvenli ve uygun bir yere yerleştirin.
- Güvenlik açısından cihazı yerleşik yapıya kurmadan kullanmayın.

### Elektrik bağlantısı



**UYARI!** Yangın ve elektrik çarpması riski.

- Uyarı: Bu cihaz, bina içindeki topraklama bağlantısına kurulacak / bağlanacak şekilde tasarlanmıştır.
- Anma değeri plakasındaki parametrelerinin ana güç kaynağının elektrik gücüne uygun olduğundan emin olun.
- Daima düzgün takılmış, elektrik çarpmasına karşı korumalı bir priz kullanınız.
- Priz çoğaltıcılarını ve uzatma kablolarını kullanmayın.
- Elektrik fişine ve kablosuna zarar vermeye özen gösterin. Cihazın ana kablosunun değiştirilmesi gerekirse, bu işlem Yetkili Servis tarafından yapılmalıdır.

- Fişi prize sadece montaj tamamlandıktan sonra takın. Kurulumdan sonra elektrik fişine erişilebildiğinden emin olun.
- Cihazın fişini prizden çıkarmak için elektrik kablosunu çekmeyin. Her zaman fişten tutarak çekin.
- Bu cihaz 13 A fiş içermektedir. Gerekli takdirde, prizin bağlı olduğu sigortanın bir 13 A ASTA (BS 1362) sigorta ile değiştirilmesi gerekir (Sadece İngiltere ve İrlanda).

### Su bağlantısı

- Su hortumlarına zarar vermeyin.
- Yeni borulara veya uzun süre kullanılmamış olan borulara bağlamadan önce, herhangi bir tamir işlemi gerçekleştirirken veya yeni cihazlar takarken (su metreleri vb.) temiz su gelene dek suyu akıtın.
- Cihaz ilk kez kullanıldığında veya ilk kez kullanıldıktan sonra görülebilir su kaçağı olmadığından emin olun.
- Elektrik kesildiğinde, su koruma sistemi devre dışıdır. Böyle bir durumda su baskını riski vardır.
- Su giriş hortumunun, iç şebeke kablosu bulunan bir kılıfı ve bir emniyet valfi vardır.



**UYARI!** Tehlikeli voltaj.

- Eğer su giriş hortumu hasar görürse, derhal su musluğunu kapatın ve cihazın fişini prizden çekin. Su giriş hortumunu değiştirmek için Yetkili Servis Merkeziyle iletişime geçin.

### Kullanım

- Yanıcı veya yanıcı ürünlerle ıslanan nesnelere cihazın içine, yanına veya üstüne koymayın.
- Bulaşık makinesi deterjanları sağlığa zararlıdır. Deterjan ambalajında belirtilen güvenlik talimatlarına uyun.
- Cihazın içindeki suyu içmek ya da oyun oynamak için kullanmayın.
- Program tamamlanana kadar bulaşıkları cihazdan çıkarmayın. Bulaşıkların üzerinde az miktarda deterjan kalabilir.
- Cihazın kapağı açıkken üzerine bir şeyler koymayın veya baskı uygulamayın.
- Bir program çalışırken kapağı açtığınızda cihazdan sıcak buhar çıkabilir.

### Servis

- Cihazı onarmak için yetkili bir Servis Merkezine başvurun. Yalnızca orijinal yedek parçaları kullanın.
- Kendinizin yapacağı veya profesyonel olmayan onarımın güvenliği olumsuz etkileyebileceğini ve garantiyi geçersiz kılabileceğini dikkate alınız.
- Modelin üretimi durdurulduktan sonra aşağıdaki yedek parçalar 7 yıl boyunca mevcut olacaktır: Motor, dolaşım ve tahliye pompası, ısıtıcılar ve ısıtma elemanları, ısı pompaları dahil, hortumlar, valfler, filtreler ve su giriş ventilleri dahil

boru ve ilgili ekipmanları, kapı tertibatları ile ilgili yapısal ve iç parçalar, baskılı devre kartları, elektronik ekranlar, basınç anahtarları, termostatlar ve sensörler, sıfırlama yazılımı dahil yazılım ve aygıt yazılımı. Bu yedek parçaların bazılarının yalnızca profesyonel servis personeline yönelik olduğunu ve yedek parçaların tamamının tüm modeller için geçerli olmadığını dikkate alın.

- Modelin üretimi durdurulduktan sonra aşağıdaki yedek parçalar 10 yıl boyunca mevcut olacaktır: kapak, kapak menteşesi ve contaları, diğer contalar, püskürtme kolları, tahliye filtreleri, iç raflar ve sepetler ve kapaklar gibi plastik ek parçalar.
- Bu ürünün içindeki lamba(lar) ve ayrı satılan yedek parça lambalar ile ilgili olarak: Bu lambaların sıcaklık, titreşim, nem gibi ev aletlerindeki aşırı fiziksel koşullara dayanması ya da cihazın çalışma durumu hakkında bilgi vermesi amaçlanmıştır. Diğer uygulamalarda kullanılmak üzere tasarlanmamışlardır ve ev odası aydınlatması için uygun değildir.

### Elden çıkarma



**UYARI!** Yaralanma ya da boğulma riski.

- Cihazın fişini prizden çekin.
- Elektrik kablosunu kesin ve atın.
- Çocukların ve hayvanların cihazda kapalı kalmasını önlemek için kapak kilit dilini çıkarın.

## Montaj



**UYARI!** Güvenlik bölümlerine bakın.

### Güvenlik kapakları

Mobilya paneli takılı değilse, yaralanma riskini önlemek için cihaz kapağını dikkatlice açın.

Montajdan sonra plastik kapakların yerine kilitlendiğinden emin olun. Kapağın yan taraflarındaki plastik kapakların hasar görmesi veya çıkarılması makinenin işlevlerini etkiler ve yaralanmaya neden olabilir. Plastik kapak hasar görürse, yenisiyle değiştirmek için Yetkili Servis Merkezi ile irtibata geçin.

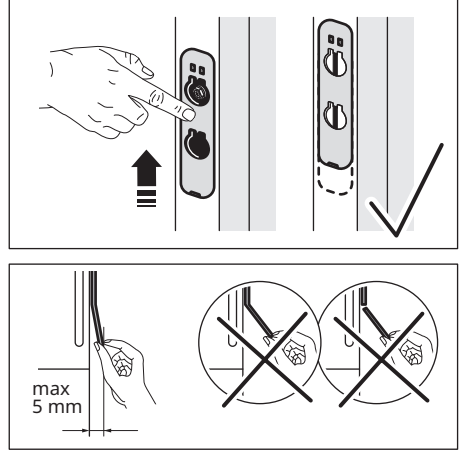
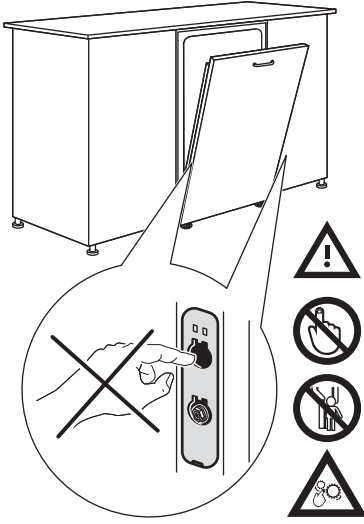

## Ürün açıklaması

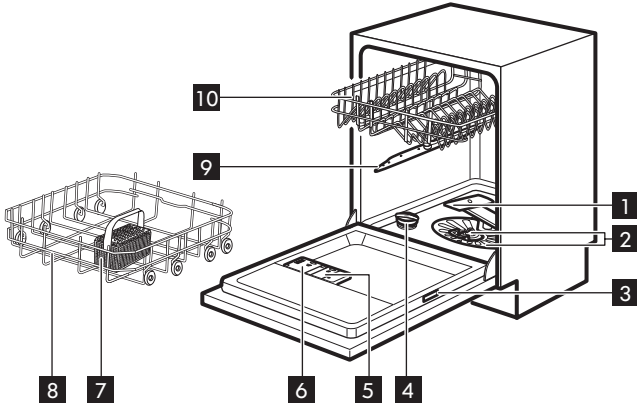

- 1 Alt püskürtme kolu
- 2 Filtreler
- 3 Bilgi etiketi
- 4 Tuz haznesi

- 5 Parlatıcı gözü
- 6 Deterjan gözünü temizleme
- 7 Çatal bıçak sepeti
- 8 Alt sepet



9 Üst püskürtme kolu

10 Üst sepet

**i** Grafikler ürüne genel bakış sunar. Daha detaylı bilgi için cihazla birlikte verilen diğer bölümlere veya belgelere başvurun.

## Beam-on-Floor

Beam-on-Floor, cihaz kapağının altındaki zeminde görünen bir ışıktır.

- Program çalışmaya başladığında, beyaz bir ışık yanar ve program süresince açık kalır.

- Program tamamlandığında beyaz ışık söner.
  - Cihazda bir arıza olduğunda, beyaz ışık yanıp söner.
- i** Cihaz devre dışı bırakıldığında Beam-on-Floor söner.

## Kontrol paneli

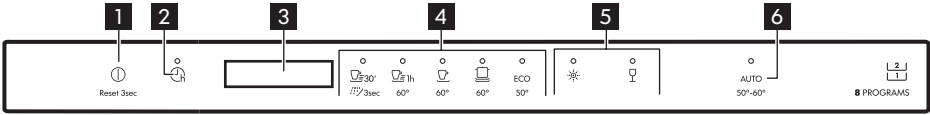

1 Açma/Kapama tuşu / Sıfırlama tuşu

2 Gecikmeli başlatma tuşu

3 Ekran

4 Program tuşları

5 Seçenek tuşları

6 AUTO program tuşu

## Ekran

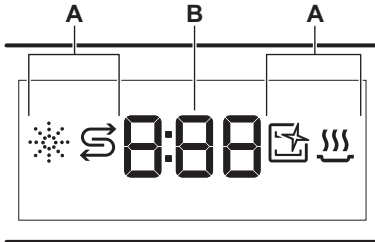



A. Göstergeler

B. Saat göstergesi

## Göstergeler

Gösterge	Açıklamalar
	Parlatıcı göstergesi. Parlatıcı gözünlüğün tekrar doldurulması gerektiğinde yanar. " <b>İlk kullanımdan önce</b> " bölümüne bakın.
	Tuz göstergesi. Tuz haznesinin tekrar doldurulması gerektiğinde yanar. " <b>İlk kullanımdan önce</b> " bölümüne bakın.

Gösterge	Açıklamalar
	Machine Care göstergesi. Cihazın Machine Care programında kendini temizlemeye ihtiyacı olduğunda yanar. " <b>Bakım ve temizlik</b> " bölümüne bakın.

Gösterge	Açıklamalar
	Kurutma aşaması göstergesi. Kurutma aşamasına sahip bir program seçildiğinde açıktır. Kurutma aşamasına geçildiğinde yanar. " <b>Program seçimi</b> " bölümüne bakın.

## Program seçimi

### Programlar

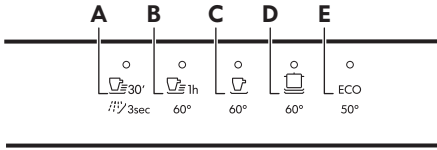

- A.** • Quick 30', kurumamış ve hafif kirli bulaşıkları yıkamak için uygun olan en kısa programdır.
- Rinse & Hold bulaşıkların üstündeki kaba artıkların durulanmasına yarayan programdır. Böylece cihaz içinde koku oluşmasının önüne geçilir. Bu programda deterjan kullanmayın.
- B.** 60 Minutes, henüz sofradan yeni toplanmış ve üzerinde hafif kurumuş kirler bulunan bulaşıkları yıkamak için ideal bir programdır.
- C.** 90 Minutes, normal kirli bulaşıkların yıkanması için kurutma aşamasını da içeren programdır.
- D.** Intensive, yoğun kirli bulaşıkların yıkanması için kurutma aşamasını da içeren programdır.
- E.** ECO, normal ölçülerde kirli olan bardak-tabak-çanak ve çatal-bıçak yıkanırken

enerji ve su tüketiminde azami tasarruf sağlayan en uzun programdır. Testleri gerçekleştiren kurumlar, testlerinde standart olarak bu programı kullanırlar. <sup>1)</sup>

### AUTO

AUTO programı, yıkama şartlarını yük tipine göre otomatik olarak ayarlar.

Makine, sepetlerdeki bulaşığın miktarını ve kir seviyesini algılar. Daha sonra otomatik olarak sıcaklığı, yıkama süresini, su ve enerji tüketimini ayarlar.

### Seçenekler

Seçenekleri etkinleştirerek program seçimini ihtiyacınıza göre ayarlayabilirsiniz.

### Power Clean















 Power Clean seçilen programın yıkama sonuçlarını iyileştirir. Seçenek yıkama sıcaklığını ve süresini artırır.

### Gentle / Glass





 Gentle / Glass hassas eşyaların özellikle camların zarar görmesini önler. Bu seçenek, seçilen programın yıkama sıcaklığındaki ani değişiklikleri önler ve 45 °C dereceye indirir.

<sup>1)</sup> Bu program, Eko-Tasarım Komisyonu Yönetmeliği (AB) 2019/2022'ye uyumluluğun değerlendirilmesinde kullanılmaktadır.

## Programların genel açıklaması

Program	Bulaşık makinesi yükü	Kirlilik derecesi	Program aşamaları	Seçenekler
 30'	Tabak ve çatal-bıçak takımları	Taze	<ul style="list-style-type: none"> <li>Bulaşık makinesi 50°C</li> <li>Ara durulama</li> <li>Son durulama 45 °C</li> <li>AutoOpen</li> </ul>	<ul style="list-style-type: none"> <li></li> <li></li> </ul>
	Tümü	Her derecede kir	<ul style="list-style-type: none"> <li>Ön yıkama</li> </ul>	Geçerli değil
 1h	Tabak ve çatal-bıçak takımları	Yeni kirlenmiş, hafif kurumuş	<ul style="list-style-type: none"> <li>Bulaşık makinesi 60°C</li> <li>Ara durulama</li> <li>Son durulama 50 °C</li> <li>AutoOpen</li> </ul>	<ul style="list-style-type: none"> <li></li> <li></li> </ul>
	Tabaklar, çatal bıçak takımları, tencere, tavalar	Normal kirli, hafif kurumuş	<ul style="list-style-type: none"> <li>Bulaşık makinesi 60°C</li> <li>Ara durulama</li> <li>Son durulama 55 °C</li> <li>Kurutma</li> <li>AutoOpen</li> </ul>	<ul style="list-style-type: none"> <li></li> <li></li> </ul>
	Tabaklar, çatal bıçak takımları, tencere, tavalar	Normal ve çok kirli, kurumuş	<ul style="list-style-type: none"> <li>Ön yıkama</li> <li>Bulaşık makinesi 60°C</li> <li>Ara durulama</li> <li>Son durulama 60 °C</li> <li>Kurutma</li> <li>AutoOpen</li> </ul>	<ul style="list-style-type: none"> <li></li> <li></li> </ul>
<b>ECO</b>	Tabaklar, çatal bıçak takımları, tencere, tavalar	Normal kirli, hafif kurumuş	<ul style="list-style-type: none"> <li>Ön yıkama</li> <li>Bulaşık makinesi 50°C</li> <li>Ara durulama</li> <li>Son durulama 55 °C</li> <li>Kurutma</li> <li>AutoOpen</li> </ul>	<ul style="list-style-type: none"> <li></li> <li></li> </ul>
<b>AUTO</b>	Tabaklar, çatal bıçak takımları, tencere, tavalar	Her derecede kir	<ul style="list-style-type: none"> <li>Ön yıkama</li> <li>Bulaşık makinesi 50 - 60°C</li> <li>Ara durulama</li> <li>Son durulama 60 °C</li> <li>Kurutma</li> <li>AutoOpen</li> </ul>	Geçerli değil
Machine Care	Cihazın iç kısmını temizlemek için. "Bakım ve Temizlik" bölümüne bakın.		<ul style="list-style-type: none"> <li>70°C'de temizleme</li> <li>Ara durulama</li> <li>Son durulama</li> <li>AutoOpen</li> </ul>	Geçerli değil

## Tüketim değerleri

Program 1)2)	Su (l)	Enerji (kWsa)	Süre (dk)
 30'	10.2	0.620	30
	4.2	0.020	15
 1h	10.6	0.990	60
	10.6	0.990	90
	12.4	1.170	160
<b>ECO</b>	9.9	0.835	240
<b>AUTO</b>	11.6	1.110	170
Machine Care	9.7	0.510	60

1) Su basıncı ve sıcaklığı, elektrik şebekesindeki farklılıklar, tercih edilen program seçenekleri, bulaşık miktarı ve kirlilik seviyesi gibi etkenler bu değerlerin değişmesine neden olabilir.

2) ECO dışındaki programların değerleri sadece bilgi amaçlıdır.

## Test kuruluşlarına yönelik bilgiler

Performans testlerinin (ör. EN60436 'ya göre) yürütülmesi ile ilgili gerekli bilgileri almak için şu adrese e-posta gönderin:

**info.test@dishwasher-production.com**

Talebinizde, tip etiketi üzerindeki ürün numarası kodunu (PNC) belirtin.

Bulaşık makinanızla ilgili diğer sorularınız için cihazınızla birlikte verilen servis kitabına bakın.

## Temel ayarlar.

Temel ayarları ihtiyacınıza göre değiştirerek cihazı yeniden ayarlayabilirsiniz.

Numara	Ayarlar	Değerler	Fabrika ayarı	Açıklama <sup>1)</sup>
1	Su sertliği	1L - 10L	5L	Su yumuşatıcı seviyesini, bölgenizdeki su sertliğine göre ayarlayın.
2	Parlatıcı gözü boş bildirimi	1d (aç) / 0d (kapa)	1d	Parlatıcı göstergesini etkinleştir veya devre dışı bırak.
3	Bitiş sesi	1b (aç) / 0b (kapa)	0b	Program sonu için sesli ikazın devreye sokulması veya devre dışı bırakılması.

Numara	Ayarlar	Değerler	Fabrika ayarı	Açıklama <sup>1)</sup>
4	Oto. kapak açma	1o (aç) / 0o (kapa)	1o	AutoOpen özelliğini etkinleştir veya devre dışı bırak.
5	Tuş sesleri	1F (aç) / 0F (kapa)	1F	Düğmelerin basılma seslerini etkinleştirilmesi veya devre dışı bırakılması.
6	Son seçilen program	1H (aç) / 0H (kapa)	0H	En son kullanılan program ve seçeneklerin otomatik seçimini etkinleştirin veya devre dışı bırakın.

1) Daha fazla ayrıntı için bu bölümdeki diğer bilgilere göz atın.

Temel ayarları ayar modunda değiştirebilirsiniz. Cihazın nasıl ayarlanacağı ile ilgili talimatlar bu bölümde ayrıntılı olarak verilir.

Cihaz ayar modundayken ekranda bir rakam ve bir harf gösterilir. Her ayar için özel bir harf görüntülenir. Özel harfler tabloda belirtilmiştir.

Tabloda sunulan temel ayarların sırası da ayar modundaki ayarların sırasındır.

### Su yumuşatıcı

Su yumuşatıcı, su kaynağındaki mineralleri yok eder; bu minerallerin yıkamadan elde

edilecek sonuçlar ve cihaz üzerinde olumsuz bir etkisi vardır.

Bu minerallerin içeriği ne kadar yüksekse su da o kadar sert olur. Suyun sertliği eşdeğer ölçeklere göre ölçülür.

Su yumuşatıcı, bölgenizdeki suyunun sertliğine göre ayarlanmalıdır. Su tedariki sağlayan yerel kurum, bölgenizdeki suyun sertliği ile ilgili olarak size bilgi verebilir. İyi yıkama sonuçları elde etmek için su yumuşatıcısını doğru seviyede ayarlayın.

### Su sertliği

Alman derecesi (°dH)	Fransız derecesi (°fH)	mmol/l	Clarke dereceleri	Su yumuşatıcı seviyesi
47 - 50	84 - 90	8.4 - 9.0	58 - 63	10
43 - 46	76 - 83	7.6 - 8.3	53 - 57	9
37 - 42	65 - 75	6.5 - 7.5	46 - 52	8
29 - 36	51 - 64	5.1 - 6.4	36 - 45	7
23 - 28	40 - 50	4.0 - 5.0	28 - 35	6
19 - 22	33 - 39	3.3 - 3.9	23 - 27	5 <sup>1)</sup>
15 - 18	26 - 32	2.6 - 3.2	18 - 22	4
11 - 14	19 - 25	1.9 - 2.5	13 - 17	3
4 - 10	7 - 18	0.7 - 1.8	5 - 12	2

Alman derecesi (°dH)	Fransız derecesi (°fH)	mmol/l	Clarke dere- celeri	Su yumuşatıcı sevi- yesi
<4	<7	<0.7	< 5	1 2)

1) Fabrika ayarı.

2) Bu seviyede tuz kullanmayın.

### Kullanılan deterjanın türüne bakılmaksızın, tuz dolum göstergesini aktif tutmak için uygun su sertliği seviyesini ayarlayın.



Tuz içeren multi tabletler suyu yumuşatmak için yeteri kadar etkili değildir.

### Yenileme işlemi

Su yumuşatıcıyı doğru kullanmak için yumuşatıcı cihazın reçinesi düzenli olarak yenilenmesi gereklidir. Bu işlem otomatiktir ve bulaşık makinesi normal olarak çalışırken gerçekleşir.

Önceki yenileme işleminden bu yana önerilen su miktarı (tablodaki değerlere bakın) kullanılmış olduğunda, son yıkama ve program sonu arasında yeni bir yenileme işlemi başlatılacaktır.

Su yumuşatıcı sevi- yesi	Su miktarı (l)
1	250
2	100
3	62
4	47
5	25
6	17
7	10
8	5
9	3
10	3

Yüksek su yumuşatıcı ayarı durumunda, programın ortasında, durulamadan önce de

(program sırasında iki kez) ortaya çıkabilir. Yenilemeyi başlatmanın, bir programın ortasında veya kısa bir kurutma aşaması olan bir programın sonunda gerçekleşmedikçe, işlem süresi üzerinde bir etkisi yoktur. Bu gibi durumlarda, yenileme işlemi bir programın toplam süresini 5 dakika daha uzatır.

Ardından, 5 dakika süren su yumuşatma sistemi durulaması süreci aynı işlem sırasında veya bir sonraki programın başlangıcında başlayabilir. Bu işlem, bir programın toplam su tüketimini ilave 4 litre kadar ve bir programın toplam enerji tüketimini de ilave 2 Wsa kadar artırır. Su yumuşatma sisteminin durulanma işlemi suyun tamamen boşaltılması ile sona erer.

Yapılan her bir yumuşatma sistemi durulaması (aynı işlem içinde birden fazla mümkündür), programın başında veya ortasında herhangi bir noktada meydana geldiğinde program süresini 5 dakika daha uzatabilir.



Bu bölümde belirtilen tüm tüketim değerleri; su sertliği 2,5 mmol/L (su yumuşatıcı: seviye 3) olan şu yönetmeliğe göre belirlenmiştir: 2019/2022 . Su basıncı ve sıcaklığı ile birlikte şebeke suyundaki değişimler de bu değerlerde farklılık görülmesine neden olabilir.

### Parlatıcı boş bildirimi

Parlatıcı, bulaşıkları iz ve leke bırakmadan kurutmaya yardımcı olur. Parlatıcı, son durulama sırasında otomatik olarak eklenir.

Parlatıcı haznesi boşaldığında parlatıcı gösterge lambası yanar. Yalnızca multi tablet

kullandığınızda aldığınız kurutma sonuçlarından memnunsanız, parlaticının doldurma uyarısını devre dışı bırakabilirsiniz. Ancak, en iyi kurutma performansı için her zaman parlaticı kullanmanızı öneririz.

Parlaticı içermeyen standart deterjan veya multi tabletler kullanıyorsanız, parlaticı doldurma göstergesini etkin halde tutmak için bildirimini etkinleştirin.

### Bitiş sesi

Program tamamlandığında devreye girmesi için sesli ikaz özelliğini etkinleştirebilirsiniz.

- i** Sesli ikaz cihazda bir arıza meydana geldiğinde duyulur. Bu sesli ikazları devre dışı bırakmak mümkün değildir.

### AutoOpen

AutoOpen fonksiyonu, daha az enerji tüketimi ile daha iyi kurutma sonuçlarının alınmasını sağlar. Kurutma aşamasında cihazın kapısı otomatik olarak açılır ve aralık kalır.

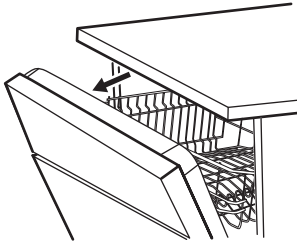

AutoOpen, Rinse & Hold hariç tüm programlarda otomatik olarak etkinleştirilir.

- ⚠ DİKKAT!** Otomatik olarak açılan kapıyı, açıldıktan sonra 2 dakika boyunca, kapatmaya çalışmayın. Bu durum cihaza zarar verebilir.

- ⚠ DİKKAT!** Çocukların, evcil hayvanların veya engelli kişilerin makineye erişimi varsa AutoOpen özelliğini devre dışı bırakın. Otomatik kapak açılma özelliği tehlikeye neden olabilir ve makinenin içindekiler (bıçak, keskin eşyalar, kimyasallar vb.) tehlike yaratabilir.

- i** AutoOpen kapağı açıldığında Beam-on-Floor tam olarak görülmeyebilir. Programın tamamlanıp tamamlanmadığını kumanda panelinde görebilirsiniz.

### Tuş sesleri

Kumanda paneli üzerindeki düğmeler bastığınızda klik sesi çıkarır. Bu sesi devre dışı bırakabilirsiniz.

### Son seçilen program

En son kullanılan program ve seçeneklerin otomatik seçimini etkinleştirebilirsiniz.

Cihaz devre dışı kalmadan önce tamamlanmış olan son program kaydedilir. Cihaz daha sonra tekrar açıldığında bu program otomatik olarak seçilir.



Son program seçimi devre dışı bırakıldığında ECO varsayılan programdır.

### Ayarlama modu

Kullanıcı moduna geçilmesi

Programı başlatmadan önce ayarlama moduna girebilirsiniz. Program çalışırken ayarlama moduna giremezsiniz.

Ayarlama moduna girmek için  30' ve **ECO** tuşlarını aynı anda 3 saniye boyunca basılı tutun.

-  1h,  ve  ile ilgili ışıklar yanar.
- Gösterge ekranında ilk mevcut ayar değeri görüntülenir.

## Ayarlama modunda gezinme

Program tuşlarını kullanarak ayarlama modunda gezinebilirsiniz.

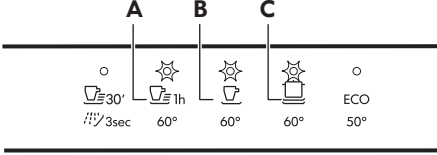

**A. Önceki** tuşu

**B. Sonraki** tuşu

**C. Sonraki** tuşu

Temel ayarlar arasında değişiklik yapmak ve değerlerini değiştirmek için **Önceki** ve **Sonraki** öğelerini kullanın.

Seçilen ayara girmek ve değer değişikliğini onaylamak için **Tamam** öğesini kullanın.

## Bir ayarı değiştirme

Cihazın ayarlama modunda olduğundan emin olun.

## İlk kullanımdan önce

1. Geçerli su yumuşatıcı seviyesinin, su kaynağının sertliği ile uyumlu olup olmadığını kontrol edin. Uyumlu değilse, su yumuşatıcının seviyesini ayarlayın.
2. Tuz haznesini doldurun.
3. Parlatici gözünü doldurun.
4. Musluğu açın.
5. İmalattan kalan kalıntıları çıkarmak için Quick 30' programını başlatın. Deterjan eklemeyin ve sepetlere bir şey yerleştirmeyin.

Programı başlattıktan sonra cihaz su yumuşatıcısındaki reçineyi 5 dakika boyunca tekrar devreye sokar. Yıkama aşaması ancak bu işlem bittikten sonra başlatılır. Prosedür periyodik olarak tekrarlanır.

1. İstenilen ayarı yapmak için **Önceki** veya **Sonraki** öğesini kullanın.

Ekranda mevcut ayar değeri gösterilir (bir rakam ve özel bir harf).

2. Ayara giriş yapmak için **Tamam** düğmesine basın.

Mevcut ayar değeri yanıp söner.

3. Değeri değiştirmek için **Önceki** veya **Sonraki** öğesine basın.

4. Ayarı onaylamak için **Tamam** öğesine basın.

- Yeni ayar kaydedildi.
- Cihaz temel ayarlara geri döndü.

5. Ayar modundan çıkmak için **30'** ve **ECO** öğelerini üç saniye boyunca basılı tutun.

Cihaz program seçimine geri döner.

Bu ayarlar tekrar değiştirilinceye kadar kaydedilecektir.

## Tuz haznesi



**DİKKAT!** Sadece bulaşık makinelerine uygun kaba tuz kullanın. İnce tuz korozyon riskini artırır.

Su yumuşatıcı içine reçineyi yeniden doldurmak ve günlük kullanımda yıkamadan memnun edici sonuçların alınmasını sağlamak için tuz kullanılır.



## Tuz haznesinin doldurulması

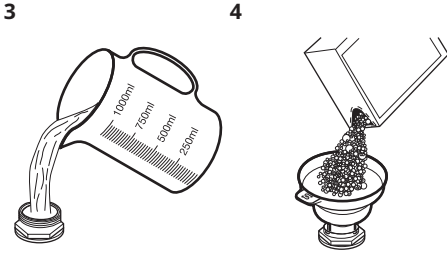
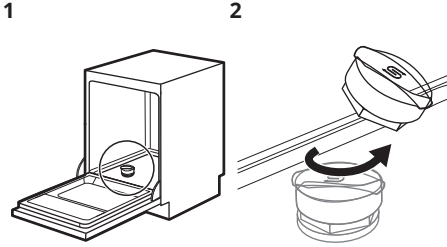

Tuz haznesine 1 litre su koyun (sadece ilk çalıştırmada).

Tuz haznesine 1 kg tuz koyun.

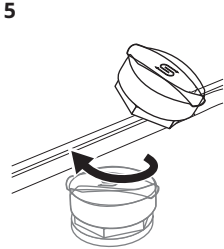

Tuz haznesini, haznenin kapağını saat yönünde çevirerek kapatın.

**⚠ DİKKAT!** Tuz doldururken, hazneden tuz ve su taşabilir. Tuz haznesini doldurduktan sonra, dökülen tuzların çelik tabana zarar vermemesi için derhal durula& beklet programını çalıştırın.

## Parlatıcı gözünün doldurulması

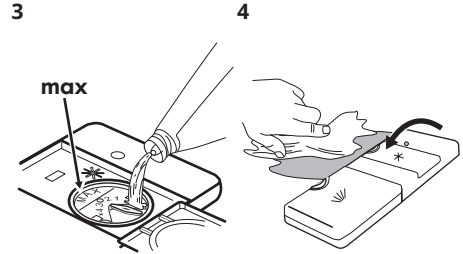
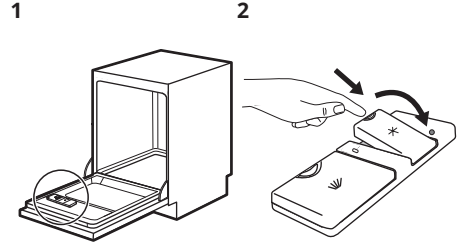

Verilen parlatıcı miktarını ayarlamak için, seçiciyi 1 (en düşük miktar) ve 4 (en yüksek miktar) arasında bir pozisyona döndürün.

## Günlük kullanım

1. Musluğu açın.
2. Ⓛ öğesini cihaz açılıncaya kadar basılı tutun.
3. Eğer boşsa, tuz haznesini doldurun.
4. Eğer boşsa, parlatıcı haznesini doldurun.
5. Bulaşıkları, sepetlere yerleştirin.
6. Deterjanı ekleyin.
7. Bir yıkama programı seçin ve başlatın.
8. Program tamamlandığında musluğu kapatın.

### Deterjan kullanımı

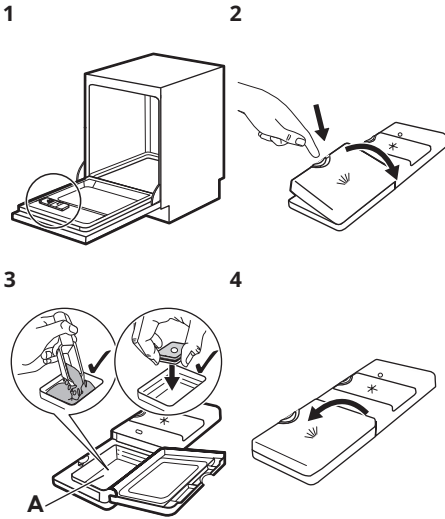

Deterjanı veya multi tableti (A) gözüne koyun.

Programın ön yıkama aşaması varsa, cihaz kapağının iç kısmına az miktarda deterjan koyun.

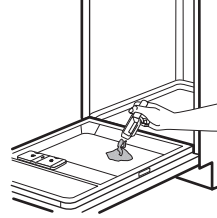

Tuz ve parlatıcı içeren multi-tabletler kullanırken, tuz haznesini ve parlatıcı gözünü doldurmanıza gerek yok.

- Su yumuşatıcıyı en düşük seviyeye ayarlayın.
- Parlatıcı gözünü en düşük seviyeye ayarlayın.

**i** Tuz içeren multi tabletler suyu yumuşatmak için yeterli kadar etkili değildir.

### Program seçimi ve başlatılması

1. Ayarlamak istediğiniz programa ait tuşa basın.
  - İlgili düğmenin ışığı yanar.
  - Gösterge ekranı, programın süresini gösterir.
2. Arzu ederseniz kullanılabilir seçenekleri etkinleştirin.
3. Programı başlatmak için cihazın kapağını kapatın.

### /// programının seçimi ve başlatılması

1. /// öğesini seçmek için, öğesini 3 saniye basılı tutun.
  - Düğmeyle ilgili ışık yanıyor.
  - Ekranda program süresi gösterilir.
- i** Seçenekler bu programda mevcut değildir.
2. Cihazın kapağını kapatın ve programı başlatın.

### Seçeneklerin etkinleştirilmesi

1. Bir program seçin.

2. Etkinleştirmek istediğiniz seçeneğe özel düğmeye basın.
  - Düğmeyle ilgili ışık yanar.
  - Ekranda güncellenmiş program süresi gösterilir.
- i** Bir program başlatmadan önce istediğiniz seçenekleri etkinleştirmelisiniz. En son program seçimi etkinleştirilirse, kaydedilen seçenekler programla birlikte otomatik olarak etkinleştirilir.
- i** Bir program çalışırken bu seçeneklerin etkinleştirilmesi ya da devre dışı bırakılması mümkün değildir.
- i** Tüm seçenekler birbiri ile uyumlu değildir.
- i** Seçenekleri etkinleştirme genellikle su ve enerji tüketimini artırır ve program süresini de uzatır.

### AUTO programının seçimi ve başlatılması

1. **AUTO** tuşuna basın.
  - Düğmeyle ilgili ışık yanar.
  - Gösterge ekranı, programın süresini gösterir.
2. Programı başlatmak için cihazın kapağını kapatın.

Cihaz bulaşık tipini algılayarak uygun bir program oluşturur. Yıkama döngüsü sırasında sensörler birkaç kez devreye girer ve ilk belirlenen program süresi kısalabilir.

### Bir programın gecikmeli olarak başlatılması

1. Bir program seçin.
2. Gösterge ekranında istediğiniz gecikme süresi (1 ila 24 saat) görünene dek **⏸** tuşuna arka arkaya basın (1 ila 24 saat). Düğmeyle ilgili ışık yanıyor.

3. Geri sayımı başlatmak için makinenin kapağını kapatın.

Dakika hatırlatma sırasında gecikme süresini değiştirmek veya program seçimi yapmak mümkün değildir.

Geri sayım sona erdiğinde, program başlar.

### Geri sayım sırasında gecikmeli başlatmanın iptal edilmesi

1. **⏸** tuşunu 3 saniye boyunca basılı tutun. Cihaz program seçimine geri döner.

- i** Gecikmeli başlatmayı iptal ettiğinizde, programı tekrar seçmeniz gerekir.

### Çalışan bir programın iptal edilmesi

1. **⏸** tuşunu 3 saniye boyunca basılı tutun. Cihaz program seçimine geri döner.

- i** Yeni bir program başlatmadan önce deterjan gözünde deterjan bulunduğundan emin olun.

### Makine çalışırken kapağın açılması

Makinenin kapağını bir programın çalışması sırasında açarsanız, makine durur. Bu, enerji tüketimini ve program süresini etkileyebilir. Kapağı kapattığınızda, makine kaldığı yerden çalışmaya devam eder.

- i** Kurutma aşaması sırasında kapak 30 saniyeden daha uzun bir süre açık kalırsa, çalışan program sonlanır. Ancak kapak AutoOpen fonksiyonu tarafından açılırsa bu durum gerçekleşmez.

### Auto Off fonksiyonu

Cihaz çalışmadığında cihazı kapatan bu fonksiyon enerji tasarrufu sağlar.

Fonksiyon otomatik olarak devreye girer:

- Program tamamlandıktan sonra 15 saniye içinde.
- Program başlamamışsa 5 dakika sonra devreye girer.

## Program sonu

Program bittiğinde, gösterge ekranında **0:00** gösterilir:

Auto Off fonksiyonu cihazı otomatik olarak kapatır.

Açma/kapama düğmesi haricinde tüm düğmeler devre dışıdır.

## İpuçları ve yararlı bilgiler

### Genel

Aşağıdaki ipuçları, günlük kullanımda en iyi temizleme ve kurutma sonuçlarını elde etmenizi ve çevreyi korumanızı sağlar.

- Bulaşık makinesinde kullanım kılavuzunda belirtildiği gibi bulaşıkların yıkanması, bulaşıkları elle yıkamaktan daha az su ve enerji tüketir.
- Su ve enerji tasarrufu amacıyla bulaşık makinesini tam kapasitesine kadar yükleyin. En iyi temizlik sonuçları için, sepetlerdeki bulaşıkları kullanım kılavuzunda belirtilen şekilde düzenleyin ve sepetleri aşırı yüklemeyin.
- Elle ön durulama yapmayın. Bu durum, su ve enerji tüketimini artırır. Gerekirse bir ön yıkamalı program seçin.
- Makinenin içine koymadan önce tabaklardan ve boş bardaklardan büyük yiyecek kalıntılarını temizleyin.
- Pişirme kaplarını cihazda yıkamadan önce üzerine yapışmış yiyecekleri ıslatın veya hafifçe fırçalayın.
- Sepetlerdeki bulaşıkların birbirine temas etmemesine ya da üzerlerini kapatmamalarına dikkat edin. Aksi halde su bulaşıkların tüm noktalarına ulaşamaz.
- Bulaşık makinesi deterjanı, parlaticı ve tuzunu ayrı ayrı kullanabilir veya multi-tablet kullanabilirsiniz (örn; "Hepsi 1 arada"). Paketteki talimatları uygulayın.
- Bulaşığın cinsine ve kirlilik seviyesine göre bir program seçin. En verimli su ve enerji tüketimi ECO ile mümkün olur.
- Cihazın içinde kireç birikimini önlemek için:
  - Gerekliğinde tuz haznesini tekrar doldurun.
  - Deterjan ve parlaticı için önerilen dozu kullanın.

- Geçerli su yumuşatıcı seviyesinin su kaynağının sertliği ile uyumlu olup olmadığını kontrol edin.
- **"Bakım ve temizlik"** bölümündeki talimatları izleyin.

### Tuz, parlaticı ve deterjan kullanımı

- Sadece bulaşık makinesi için üretilmiş tuz, parlaticı ve deterjan kullanın. Diğer ürünler makinenize zarar verebilir.
- Suyu sert ve çok sert olan bölgelerde optimum seviyede temizleme ve kurutma sonuçları elde etmek için, standart deterjan (katkı maddesi içermeyen toz, jel veya tabletler), parlaticı ve tuzu ayrı ayrı kullanmanızı öneririz.
- Deterjan tabletleri, kısa programlarda tamamen çözünmezler. Yemek takımlarının üzerinde deterjan artıklarının kalmaması için, tabletleri uzun programlarla kullanmanızı öneririz.
- Her zaman doğru miktarda deterjan kullanın. Yetersiz deterjan dozajı, kötü temizleme sonuçlarına ve çamaşırların üzerinde sert su filmine veya lekelerle neden olabilir. Yumuşak veya yumuşatılmış su ile çok fazla deterjan kullanılması bulaşıklarda deterjan artıklarına neden olur. Su sertliğine göre deterjan miktarını ayarlayın. Deterjan ambalajındaki talimatlara bakın.
- Her zaman doğru miktarda parlaticı kullanın. Parlaticı dozajının yetersiz olması kurutmayı olumsuz etkiler. Çok fazla parlaticı kullanımı, bulaşık üzerinde mavimsi tabakalara neden olur.
- Su yumuşatıcı seviyesinin doğru olduğundan emin olun. Seviye çok yüksek olursa, sudaki artan tuz miktarı çatal ve bıçaklarda paslanmaya neden olabilir.

## Multi-tablet kullanmayı kesmek istediğinizde yapmanız gerekenler

Deterjan, tuz ve parlaticıyı ayrı olarak kullanmaya başlamadan önce, aşağıdaki adımları yerine getirin:

1. Su yumuşatıcıyı en yüksek seviyeye getirin.
2. Tuz ve parlaticı haznelerinin dolu olduğundan emin olun.
3. Quick 30' programını başlatma Deterjan eklemeyin ve sepetlere bir şey yerleştirmeyin.
4. Program tamamlandığında, su yumuşatıcıyı bölgenizdeki su sertliğine göre ayarlayın.
5. Verilen parlaticı miktarını ayarlayın.

## Bir programı başlatmadan önce

Seçilmiş programı başlatmadan önce şunlara dikkat edin:

- Filtreler temiz ve doğru şekilde yerleştirilmelidir.
- Tuz kabının kapağı sıkı olmalıdır.
- Püskürtme kolları tıkalı olmamalıdır.
- Yeteri kadar tuz ve parlaticı (multi tablet kullanmadığınız takdirde) olmalıdır.
- Bulaşıklar sepete doğru yerleştirilmelidir.
- Program, bulaşık tipine ve kirlilik derecesine uygun olmalıdır.
- Doğru miktarda deterjan kullanılmalıdır.

## Bulaşıkların sepetlere yerleştirilmesi

**i** Bulaşıkların sepetlere yerleştirilmesine ilişkin örneklerin bulunduğu, ürünle birlikte verilen kitapçığa bakın.

- Daima bulaşık sepetindeki tüm alanı kullanın.

- Makineyi sadece bulaşık makinesinde güvenli şekilde yıkayabilir bulaşıkları yıkamak için kullanın.
- Ahşap, boynuz, alüminyum, kalay ve bakırdan yapılmış eşyaları yıkamayın; bunlar çatlayabilir, bükülebilir, renkleri atabilir veya oyulabilirler.
- Su çeken nesnelere (süngerler, toz bezleri) makinenin içine koymayın.
- Bulaşıklarda kalan yiyecek artıklarını temizleyin.
- Yanmış gıda artıklarının olduğu bulaşıkları makineye yerleştirmeden önce suda bekleterek kirlerini yumuşatın.
- Çukurlara sahip bulaşıkları (fincanlar, bardaklar ve tavalar) ağızları aşağı gelecek şekilde yerleştirin.
- Çatal-kaşık-bıçakları ve tabakları iç içe geçmeyecek şekilde yerleştirin. Kaşıkları bir arada koymak yerine diğer çatal-bıçaklar ile karıştırın.
- Bardakların birbirine temas etmediğinden emin olun.
- Çatal-bıçak-kaşık ve küçük bulaşıkları çatal-bıçak sepetine koyun.
- Hafif bulaşıkları üst sepete koyun. Bulaşıkların doğru şekilde yerleştiğinden ve sallanmadığından emin olun.
- Bir programı başlatmadan önce, püskürtme kollarının rahatça hareket edebildiğinden emin olun.

## Sepetlerin boşaltılması

1. Yemek takımlarının cihazdan çıkartmadan önce soğumalarını bekleyin. Sıcak parçalar kolayca zarar görebilir.
  2. Öncelikle alt sepeti sonra da üst sepeti boşaltın.
- i** Program tamamlandıktan sonra cihazın iç yüzeylerinde hala su kalmış olabilir.

## Bakım ve temizlik

**⚠ UYARI!** Machine Care programını başlatmanın dışındaki herhangi bir bakım işleminden önce, cihazı devre dışı bırakın ve elektrik fişini çıkarın.

**i** Kirli filtreler ve tıkalı püskürtme kolları yıkamadan alınacak sonucu kötüleştirir. Düzenli olarak kontrol yapın ve gerekirse bunları temizleyin.



### Machine Care

Machine Care cihazın iç kısmını en iyi şekilde temizlemek için tasarlanmış bir programdır. Kireç ve yağ kalıntılarını söker.

Cihaz temizlik ihtiyacını algıladığında gösterge,  yanar. Cihazın iç temizliğini yapmak için Machine Care programını başlatın.

### Machine Care programının başlatılması

**i** Machine Care programını başlatmadan önce filtreleri ve püskürtme kollarını temizleyin.

1. Özellikle bulaşık makineleri için geliştirilmiş olan kireç sökücü ve temizlik maddelerini kullanın. Paketteki talimatları uygulayın. Sepetlere bulaşık koymayınız.
2.  ve **AUTO** tuşlarını aynı anda 3 saniye boyunca basılı tutun.  ve  göstergeleri yanar. Gösterge ekranı, programın süresini gösterir.
3. Programı başlatmak için cihazın kapağını kapatın.

Program tamamlandığında, gösterge  yanar.

### İç kısmın temizlenmesi

- Cihazı nemli yumuşak bir bezle temizleyin.

- Aşındırıcı ürünler, aşındırıcı temizleme bezleri, keskin aletler, güçlü kimyasallar, kazıyıcı veya çözücü kullanmayın.
- Lastik sızdırmazlık contasıyla birlikte kapağı haftada bir kez silerek temizleyin.
- Cihazınızın performansını korumak için, ayda en az bir kez özellikle bulaşık makineleri için tasarlanmış bir temizlik ürünü kullanın. Ürünün ambalajının üzerindeki talimatları dikkatli bir şekilde takip edin.
- En iyi yıkama sonuçları için Machine Care programını başlatın.

### Yabancı maddelerin çıkarılması

Bulaşık makinesinin her kullanımından sonra filtreleri ve tekneyi kontrol edin. Yabancı maddeler (ör. cam, plastik, kemik veya kürdan vb.) temizleme performansını azaltır ve tahliye pompasına zarar verebilir.

**⚠ DİKKAT!** Yabancı maddeleri çıkaramıyorsanız bir Yetkili Servis Merkezi ile iletişime geçin.

1. Filtre sistemini bu bölümde belirtildiği gibi sökün.
2. Her türlü yabancı maddeyi manuel olarak çıkarın.
3. Filtreleri bu bölümde belirtildiği gibi geri takın.

### Dış temizlik

- Cihazı yumuşak, nemli bir bezle temizleyin.
- Sadece nötr deterjanlar kullanın.
- Aşındırıcı ürünleri, aşındırıcı temizleme bezlerini veya çözücüleri kullanmayın.

## Filtrelerin temizlenmesi

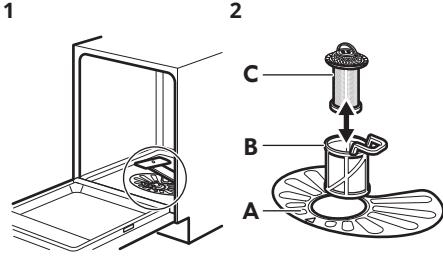

1 Haznenin içinde veya kenarının çevresinde yiyecek veya kir kalıntısı olmadığından emin olun.

2 Filtre sistemi üç parçadan oluşur.

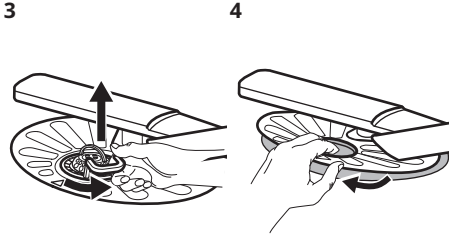

3 (B) ve (C) filtrelerini çıkarmak için, kolu saat yönünün tersine döndürüp çıkarın. (C) filtresini (B) filtresinden çıkarın. Filtreleri suyla yıkayın.

4 Yassı filtreyi (A) çıkarın. Filtreyi suyla yıkayın.

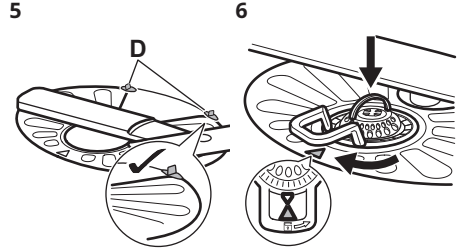

5 Yassı filtreyi (A) yerine takın. Filtrenin 2 kılavuzun (D) altına düzgün şekilde yerleştirdiğinden emin olun.

6 (B) ve (C) filtrelerini yerine takın. Bunları, (A) filtresindeki yerine takın. Kilitlenene kadar kolu saat yönünde döndürün.

**i** Filtrelerin yanlış konumlanması, tatmin edici olmayan yıkama sonuçlarına ve cihazın zarar görmesine neden olabilir

## Giriş hortumu filtresinin temizlenmesi

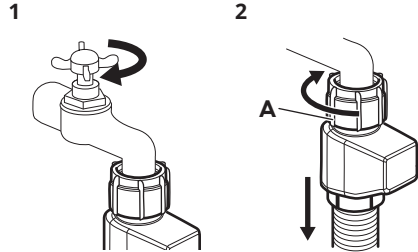

1 Su musluğunu kapatın.

2 Hortumu çıkarın. Bağlantı elemanını A saatin tersi yönde döndürün.

3

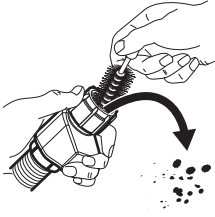

Giriş hortumu  
filtresini temizleyin.

4

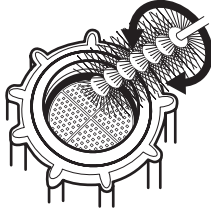

### Alt püskürtme kolunun temizlenmesi

Kirlerin delikleri tıkanmasını önlemek amacıyla alt püskürtme kolunu düzenli olarak temizlemenizi tavsiye ederiz. Tıkanmış delikler tatmin edici olmayan yıkama sonuçlarına neden olur.

1

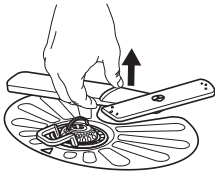

Alt püskürtme  
kolunu çıkarmak için  
yukarı doğru çekin.

2

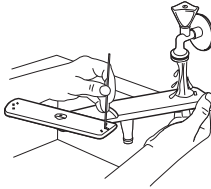

Püskürtme kolunu  
akan su altında  
yıkayın. Deliklerden  
toprak parçacıklarını  
çıkarmak için kürdan  
gibi ince bir sivri  
uçlu alet kullanın.

3

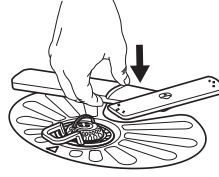

Püskürtme kolunu  
geri takmak için  
aşağı doğru bastırın.

### Üst püskürtme kolunun temizlenmesi

Üst püskürtme kollarını çıkarmayın. Eğer püskürtme kollarındaki delikler tıkanmışsa kürdan gibi ince uçlu bir nesne ile kalan kir partiküllerini çıkarın.

## Sorun Giderme

**⚠ UYARI!** Makinenin hatalı şekilde onarımı kullanıcının güvenliği açısından risk teşkil eder. Her tür tamir işlemi kalifiye personel tarafından yapılmalıdır.

Olası sorunlara ilişkin bilgiler için aşağıdaki tabloya bakınız.

Bazı arızalarda, gösterge ekranında bir alarm kodu gösterilir.

**Oluşan sorunların büyük bir kısmı, Yetkili Servis Merkezi ile iletişime geçmeye gerek kalmadan çözülebilir.**



Sorun ve alarm kodu	Olası sebep ve çözümü
Makine çalışmıyor.	<ul style="list-style-type: none"> <li>Elektrik fişinin prize takılı olduğundan emin olun.</li> <li>Sigorta kutusundaki sigortaların doğru çalıştığından emin olun.</li> </ul>
Program başlamıyor.	<ul style="list-style-type: none"> <li>Makinenin kapısının kapalı olduğundan emin olun.</li> <li>Gecikmeli başlatma ayarlanmış ise ayarı iptal edin ya da geri sayımın bitmesini bekleyin.</li> <li>Makine, su yumuşatıcısının içindeki reçneyi yeniden doldurur. İşlemin süresi, yaklaşık 5 dakikadır.</li> </ul>
Makine su almıyor. Ekranında <b>i10</b> veya <b>i11</b> gösterilir.	<ul style="list-style-type: none"> <li>Musluğun açık olduğundan emin olun.</li> <li>Su giriş basıncının çok düşük olmadığından emin olun. Bu bilgi için yerel su idarenizi arayın.</li> <li>Musluğun tıkalı olmadığından emin olun.</li> <li>Giriş hortumundaki filtrenin tıkalı olmadığından emin olun.</li> <li>Giriş hortumunda bükülme olmadığından emin olun.</li> </ul>
Makine suyu boşaltmıyor. Ekranında <b>i20</b> gösterilir.	<ul style="list-style-type: none"> <li>Giderin tıkalı olmadığından emin olun.</li> <li>İç filtre sisteminin tıkalı olmadığından emin olun.</li> <li>Tahliye hortumunda bükülmeler olmadığından emin olun.</li> </ul>
Su basması önleme sistemi çalışıyor. Ekranında <b>i30</b> gösterilir.	<ul style="list-style-type: none"> <li>Su musluğunu kapatın.</li> <li>Cihazın montajının doğru yapıldığından emin olun.</li> <li>Sepetlerin kullanım kılavuzunda belirtildiği gibi yüklendiğinden emin olun.</li> </ul>
Su seviyesi tespit sensörü arızası. Ekranında <b>i41</b> - <b>i44</b> gösterilir.	<ul style="list-style-type: none"> <li>Filtrenin temiz olduğundan emin olun.</li> <li>Cihazı kapatıp açın.</li> </ul>
Yıkama pompasında veya boşaltma pompasında arıza. Ekranında <b>i51</b> - <b>i59</b> veya <b>i5A</b> - <b>i5F</b> gösterilir.	<ul style="list-style-type: none"> <li>Cihazı kapatıp açın.</li> </ul>
Cihazın içindeki suyun sıcaklığı çok yüksek veya sıcaklık sensörü arızalı durumda. Ekranında <b>i61</b> veya <b>i69</b> gösterilir.	<ul style="list-style-type: none"> <li>Giriş suyu sıcaklığının 60°C değerini aşmadığından emin olun.</li> <li>Cihazı kapatıp açın.</li> </ul>
Cihazda teknik arıza. Ekranında <b>iC0</b> veya <b>iC3</b> gösterilir.	<ul style="list-style-type: none"> <li>Cihazı kapatıp açın.</li> </ul>

Sorun ve alarm kodu	Olası sebep ve çözümü
Cihazın içindeki su seviyesi çok yüksek. Ekranda <b>IF1</b> gösterilir.	<ul style="list-style-type: none"> <li>Cihazı kapatıp açın.</li> <li>Filtrenin temiz olduğundan emin olun.</li> <li>Çıkış hortumunun zeminden doğru yüksekliğe takıldığından emin olun. Montaj talimatlarına bakın.</li> </ul>
Makine çalışma esnasında birçok kez durur ve çalışır.	<ul style="list-style-type: none"> <li>Bu, normal bir durumdur. Bu çalışma sistemi daha yüksek yıkama performansı ve enerji tasarrufu sağlar.</li> </ul>
Program çok uzun sürüyor.	<ul style="list-style-type: none"> <li>Gecikmeli başlatma seçeneği ayarlanmış ise uyarı iptal edin ya da geri sayımın bitmesini bekleyin.</li> <li>Seçeneklerin etkinleştirilmesi program süresini uzatabilir.</li> </ul>
Ekranda gösterilen kalan süreye artar ve program süresi sona doğru uzar.	<ul style="list-style-type: none"> <li>Bu, bir arıza değildir. Cihaz düzgün çalışıyor.</li> </ul>
Makine kapağında küçük bir sızıntı var.	<ul style="list-style-type: none"> <li>Makine dengede değildir. Ayarlanabilir ayakları (varsa) gevşeterek ya da sıkarak cihazı dengeleyin.</li> <li>Makinenin kapağı kasadaki yuvasına tam oturmadan kapanıyor. Arka ayağı (varsa) ayarlayın.</li> </ul>
Makinenin kapağı zor kapanıyor.	<ul style="list-style-type: none"> <li>Makine dengede değildir. Ayarlanabilir ayakları (varsa) gevşeterek ya da sıkarak cihazı dengeleyin.</li> <li>Bulaşıklar sepetten taşıyor olabilir.</li> </ul>
Cihazın kapağı yıkama döngüsü sırasında açılıyor.	<ul style="list-style-type: none"> <li>AutoOpen devrededir. Bu fonksiyon, bulaşıkların daha hızlı soğuyarak daha iyi kurumasını sağlamak için kurutma aşamasında cihazın kapısını açar. Kapı aralık kalır. <ul style="list-style-type: none"> <li>Kurutma aşamasının süresi ve kapının açılma zamanı seçilen programa ve seçeneklere göre değişir.</li> <li>AutoOpen kapıyı açtığı anda devredeki programda ne kadar süre kaldığı göstergede görülür.</li> </ul> </li> <li>Kapının otomatik olarak açılmasını istemiyorsanız AutoOpen özelliğini devreden çıkarın. "<b>Ayarlar</b>" bölümüne başvurun.</li> </ul>
Makineden tıkırtı veya çarpma sesleri geliyor.	<ul style="list-style-type: none"> <li>Bulaşıklar, sepetlere düzgün şekilde yerleştirilmemiştir. Sepet doldurma broşürüne bakın.</li> <li>Püskürtme kollarının bir yere çarpmadan tam tur döndüğünden emin olun.</li> </ul>
Makine, sigortayı atırıyor.	<ul style="list-style-type: none"> <li>Evinizde tek bir sigortaya bağlı olan cihazların hepsine aynı anda yeterli amper tedarik edilemiyordur. Priz amperini ve metre kapasitesini kontrol edin ya da aynı anda çalıştırılmış cihazlardan birini veya birkaçını kapatın.</li> <li>Makinede elektriksel bir arıza vardır. Yetkili Servis Merkezi'ni arayın.</li> </ul>

Makineyi kontrol ettikten sonra kapatıp, açın. Sorun tekrarlanırsa Yetkili Servis Merkezi ile iletişime geçin.

Tabloda belirtilmeyen alarm kodları için Yetkili Servis Merkezi ile iletişime geçin.

**⚠ UYARI!** Sorun tamamen çözülene kadar cihazı kullanmamanızı öneririz. Cihazın fişini çekin ve düzgün çalıştığından emin olana kadar tekrar takmayın.

### Ürün numarası kodu (PNC)

Yetkili bir Servis Merkezine başvurursanız, ürününüzün kodunu vermeniz gerekir.

PNC, cihazın kapağındaki bilgi etiketinde bulunabilir. Kontrol panelindeki PNC ögesi ile de kontrol edebilirsiniz.

PNC kontrolünden önce cihazın program seçiminde olduğundan emin olun.

1. **⏏** ve **AUTO** tuşlarını aynı anda 3 saniye boyunca basılı tutun. Ekranda, cihazınızın PNC özelliği gösterilir.
2. PNC sunumundan çıkmak için **⏏** ve **AUTO** tuşlarını aynı anda yaklaşık 3 saniye basılı tutun. Cihaz program seçimine geri döner.

### Bulaşık yıkama ve kurutma performansı tatmin edici değil

Sorun	Muhtemel sebep ve çözüm
Yetersiz yıkama sonuçları.	<ul style="list-style-type: none"> <li>• "Günlük kullanım", "İpuçları ve yararlı bilgiler" bölümlerine ve sepet yerleştirme broşürüne bakın.</li> <li>• Daha yoğun yıkama programları kullanın.</li> <li>• Seçilmiş programda daha iyi yıkama sonuçları almak için Power Clean seçeneğini etkinleştirin.</li> <li>• Püskürtme kollarındaki delikleri ve filtreyi temizleyin. "Bakım ve Temizlik" bölümüne bakın.</li> </ul>
Yetersiz kurutma sonuçları.	<ul style="list-style-type: none"> <li>• Bulaşıklar yıkandıktan sonra çok uzun bir süre kapağı kapalı makinenin içinde kaldı. Kapağın otomatik olarak açılması ve kurutma performansını artırmak için AutoOpen seçeneğini etkinleştirin.</li> <li>• Parlatıcı yoktur veya parlatıcı miktarı yeterli değildir. Parlatıcı gözünü doldurun veya parlatıcı seviyesini artırın.</li> <li>• Bunun nedeni parlatıcının kalitesi olabilir.</li> <li>• Multi tabletlerle birlikte kullanıldığı durumlarda bile her zaman parlatıcı kullanmanızı öneririz.</li> <li>• Plastik parçaların havlu ile kurulanması gerekebilir.</li> <li>• Programda kurutma aşaması yoktur. "Programlar genel açıklamalar" bölümüne bakın.</li> </ul>
Bardak ve tabakların üzerinde beyaz çizgiler veya mavimsi tabakalar var.	<ul style="list-style-type: none"> <li>• Verilen parlatıcı miktarı çok fazladır. Parlatıcı seviyesi ayarını daha düşük konuma getirin.</li> <li>• Deterjan miktarı çok fazladır.</li> </ul>
Bardaklar ve tabakların üzerinde kurumuş su damlası izleri var.	<ul style="list-style-type: none"> <li>• Verilen parlatıcı miktarı yeterli değildir. Parlatıcı seviyesini daha yüksek bir konuma ayarlayın.</li> <li>• Bunun nedeni parlatıcının kalitesi olabilir.</li> </ul>

Sorun	Muhtemel sebep ve çözüm
Makinenin iç kısmı ıslak.	<ul style="list-style-type: none"> <li>Bu, makinede bir sorun olduğu anlamına gelmez. Nemli hava makinenin duvarlarında yoğunlaşır.</li> </ul>
Yıkama sırasında anormal köpük görülüyor.	<ul style="list-style-type: none"> <li>Özellikle bulaşık makineleri için üretilmiş deterjanları kullanın.</li> <li>Parlatıcı gözünde sızıntı var. Yetkili Servis Merkezini arayın.</li> </ul>
Çatal-bıçaklar üzerinde pas izleri var.	<ul style="list-style-type: none"> <li>Yıkama için kullanılan su çok fazla tuz içeriyordur. <b>“Su yumuşatıcısı”</b> bölümüne bakın.</li> <li>Gümüş ve paslanmaz çelik çatal-bıçaklar birlikte yerleştirilmiştir. Gümüş ve paslanmaz çelik parçaları birbirlerine yakın yerleştirmeyin.</li> </ul>
Programın sonunda deterjan gözünde deterjan kalıntıları var.	<ul style="list-style-type: none"> <li>Deterjan tableti bölmeye sıkışmıştır ve yıkama suyu deterjanı bulunduğu yerden çıkaramamış olabilir.</li> <li>Su, bölmeye yapışmış ve sıkışmış olan deterjanı çıkarmamaktadır. Püskürtme kollarının tıkalı olmadığından veya önlerinin kapalı olmadığından emin olun.</li> <li>Sepetin içinde bulunan öğelerin deterjan gözü kapağının açılmasını engellemediğinden emin olun.</li> </ul>
Makinenin içinde koku var.	<ul style="list-style-type: none"> <li><b>“İç temizleme”</b> bölümüne bakın.</li> <li>Machine Care programını bulaşık makineleri için tasarlanmış bir temizlik ürünü veya kireç çözücü ile başlatın.</li> </ul>
Bulaşıklar, iç hazne ve kapağın içinde kireç kalıntıları var.	<ul style="list-style-type: none"> <li>Tuz seviye ayarı düşük, tuz doldurma uyarı göstergesini kontrol edin.</li> <li>Tuz kabının kapağı gevşek kalmıştır.</li> <li>Musluk suyunuz çok serttir. <b>“Su yumuşatıcısı”</b> bölümüne bakın.</li> <li>Çok fonksiyonlu tablet kullanıldığında bile tuz kullanın ve su yumuşatıcısının yenilenmesini ayarlayın. <b>“Su yumuşatıcısı”</b> bölümüne bakın.</li> <li>Machine Care programını bulaşık makineleri için tasarlanmış bir temizlik ürünü ile başlatın.</li> <li>Kireç kalıntısı tortusu kalırsa, cihazı, özellikle bunun için uygun olan cihaz temizleyicileriyle temizleyin.</li> <li>Başka bir deterjan deneyin.</li> <li>Deterjan üreticisiyle iletişime geçin.</li> </ul>
Bulaşıklar mat, soluk veya çizilmiş.	<ul style="list-style-type: none"> <li>Sadece bulaşık makinesine uygun bulaşıkların yıkandığından emin olun.</li> <li>Sepeti dikkatli bir şekilde doldurun ve boşaltın. Sepet doldurma broşürüne bakın.</li> <li>Hassas bulaşıkları üst sepete koyun.</li> <li>Cam ve hassas parçaların özel bakımı için Gentle / Glass özelliğini etkinleştirin.</li> </ul>

- i** Olası diğer sebepler için "İlk kullanımdan önce", "Günlük kullanım" veya "İpuçları ve yararlı bilgiler" bölümlerine bakın.

## Teknik bilgiler

Ürün tipi	Tam entegre bulaşık makinesi	
Boyutlar	Genişlik / yükseklik / derinlik (mm)	596 / 818 - 898 / 550
Elektrik bağlantısı <sup>1)</sup>	Voltaj (V)	220 - 240
	Frekans (Hz)	50
Su girişi basıncı	Minimum / Maksimum bar (MPa)	0.5 (0.05) / 10 (1)
Su kaynağı	Soğuk su veya sıcak su <sup>2)</sup>	maksimum 60 °C
Kapasite	Yerleştirme düzeni	13

1) Diğer değerler için bilgi etiketine bakınız.

2) Evinizde alternatif enerji kaynaklarından (ör. güneş panellerinden, rüzgar tribünlerinden) elde edilen bir sıcak su kaynağı varsa, enerji tüketimini azaltmak için lütfen bu sıcak su kaynağını kullanın.

## EU EPREL veritabanına bağlantı

Cihazla sağlanan enerji etiketindeki QR kodu, EU EPREL veritabanına bu cihazın kaydıyla ilgili bir web bağlantısı sağlar. Enerji etiketini, kullanım kılavuzu ve bu cihazla birlikte verilen diğer tüm belgelerle birlikte referans olması açısından saklayın.

EU EPREL veritabanında, ürünün performansı ile ilgili bilgileri <https://eprel.ec.europa.eu> bağlantısını ve cihazın bilgi etiketinde bulabileceğiniz model adını ve ürün numarasını kullanarak bulmak mümkündür. "Ürün tanımı" bölümüne başvurun.

Enerji etiketi hakkında daha fazla bilgi için [www.theenergylabel.eu](http://www.theenergylabel.eu) adresini ziyaret edin.

## Çevreyle ilgili bilgiler

Şu sembole sahip malzemeler geri dönüştürülebilir . Ambalajı geri dönüşüm için uygun konteynerlere koyun. Elektrikli ve elektronik cihaz atıklarının geri dönüşümüne ve çevre ve insan sağlığının korunmasına

yardımcı olun. Ev atığı sembolü  bulunan cihazları atmayın. Ürünü yerel geri dönüşüm tesislerinize gönderin ya da belediye ile irtibata geçin.

## Tüketicinin Seçimlik Hakları

1. Malın ayıplı olduğunun anlaşılması durumunda tüketici;
- a. Satılanı geri vermeye hazır olduğunuzu bildirerek sözleşmeden dönme,

- b. Satılan alıkoyp ayıp oranında satış bedelinden indirim isteme,
  - c. Aşırı bir masraf gerektirmediği takdirde, bütün masrafları satıcıya ait olmak üzere satılanın ücretsiz onarılmasını isteme,
  - d. İmkân varsa, satılanın ayıpsız bir misli ile değiştirilmesini isteme, seçimlik haklarından birini kullanabilir. Satıcı, tüketicinin tercih ettiği bu talebi yerine getirmekle yükümlüdür.
2. Ücretsiz onarım veya malın ayıpsız misli ile değiştirilmesi hakları üretici veya ithalatçıya karşı da kullanılabilir. Bu fıkradaki hakların yerine getirilmesi konusunda satıcı, üretici ve ithalatçı müteselsilen sorumludur. Üretici veya ithalatçı, malın kendisi tarafından piyasaya sürülmesinden sonra ayıbın doğduğunu ispat ettiği takdirde sorumlu tutulmaz.
  3. Ücretsiz onarım veya malın ayıpsız misli ile değiştirilmesinin satıcı için orantısız güçlükleri beraberinde getirecek olması hâlinde tüketici, sözleşmeden dönme veya ayıp oranında bedelden indirim haklarından birini kullanabilir. Orantısızlığın tayininde malın ayıpsız değeri, ayıbın önemi ve diğer seçimlik haklara başvurmanın tüketici açısından sorun teşkil edip etmeyeceği gibi hususlar dikkate alınır.
  4. Ücretsiz onarım veya malın ayıpsız misli ile değiştirilmesi haklarından birinin seçilmesi durumunda bu talebin satıcıya, üreticiye veya ithalatçıya yöneltilmesinden itibaren azami otuz iş günü, konut ve tatil amaçlı taşınmazlarda ise altmış iş günü içinde yerine getirilmesi zorunludur. Ancak, bu Kanunun 58 inci maddesi uyarınca çıkarılan yönetmelik eki listede yer alan mallara ilişkin, tüketicinin ücretsiz onarım talebi, yönetmelikte belirlenen azami tamir süresi içinde yerine getirilir. Aksi hâlde tüketici diğer seçimlik haklarını kullanmakta serbesttir.
  5. Tüketicinin sözleşmeden dönme veya ayıp oranında bedelden indirim hakkını

seçtiği durumlarda, ödemiş olduğu bedelin tümü veya bedelden yapılan indirim tutarı derhâl tüketicie iade edilir.

6. Seçimlik hakların kullanılması nedeniyle ortaya çıkan tüm masraflar, tüketicinin seçtiği hakkı yerine getiren tarafça karşılanır. Tüketici bu seçimlik haklarından biri ile birlikte 11/1/2011 tarihli ve 6098 sayılı Türk Borçlar Kanunu hükümleri uyarınca tazminat da talep edebilir.

**Tüketici, garantiden doğan haklarının kullanılması ile ilgili olarak çıkabilecek uyuşmazlıklarda yerleşim yerinin bulunduğu veya tüketici işleminin yapıldığı yerdeki Tüketici Hakem Heyetine veya Tüketici Mahkemesine başvurabilir.**

#### **Üretici / İhracatçı :**

ELECTROLUX APPLIANCES AB  
BUSINESS SECTOR EMA-EMEA (SEE)

ST GÖRANSGATAN 143  
SE-105 45 STOCKHOLM  
SWEDEN

TEL: +46 (8) 738 60 00

FAX: +46 (8) 738 63 35

www.electrolux.com

**İthalatçı:** Electrolux Dayanıklı Tüketim Mamulleri San. ve Tic. AŞ.

TR-34435 Taksim-Beyoğlu-İstanbul

Müşteri Hizmetleri: 0 850 250 35 89

musteri\_hizmetleri@electrolux.com

WEB: www.electrolux.com.tr

#### **Kullanım Ömrü Bilgisi :**

Kullanım ömrü küçük ev aletlerinde 7 yıl, diğer beyaz eşya ürünlerinde ise 10 yıldır. Kullanım ömrü, üretici ve/veya ithalatçı firmanın cihazınızla ilgili yedek parça temini ve bakım süresini ifade eder.

**AEEE Yönetmeliğine Uygundur.**

## IKEA GARANTİSİ

### IKEA garantisi ne kadar süre ile geçerlidir?

Bu garanti, cihazınızın IKEA'dan ilk satın alındığı tarihten itibaren 5 yıl geçerlidir. Satın alma işleminin kanıtı olarak orijinal satış makbuzu gerekmektedir. Servis işlemlerinin garanti kapsamında gerçekleştirilmesi halinde, bu durum cihazın garanti süresini uzatmayacaktır.

### Servisi kim yapacak?

IKEA servis sağlayıcısı, kendi servis işlemleri veya yetkili servis partner ağı vasıtasıyla servis sağlayacaktır.

### Bu garanti neleri kapsar?

Bu garanti, IKEA'dan satın alınma tarihinden itibaren, cihazın hatalı imalatı veya malzeme hataları nedeniyle meydana gelen arızaları kapsar. Bu garanti sadece ev-içi kullanım için geçerlidir. İstisnalar, "Bu garantinin altında neler kapsanmaktadır?" başlığının altında belirtilmektedir. Cihazın özel harcama yapılmaksızın tamir için erişilebilir durumda olması ve hatanın garanti kapsamındaki hatalı imalat veya malzeme hatası ile ilgili olması koşuluyla, garanti süresi içerisinde arızayı gidermek için yapılan masraflar örn. tamirler, parçalar, işçilik ve seyahat kapsanacaktır. Bu koşullarda, AB yönetmelikleri (No. 99/44/EG) ve ilgili yerel düzenlemeler geçerlidir. Değiştirilen parçalar IKEA'nın malı olacaktır.

### IKEA sorunu çözmek için ne yapacak?

IKEA tarafından tayin edilen servis sağlayıcısı ürünü kontrol edecek ve kendi takdirine göre, garanti kapsamında olup olmadığına karar verecektir. Garanti kapsamında olduğuna kanaat getirilmesi halinde, IKEA servis sağlayıcısı veya yetkili servis partneri kendi servis işlemleri vasıtasıyla, kendi takdirine göre, özürli ürünü tamir edecek veya aynısıyla ya da benzeri bir ürünle değiştirecektir.

### Bu garantinin altında neler kapsanmamaktadır?

- Normal yıpranma ve aşınma.
- Kasti veya ihmale dayalı hasarlar, çalıştırma talimatlarına uyulmaması, yanlış kurulum veya yanlış voltaja bağlantısından kaynaklanan hasarlar, kimyasal veya elektro-kimyasal tepkime, pas, korozyon veya su kaynağında bulunan kireçten kaynaklanan hasarlar da dahil olmak üzere fakat bununla sınırlı olmamak kaydıyla su hasarları, anormal çevre koşullarının neden olduğu hasarlar.
- Aküler ve lambalar dahil olmak üzere sarf malzemeleri.
- Çizikler ve olası renk değişiklikleri de dahil olmak üzere, cihazın normal kullanımını etkilemeyen, fonksiyonel olmayan parçalar ve dekoratif parçalar.
- Yabancı nesnelere veya maddelere ve temizlik veya filtrelerin kilitlenmesi, tahliye sistemleri veya sabun çekmecelerinden kaynaklanan hasarlar.
- Şu parçalardaki hasarlar: Seramik cam, aksesuarlar, çanak çömlek ve çatal-bıçak sepetleri, besleme ve tahliye boruları, contalar, lambalar ve lamba kapakları, ekranlar, düğmeler, çerçeveler ve çerçeve parçaları. Bu hasarların üretim hatalarından kaynaklandığının ispatlanamaması halinde.
- Teknisyen vizitesi esnasında herhangi bir hatanın bulunmadığı durumlar.
- Tayin edilen servis sağlayıcılarımız ve/veya yetkili bir servis sözleşmeli partner tarafından yapılmayan veya orijinal parçaların kullanılmadığı tamir işlemleri.
- Hatalı veya teknik özelliklere uygun olmayan kurulumun sebep olduğu tamirler.
- Cihazın ev-içi olmayan ortamlarda kullanılması, örn. profesyonel kullanım.
- Nakliyeden kaynaklanan hasarlar. Eğer bir müşteri, ürünü evine veya başka bir adrese kendisi naklederse, nakliye esnasında meydana gelecek hasarlardan IKEA sorumlu değildir. Ancak ürünü müşterinin teslimat adresine IKEA teslim ediyorsa, nakliye esnasında ürünün

göreceği hasarlar bu garanti kapsamında olacaktır.

- IKEA cihazının ilk kurulum ücreti. Ancak bir IKEA servis sağlayıcısı veya yetkili servisi, ürünü bu garanti koşulları kapsamında tamir eder veya değiştirirse, servis sağlayıcı veya yetkili servis tamir edilen veya değiştirilen cihazı gerekirse yeniden kuracaktır / monte edecektir.

Bu kısıtlama, kalifiye uzman tarafından, cihazı AB üye ülkelerinin güvenlik spesifikasyonlarına adapte etmek için orijinal parçalar kullanılarak yapılan hatasız çalışmalar için geçerli değildir.

### Ülke kanunları nasıl işler

IKEA garantisi size ülkeden ülkeye değişiklik göstermekle birlikte yerel kanuni taleplerin tümünü kapsayan veya aşan özel kanuni haklar sağlar.

### Geçerlilik alanı

Bir AB üyesi ülkede satın alınan ve başka bir AB üyesi ülkeye götürülen cihazlar için, servisler yeni ülkedeki garanti koşulları çerçevesinde sağlanacaktır. Servisleri garanti çerçevesinde yürütme zorunluluğu sadece aşağıdaki durumlarda mevcuttur:

- Cihaz, garanti talebinin yapıldığı ülkenin teknik spesifikasyonlarına uygunsuz ve uygun şekilde kurulmuşsa;
- Cihaz, Montaj Talimatlarına ve Kullanıcı Kılavuzu Güvenlik Bilgilerine uygunsuz ve uygun şekilde kurulmuşsa.

### IKEA cihazları için belirlenmiş yetkili servisler:

Aşağıdaki konularda IKEA yetkili servisini aramaktan lütfen çekinmeyiniz:

1. Bu garanti altında bir talepte bulunmak için;
2. IKEA cihazının özel IKEA mutfağına kurulumu hakkında açıklama istemek için. Servis aşağıdaki konularda açıklama yapmayacaktır:
  - genel IKEA mutfak kurulumu,
  - elektrik bağlantısı (eğer makine fişsiz ve kablolu gelmiş ise), su ve gaz bağlantısı, bu işlemler yetkili servis mühendisi tarafından yapılmalıdır.

3. Kullanıcı kılavuzunun içerikleri ve IKEA cihazının spesifikasyonları hakkında istenilen açıklamalar.

Size en iyi teknik desteği sağlayabilmemiz için, bizi aramadan önce lütfen bu kitapçığın Montaj Talimatları ve/veya Kullanıcı Kılavuzu bölümünü dikkatlice okuyunuz.

### Servis ihtiyacı duyduğunuzda bize nasıl ulaşabilirsiniz



IKEA iletişim noktaları ve ulusal yerel telefon numaraları için lütfen bu kitapçığın son sayfasına bakınız.



Size daha hızlı bir servis sağlayabilmemiz için, bu kılavuzun sonunda listelenen özel telefon numaralarını kullanmanızı önermekteyiz. Daima, teknik desteğe ihtiyaç duyduğunuz özel cihazın kitapçığında listelenen numaralara bakınız. Bizi aramadan önce, teknik desteğe ihtiyaç duyduğunuz cihazın IKEA ürün numarasının (8 rakamlı kod) ve Seri Numarasının (bilgi etiketinde yazılı 8 rakamlı kod) yanınızda olduğundan emin olun.



### SATIŞ MAKBUZUNU SAKLAYINIZ!

Bu sizin satın alma işleminizin kanıtıdır ve garantinin uygulanması için gereklidir. Makbuzda, satın aldığınız her cihazın IKEA ürün adı ve numarası da (8 rakamlı kod) belirtilmiş olmalıdır.

### Daha fazla yardım istiyor musunuz?

Cihazınızın satış sonrası hizmetleriyle ilgili olmayan konulardaki diğer sorularınız için, lütfen size en yakın olan IKEA mağazamızı arayınız. Bizimle temasa geçmeden önce cihazınızın belgelerini tam olarak okumanızı öneririz.



Country	Phone number	Call Fee	Opening time
<b>België</b>	02/716.24.44	Binnenlandse gesprekskosten	8 tot 18.30 Weekdagen Zaterdag 9 tot 13u
<b>Belgique</b>		Tarif des appels nationaux	8 à 18.30 en semaine Samedi 9 à 13h
<b>България</b>	+359 2 492 9397	Според тарифата на оператора за обаждания към стационарен номер	От 8:30 до 17:30 ч в работни дни
<b>Česká Republika</b>	246 019721	Cena za místní hovor	8 až 20 v pracovních dnech
<b>Danmark</b>	70 15 09 09	Landstakst	man. - fre. 09.00 - 20.00 lør. - søn. 09.00 - 18.00
<b>Deutschland</b>	+49 1806 33 45 32*	* 0,20 €/Verbindung aus dem Fest-netz max. 0,60 €/Verbindung aus dem Mobilfunknetz	Werktags von 8.00 bis 20.00
<b>Ελλάδα</b>	211 176 8276	Υπεραστική κλήση	8 έως 20 κατά τις εργάσιμες ημέρες
<b>España</b>	91 1875537	Tarifa de llamadas nacionales	De 8 a 20 en días laborables
<b>France</b>	0170 36 02 05	Tarif des appels nationaux	9 à 21. En semaine
<b>Hrvatska</b>	00385 1 6323 339	Cijena ovisi o pružatelju telefonske usluge korisnika	radnim danom od ponedjeljka do petka od 08:00 do 16:00
<b>Ireland</b>	0 14845915	National call rate	8 till 20 Weekdays
<b>Ísland</b>	+354 5852409	Innanlandsgjald fyrir síma	9 til 18. Virka daga
<b>Italia</b>	02 00620818	Tariffa applicata alle chiamate nazionali	dalle 8 alle 20 nei giorni feriali
<b>Κυπρος</b>	22 030 529	Υπεραστική κλήση	8.30 έως 16.30 κατά τις εργάσιμες ημέρες
<b>Lietuva</b>	5 230 06 99	Nacionalinių pokalbių tarifai	Pr. - Ketv.: 8:00 - 12:00; 12:45 - 17:00 Pnkt.: 8:00 - 12:00; 12:45 - 15:45
<b>Luxembourg</b>	35242431301	Tarif des appels nationaux	Lu-Ven 8:00-12:00/13:00-17:00
<b>Magyarország</b>	06-1-252-1773	Belföldi díjszabás	Hétköznap 8.00 és 17.00 óra között
<b>Nederland</b>	0172/468568	Geen extra kosten. Alleen lokaal tarief	ma-vr: 8:00 - 18:30 zat: 9:00 - 13:00
<b>Norge</b>	22 72 35 00	Takst innland	8 til 18 ukedager
<b>Österreich</b>	+43-1-2056356	max. 10 Cent/min.	Mo - Fr 8.00 - 20.00 Uhr
<b>Polska</b>	801 400 711 and +48 22 749 60 99	Koszt zgodny z taryfą operatora	Od 8 do 20 w dni robocze
<b>Portugal</b>	211557985	Chamada Nacional	9 às 21. Dias de Semana *excepto feriados
<b>România</b>	021 211 08 88	Tarif apel național	8 - 20 în zilele lucrătoare
<b>Россия</b>	8 495 6662929	Действующие телефонные тарифы	с 8 до 20 по рабочим дням Время московское
<b>Schweiz</b>	031 5500 324	Tarif für Anrufe im Bundesgebiet	8 bis 20 Werktage
<b>Suisse</b>		Tarif des appels nationaux	8 à 20. En semaine
<b>Svizzera</b>		Tariffa applicata alle chiamate nazionali	dalle 8 alle 20 nei giorni feriali
<b>Slovenija</b>	+38618108621	lokálni strošek je običajna tržna vrednost, odvisna od ponudnika telefonije	8.00 - 16.00 ob delavnikih
<b>Slovensko</b>	(02) 3300 2554	Cena vnútroštátneho hovoru	8 až 20 v pracovných dňoch
<b>Suomi</b>	030 6005203	pvm/mpm	Ma - To 8:00 -18:00 Pe 9:00 -16:00
<b>Sverige</b>	0775 700 500	lokalsamtal (lokal taxa)	mån-fre 8.30 - 20.00 lör-sön 9.30 - 18.00
<b>United Kingdom</b>	020 3347 0044	National call rate	9 till 21. Weekdays
<b>Србија</b>	+381 11 7 555 444 (ако позивате изван Србије) 011 7 555 444 (ако позивате из Србије)	Цена позива у националном саобраћају	Понедељак – субота: 09 – 20 Недеља: 09 – 18
<b>Eesti, Latvija, Ukraina</b>		www.ikea.com	







156940093-A-162023

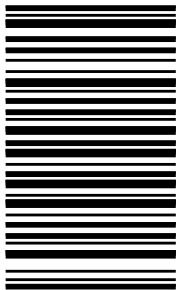

© Inter IKEA Systems B.V. 2023

21552

AA-2189633-5