

SLÄTROCKA

Design Henrik Preutz



Design and Quality
IKEA of Sweden

1

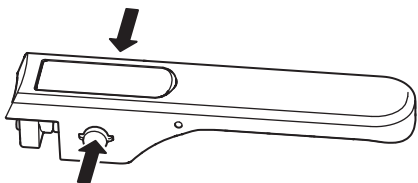

2

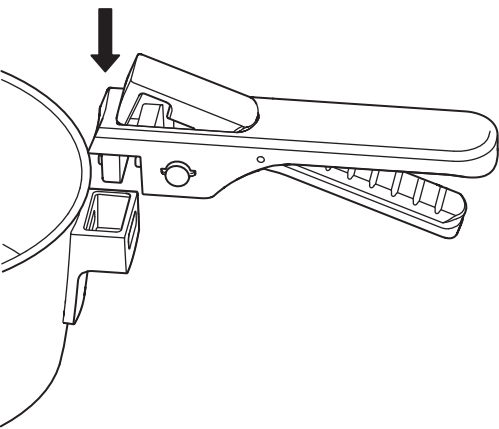

3

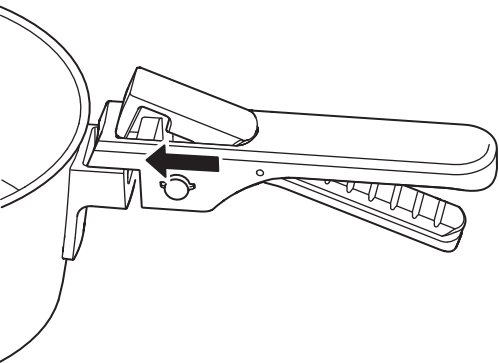

4

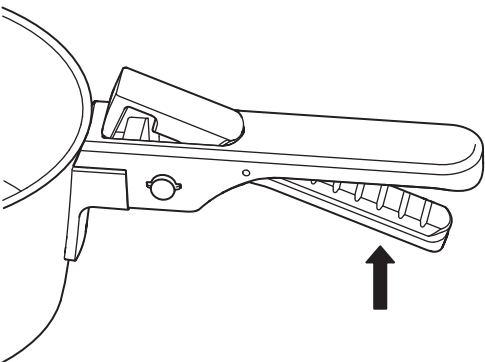

English	6
Deutsch	7
Français	8
Nederlands	9
Dansk	10
Íslenska	11
Norsk	12
Suomi	13
Svenska	14
Česky	15
Español	16
Italiano	17
Magyar	18
Polski	19
Eesti	20
Latviešu	20
Lietuvių	21
Portugues	22
Româna	23
Slovensky	24
Български	25
Hrvatski	26
Ελληνικά	27
Русский	29
Українська	30
Srpski	31

Slovenščina	32
Türkçe	33
عربي	34

English

Before first use

- Before using this product for the first time, wash, rinse and dry thoroughly.

Cleaning

- This cookware and the detachable handle are dishwasher safe.
- To maintain its shine, wipe the cookware dry after washing to avoid water stains and limescale deposits. White spots and marks that still appear may be removed with a little white vinegar diluted in lukewarm water. Wash, rinse and dry the cookware afterwards.
- The base is slightly concave when cold, but expands to flatten out when heated. Always leave the cookware to cool before cleaning it. This allows the base to resume its shape and helps to prevent it from becoming uneven with use.

How to use

- This cookware is suitable for use on all types of cooking zones and in the oven. The detachable handle is not oven-safe and should be removed before using the cookware in the oven.
- Never let the cookware boil dry, because the base becomes skew when overheated.
- By placing the cookware on a cooking zone with the same or a smaller diameter as the cookware, you can save energy.
- Bear in mind that the cookware gets hot during use. Always handle with potholders.
- Always lift the cookware when moving it on a glass ceramic hob to avoid the risk of scratching the hob.
- If you have any problems with the product, please contact your nearest IKEA store/ Customer Service or see www.ikea.com.

Deutsch

Vor dem ersten Gebrauch

- Das Produkt vor der ersten Benutzung von Hand spülen und sorgfältig abtrocknen.

Reinigung und Pflege

- Das Kochgeschirr und der abnehmbare Griff sind spülmaschinenfest.
- Damit das Kochgeschirr seinen Glanz beibehält, sollte es nach dem Spülen gut abgetrocknet werden, um Wasserflecken und Kalkanhaftungen zu vermeiden. Weiße Flecken und Spuren lassen sich mit lauwarmem Wasser mit etwas hellem Essig entfernen. Danach das Kochgeschirr spülen und abtrocknen.
- Der Boden ist im kalten Zustand leicht gewölbt, bei Wärme dehnt er sich und wird flach. Deshalb das Produkt vor dem Spülen unbedingt abkühlen lassen, damit der Boden die Form wieder annimmt. So wird vermieden, dass der Boden sich nach einiger Zeit der Benutzung verformt.

Gebrauchsanleitung

- Das Kochgeschirr ist für alle Kochfeldarten und für den Backofen geeignet. Die abnehmbaren Griffe sind nicht backofenfest und sollten vor dem Gebrauch im Ofen entfernt werden.
- Den Topf nicht trocken kochen lassen; durch Überhitzung kann sich der Boden verformen.
- Es spart Energie, das Produkt auf einer Kochzone mit dem gleichen oder mit geringerem Durchmesser zu benutzen.
- Das Produkt erhitzt sich bei der Benutzung auf dem Herd und im Backofen. Bitte Topflappen benutzen.
- Bei Glaskeramikkochfeldern das Kochgeschirr zum Bewegen immer hochheben; nicht schieben – das könnte Kratzer auf dem Kochfeld verursachen.
- Bei Fragen zum Produkt bitte mit dem

Kundenservice im nächstgelegenen IKEA Einrichtungshaus oder über www.IKEA.de Kontakt aufnehmen.

Français

Avant la première utilisation

- Laver, rincer et sécher ce produit avant la première utilisation.

Entretien

- L'ustensile de cuisson et la poignée amovible passent au lave-vaisselle.
- Pour qu'elle conserve son brillant, bien sécher cet ustensile après l'avoir lavé pour éviter les traces et dépôts de calcaire. Les éventuelles traces d'eau peuvent être enlevées avec un peu de vinaigre blanc dilué dans de l'eau tiède. Laver, rincer et bien essuyer l'ustensile après.
- Le fond, légèrement concave, se dilate et s'aplanit sous l'effet de la chaleur. Toujours laisser l'ustensile refroidir avant de le nettoyer. Cela lui permet de reprendre sa forme afin d'éviter qu'il ne se déforme après quelque temps d'utilisation.

Utilisation

- Ustensile compatible tous feux et four. La poignée détachable ne passe pas au four et doit être retirée avant d'enfourner l'ustensile de cuisson.
- Ne jamais chauffer l'ustensile à vide car cela peut déformer le fond.
- Utiliser l'ustensile sur une plaque de cuisson de diamètre identique ou inférieur pour économiser de l'énergie.
- Ne pas oublier que l'ustensile chauffe lors de l'utilisation. Toujours utiliser des maniques pour manipuler l'ustensile.
- Toujours soulever l'ustensile de cuisson pour le déplacer sur la table de cuisson en vitrocéramique afin d'éviter les rayures.

- En cas de problème avec ce produit, contacter votre magasin/Service clients IKEA le plus proche ou visiter le site www.ikea.com.

Nederlands

Voor het eerste gebruik

- Was en droog dit product grondig voor het eerste gebruik.

Reinigen

- De pan en de verwijderbare handgreep zijn vaatwasserbestendig.
- Om de glans te behouden, moet je de pan na het wassen droogwrijven om watervlekken en kalkaanslag te voorkomen. Witte vlekken en vlekken die toch nog verschijnen, kunnen worden verwijderd met een beetje witte azijn verdund in lauw water. Was, spoel en droog de pan daarna.
- Wanneer de pan koud is, is de bodem enigszins concaaf, maar deze wordt weer vlak door de warmte. Laat de pan daarom altijd afkoelen voordat je hem schoonmaakt. De bodem neemt dan zijn oorspronkelijke vorm weer aan en je voorkomt dat de pan kromtrekt.

Gebruiksaanwijzing

- Deze pan kan worden gebruikt op alle soorten kookplaten en in de oven. De verwijderbare handgreep is niet ovenbestendig en moet worden verwijderd voor gebruik in de oven.
- Laat de pan niet droogkoken omdat de bodem door oververhitting krom kan trekken.
- Door een pan op een kookzone te plaatsen met dezelfde of een kleinere diameter als de pan, bespaar je energie.
- Denk eraan dat de handgrepen warm kunnen worden tijdens het gebruik. Pak ze altijd vast met pannelappen.
- Til de pan altijd op wanneer je hem op een keramische kookplaat verplaatst omdat er anders krassen kunnen ontstaan.

- Neem bij problemen met het product contact op met IKEA/klantenservice of ga naar IKEA.nl.

Dansk

Før produktet bruges første gang

- Før produktet bruges første gang, skal det vaskes, skylles og tørres grundigt.

Rengøring

- Dette køkkenudstyr og det aftagelige greb tåler opvaskemaskine.
- For at bevare glansen skal du tørre køkkenudstyret af efter hver vask for at undgå vandpletter og kalkaflejringer. Hvis der alligevel opstår hvide pletter og mærker, kan de fjernes med lidt hvid eddike blandet med lunkent vand. Vask, skyl og tør køkkenudstyret bagefter.
- Bunden buer en anelse indad, når den er kold, men den udvider sig og bliver flad, når den varmes op. Lad altid produktet køle af, før du vasker det. På den måde kan bunden genfinde formen, så den ikke efterhånden bliver ujævn.

Brugervejledning

- Dette køkkenudstyr er velegnet til brug på alle slags kogeplader og i ovnen. Det aftagelige greb er ikke ovnfast og bør afmonteres, før køkkenudstyret bruges i ovnen.
- Lad ikke køkkenudstyret koge tørt, da bunden bliver skæv ved overophedning.
- Hvis du placerer køkkenudstyret på en kogezone med samme eller mindre diameter, kan du spare energi.
- Husk, at køkkenudstyret bliver varmt under brug. Brug altid grydelapper.
- Løft altid køkkenudstyret, når du flytter det på en keramisk kogeplade, så du ikke ridser kogepladen.
- Opstår der problemer med produktet – kontakt da nærmeste IKEA varehus/Kundeservice eller besøg www.ikea.dk

Íslenska

Áður en varan er tekin í notkun

- Áður en varan er tekin í notkun ætti að þvo hana og þurrka vandlega.

Þrif

- Eldunarílatið ásamt losanlegu handfangi má fara í uppþvottavél.
- Til að viðhalda glansanum þarf að þurrka af eldunarílatinu eftir þvott til að koma í veg fyrir vatnsbletti og kalkleifar. Hvíta bletti og flekki má fjarlægja með smá ediki og volgu vatni. Þvoðu, skolaðu og þurrkaðu eftir notkun.
- Botninn er aðeins íhvolfur þegar hann er kaldur en þenst út og verður flatur þegar hann hitnar. Leyfðu eldunarílati alltaf að kólna áður en það er þvegið. Þá fer botninn í sína upprunalegu lögun og það kemur í veg fyrir að hann verði ójafn við notkun.

Notkun

- Eldunarílatið hentar til notkunar á öllum gerðum af helluborðum og í ofninn. Losanlegt handfangið má ekki fara í ofn og því þarf að fjarlægja það áður en eldunarílatið er sett í ofninn.
- Látið aldrei þurrsjóða í ílátinu því botninn getur skekkst við ofhitnun.
- Þú getur sparað orku með því að nota alltaf hellu sem er jafnstór eða minni en botn eldunarílátsins að þvermáli.
- Hafðu í huga að ílatið verður heitt við notkun. Notaðu alltaf pottaleppa.
- Lyftu pönnunni þegar þú færir hana til á keramikhelluborði til að yfirborðið rispist síður.
- Ef einhver vandamál koma upp varðandi notkun vörunnar getur þú haft samband við þjónustuver IKEA eða leitað upplýsinga á IKEA.is.

Norsk

Før første gangs bruk

- Vask og tørk av produktet nøye før første gangs bruk.

Rengjøring

- Kokekaret og det avtagbare håndtaket tåler maskinoppvask.
- For å opprettholde glansen, tørk stekepanna tørr etter vask for å unngå vannflekker og kalkflekker. Hvite flekker og merker som fortsatt vises kan fjernes med litt hvit eddik fortynnet i lunkent vann. Vask, skyll og tørk panna etterpå.
- Bunnen er noe konkav i kald tilstand, men utvider seg i varmen og blir rett. La derfor alltid kjelen kjøle før du rengjør den. Slik får bunnen tid til å gjenvinne den opprinnelige formen, og dette bidrar til å hindre at den blir ujevn med tiden.

Slik bruker du den

- Kokekaret kan brukes på alle typer kokeplater samt i stekeovn. Det avtagbare håndtaket er ikke ovnssikkert og bør fjernes før du bruker det i ovnen.
- Ikke la produktet koke tørt ettersom overoppheting gjør bunnen skjev.
- Du kan spare energi ved å plassere produktet på ei plate med samme diameter som produktet, eller mindre.
- Vær oppmerksom på at kokekar blir svært varme når de er i bruk. Bruk alltid grytekluter når du håndterer dem.
- Dersom du bruker kokekar på en keramisk glasstopp, er det viktig å alltid løfte kokekarene når du flytter dem, slik at du ikke risikerer riper på platetoppen.
- Om det oppstår problemer med produktet - kontakt nærmeste IKEA-varehus/kundesenter eller besøk IKEA.no.

Suomi

Ennen ensimmäistä käyttökertaa

- Pese, huuhtele ja kuivaa tuote huolellisesti ennen ensimmäistä käyttökertaa.

Puhdistus

- Astia ja irrotettava kädensija ovat konepestäviä.
- Pyyhi keittoastia kuivaksi pesun jälkeen, jotta siihen ei jää valumajälkiä eikä kalkkia ja jotta se säilyttää kiiltonsa. Jos valkoisia jälkiä tai kalkkitahroja on päässyt syntymään, poista ne haaleaan veteen sekoitetulla etikalla. Pese, huuhtele ja kuivaa keittoastia sen jälkeen.
- Pohja on hieman kovera kylmänä, mutta laajenee litteäksi lämmitessään. Anna astian aina jäähtyä ennen sen puhdistamista. Tämä auttaa pohjaa palautumaan muotoonsa ja ehkäisee pohjan muuttumista epätasaiseksi käytössä.

Käyttöohjeet

- Tämä astia soveltuu kaikentyyppisille keittoalueille sekä uuniin. Irrotettavaa kädensijaa ei voi laittaa uuniin vaan se tulee irrottaa ennen kuin astiaa käytetään uunissa.
- Älä anna ruoan kiehua kuiviin, sillä ylikuumenemisen seurauksena pohjasta tulee kiero.
- Kun keittoastiaa käyttää sen kanssa samankokoisella tai pienemmällä keittoalueella, energiaa säästyy.
- Muista, että keittoastia kuumenee käytön aikana. Käytä aina patalappuja.
- Keraamisella ja induktiotasolla astiaa tulee siirtää aina nostamalla, jotta tason pinta ei naarmuunnu.
- Jos tuotteessa ilmenee ongelmia, ota yhteyttä IKEA-tavarataloon tai IKEA-asiakaspalveluun tai katso lisätietoja osoitteesta [IKEA.fi](https://www.ikea.fi).

Svenska

Före första användning

- Innan du använder denna produkt för första gången, tvätta, skölj och torka den noggrant.

Rengöring

- Dessa kokkärl och det löstagbara handtaget kan diskas i maskin.
- För att behålla glansen, torka av kokkärlet efter disk för att undvika vattenfläckar och kalkavlagringar. Vita fläckar och märken som ändå syns kan tas bort med lite ättika utspädd i ljummet vatten. Tvätta, skölj och torka kärlet efteråt.
- Botten är något konkav i kallt tillstånd, men utvidgar sig av värmen och blir plan. Låt därför alltid kärlet svalna innan du rengör det, då återtar botten sin form och du undviker att den blir ojämn efter en tids användning.

Användning

- Dessa kokkärl kan användas på alla typer av värmesoner och i ugnen. Det löstagbara handtaget är inte ugnssäkert och bör tas bort innan du använder kokkärlet i ugnen.
- Låt inte kärlet koka torrt eftersom överhettningen gör att botten blir skev.
- Genom att placera kokkärlet på en värmezona med samma eller mindre diameter som kärlet kan du spara energi.
- Tänk på att kokkärlet blir varmt vid användning. Använd alltid grytlappar när det flyttas.
- Lyft alltid kärlet när du flyttar det på en glaskeramikhäll för att inte riskera att hällen repas.
- Om du har några problem med produkten, vänligen kontakta ditt närmaste IKEA varuhus/kundservice eller se www.ikea.com.

Česky

Před prvním použitím

- Před prvním použitím výrobek umyjte, opláchněte a dobře osušte.

Čištění

- Toto nádobí a odnímatelnou rukojeť lze mýt v myčce nádobí.
- Pokud chcete zachovat lesk, otřete nádobí po umytí do sucha, abyste předešli skvrnám od vody a usazeninám vodního kamene. Stále se objevující bílé skvrny lze odstranit trochou bílého octa zředěného ve vlažné vodě. Poté nádobí na vaření umyjte, opláchněte a osušte.
- Dno je za studena mírně prohnuté, ale při zahřátí se rozpíná a zplošťuje. Před mytím nechte kuchyňské nádobí vždy vychladnout. To umožní dnu obnovit svůj tvar a pomáhá zabránit jeho deformaci.

Návod na použití

- Toto nádobí je vhodné k použití na všech typech varných zón a v troubě. Odnímatelnou rukojeť není bezpečné používat v troubě a měla by být před použitím nádobí v troubě odstraněna.
- Nikdy nenechte zcela vyvařit vodu, protože může dojít k přehřátí a následně ke zkřivení dna.
- Umístěním nádobí na varnou desku se stejným nebo menším průměrem jako má nádobí můžete ušetřit energii.
- Pamatujte, že nádobí se během používání zahřívá. Vždy s ním manipulujte pomocí chňapek a podložek pod hrnce.
- Během přemísťování na sklokeramické varné desce nádobí vždy zvedněte, abyste zabránili riziku jejího poškrábání.
- Pokud máte s výrobkem jakékoli problémy, kontaktujte prosím nejbližší obchodní dům IKEA, oddělení služeb zákazníkům nebo se podívejte na www.IKEA.cz

Español

Antes del primer uso

- Antes de usar este producto por primera vez, lávalo y sécalo bien.

Limpieza

- Este utensilio y el mango desmontable son aptos para el lavavajillas.
- Para conservar el brillo, después de lavar el utensilio, sécalo bien para evitar que el agua deje marcas o se acumulen restos de cal. Las manchas y marcas blancas se quitan con vinagre blanco disuelto en agua tibia. Después, lava y seca el utensilio.
- El fondo, ligeramente cóncavo cuando está frío, se dilata y aplanar por efecto del calor. Deja siempre que la batería se enfríe antes de limpiarla. Así la base recuperará su forma original y evitarás que se deforme con el uso.

Modo de uso

- Este utensilio de cocina se puede usar en todo tipo de placas y en el horno. El mango desmontable no es apto para el horno y se debe quitar antes de usar el utensilio.
- No calientes nunca los recipientes vacíos porque pueden deformarse.
- Para ahorrar energía, pon el recipiente en una zona de cocción con un diámetro igual o inferior.
- Ten en cuenta que el recipiente se calienta cuando se usa. Protege tus manos siempre con manoplas.
- Cuando lo estés usando en una placa de vitrocerámica y lo quieras cambiar de sitio, levántalo siempre para evitar rayar la superficie.
- En caso de problemas con este producto, contacta con tu tienda o con el servicio de Atención al cliente, o entra en www.ikea.es.

Italiano

Prima del primo utilizzo

- Prima di usare questo prodotto per la prima volta, lavalo, sciacqualo e asciugalo bene.

Pulizia

- Questa pentola e il manico removibile sono lavabili in lavastoviglie.
- Per mantenere la superficie lucida, asciuga la pentola dopo il lavaggio per evitare macchie d'acqua e depositi di calcare. Nel caso in cui rimangano segni o macchie bianche, puoi rimuoverli con un po' di aceto bianco diluito in acqua tiepida. Dopodiché, lava, sciacqua e asciuga la pentola.
- Il fondo è leggermente concavo quando è freddo, ma si appiattisce quando si scalda. Prima di lavare la pentola, lasciala sempre raffreddare. Questo permette al fondo di riacquistare la sua forma e aiuta a prevenire il rischio che si deformi con l'uso.

Modalità d'uso

- Questa pentola è adatta a tutti i tipi di piani cottura e al forno. Il manico removibile non si può mettere nel forno e deve essere tolto prima di usare la pentola nel forno.
- Assicurati che il liquido di cottura non si asciughi, altrimenti la base si surriscalderebbe e si deformerebbe.
- Per risparmiare energia, usa la pentola su una zona cottura con diametro uguale o inferiore a quello della pentola stessa.
- Tieni presente che la pentola si scalda durante l'uso. Spostala sempre usando delle presine.
- Quando sposti la pentola su un piano cottura in vetroceramica, sollevala sempre per evitare di graffiare il piano.
- Se il prodotto presenta dei problemi, contatta il più vicino negozio IKEA/Servizio Clienti, oppure consulta il sito IKEA.it.

Magyar

Az első használat előtt

- A terméket első használat előtt mosd, öblítsd el, és alaposan töröld szárazra.

Tisztítása

- Az edény és a levehető nyél mosogatógépben elmosható.
- Hogy sokáig szépen csillogjon, töröld szárazra miután elmosogattad, hogy ne hagyjon rajta a víz foltokat és ne alakuljon ki rajta vízkő. Az apró pöttyöket és foltokat ecetes langyos vízzel tudod eltüntetni. Ezután öblítsd le és töröld szárazra.
- A hideg felület enyhén homorú, majd melegedés közben kisimul. Tisztítás előtt hagyd az edényt kihűlni. Így az edény alja visszanyeri eredeti alakját, és nem sérül a felszíne sem.

Így használd

- Az edény minden típusú főzőlapon és sütőben is használható. A levehető nyél nem tehető a sütőbe, le kell venni mielőtt az edényt a sütőbe helyeznéd.
- Soha ne hagyd üresen a tűzhelyen/sütőben! Hő hatására az edény alja deformálódhat.
- A méretével megegyező, vagy annál kisebb átmérőjű főzőzónán használd, így nem vész kárba energia.
- Ne feledkezz el arról, hogy használat közben az edény átforrósodik. Mindig használj edényfogót.
- Mindig emeld fel, ha üveglapos kerámia főzőlapon használod és meg kell mozdítanod, hogy elkerüld a karcolásokat.
- Ha bármilyen problémád lenne a termékkel, kérünk, hogy keresd fel a legközelebbi IKEA áruház Vevőszolgálatát vagy látogass el az IKEA.hu weboldalra.

Polski

Przed pierwszym użyciem

- Przed pierwszym użyciem gruntownie wymyj, wypłucz i wysusz produkt.

Czyszczenie

- Naczynie i zdejmowany uchwyt można myć w zmywarce.
- Aby zachować połysk, po umyciu wytrzyj naczynie do sucha, co pozwoli uniknąć zacieków i osadów kamienia. Pojawiające się białe plamy i ślady można usunąć za pomocą niewielkiej ilości octu rozcieńczonego w letniej wodzie. Następnie naczynie należy umyć, spłukać i wytrzeć.
- Dno jest lekko wklęsłe, gdy jest zimne, ale rozszerza się i spłaszcza po podgrzaniu. Przed czyszczeniem zawsze pozostaw naczynie do ostygnięcia. Pozwala to na odzyskanie kształtu dna i zapobiega jego wypaczeniu podczas użytkowania.

Sposób użytkowania

- To naczynie można stosować na wszystkich rodzajach płyt grzewczych i w piekarniku. Zdejmowany uchwyt nie nadaje się do stosowania w piekarniku i należy go zdjąć przed wstawieniem naczynia do piekarnika.
- Nie pozwól, aby zawartość całkowicie się wygotowała, gdyż na skutek przegrzania dno może się zdeformować.
- Stawiając naczynie na polu grzejnym o tej samej lub mniejszej średnicy co naczynie, możesz zaoszczędzić energię.
- Należy pamiętać, że podczas użytkowania naczynia nagrzewają się. Do trzymania używaj zawsze łapek do garnków.
- Zawsze podnoś naczynie podczas przestawiania go na ceramicznej płycie kuchennej, aby nie dopuścić do zarysowania płyty.
- W razie jakichkolwiek problemów związanych z produktem, skontaktuj się z najbliższym sklepem IKEA lub Działem Obsługi Klienta lub odwiedź stronę www.ikea.com.

Eesti

Enne esimest kasutust

- Enne toote esmakordset kasutamist pese, loputa ja kuivata seda hoolikalt.

Puhastamine

- Kööginõud ja eemaldatavat käepidet võib pesta nõudepesumasinas.
- Läike säilitamiseks pühi pann pärast pesemist kuivaks, et vältida veeplekke ja katlakivi. Pinnale jäänud plekid võib eemaldada vähese äädikaga, mida on lahjendatud leige veega. Pärast seda pese, loputa ja kuivata panni.
- Kui nõu on külm, on selle põhi kergelt nõgus, kuid kuumutamisel muutub see lamedaks. Lase kööginõul enne puhastamist jahtuda. See aitab säilitada põhja kuju ja ennetab selle ebaühtlaseks muutumist.

Kuidas kasutada

- Seda kööginõud võib kasutada kõigil pliitidel ja ahjus. Eemaldatav käepide ei ole ahjukindel ja tuleb enne kööginõu ahjupanekut ära võtta.
- Ära kuumuta kööginõud kunagi tühjana, sest selle põhi võib ülekuumenemisel moonduda.
- Kui asetad kööginõu selle diameetriga võrdsele või väiksemale keedualale, säästad energiat.
- Pea meeles, et toode muutub kasutamise ajal kuumaks. Kasuta alati pajakindaid.
- Kööginõud klaaskeraamilisel pliidil liigutades tõsta seda, et vältida pliidiplaadi kriimustamist.
- Kui tootega on probleeme, võta ühendust lähima IKEA esindusega või külasta veebilehte www.ikea.ee.

Latviešu

Pirms pirmās lietošanas

- Pirms pirmās lietošanas kārtīgi nomazgāt, noskalot un noslaucīt.

Tīrīšana

- Šos traukus un noņemamo rokturi drīkst mazgāt trauku mazgājamā mašīnā.
- Lai uzturētu traukus spīdīgus un lai uz tiem neveidotos ūdens vai kaļķa nosēdumi, pēc mazgāšanas ieeļļot. Baltos nosēdumus un pleķus var notīrīt ar siltā, vājā etiķūdenī samērcētu drānu. Pēc tam traukus nomazgāt, noskalot un nosusināt.
- Atdzisusi pamatne var būt nedaudz ieliekusies, taču tā izlīdzinās, kad tiek pakļauta siltuma ietekmei. Tīri tikai atdzisušus virtuves piederumus. Atdziestot pannas pamatne atgūs sākotnējo formu, un laika gaitā nekļūs nelīdzena.

Lietošanas pamācība

- Šos traukus var lietot uz jebkuras plīts virsmas, kā arī cepeškrāsnī. Noņemamais rokturis nav drošs lietošanai cepeškrāsnī un ir jānoņem pirms trauka likšanas cepeškrāsnī.
- Pārkarstot trauka pamatne var deformēties, tāpēc pārlicinies, ka tajā vienmēr ir šķidrums.
- Novietojot katlus vai pannas uz atbilstoša vai mazāka izmēra sildzonas, var ietaupīt enerģiju.
- Ņem vērā, ka gatavošanas laikā virtuves piederumi sakarst. Izmanto virtuves cimdu vai karstu trauku turētājus.
- Pārvietojot katlus un pannas uz keramiskās plīts virsmas, vienmēr tos pacel, lai nesaskrāpētu virsmu.
- Ja radušies sarežģījumi ar precī, aicinām sazināties ar IKEA veikalu/klientu apkalpošanas nodaļu vai ieskatīties tīmekļa vietnē www.IKEA.lv.

Lietuvių

Prieš naudojant pirmą kartą

- Prieš naudodami pirmą kartą gaminį išplaukite ir sausai nušluostykite.

Kaip valyti

- Indą ir nuimamą rankeną galima plauti indaplovėje.
- Kad maisto ruošimo indas išliktų blizgus, jį išplovę kaskart gerai nusauskite – neliks vandens dėmių ir kalkių nuosėdų. Jei vis tiek pastebite apnašų, pašalinkite jas drungno vandens ir acto tirpalu. Nuvalę, maisto ruošimo indus dar kartą išplaukite ir nusauskite.
- Kol indas šaltas, jo dugnas šiek tiek išgaubtas, tačiau šylant jis tampa lygus. Prieš plaudami palikite indą atvėsti. Taip indo dugnas atgaus pradinę formą ir ilginiui nesideformuos.

Kaip naudoti

- Šis maisto ruošimo indas tinka visų tipų maisto gaminimo zonoms, jį galima naudoti ir orkaitėje. Nuimama rankena nėra tinkama naudoti orkaitėje, todėl, prieš dėdami indą į orkaitę, rankeną nuimkite.
- Nepalikite indo virti sausai, be skysčio, nes perkaitęs dugnas negrįžtamai deformuos.
- Ruošdami valgį galite sutaupyti elektros, jei kaitvietės skersmuo bus toks pat kaip maisto gaminimo indo ar mažesnis.
- Atminkite, kad indų rankenėlės įkaista. Keldami juos ar jų dangčius, naudokite puodkėles.
- Perkeldami indus ant stiklo ar keraminės kaitvietės, visada juos pakelkite, kad nesubraižytumėte paviršiaus.
- Kilus klausimų, kreipkitės į artimiausios IKEA Pirkėjų aptarnavimo skyriaus darbuotojus arba informacijos ieškokite IKEA.lt.

Portugues

Antes da primeira utilização

- Lave, enxague e seque bem este produto antes de o utilizar pela primeira vez.

Limpeza

- Este recipiente e a pega amovível podem ser lavados na máquina de lavar loiça.

- Para manter o brilho, seque o recipiente após a lavagem para evitar manchas de água e depósitos de calcário. As marcas e manchas brancas que ainda possam existir podem ser removidas com um pouco de vinagre branco diluído em água morna. Depois, lave, enxague e seque o recipiente.
- A base destes recipientes quando frios é ligeiramente côncava, mas depois de aquecidos ficam planos. Deixe sempre arrefecer o produto antes de o lavar. Isso permite que a base retome a sua forma e ajuda a evitar que fique desnivelada com o uso.

Instruções

- Este recipiente é adequado para usar em todos os tipos de zonas de cozedura e no forno. A pega amovível não é própria para o forno e deve ser removida antes de usar o recipiente no forno.
- Não deixe ao lume sem conteúdo, pois a base pode deformar-se com o sobreaquecimento.
- Ao colocar os recipientes numa zona para cozinhar com o mesmo diâmetro ou um diâmetro inferior, pode poupar energia.
- O recipiente aquece quando está a ser usado. Use sempre pegas ou luvas de cozinha.
- Ao mover o recipiente numa placa de vitrocerâmica, levante-o sempre da placa para evitar riscá-la.
- Se tiver alguma questão relacionada com o produto, contacte a sua loja IKEA/Apoio ao Cliente ou aceda a www.ikea.pt.

Româna

Înainte de prima utilizare

- Înainte de prima utilizare, spală, clătește și usucă produsul cu grijă.

Curățare

- Acest vas și mânerul detașabil se pot spăla în mașina de spălat vase.

- Pentru a-i menține strălucirea, șterge vasul după spălare pentru a evita petele provocate de apă și depunerile de calcar. Petele și urmele albe care totuși apar pot fi șterse cu puțin oțet diluat în apă caldă. Spală, clătește și usucă vasul după aceea.
- Suprafața de la baza vaselor este ușor concavă atunci când acestea sunt reci, dar devine plată când sunt încălzite. Întotdeauna lasă vasele să se răcească înainte să le cureți. Aceasta va permite ca baza lor să își recapete forma și să nu se deformeze în timpul folosirii.

Mod de utilizare

- Acest vas poate fi folosit pe toate tipurile de zone de gătit și în cuptor. Mânerul detașabil nu se poate folosi în cuptor și trebuie scos înainte de a folosi vasul în cuptor.
- Nu lăsa niciodată vasele fără conținut pe foc, deoarece baza se poate deforma când este supraîncălzită.
- Poți economisi energie dacă pui vasul pe o zonă de gătit cu același diametru sau un diametru mai mic decât cel al vasului.
- Reține că vasele se încing în timpul folosirii. Manevreză vasul doar cu mânuși de bucătărie.
- Ridică întotdeauna vasul atunci când îl muți pe o plită ceramică pentru evitarea riscului de a zgâria plita.
- Dacă întâmpini vreo problemă cu acest produs, contactează cel mai apropiat magazin IKEA/ Relații Clienți sau vizitează www.ikea.ro.

Slovensky

Pred prvým použitím

- Pred prvým použitím tento výrobok dôkladne umyte, opláchnite a osušte.

Čistenie

- Riad a snímateľná rukoväť sú vhodné do umývačky riadu.
- Aby si zachovala svoj lesk, panvicu po umytí

utrite dosucha, aby ste predišli škvrnám od vody a usadzovaniu vodného kameňa. Škvrnny môžete odstrániť použitím vlažnej vody s trochou octu. Potom riad umyte, opláchnite a osušte.

- Základňa je za studena mierne konkávna, ale pri zahriatí sa rozťahne, aby sa vyrovnala. Pred čistením nechajte riad vždy vychladnúť. To umožňuje základni obnoviť svoj tvar a pomáha predchádzať vzniku nerovností pri používaní.

Používanie

- Riad môžete použiť na všetky druhy varných dosiek a v rúre. Snímateľná rukoväť nie je vhodná do rúry a mala by sa pred použitím nádoby v rúre odstrániť.
- Nikdy nenechávajte riad na zapnutej varnej doske prázdny, pretože prehriatie spôsobí, že sa spodná časť prehne.
- Umiestnením riadu na varnú dosku s rovnakým alebo menším priemerom ako riad môžete ušetriť energiu.
- Majte na pamäti, že riad sa počas používania zahrieva. Pamätajte na to, že riad sa počas prípravy jedla zahrieva.
- Riad vždy zdvihnite, keď ho premiestňujete po sklokeramickej doske, aby ste predišli riziku poškrabania.
- Ak máte s výrobkom akýkoľvek problém, prosím kontaktujte najbližší obchodný dom IKEA alebo navštívte www.ikea.sk

Български

Преди първата употреба

- Преди да използвате продукта за първи път, внимателно го измийте, изплакнете и подсушете.

Почистване

- Съдовете за готвене и подвижната дръжка са подходящи за съдомиялна.
- За да запазите блясъка на продукта, го подсушавайте след всяко измиване, за да

избегнете петна и отлагане на варовик. Белите петна и следи могат да бъдат премахнати с помощта на малко оцет, разтворен в хладка вода. След това измийте, изплакнете и подсушете съда за готвене.

- Когато е студена, основата е леко вдлъбната, но при нагряване се разширява и става равна. След употреба винаги измивайте продукта на ръка. Това позволява на основата да възвърне началната си форма и предотвратява появата на неравности след дълга употреба.

Инструкции за употреба:

- Този съд за готвене е подходящ за всякакви видове котлони и за фурна. Свалящата се дръжка не е безопасна за фурна и трябва да се отстрани, преди да използвате съда за готвене във фурната.
- Не оставяйте съда празен на горещ котлон. Основата се изкривява при прекомерно нагряване.
- За да спестите електричество, поставяйте съдовете върху зона за готвене със същия или с по-малък диаметър.
- Не забравяйте, че съдът се нагорещява при готвене. Винаги ползвайте ръкохватки.
- Винаги повдигайте съда, когато го местите върху стъклокерамичен плот, за да избегнете опасността от надраскване на плота.
- Ако възникнат проблеми с продукта, свържете се с най-близкия магазин на ИКЕА/ Обслужване на клиенти или посетете www.ikea.bg.

Hrvatski

Prije prvog korištenja

- Prije prve upotrebe temeljito oprati, isprati i osušiti posuđe.

Čišćenje

- Posuđe i odvojive ručke mogu se prati u perilici posuđa.
- Za održavanje sjaja, osušiti posuđe nakon svakog pranja kako bi se izbjegli tragovi vode i kamenca. Točkice i mrlje koje se i dalje pojavljuju mogu se odstraniti malom količinom octa razvodnjena u mlakoj vodi. Oprati, isprati i osušiti posuđe nakon.
- Baza je lagano udubljena kad je hladna, ali se širi i izravna dok se zagrijava. Proizvod uvijek ostaviti da se ohladi prije čišćenja. To omogućuje dnu da povрати svoj oblik i pomaže spriječiti da ne postane neravno tijekom vremena.

Način korištenja

- Ovo je posuđe prikladno za uporabu na svim vrstama kuhališta i u pećnici. Odvojiva ručka nije sigurna za pećnicu i treba je ukloniti prije korištenja posuđa u pećnici.
- Hrana u posuđu nikada ne smije iskuhati, jer se dno iskrivi kada se pregrije.
- Korištenjem posuđa s istim ili manjim promjerom kao i zona za kuhanje, moguće je uštedjeti energiju.
- Zapamtiti da se drške užare tijekom upotrebe. Uvijek primati s držačima lonca.
- Uvijek podignuti posuđe kod premještanja na staklenokeramičko kuhalište kako se ne bi oštetilo.
- U slučaju bilo kakvih problema s proizvodom, kontaktirati najbližu robnu kuću IKEA/Službu za kupce ili posjetiti IKEA.hr.

Ελληνικά

Πριν την πρώτη χρήση

- Πλύντε, ξεπλύντε και στεγνώστε προσεκτικά αυτό το προϊόν, πριν το χρησιμοποιήσετε για πρώτη φορά.

Φροντίδα

- Το σκεύος και το αποσπώμενο χερούλι της πλένονται στο πλυντήριο πιάτων.
- Για να διατηρήσει τη γυαλάδα του, σκουπίστε το τηγάνι μετά το πλύσιμο για να αποφύγετε τους λεκέδες του νερού και τα υπολείμματα αλάτων. Οι κηλίδες και τα λευκά σημάδια που παραμένουν μπορούν να αφαιρεθούν με λίγο ξύδι αραιωμένο σε χλιαρό νερό. Πλύνετε, ξεπλύνετε και στεγνώστε το σκεύος μετά.
- Η βάση είναι ελαφρώς κοίλη όταν είναι κρύα, αλλά διαστέλλεται και γίνεται επίπεδη όταν θερμαίνεται. Αφήνετε πάντα τα σκεύη να κρυώσουν πριν τα πλύνετε. Αυτό επιτρέπει στη βάση να επανέλθει στο σχήμα της και αποτρέπει από το να γίνει ανόμοια με τη χρήση.

Τρόποι χρήσης

- Αυτό το σκεύος είναι κατάλληλο για χρήση σε όλους τους τύπους των επιφανειών εστιών και σε φούρνους. Το αποσπώμενο χερούλι δεν είναι κατάλληλο για τον φούρνο και πρέπει να αφαιρεθεί πριν τοποθετήσετε το σκεύος στο φούρνο.
- Μην αφήνετε τα σκεύη σε υψηλή θερμοκρασία χωρίς περιεχόμενο διότι η βάση μπορεί να παραμορφωθεί όταν υπερθερμαίνεται.
- Τοποθετώντας το σκεύος σε μία μαγειρική ζώνη με την ίδια ή μικρότερη διάμετρο με το τηγάνι, εξοικονομείτε ενέργεια.
- Έχετε υπόψη σας ότι όταν το σκεύος χρησιμοποιείται, ζεσταίνεται πολύ. Να χρησιμοποιείτε πάντα πιάστρες.
- Σηκώνετε πάντα το σκεύος, όταν πρόκειται να το μετακινήσετε επάνω σε μια κεραμική επιφάνεια εστιών, για να αποφεύγονται τα γδαρσίματα.
- Αν έχετε οποιοδήποτε πρόβλημα με το προϊόν, παρακαλούμε επικοινωνήστε με το Τμήμα Εξυπηρέτησης Πελατών του πλησιέστερου καταστήματος ΙΚΕΑ ή επισκεφθείτε την ιστοσελίδα www.ikea.gr (για την Ελλάδα) και www.ikea.com.cy (για την Κύπρο).

Русский

Перед первым использованием

- Перед первым использованием изделие следует вымыть и тщательно вытереть насухо.

Мытье

- Эту кухонную посуду и съемную ручку можно мыть в посудомоечной машине.
- Для сохранения глянцевой поверхности, а также во избежание появления пятен от воды и известкового налета вытирайте посуду насухо после каждого мытья. Если белый налет или пятна все-таки появились, их можно удалить теплой водой с добавлением небольшого количества белого уксуса. После этого вымойте посуду, ополосните водой и вытрите насухо.
- Дно изделия имеет слегка вогнутую форму, но при нагревании становится плоским. Не мойте посуду сразу после использования, дайте ей остыть. Так дно восстановит свою первоначальную форму и не будет деформироваться в дальнейшем.

Инструкция по использованию

- Эту посуду можно использовать на всех типах варочных панелей, а также в духовке. Съемная ручка не предназначена для использования в духовке, и ее необходимо снять перед использованием посуды в духовке.
- Следите за тем, чтобы содержимое никогда не выкипало: дно посуды может деформироваться.
- Используя конфорку, диаметр которой равен диаметру дна посуды или меньше его, вы экономите энергию.
- Помните о том, что при использовании посуда нагревается. Обязательно пользуйтесь прихваткой.
- Всегда приподнимайте посуду при

перемещении ее на стеклокерамической варочной панели во избежание появления царапин на варочной панели.

- Если у вас возникли проблемы с данным товаром, обратитесь в магазин ИКЕА/отдел ИКЕА Сервис или зайдите на сайт www.ikea.com.

Українська

Перед першим використанням

- Перед першим використанням помийте та ретельно висушіть.

Чищення

- Посуд та знімну ручку можна мити в посудомийній машині.
- Аби зберегти блиск, витріть посуд насухо після миття, щоб усунути плями від води та вапняного нальоту. Плями та сліди на стінках можна видалити за допомогою невеликої кількості оцту, розведеного в теплій воді. Після цього промийте та витріть посуд насухо.
- За низької температури основа злегка вигинається, але збільшується та вирівнюється при нагріванні. Перед очищенням виріб повинен охолонути. Це дозволить основі набути своєї форми та допоможе уникнути деформації при використанні.

Як користуватися

- Цей посуд можна використовувати на будь-якій плиті або в духовці. Знімну ручку не можна використовувати в духовці, тому її слід зняти, перш ніж поставити туди посуд.
- Слідкуйте, щоб рідина повністю не википала, оскільки перегрів може призвести до деформування дна посуду.
- Для заощадження електроенергії використовуйте посуд на зоні нагрівання такого самого або меншого діаметра.

- Посуд нагрівається під час використання. Завжди беріть посуд прихватками.
- Завжди підіймайте посуд, коли переставляєте його на склокерамічній плиті, щоб не залишати подряпин на поверхні.
- У разі виникнення будь-яких проблем, зверніться до найближчого магазину або центру обслуговування клієнтів IKEA або зайдіть на сайт www.ikea.com.

Srpski

Pre prve upotrebe

- Pre prve upotrebe, operi, isperi i dobro obriši proizvod.

Održavanje

- Ovo posuđe i drška koja može da se skine mogu se prati u mašini za sudove.
- Da bi posuđe zadržalo sjaj, obriši ga posle pranja da izbegneš stvaranje fleka od vode i naslaga kamenca. Vidljive bele mrlje i tragovi mogu se očistiti s malo sirćeta rastvorenog u mlakoj vodi. Operi, isperi i osuši posuđe posle toga.
- Osnova je blago udubljena kad je hladna, ali se širi i izravna tokom zagrevanja. Pre čišćenja uvek pričekaj da se proizvod ohladi. To omogućava dnu da povрати svoj oblik i sprečava da se ono vremenom i usled upotrebe iskrivi.

Uputstvo za upotrebu

- Ovo posuđe može se koristiti na svim vrstama grejnih površina, kao i u pećnici. Drška koja može da se skine ne može da se koristi u pećnici i treba da se skine pre korišćenja posuđa u pećnici.
- Tečnost u posudi ne sme da ispari da se dno ne bi iskrivilo od pregrevanja.
- Stavljanjem posuđa na grejnu površinu istog ili manjeg prečnika možeš uštedeti struju.
- Posuđe se zagreva tokom upotrebe. Uvek koristi kuhinjske rukavice.

- Uvek podigni posudu kada je premeštaš po staklokeramičkoj ploči da se površina ne bi oštetila.
- Ako imaš probleme s proizvodom, obrati se najbližoj robnoj kući IKEA ili službi za kupce ili poseti IKEA.rs.

Slovenščina

Pred prvo uporabo

- Pred prvo uporabo izdelek temeljito pomij, splakni in osuši.

Čišćenje

- Ta posoda za kuhanje in snemljivi ročaj se lahko pereta v pomivalnem stroju.
- Za ohranjanje sijaja kuhinjsko posodo obriši do suhega, ko jo pomiješ, da preprečiš vodne madeže ali obloge vodnega kamna. Morebitne bele madeže in sledi lahko odstraniš s kisom, ki ga razredčiš z mlačno vodo. Posodo zatem pomij, splakni in osuši.
- Podstavek je na hladnem rahlo vbočen, pri segrevanju pa se razširi in izravna. Pred čišćenjem kuhinjske posode vedno pusti, da se ohladi. Tako se lahko dno povrne v prvotno obliko, kar preprečuje neenakomerno obrabo.

Navodila za uporabo

- Ta posoda za kuhanje je primerna za uporabo na vseh vrstah kahalnih polj in v pečici. Snemljivi ročaj ni primeren za pečico in ga je treba odstraniti, preden postaviš posodo za kuhanje v pečico.
- Pazi, da voda v posodi ne povre do konca, saj se spodnji del posode ob pregrevanju deformira.
- Z uporabo kuhališča, ki je enako veliko ali manjše kot posoda, lahko prihraniš energijo.
- Posoda se med uporabo močno segreje. Pri delu z njo vedno uporablaj kuhinjske prijemalke.

- Če se posoda uporablja na steklokeramični plošči, jo je treba pri prestavljanju dvigniti, da se kuhalna plošča ne opraska.
- Če imaš kakršnekoli težave z izdelkom, se obrni na najbližjo trgovino IKEA/Center za pomoč kupcem ali si oglej stran www.IKEA.si.

Türkçe

İlk kullanımdan önce

- Bu ürünü ilk kez kullanmadan önce yıkayın, durulayın ve iyice kurulayın.

Temizliği

- Bu tencere ve çıkarılabilir kulpu bulaşık makinesinde yıkanabilir.
- Parlaklığını korumak için, su lekelerini ve kireç birikintilerini önlemek amacıyla yıkadıktan sonra tavayı silerek kurulayın. Hala görünen beyaz lekeler ve izler olursa, ılık suda seyreltilmiş biraz beyaz sirke ile çıkarılabilir. Ardından tavayı yıkayın, durulayın ve kurulayın.
- Taban soğukken hafifçe içbükeydir, ancak ısıtıldığında düzleşecek şekilde genişler. Pişirme setini temizlemeden önce her zaman soğumasını bekleyiniz. Bu, tabanın şekline geri dönmesini sağlar ve kullanım sırasında düzensizleşmesini önlemeye yardımcı olur.

Nasıl kullanılır

- Bu tencere-tava her tür pişirme bölgesinde ve fırında kullanıma uygundur. Sökülebilir kulp fırın için güvenli değildir ve tencere-tava fırında kullanılmadan önce çıkarılmalıdır.
- İçi boş halde iken ocak üzerinde kalmasına izin vermeyiniz; aşırı ısınma nedeniyle taban eğilebilir.
- Tencere/tava ile aynı veya daha küçük çaplı bir ocak üzerine pişirme kaplarını yerleştirerek enerji tasarrufu yapabilirsiniz.
- Kullanım sırasında pişirme kaplarının ısındığını unutmayınız. Her zaman tutacak kullanınız.

- Ocağı çizme riskini önlemek için, cam seramik ocak üzerinde taşırken tencereyi daima kaldırın.
- Ürün ile ilgili herhangi bir sorun yaşarsanız lütfen en yakın IKEA mağazası/Müşteri Hizmetleri ile iletişime geçiniz veya www.ikea.com adresini ziyaret ediniz.

عربي

قبل الاستخدام لأول مرة

- قبل استخدام هذا المنتج لأول مرة، يجب غسله وشطفه وتجفيفه جيداً.

التنظيف

- هذه الأنية والمقبض القابل للفصل آمنين في غسالة الصحون.
- للحفاظ على لمعانها، جفّفي آنية الطهي بعد غسلها لتجنب تركم بقع الماء والترسبات الكلسية. يمكن إزالة البقع البيضاء والعلامات التي لا تزال تظهر بقليل من الخل الأبيض المخفف في الماء الفاتر. اغسلي واشطفي وجففي الأنية بعد ذلك.
- القاعدة تكون مقعّرة قليلاً عندما تكون باردة، ولكنها تتمدد عندما يتم تسخينها. أتركي الأنية دائماً لتبرد قبل تنظيفها. لأن ذلك يسمح للقاعدة بأن تستعيد شكلها و يساعد على منعها من أن تصبح غير مستوية مع الاستخدام.

طريقة الإستعمال

- هذه الأنية ملائمة للاستخدام على جميع نطاقات المواقد والأفران. المقبض القابل للفصل ليس آمناً في الفرن ويجب نزعه قبل استخدام الأنية في الفرن.
- لا تدعي أبداً آنية الطهي تغلي وهي جافة لأن التسخين الزائد يؤدي إلى تلف القاعدة.
- يمكنك توفير الطاقة بوضع آنية الطهي على نطاق طهي له نفس القطر أو أقل منه.
- ضعي في اعتبارك أن آنية الطهي تصبح ساخنة أثناء الاستعمال. استخدمها دائماً حاملات القدور عند مناولتها.
- ارفعي دائماً آنية الطهي عندما تقومين بتحريكها على موقد سيراميك زجاجي حتى لا يتعرض الموقد للخدش.
- إذا كان لديك أي مشكلة مع المنتج، فضلاً، الاتصال بأقرب معرض إيكيا/خدمة العملاء أو زوري موقعنا www.ikea.com

