

TVÄTTAD

ES

PT

CZ

HU

PL



Design and Quality
IKEA of Sweden

ESPAÑOL	3
PORTUGUÊS	14
ČESKY	25
MAGYAR	36
POLSKI	48

Instalación

⚠ ADVERTENCIA! Lea el folleto de seguridad y consulte las instrucciones de montaje. El fabricante se exime de toda responsabilidad por los daños o las lesiones que puedan producirse si no se respetan las precauciones de seguridad.

- Asegúrese de retirar todos los pasadores de transporte.
- Asegúrese de que los tubos y el cable están conectados correctamente.
- Conecte el enchufe principal a la toma de corriente principal cuando haya terminado la instalación. Conecte el aparato a una toma de corriente con toma de tierra. La placa de características

y el capítulo 'Datos técnicos' indican los valores eléctricos necesarios. Asegúrese de que son compatibles con la fuente de alimentación de la red. Asegúrese de que la instalación eléctrica de su hogar puede soportar la carga máxima necesaria, teniendo también en cuenta los demás aparatos que se utilizan. Para cualquier trabajo eléctrico necesario para la instalación de este aparato, póngase en contacto con nuestro Centro de servicio técnico autorizado. El fabricante se exime de toda responsabilidad por los daños o las lesiones que puedan producirse si no se respetan las precauciones de seguridad anteriores.

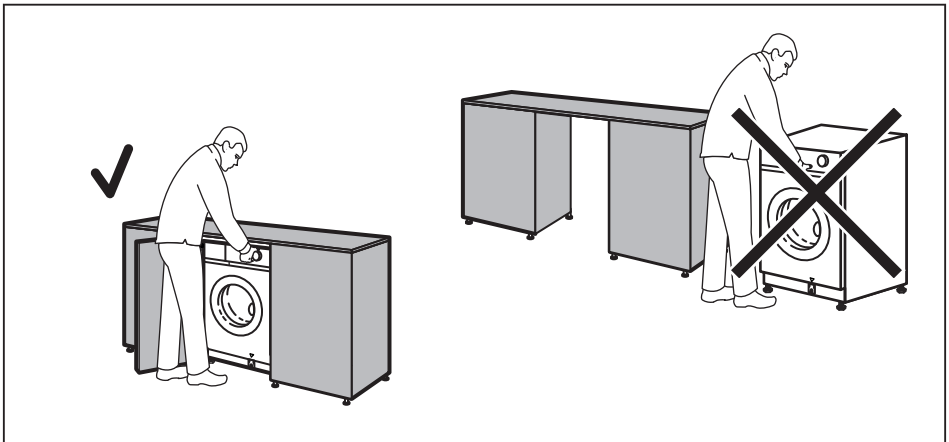

⚠ ADVERTENCIA! No instale el aparato como de libre instalación.

Datos técnicos

Tipo de producto	Lavadora empotrada
------------------	--------------------

Dimensiones	Ancho (cm)	59.6
	Alto (cm)	81.9
	Fondo total (cm)	55.3
Presión del suministro de agua ¹⁾	Mínimo	0,5 bares (0,05 MPa)
	Máximo	10 bar (1,0 MPa)

1) Si la presión de su zona es más baja o más alta, póngase en contacto con el Centro de servicio técnico.

i Los datos de la conexión eléctrica se indican en la placa de datos técnicos, en el borde interno de la puerta del aparato.

Descripción general del aparato

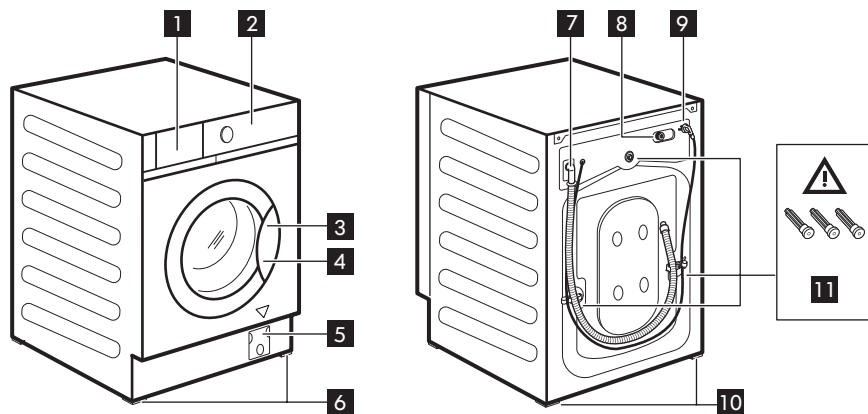

- 1** Depósito dosificador de detergente
- 2** Panel de control
- 3** Tirador de la puerta
- 4** Placa de características
- 5** Filtro de la bomba de desagüe
- 6** Patas delanteras para la nivelación del aparato
- 7** Manguera de desagüe
- 8** Conexión de la manguera de entrada
- 9** Cable de alimentación

- 10** Patas traseras para la nivelación del aparato
- 11** Pasadores de transporte

Posición de la placa de características

4

Los datos del dibujo siguiente son solo indicativos. Compruebe la placa de características de su aparato.

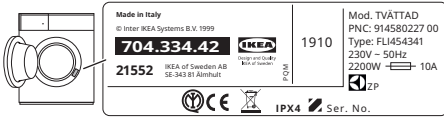

Lista de comprobación

⚠ ADVERTENCIA! Consulte los capítulos sobre seguridad.

Antes de utilizar el aparato verifique los puntos de la lista de comprobación.

Temas	Si la respuesta es Sí <input checked="" type="checkbox"/> , no hay que hacer nada	Si la respuesta es NO, por favor
Se eliminan todos los pasadores de transporte.	<input type="checkbox"/>	Consulte las instrucciones de montaje.
El aparato está empotrado en el mueble siguiendo las instrucciones de montaje. NO está colocado correctamente.	<input type="checkbox"/>	Instálelo en el mueble según se muestra en las instrucciones de montaje. Consulte las instrucciones de montaje.
Abra y cierre el depósito dosificador de detergente: no roza con el mueble.	<input type="checkbox"/>	Consulte la sección «Cómo llenar el detergente y los aditivos».
Tubo de desagüe correctamente conectado al desagüe.	<input type="checkbox"/>	Consulte la descripción de la conexión de los tubos en las instrucciones de montaje.
No se observa ninguna fuga de agua alrededor de las conexiones del tubo.	<input type="checkbox"/>	Consulte el aviso acerca de la conexión de agua en las instrucciones de montaje.
El aparato está conectado a enchufe con toma de tierra.	<input type="checkbox"/>	Consulte la sección «Conexión eléctrica».
El aparato está estable y correctamente nivelado.	<input type="checkbox"/>	Consulte la sección «Instalación».
Los tubos y el cable de alimentación no están doblados.	<input type="checkbox"/>	Consulte la sección «Conexión eléctrica» y «Conexión de agua».
No hay alfombras debajo del aparato.	<input type="checkbox"/>	Retire la alfombra.

i Anote aquí el nombre del modelo del producto, el artículo y su número de serie que encontrará en la placa de datos técnicos y adjunte también el recibo de compra en esta página.

Modelo (Mod.):
 Número de artículo (art. n.º):
 Número de serie (N.º ser.):

Art. No. 704.334.42
 21552

Made in Italy
 © Inzer IKEA Systems B.V. 1999
 IKEA of Sweden AB
 SE-343 81 Älmhult

CE IPX4

Mod. TVÄTTAD
 PNC: 914580227 00
 Type: FL1454341
 230V ~ 50Hz
 2200W 10A

1910

Mod. Ser.No.

Ser. No.

Descripción del panel de control

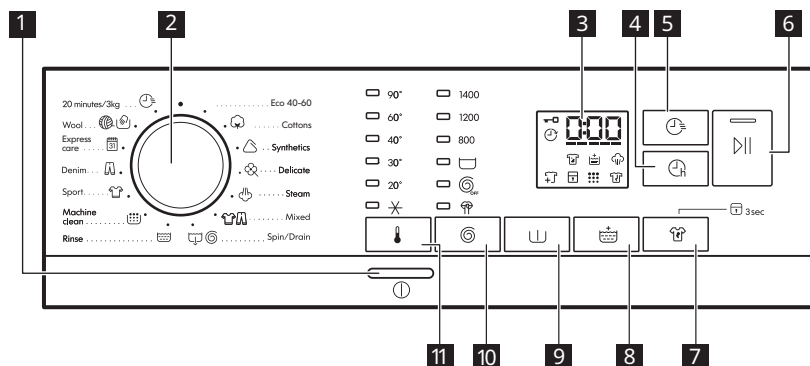

i Las opciones/funciones no están disponibles con todos los programas de lavado y una opción/función puede excluir a otra, en este caso el aparato no permite un ajuste incompatible.

1 Botón On/Off

Pulse este botón durante unos segundos para encender o apagar el aparato. Se emiten dos tonos diferentes cuando se enciende o apaga el aparato.

2 Mando de programas

Gire el mando selector hasta el programa que desee.

Eco 40-60 : Carga máxima 8 kg. Algodón blanco y algodón de colores que no destiñen. Prendas con suciedad normal.

De acuerdo con el Reglamento de la Comisión Europea 2019/2023, este programa a 40 °C es capaz de limpiar ropa de algodón normalmente sucia declarada lavable a 40 °C o 60 °C, junta en el mismo ciclo.

i La temperatura alcanzada en la colada, la duración del programa y otros datos se encuentran en el capítulo "Valores de consumo". Los programas más eficientes en términos de consumo de energía son generalmente aquellos que funcionan a temperaturas más bajas y con mayor duración.

Algodón: Carga máxima 8 kg. Algodón blanco y de color.

Sintéticos: Carga máxima 3 kg. Prendas sintéticas o de tejido mixto.

Delicado: Carga máxima 2 kg. Tejidos delicados como acrílicos, viscosa y poliéster.

Vapor: Carga máxima 1 kg. Prendas de algodón y sintéticas. Este programa reduce las arrugas, olores y relaja las fibras. No utilice ningún detergente.

Mixto : Carga máxima 3 kg. Tejidos sintéticos como el poliéster, la poliamida y sus mezclas.

Centrifugado/Descarga: Carga máxima 8 kg. Para centrifugar la colada y drenar el agua del tambor. Todos los tejidos, excepto lana y tejidos delicados. Si ajusta la opción Sin centrifugado, el aparato solamente desagua.

Aclarado: Carga máxima 8 kg. Todos los tejidos, excepto lana y tejidos muy delicados. Programa para aclarado y centrifugado.

Limpieza de la máquina: Tambor vacío. Ciclo de mantenimiento para la limpieza del tambor. Vierte una taza de lejía o de limpiador para lavadoras en el compartimento de la fase de lavado. Después de limpiar el tambor, realiza un ciclo de aclarado con el tambor vacío y sin

detergente para eliminar cualquier resto de lejía.

Deporte: Carga máxima 3 kg. Ropa deportiva.

Tela vaquera: Carga máxima 3 kg. Ropa vaquera.



Cuidado rápido: Carga máxima 3 kg. Prendas sintéticas o de tejido mixto.

Lana: Carga máxima 1.5 kg. Lana lavable a máquina, lana lavable a mano y otros tejidos con el símbolo «lavado a mano».

20 minutos/3kg: Carga máxima 3 kg. Prendas de algodón y sintéticas poco sucias o que se hayan usado una sola vez.

3 Visualización

- Indicador de puerta bloqueada:
 - Indicador encendido: la puerta no se puede abrir. El aparato está funcionando o se ha parado pero no ha desaguado.
 - Indicador apagado: la puerta se puede abrir. El programa ha terminado o se ha vaciado el agua.
- Indicador de inicio diferido.
- El indicador digital puede mostrar: posición de reinicio (— — —); duración del programa (p. ej., 2:40); tiempo de retardo (p. ej., 2h); final del ciclo (0:00); código de advertencia (p. ej., E20); indicador de error (— — —).
- Indicador FlexTime.
- Indicador de antimanchas.
- Indicador de aclarado adicional.
- Indicador de fase de vapor.
- Indicador de añadir ropa. Se ilumina al inicio de la fase de lavado, mientras el usuario todavía puede pausar el aparato para añadir colada.
- Indicador de bloqueo de seguridad para niños.

-  Indicador de limpieza de la máquina. Esta es una recomendación para realizar la limpieza de la máquina.
-  Indicador de fase antiarrugas.

4 Inicio retardado

Con esta opción puede retrasar el inicio de un programa a una hora más adecuada.

5 FlexTime

Esta opción reduce la duración del programa dependiendo del tamaño de la carga y el grado de suciedad.

Al elegir un programa de lavado, la pantalla indica la duración predeterminada y ----- guiones.



Toque este botón para reducir la duración del programa en función del nivel de suciedad de la ropa. La pantalla muestra la nueva duración del programa y el número de guiones se reduce en consonancia. El más corto es el ciclo en el que el menor debería ser la carga.

6 Inicio/Pausa

Este botón permite iniciar o interrumpir el programa de lavado seleccionado.

7 Antimanchas y opción de Bloqueo de seguridad permanente

 3s

- Toque este botón para ajustar la opción antimanchas . Esta opción está diseñada para eliminar manchas difíciles. Vierta el quitamanchas en el compartimento de PRELAVADO. NO seleccionable con temperaturas inferiores a 40 °C.
- Mantenga pulsado este botón durante 3 segundos para ajustar la opción  3s. Bloqueo de seguridad. Esta opción evita que los niños jueguen con el panel de control: todos los controles se desactivan.

Para desactivar esta opción, mantenga pulsado este botón durante 3 segundos.

8 Aclarado extra



Esta opción aumenta el número de aclarados del programa, minimizando los residuos de detergente de los tejidos. Ideal para personas con piel sensible.

9 Prelavado

Esta opción añade una fase de prelavado a un programa de lavado. Es ideal para eliminar partículas de suciedad como barro y arcilla.

10 Centrifugado y opciones adicionales

Cuando se ajusta un programa, el aparato ajusta automáticamente la velocidad de centrifugado por defecto. Pulse este botón para cambiar la velocidad de centrifugado predeterminada o ajustar una de las opciones de centrifugado adicionales:

-  Agua en la cuba. Su opción detiene el ciclo después del último aclarado. El aparato no desagua para evitar que los tejidos se arruguen. El programa de lavado termina con agua en el tambor. Debe vaciar el agua para desbloquear la puerta.
-  Sin centrifugado. Ajuste esta opción para desactivar todas las fases de centrifugado. Ajuste esta opción para tejidos muy delicados.
-  Ciclo silencioso. Esta opción suprime el centrifugado intermedio y final y el programa finaliza con agua en el tambor. El tambor gira regularmente para reducir las arrugas. El programa es muy silencioso, por lo que es idóneo para el uso nocturno. Para terminar el ciclo, realice el centrifugado y el desagüe.



 El aparato vacía el agua automáticamente después de unas 18 horas.

Temperatura







Cuando seleccione un programa de lavado, el aparato propondrá automáticamente una temperatura por defecto. Con esta opción puede cambiar la temperatura predeterminada.





Indicador  = agua fría.

Señales acústicas

Este aparato tiene diferentes señales acústicas. Para **activar/desactivar** las señales acústicas cuando ha terminado el programa, toque los botones  y  al mismo tiempo durante 2 segundos. La pantalla muestra Encendido o Apagado.

Uso diario

-  **ADVERTENCIA!** Lea el folleto de seguridad.
-  Antes del primer uso, vierta 2 litros de agua en el compartimento de detergente marcado con . Vierta 2 litros de agua en el compartimento de detergente marcado con . Vierta una pequeña cantidad de detergente en el compartimento marcado con . Ajuste e inicie un programa para algodón a la temperatura más alta sin colada en el tambor. Así se eliminará toda la posible suciedad que haya en el tambor y la cuba.
1. Asegúrese de que el enchufe está conectado a la toma de corriente.
 2. Compruebe que el grifo esté abierto.
 3. Cargue la colada.
 4. Vierta el detergente y demás tratamientos en el compartimento correspondiente del dosificador de detergente.
 5. Pulse el botón  para encender el aparato.

6. Gire el selector para ajustar el programa que desee.
 7. Seleccione las opciones disponibles con los botones táctiles correspondientes. Se enciende el indicador correspondiente.
 8. Toque el botón  para iniciar el programa.
 9. Si el aparato arranca o se ha ajustado la opción , el aparato inicia la cuenta atrás. Cuando se inicia el programa, gracias a AutoAdjust System, el aparato se ajusta automáticamente (en 30 segundos) la duración del programa a la carga para lograr resultados de lavado perfectos en el menor tiempo posible.
 10. Al final del programa, retire la colada. Si selecciona una opción que finaliza con agua en la cuba, vacíe el agua para desbloquear el tambor.
 11. Pulse el botón  para apagar el aparato.
 12. Cierre el grifo.
-  La función de espera puede apagar automáticamente el aparato para reducir el consumo de energía. Pulse el  botón On/Off para encender el aparato.

Consejos

- Clasifique la ropa de la siguiente manera: blanca, de color, sintéticos, delicados y lana.
- Siga las instrucciones de lavado de las etiquetas de cuidado de prendas.
- Abotone las fundas de almohada y cierre las cremalleras, ganchos y broches. Cierre los cinturones.

- Lave del revés las prendas de varias capas, de lana y con motivos serigrafiados.
- Pretratamiento de manchas difíciles. Con un tratamiento previo adecuado, se pueden eliminar las manchas y la suciedad moderada, lo que le permitirá lavar la ropa a menor temperatura. No pulverice el quitamanchas sobre prendas cerca del aparato, ya que es corrosivo para las piezas de plástico.
- Lave con detergente especial las manchas difíciles.
- Tenga cuidado con las cortinas. Retire los ganchos y coloque las cortinas en una bolsa de lavado o funda de almohada.
- Introduzca en una bolsa de lavado las prendas pequeñas y delicadas (p. ej. sujetadores con aros, cinturones, medias, etc.).
- Evite lavar prendas cubiertas de pelos largos de animales, o prendas de mala calidad que desprendan mucha pelusa. Esta podría bloquear el circuito de desagüe y requerir de asistencia del Servicio técnico.
- Detergente en polvo para todo tipo de prendas, salvo las delicadas. Son preferibles los detergentes en polvo con lejía para ropa blanca y programas de higiene. A una temperatura superior a 60 °C se recomienda el uso de detergente en polvo.
- Detergente líquido para todo tipo de tejidos o especial para lana, preferiblemente para programas de lavado a baja temperatura (60 °C máx.).
- La elección y la cantidad de detergente dependen de: tipo de tejido (delicados, lana, algodón, etc.), el color de las prendas, el tamaño de la carga, el grado de suciedad, la temperatura de lavado y la dureza del agua utilizada.
- Siga las instrucciones que encontrará en el envase de los detergentes o de otros tratamientos sin superar el nivel máximo indicado (**MAX**).
- No mezcle diferentes tipos de detergentes.
- Utilice menos detergente si lava cargas pequeñas, la ropa está poco sucia o hay grandes cantidades de espuma durante el lavado.
- Cuando utilice tabletas o bolsitas de detergente, colóquelas siempre dentro del tambor, no en el dispensador de detergente.
- La ropa que no esté demasiado sucia se puede lavar con un programa sin prelavado para ahorrar detergente, agua y tiempo (y proteger el medio ambiente!).
- Cargar el aparato a la capacidad máxima indicada para cada programa ayuda a reducir el consumo de energía y agua.
- Para utilizar la cantidad correcta de detergente, consulte la cantidad recomendada por el fabricante del detergente y compruebe la dureza del agua de su sistema doméstico.
- Ajuste la máxima velocidad de centrifugado posible para el programa de lavado seleccionado antes de secar su ropa en una secadora. ¡Así ahorrará energía durante el secado!

Códigos de alarma y posibles fallos

El aparato no se pone en marcha o se detiene durante su funcionamiento. Primero, intente buscar una solución al problema (consulte las tablas).

 **ADVERTENCIA!** Desenchufe el aparato antes de realizar cualquier comprobación.

Con algunos problemas, la pantalla muestra un código de alarma y puede que el botón  parpadee continuamente:

Para descargar la versión completa, visite www.ikea.com

Problema	Posible solución
<p>E 10 El aparato no carga agua correctamente.</p>	<ul style="list-style-type: none"> • Compruebe que el grifo esté abierto. • Asegúrese de que la presión del suministro de agua no es demasiado baja. Para esta información, póngase en contacto con la empresa local de suministro de agua. • Compruebe que el grifo no esté obstruido. • Compruebe que la manguera de entrada no esté doblada, dañada ni retorcida. • Compruebe que la manguera de entrada de agua esté conectada correctamente. • Compruebe que el filtro de la manguera de entrada y el filtro de la válvula no estén obstruidos. Consulte "Mantenimiento y limpieza".
<p>E20 El aparato no desagua.</p>	<ul style="list-style-type: none"> • Compruebe que el desagüe no esté obstruido. • Compruebe que la manguera de desagüe no esté doblada ni retorcida. • Compruebe que el filtro de desagüe no esté obstruido. Limpie el filtro si fuera necesario. Consulte "Mantenimiento y limpieza". • Compruebe que la manguera de desagüe esté conectada correctamente. • Ajuste el programa de descarga si selecciona un programa sin fase de desagüe. • Ajuste el programa de descarga si selecciona una opción que termina con agua en la cuba.
<p>E40 La puerta del aparato está abierta o no está bien cerrada.</p>	<ul style="list-style-type: none"> • Compruebe que la puerta se ha cerrado correctamente.
<p>E91 Fallo interno. No hay comunicación entre los elementos electrónicos del aparato.</p>	<ul style="list-style-type: none"> • El programa no ha terminado correctamente o el aparato se ha apagado demasiado pronto. Apague y encienda el aparato. • Si el código de alarma vuelve a aparecer, póngase en contacto con el Centro de servicio técnico.
<p>E40 La corriente eléctrica es inestable.</p>	<ul style="list-style-type: none"> • Espere hasta que la corriente eléctrica se estabilice.



Recomendamos el uso de piezas de repuesto originales. Después de la comprobación, encienda el aparato y pulse la tecla **||** para reiniciar el programa.

Si el problema continúa, póngase en contacto con su Centro de servicio técnico. Los datos que necesita para el Centro de servicio técnico se encuentran en la placa de características. Consulte el capítulo "Lista de comprobación de inspección".

En caso de fallos no vinculados a un código de advertencia, consulte la versión completa del manual de usuario disponible en la web

Valores de consumo

Introducción

-  Consulte el enlace web www.theenergylabel.eu para obtener información detallada sobre la Etiqueta de Energía.
-  El código QR de la etiqueta energética suministrada con el aparato proporciona un enlace web a la información relacionada con el rendimiento del aparato en la base de datos de EU EPREL. Guarde la etiqueta de energía como referencia junto con el manual de usuario y todos los demás documentos que se proporcionan con este aparato. También puede encontrar la misma información en EPREL utilizando el enlace <https://eprel.ec.europa.eu> y el nombre del modelo y el número de producto que se encuentra en la placa de características del aparato. Consulte el capítulo "Descripción del producto" para conocer la posición de la placa de características.

Leyenda

kg	Carga de la colada.	h:mm	Duración del programa.
kWh	Consumo de energía.	°C	Temperatura en la lavandería.
Litros	Consumo de agua.	rpm	Velocidad de centrifugado.
%	Humedad restante al finalizar la fase de centrifugado. Cuanto más alta es la velocidad de giro, más alto es el ruido y más baja es la humedad restante.		

-  Los valores y la duración del programa pueden variar dependiendo de las diferentes condiciones (por ejemplo, temperatura ambiente, temperatura y presión del agua, tamaño de la carga y tipo de ropa, tensión de alimentación) y también si se cambia el ajuste predeterminado de un programa.

Según el Reglamento de la Comisión UE 2019/2023

Eco 40-60 programa	kg	kWh	Litros	h:mm	%	°C	rpm ¹⁾
Carga completa	8	1.300	58	3:30	52	43	1351
Media carga	4	0.950	46	2:40	52	43	1351
Cuarto de carga	2	0.500	35	2:40	54	33	1351

1) Máxima velocidad de centrifugado.

Consumo de energía en diferentes modos

Apagado (W)	Espera (W)	Inicio diferido (W)
0.48	0.48	4.00

El tiempo para el modo Apagado/Espera es de 15 minutos como máximo.

Programas comunes

 Estos valores son solo indicativos.

Programa	kg	kWh	Litros	h:mm	%	°C	rpm ¹⁾
Algodón ²⁾ 90 °C	8	2.20	85	3:55	52	85	1400
Algodón 60 °C	8	1.50	80	3:20	52	55	1400
Algodón ³⁾ 20 °C	8	0.35	80	2:35	52	20	1400
Sintéticos 40 °C	3	0.75	75	2:10	35	40	1200
Delicado ⁴⁾ 30 °C	2	0.30	50	0:50	35	30	1200
Lana 30 °C	1.5	0.25	65	1:05	30	30	1200

1) Indicador de referencia de la velocidad de giro.

2) Adecuado para el lavado de tejidos muy sucios.

3) Adecuado para el lavado de ropa de algodón ligeramente sucia.

4) También funciona como un ciclo de lavado rápido para ropa ligeramente sucia.

Instalação

⚠ AVISO! Leia o folheto de segurança e consulte as instruções de montagem. O fabricante rejeita qualquer responsabilidade por danos ou ferimentos causados pelo não cumprimento das precauções de segurança.

- Certifique-se de que todos os parafusos de transporte são removidos.
- Certifique-se de que as mangueiras e o cabo estão bem ligados.
- No final da instalação, pode ligar a ficha à tomada eléctrica. Ligue a máquina a uma tomada ligada à terra. A placa de características e o capítulo "Dados

técnicos" indicam as características eléctricas necessárias. Certifique-se de que são compatíveis com a fonte de alimentação eléctrica. Verifique se a instalação eléctrica de sua casa suporta a carga máxima necessária, tendo também em conta quaisquer outros aparelhos em funcionamento. Para qualquer trabalho eléctrico necessário para instalar este aparelho, contacte o nosso Centro de Assistência Técnica Autorizado. O fabricante rejeita qualquer responsabilidade por danos ou ferimentos causados pelo não cumprimento das precauções de segurança acima.

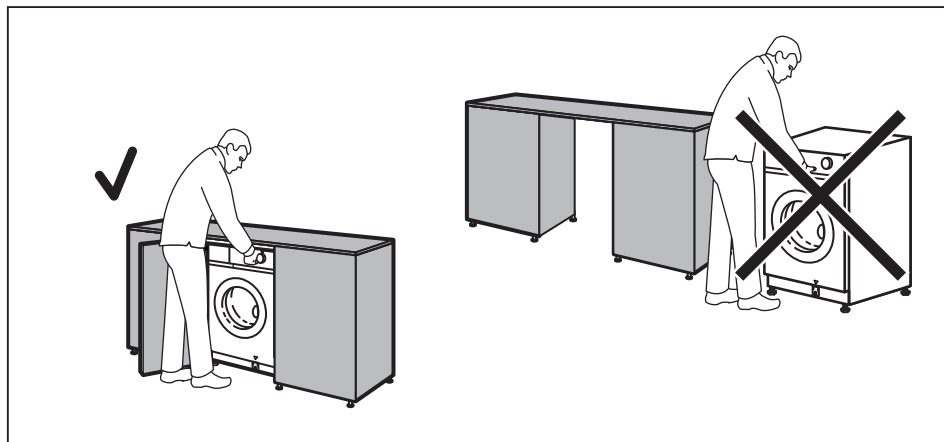

⚠ AVISO! Não instale o aparelho num espaço livre.

Informação técnica

Tipo de produto	Encastrado - Máquina de lavar roupa
-----------------	-------------------------------------

Dimensões	Largura (cm)	59.6
	Altura (cm)	81.9
	Profundidade total (cm)	55.3
Pressão do fornecimento de água ¹⁾	Mínimo	0,5 bar (0,05 MPa)
	Máximo	10 bar (1,0 MPa)

1) Se a pressão na sua área for inferior ou superior, contate um Centro de Assistência Técnica Autorizado.

i São fornecidas informações sobre a ligação elétrica, voltagem e potência total na placa de características situada na extremidade interior da porta do aparelho.

Visão geral do aparelho

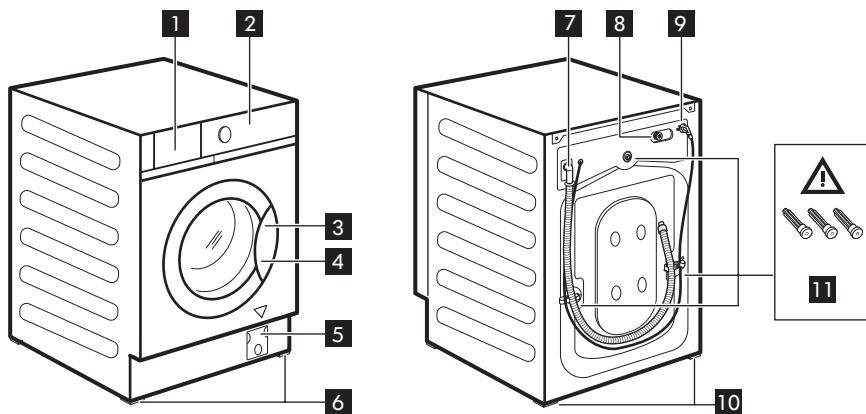

- 1** Gaveta do detergente
- 2** Painel de comandos
- 3** Puxador da porta
- 4** Placa de características
- 5** Filtro da bomba de escoamento
- 6** Pés dianteiros de nivelamento do aparelho
- 7** Mangueira de escoamento
- 8** Ligação da mangueira de entrada
- 9** Cabo de alimentação

- 10** Pés traseiros de nivelamento do aparelho
- 11** Parafusos de transporte

Posição da placa de características **4**

Os dados apresentados na figura seguinte são meramente indicativos. Verifique a placa de características do seu aparelho.

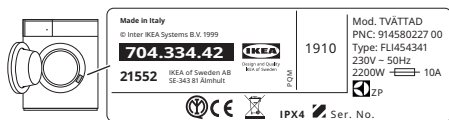

Lista de verificação de inspeção



AVISO! Consulte os capítulos de Segurança.

Consulte a lista de verificação de inspeção antes de usar o aparelho.

Tópicos	Se a resposta é SIM <input checked="" type="checkbox"/> , não é necessária qualquer ação	Se a resposta é NÃO, por favor
Todos os parafusos de transporte são removidos.	<input type="checkbox"/>	Consulte as instruções de montagem.
O aparelho foi encastrado conforme as instruções de montagem. NÃO fica posicionado independente.	<input type="checkbox"/>	Instalar no móvel, conforme necessário. Consulte as instruções de montagem.
Abrir e fechar a gaveta do detergente: não colide com os móveis.	<input type="checkbox"/>	Consulte a seção “Colocar detergente e aditivos”.
Mangueira de escoamento ligada corretamente ao escoamento.	<input type="checkbox"/>	Consulte a descrição sobre a ligação das mangueiras nas instruções de montagem.
Não há fugas de água à volta das ligações das mangueiras.	<input type="checkbox"/>	Consulte o aviso de ligação da água nas instruções de montagem.
O aparelho está ligado a uma tomada com ligação à terra.	<input type="checkbox"/>	Consulte a seção “Ligação elétrica”.
O aparelho está estável e nivelado corretamente.	<input type="checkbox"/>	Consulte a seção “Instalação”.
As mangueiras e cabo elétrico não estão torcidos.	<input type="checkbox"/>	Consulte a seção “Ligação elétrica” e “Ligação da água”.
Não há tapete por baixo do aparelho.	<input type="checkbox"/>	Remover a tapete.

i Anote aqui em baixo o nome do modelo, o número do artigo e o número de série do produto que encontra na placa de classificação e anexe o seu recibo a esta página.

Modelo (Mod.):
 Número do artigo (N.º Art.):
 Número de série (N.º de série):

Art. No.	Mod.
704.334.42 21552	1910

Made in Italy
 © Inner IKEA Systems B.V. 1999
 IKEA of Sweden AB
 SE-343 81 Älmhult

Mod. TVÄTTAD
 PNC: 914580227 00
 Type: FL1454341
 230V ~ 50Hz
 2200W 10A

IPX4 Ser.No.

Ser. No.

Descrição do painel de controlo

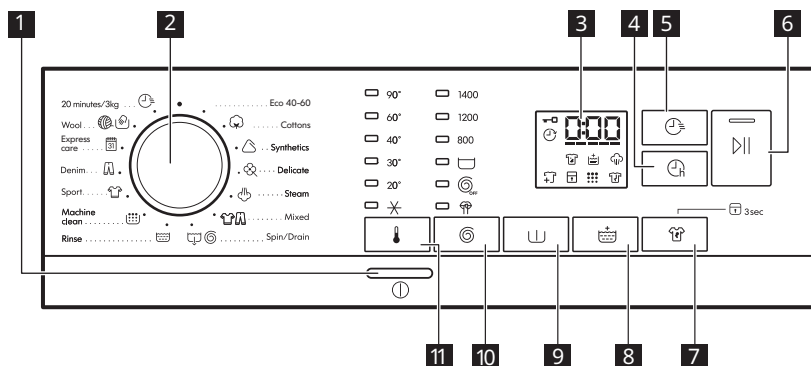

i As opções/funções não estão disponíveis com todos os programas de lavagem e uma opção/função pode excluir outra, mas o aparelho não permite uma definição incompatível.

1 Botão On/Off

Prima este botão durante alguns segundos para ativar ou desativar o aparelho. O aparelho emite dois sons diferentes quando é ativado ou desativado.

2 Seletor de programas

Rode o seletor para seleccionar o programa pretendido.

Eco 40-60 : Carga máxima 8 kg. Algodão branco e de cores resistentes. Peças com sujidade normal.

De acordo com o regulamentação da UE 2019/2023, este programa a 40 °C pode limpar de forma normal e em conjunto roupa suja de algodão declarada lavável a 40 °C ou a 60 °C no mesmo ciclo.

 Para a temperatura alcançada na roupa, a duração do programa e outros dados, consulte o capítulo "Valores de consumo". Os programas mais eficientes em termos de consumo de energia são geralmente aqueles que são executados a temperaturas mais baixas e com uma duração mais longa.

 **Algodões:** Carga máxima 8 kg. Algodão branco e de cor.

 **Sintéticos:** Carga máxima 3 kg. Artigos de tecido sintético ou misto.

 **Delicado:** Carga máxima 2 kg. Tecidos delicados de acrílico, viscose e poliéster.

 **Vapor:** Carga máxima 1 kg. Peças de algodão e sintéticas. Este programa reduz os vincos, os odores e relaxa as fibras. Não utilize detergente!

 **Misto :** Carga máxima 3 kg. Tecidos sintéticos como poliéster, poliamida e misturas entre eles.

 **Centrifugação/Escoamento:** Carga máxima 8 kg. Para centrifugar a roupa e escoar a água do tambor. Todos os tecidos, exceto lãs e tecidos delicados. Se selecionar a opção "Sem centrifugação", o aparelho faz apenas o escoamento.

 **Enxaguamento:** Carga máxima 8 kg. Todos os tecidos, excepto lãs e tecidos muito delicados. Programa para enxaguamento e centrifugação.

 **Limpeza da máquina:** Tambor vazio. Ciclo de manutenção para limpeza do tambor. Coloque uma chávena de lixívia ou algum produto de limpeza de máquinas de lavar no compartimento da fase de lavagem.

Após a limpeza do tambor, execute mais um ciclo de enxaguamento sem roupa no tambor e sem detergente, para remover todos os resíduos de lixívia.

 **Desporto:** Carga máxima 3 kg. Roupas de desporto.









 **Ganga:** Carga máxima 3 kg. Roupa de ganga.



 **Cuidado Express:** Carga máxima 3 kg. Artigos de tecido sintético ou misto.

 **Lã:** Carga máxima 1.5 kg. Lãs laváveis na máquina, lãs de lavar à mão e outros tecidos com o símbolo "lavagem à mão".

 **20 minutos/3 kg:** Carga máxima 3 kg. Peças de algodão e sintéticas ligeiramente sujas ou usadas apenas uma vez.

3 Visor

-  Indicador de porta bloqueada:
 - Indicador aceso: não pode abrir a porta. O aparelho está em funcionamento ou foi parado com água na cuba.
 - Indicador apagado: pode abrir a porta. O programa terminou ou a água foi escoada.
-  Indicador de início programado.
-  O indicador digital pode apresentar: posição de reinício (— — —); duração do programa (por exemplo, 2:40); tempo de atraso (por ex. 2h); fim do ciclo (0:00); código de aviso (por exemplo, E 20); indicador de erro (— — —).
-  Indicador FlexTime.
-  Indicador anti-nódoas.
-  Indicador de enxaguamento extra.
-  Indicador de fase de vapor.
-  Indicador de adição de roupa. Acende no início de uma fase de lavagem, quando ainda é possível pausar o aparelho e adicionar mais roupa.

-  Indicador de bloqueio de segurança contra crianças.
-  Indicador de limpeza da máquina. É uma recomendação para efetuar uma limpeza do tambor.
-  Indicador de fase antirrugas.

4 Início programado

Com esta opção, pode atrasar o início de um programa para uma hora mais conveniente.

5 FlexTime

Esta opção reduz a duração do programa consoante a dimensão da carga e o grau de sujidade.

Quando selecionar um programa de lavagem, o visor apresenta a duração predefinida e os traços -----.



Toque neste botão para reduzir a duração do programa de acordo com o nível de sujidade da roupa. O visor apresenta a nova duração do programa e o número de traços diminui em conformidade. Quanto mais curto é o ciclo, mais pequena deve ser a carga.

6 Início/Pausa

Este botão permite-lhe iniciar ou parar o programa de lavagem selecionado.

7 Antinódoas e opção de Bloqueio para Crianças permanente

 3s

- Toque neste botão para selecionar a opção Antinódoas . Esta opção foi concebida para remover manchas difíceis. Deite o tira-nódoas no compartimento PRÉ-LAVAGEM. NÃO selecionável com temperaturas inferiores a 40°C.
- Mantenha premido o botão durante 3 segundos para regular a opção Bloqueio para crianças  3s. Esta opção impede que as crianças brinquem com o painel de comandos: todos os comandos são

desativados. Para desativar esta opção, mantenha este botão premido durante 3 segundos.

8 Enxaguamento extra



Esta opção aumenta o número de enxaguamentos do programa, minimizando os resíduos de detergente nos tecidos. Ideal para pessoas com pele sensível.

9 Pré-lavagem

Esta opção adiciona uma fase de pré-lavagem a um programa de lavagem. É ideal para remover sujidade, como lama e argila.

10 Centrifugação e opções adicionais

Quando selecionar um programa, o aparelho seleciona automaticamente a velocidade de centrifugação padrão. Através deste botão, pode alterar a velocidade de centrifugação padrão ou definir uma das opções adicionais de centrifugação:

-  Cuba cheia. Esta opção pára o ciclo após o último enxaguamento. A água não é escoada para evitar que os tecidos fiquem enrugados. O programa de lavagem termina com a água no tambor. É necessário escoar a água para desbloquear a porta.
-  Sem centrifugação Seleccione esta opção para desativar todas as fases de centrifugação. Seleccione esta opção para tecidos muito delicados.
-  Ciclo silencioso Esta opção elimina a centrifugação intermédia e final e o programa termina com a água no tambor. O tambor roda regularmente para reduzir os vícios. Como o programa é muito silencioso, é adequado para utilização à noite. Para terminar o ciclo, efetue a centrifugação e o escoamento.







 O aparelho escoar a água automaticamente após cerca de 18 horas.

Temperatura



Quando selecionar um programa de lavagem, o aparelho propõe automaticamente uma temperatura predefinida. Com esta opção, pode alterar a temperatura.





Indicador  = água fria.

Utilização diária

-  **AVISO!** Leia o folheto de segurança.
-  Antes da primeira utilização, coloque 2 litros de água no compartimento do detergente marcado por . Coloque 2 litros de água no compartimento do detergente marcado por . Coloque uma pequena quantidade de detergente no compartimento marcado por . Seleccione e inicie um programa para algodão com a temperatura mais elevada, sem roupa no tambor. Isto remove toda a sujidade do tambor e da cuba.
1. Certifique-se de que a ficha está ligada à tomada elétrica.
 2. Assegurar que a torneira da água está aberta.
 3. Carregue a roupa.
 4. Verta detergente e outros tratamentos no compartimento adequado do dispensador de detergente.
 5. Prima o botão  para ligar o aparelho.
 6. Rode o seletor de programas para seleccionar o programa pretendido.

Sinais sonoros

Este aparelho emite sinais sonoros diferentes. Para **desativar/ativar** alguns dos sinais sonoros de fim de programa, toque nos botões  e  simultaneamente durante cerca de 2 segundos. O visor apresenta On ou Off.

7. Defina as opções pretendidas através dos botões táteis correspondentes. O indicador correspondente acende-se.
 8. Para iniciar o programa, toque no  botão.
 9. O aparelho inicia ou, se tiver definido a opção , a contagem decrescente inicia. Quando o programa iniciar, graças à AutoAdjust System, o aparelho ajusta automaticamente – em 30 segundos – a duração do programa à carga para conseguir resultados de lavagem perfeitos no mínimo de tempo possível.
 10. No final do programa, retire a roupa. Se seleccionar uma opção que termina com água na cuba, escoe a água para desbloquear o tambor.
 11. Prima o botão  para desligar o aparelho.
 12. Feche a torneira da água.
-  A função de Stand-by pode desativar automaticamente o aparelho para diminuir o consumo de energia. Prima o botão  para ativar novamente o aparelho.

Sugestões e conselhos

- Separe a roupa da seguinte forma: branca, de cor, sintética, delicada e lã.
- Cumpra as instruções de lavagem indicadas nas etiquetas de cuidados a ter com a roupa.
-

- Abotoe as fronhas e feche os fechos de correr, os ganchos e as molas. Amarre os cintos.
- Vire do avesso todos os tecidos que tenham várias camadas, as peças de lã e as peças com estampagens.
- Trate previamente as nódoas difíceis. Com o pré-tratamento adequado, pode retirar nódoas e sujidade moderada; a roupa pode depois ser lavada a uma temperatura inferior. Não pulverize tiranódoas sobre peças de vestuário perto da máquina, porque é corrosivo para as peças de plástico.
- Lave as nódoas difíceis com um detergente especial.
- Tenha cuidado com as cortinas. Retire os ganchos e coloque as cortinas num saco de lavagem ou numa fronha.
- Utilize um saco de lavagem quando lavar peças pequenas e/ou delicadas (soutiens com armação, cintos, colãs, etc.).
- Evite lavar peças de vestuário cheias de pelo de animais ou peças de vestuário de fraca qualidade que libertem muito cotão que possa bloquear o circuito de escoamento exigindo, deste modo, assistência técnica.
- Detergentes em pó para todos os tipos de tecidos, excluindo os delicados. Prefira detergentes em pó que contenham lixívia para roupa branca e higienização de roupas. A uma temperatura superior a 60 °C, recomenda-se a utilização de detergente em pó.
- Detergentes líquidos, de preferência para programas de lavagem a baixa temperatura (máx. 60 °C) para todos os tipos de tecidos ou especiais apenas para lãs.
- A escolha e quantidade de detergente dependerão: do tipo de tecido (delicados, lãs, algodões, etc.), da cor das roupas, do tamanho da carga, do grau de sujidade, da temperatura de lavagem e da dureza da água utilizada.
- Respeite as instruções que encontrar nas embalagens dos detergentes e outros produtos de tratamento e não exceda o nível máximo indicado (**MAX**).
- Não misture tipos diferentes de detergentes.
- Utilize menos detergente se lavar cargas pequenas, se a roupa estiver pouco suja ou se houver muita espuma durante a lavagem.
- Quando utilizar detergente em pastilhas ou cápsulas, coloque-s sempre no interior do tambor, não do dispensador de detergente.
- A roupa com sujidade normal pode ser lavada sem pré-lavagem para poupar detergente, água e tempo (também protege o ambiente!).
- Carregar o aparelho com a capacidade máxima indicada para cada programa, ajuda a reduzir o consumo de energia e de água.
- Para utilizar a quantidade correta de detergente, consulte a quantidade sugerida pelo respetivo fabricante e verifique a dureza da água do seu sistema doméstico.
- Regule a velocidade de centrifugação máxima possível para o programa de lavagem selecionado antes de secar a sua roupa numa máquina de secar roupa. Isso irá poupar energia durante a secagem!

Códigos de alarme e falhas possíveis

O aparelho não inicia ou para durante o funcionamento. Começar por tentar encontrar uma solução para o problema (consultar as tabelas).

 **AVISO!** Desativar o aparelho antes de efetuar qualquer verificação.

Com alguns problemas, o visor exibe um código de alarme e o botão  pode ficar intermitente continuamente:

Problema	Solução possível
<p>E 10 O aparelho não enche corretamente com água.</p>	<ul style="list-style-type: none"> • Assegurar que a torneira da água está aberta. • Certifique-se de que a pressão do abastecimento de água não está demasiado baixa. Para obter estas informações, contacte os serviços locais de abastecimento de água. • Verificar se a torneira da água não está obstruída. • Assegurar que a mangueira de admissão não está torcida, nem tem danos ou vincos. • Verificar se a ligação da mangueira de admissão de água está correta. • Verificar se o filtro da mangueira de entrada e o filtro da válvula não estão entupidos. Consultar “Manutenção e limpeza”.
<p>E20 O aparelho não escoo a água.</p>	<ul style="list-style-type: none"> • Verificar se o sifão do lava-loiça não está entupido. • Verificar se a mangueira de escoamento não está torcida nem dobrada. • Assegurar que o filtro da mangueira de admissão não está entupido. Se necessário, limpar o filtro. Consultar “Manutenção e limpeza”. • Verificar se a ligação da mangueira de admissão de água está correta. • Definir o programa de escoamento se definir um programa sem fase de escoamento. • Definir o programa de escoamento se definir uma opção que termine com água no tambor.
<p>E40 A porta do aparelho está aberta ou mal fechada.</p>	<ul style="list-style-type: none"> • Verificar se a porta está bem fechada.
<p>E91 Avaria interna. Não há comunicação entre os elementos eletrónicos do aparelho.</p>	<ul style="list-style-type: none"> • O programa não terminou corretamente ou o aparelho parou demasiado cedo. Desligar e voltar a ligar o aparelho. • Se o código de alarme aparecer outra vez, contactar um Centro de Assistência Técnica Autorizado.
<p>EKO A corrente elétrica está instável.</p>	<ul style="list-style-type: none"> • Aguardar até a corrente elétrica estabilizar.

Recomendamos a utilização de peças sobressalentes de origem. Depois da



verificação, ligar o aparelho e premir o botão  para reiniciar o programa.

Se o problema persistir, contate um Centro de Assistência Técnica Autorizado. Os dados necessários para o centro de assistência técnica encontram-se na placa de identificação do aparelho. Consulte o capítulo "Lista de verificação da inspeção".

Em caso de falhas não relacionadas com um código de aviso, consulte a versão integral do manual do utilizador disponível na web

Valores de consumo

Introdução

-  Consulte o link da web www.theenergylabel.eu para informação detalhada sobre a etiqueta de energia.
-  O código QR na etiqueta de energia fornecida com o aparelho disponibiliza um link da web para a informação relacionada com o desempenho do aparelho na base de dados de EU EPREL. Mantenha a etiqueta de energia para consulta juntamente com o manual do utilizador e todos os outros documentos disponibilizados com este aparelho. É também possível encontrar a mesma informação na EPREL utilizando o link <https://eprel.ec.europa.eu> e o nome do modelo e o número do produto que encontra na placa de características do aparelho. Consulte o capítulo "Descrição do produto" para a posição da placa de características.

Legenda

kg	Carga de roupa.	h:mm	Duração do programa.
kWh	Consumo de energia.	°C	Temperatura na roupa.
Litros	Consumo de água.	rpm	Velocidade de centrifugação.
%	Humidade restante no fim da fase de centrifugação. Quanto mais alta for a velocidade de centrifugação, mais alto é o ruído e mais baixa a humidade restante.		

-  Os valores e a duração do programa podem diferir dependendo de iferentes condições (por exemplo, a temperatura ambiente, temperatura e pressão da água, tamanho da carga e tipo de roupa, voltagem da alimentação) e também se alterar a definição padrão de um programa.

De acordo com a regulamentação da Comissão UE 2019/2023

Eco 40-60 programa	kg	kWh	Litros	h:mm	%	°C	rpm ¹⁾
Carga total	8	1.300	58	3:30	52	43	1351
Meia carga	4	0.950	46	2:40	52	43	1351
Um quarto de carga	2	0.500	35	2:40	54	33	1351

1) Velocidade máxima de centrifugação.

Consumo energético em modos diferentes

Off (desligado) (W)	Stand-by (W)	Início Diferido (W)
0.48	0.48	4.00

O tempo para o modo de Off/Stand-by é de 15 minutos no máximo.

Programas comuns

 Estes valores são apenas indicativos.

Programa	kg	kWh	Litros	h:mm	%	°C	rpm ¹⁾
Algodões ²⁾ 90 °C	8	2.20	85	3:55	52	85	1400
Algodões 60 °C	8	1.50	80	3:20	52	55	1400
Algodões ³⁾ 20 °C	8	0.35	80	2:35	52	20	1400
Sintéticos 40 °C	3	0.75	75	2:10	35	40	1200
Delicado ⁴⁾ 30 °C	2	0.30	50	0:50	35	30	1200
Lã 30 °C	1.5	0.25	65	1:05	30	30	1200

1) Indicador de referência da velocidade de centrifugação.

2) Adequado para a lavagem de têxteis muito sujos.

3) Adequado para a lavagem de algodões levemente sujos.

4) Também executa um ciclo rápido de lavagem para roupa ligeiramente suja.

Instalace

⚠ VAROVÁNÍ! Přečtěte si bezpečnostní informace a řiďte se pokyny k montáži. Nejsou-li dodrženy bezpečnostní pokyny, výrobce odmítá veškerou odpovědnost za možná zranění nebo škody na majetku.

- Ujistěte se, že všechny přepravní šrouby jsou odstraněny.
- Ujistěte se, že jsou hadice a kabel správně připojeny.
- Na konci instalace spotřebiče můžete zapojit síťovou zástrčku do síťové zásuvky. Spotřebič připojte k uzemněné zásuvce. Typový štítek a část „Technické

údaje“ stanovují potřebné elektrické parametry. Ujistěte se, že jsou kompatibilní s napájením ze sítě. Ověřte si, zda váš domácí elektrický rozvod unese maximální požadovanou náplň i případně další současně zapnuté domácí elektrospotřebiče. V případě jakýchkoliv elektrikářských prací potřebných k instalaci tohoto spotřebiče se obraťte na naše autorizované servisní středisko. Výrobce odmítá veškerou odpovědnost za možné poškození zdraví nebo za škody na majetku, nedodržuje výše uvedené bezpečnostní pokyny.

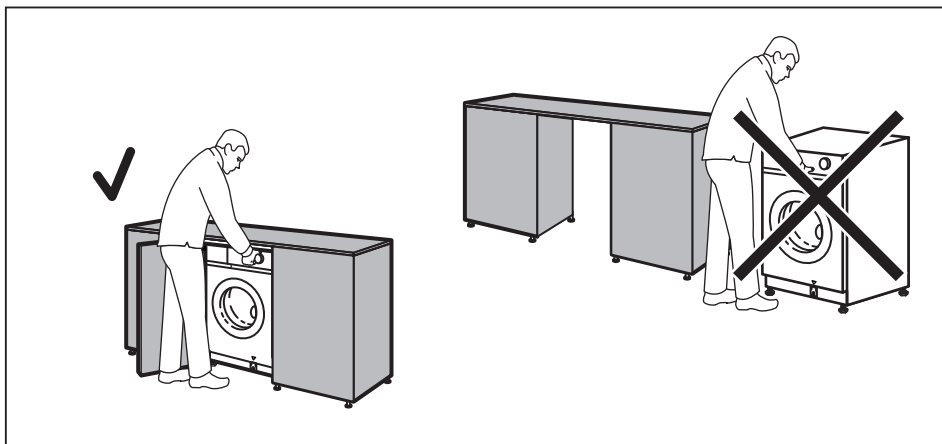

⚠ VAROVÁNÍ! Spotřebič neinstalujte jako volně stojící.

Technické údaje

Typ výrobku	Vestavná pračka
-------------	-----------------

Rozměry	Šířka (cm)	59.6
	Výška (cm)	81.9
	Celková hloubka (cm)	55.3
Tlak přívodu vody ¹⁾	Minimální	0,5 baru (0,05 MPa)
	Maximální	10 barů (1,0 MPa)

1) Pokud je tlak ve vaší oblasti nižší nebo vyšší, obraťte se na autorizované servisní středisko.

i Informace o připojení k elektrické síti, napětí a celkovém výkonu jsou uvedeny na typovém štítku na vnitřním okraji dveří spotřebiče.

Přehled spotřebiče

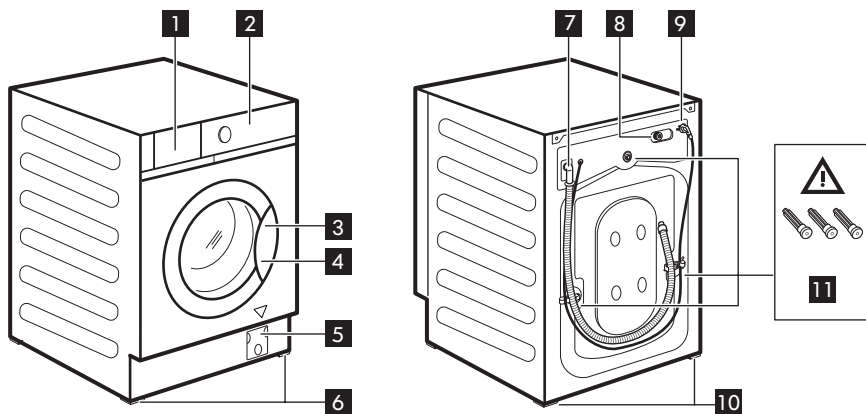

- 1** Zásuvka dávkovače pracího prostředku
- 2** Ovládací panel
- 3** Držadlo dveří
- 4** Typový štítek
- 5** Filtr vypouštěcího čerpadla
- 6** Přední nožičky pro vyrovnání spotřebiče
- 7** Vypouštěcí hadice
- 8** Připojení přívodní hadice
- 9** Napájecí kabel
- 10** Zadní nožičky pro vyrovnání spotřebiče

- 11** Přepravní šrouby

Umístění typového štítku **4**

Údaje na následujícím nákresu jsou pouze orientační. Zkontrolujte typový štítek vašeho spotřebiče.

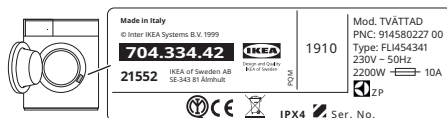

Kontrolní seznam pro kontrolu







⚠ VAROVÁNÍ! Viz kapitoly o bezpečnosti.

Před použitím spotřebiče se řiďte kontrolním seznamem pro kontrolu.

Témata	Pokud je odpověď ANO <input checked="" type="checkbox"/> , není zapotřebí žádné opatření	Pokud je odpověď NE,
Všechny přepravní šrouby jsou odstraněny.	<input type="checkbox"/>	Viz pokyny k montáži.
Spotřebič je vestavován do nábytku podle pokynů k montáži. NEJEDNÁ se o volně stojící spotřebič.	<input type="checkbox"/>	Dle potřeby ho nainstalujte do nábytku. Viz pokyny k montáži.
Otevřete a zavřete zásuvku dávkovače pracího prostředku: nepřekáží si s nábytkem.	<input type="checkbox"/>	Viz část „Plnění pracího prostředku a přísad“.
Vypouštěcí hadice správně zapojená k odpadu.	<input type="checkbox"/>	Viz popis připojení hadic v pokynech k montáži.
Kolem připojení hadice neuniká voda.	<input type="checkbox"/>	Viz varování ohledně připojení vody v pokynech k montáži.
Spotřebič je připojen k uzemněné zásuvce.	<input type="checkbox"/>	Viz část „Elektrické připojení“.
Spotřebič je stabilní a řádně vyrovnaný.	<input type="checkbox"/>	Viz část „Instalace“.
Hadice a napájecí kabel nejsou zohýbané.	<input type="checkbox"/>	Viz část „Elektrické připojení“ a „Připojení vody“.
Pod spotřebičem není koberec.	<input type="checkbox"/>	Odstraňte koberec.



Zapište si název modelu, číslo zboží a sériové číslo výrobku, které naleznete na typovém štítku, a na tuto stránku přiložte svou účtenku.

Model (Mod.): Číslo zboží (Č. zb.): Sériové číslo (Ser. No.):	Art. No. Mod.  <table border="1" style="width: 100%; border-collapse: collapse;"> <tr> <td style="font-size: 8px;"> Made in Italy © Ikea-Infra-Systems B.V. 1999 704.334.42 </td> <td style="font-size: 8px;">  1910 Mod: TVÅTTAD PNC: 914580227 00 Type: FL1454341 230V ~ 50Hz 2200W 10A  2 P </td> </tr> <tr> <td style="font-size: 8px;"> 21552 IKEA of Sweden AB SE-340 91 Almhult </td> <td style="font-size: 8px;"> IPX4 Ser.No. </td> </tr> </table> <p style="text-align: right; margin-top: 5px;">Ser. No.</p>	Made in Italy © Ikea-Infra-Systems B.V. 1999 704.334.42	 1910 Mod: TVÅTTAD PNC: 914580227 00 Type: FL1454341 230V ~ 50Hz 2200W 10A  2 P	21552 IKEA of Sweden AB SE-340 91 Almhult	IPX4 Ser.No.
Made in Italy © Ikea-Infra-Systems B.V. 1999 704.334.42	 1910 Mod: TVÅTTAD PNC: 914580227 00 Type: FL1454341 230V ~ 50Hz 2200W 10A  2 P				
21552 IKEA of Sweden AB SE-340 91 Almhult	IPX4 Ser.No.				

Popis ovládacího panelu

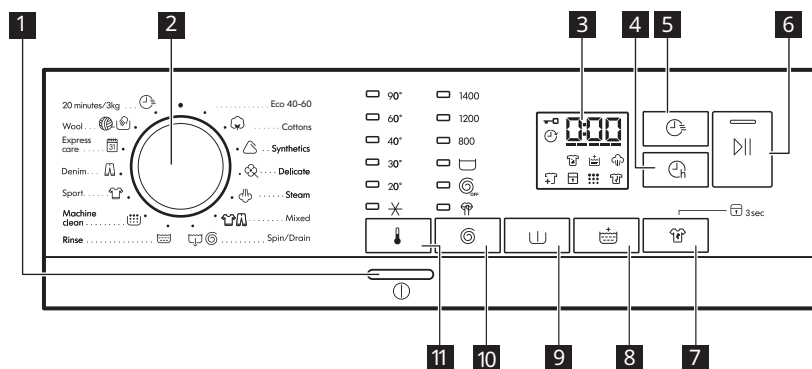

i Možnosti/funkce nejsou dostupné se všemi pracími programy a mohou se navzájem vylučovat. V takovém případě vám spotřebič nedovolí současně zvolit nekompatibilní nastavení.

1 Tlačítko Zap/Vyp ⓘ

Stisknutím tohoto tlačítka na několik sekund zapnete nebo vypnete spotřebič. Při zapínání a vypínání spotřebiče zazní dvě různé melodie.

2 Volič programů

Otočte knoflíkem voliče na požadovaný program.

Eco 40-60 : Maximální náplň 8 kg. Bílá bavlna a bavlna s trvalými barvami. Normálně zašpiněné prádlo.

Na základě nařízení Komise EU 2019/2023 dokáže tento program při 40 °C vyprat běžně zašpiněné bavlněné prádlo doporučené k praní při 40 °C nebo 60 °C společně v rámci stejného programu.

i Informace ohledně teploty dosažené v prádle, délky programu a dalších údajů se dozvíte v části „Údaje o spotřebě“. Nejúčinnější programy ve smyslu spotřeby energie jsou obecně takové programy, které probíhají při nižších teplotách a trvají déle.

 **Bavlna:** Maximální náplň 8 kg. Bílá a barevná bavlna.

 **Syntetika:** Maximální náplň 3 kg. Prádlo ze syntetických nebo směsových tkanin.

 **Jemné prádlo:** Maximální náplň 2 kg. Prádlo z jemných tkanin jako akryl, viskóza či polyester.

 **Pára:** Maximální náplň 1 kg. Bavlněné a syntetické prádlo. Tento program redukuje zmačkání, pachy a uvolňuje vlákna. Nepoužívejte žádný prací prostředek!

 **Smíšená náplň :** Maximální náplň 3 kg. Syntetické tkaniny jako polyester, polyamid a jejich směsi.

 **Odstředění/Vypouštění:** Maximální náplň 8 kg. Pro odstředění prádla a vypouštění vody z bubnu. Veškeré tkaniny s výjimkou vlněných a jemných tkanin. Pokud nastavíte funkci Bez odstředění, spotřebič bude pouze vypouštět vodu.

 **Máchání:** Maximální náplň 8 kg. Veškeré tkaniny s výjimkou vlněných a velmi jemných tkanin. Program pro máchání a odstředění.

 **Čištění spotřebiče:** Prázdný buben. Program údržby pro čištění bubnu. Do přihrádky pro fázi praní nalijte nebo nasypejte chlorové bělidlo nebo čisticí prostředek pro pračky. Po čištění bubnu spusťte další máchací program s prázdným bubnem a bez pracího prostředku, aby se odstranily veškeré zbytky bělidla.

 **Sportovní oblečení:** Maximální náplň 3 kg. Sportovní oblečení.











 **Džínové oblečení:** Maximální náplň 3 kg. Džínové oblečení.

 **Expresní péče:** Maximální náplň 3 kg. Prádlo ze syntetických nebo směsových tkanin.

 **Vlna:** Maximální náplň 1.5 kg. Vlna vhodná k praní v pračce, vlněná a jiné tkaniny, které lze prát ručně se symbolem „ruční praní“ na etiketě.

 **20 minut / 3 kg:** Maximální náplň 3 kg. Lehce zašpiněné nebo jednou nošené bavlněné a syntetické prádlo.

3 Displej

-  Kontrolka zablokovaní dvířek:
 - Kontrolka svítí: dvířka nelze otevřít. Spotřebič je v provozu nebo se zastavil s vodou v bubnu.
 - Kontrolka nesvítí: dvířka lze otevřít. Program skončil nebo je vypuštěná voda.
-  Ukazatel odloženého startu.
-  Digitální kontrolka může zobrazovat: polohu resetu (— — —); délku programu (např. 2:40); čas odkladu (např. 2h); konec programu (0:00); výstražný kód (např. E20); indikátor chyby (— — —).
- Kontrolka FlexTime -----.
-  Ukazatel funkce Skvrny.
- Kontrolka extra máchání .
-  Ukazatel parní fáze.
-  Ukazatel přidání prádla. Zobrazí se na začátku prací fáze, kdy lze stále pozastavit chod spotřebiče a přidat více prádla.
- Kontrolka dětské bezpečnostní pojistky .
-  Ukazatel čištění pračky. Jedná se o doporučení provést čištění bubnu.
-  Ukazatel fáze proti zmačkání.

4 Odložený start

Díky této funkci můžete odložit spuštění programu na příhodnější čas.

5 FlexTime

Tato funkce zkracuje délku programu v závislosti na velikosti náplně a stupni zašpinění.



Když nastavíte prací program, na displeji se zobrazí jeho výchozí délka a čárky -----.

Klepnutím na toto tlačítko zkrátíte délku programu v závislosti na míře zašpinění oblečení. Na displeji se zobrazí nová délka programu a počet čárek se bude odpovídajícím způsobem snižovat. Čím kratší je program, ten menší by měla být náplň.

6 Start/Pauza

Pomocí tohoto tlačítka spustíte nebo pozastavíte vybraný prací program.

7 Funkce Skvrny a trvalá funkce Dětská pojistka 3s

- Stisknutím tohoto tlačítka nastavíte funkci Skvrny . Tato funkce je navržena k odstraňování odolných skvrn. Nalijte odstraňovač skvrn do komory PŘEDPÍRKY. NELZE zvolit s teplotou nižší než 40°C.
- Stisknutím a podržením tohoto tlačítka po dobu tří sekund nastavíte funkci Dětská bezpečnostní pojistka  3s. Tato funkce brání dětem, aby si hrály s ovládacím panelem: všechny ovládací prvky jsou vypnuté. Tuto možnost vypnete stisknutím a podržením tohoto tlačítka 3 sekundy.

8 Extra máchání

Tato funkce zvyšuje počet máchání programu, čímž minimalizuje zbytky pracího prostředku na tkaninách. Ideální pro osoby s citlivou pokožkou.



9 Předpírka

Tato funkce přidá k pracímu programu fázi předpírky. Ideální k odstranění nečistot jako je bahno a hlína.

10 Odstředění a další funkce

Když nastavíte program, spotřebič automaticky nastaví výchozí rychlost

odstředování. Pomocí tohoto tlačítka můžete změnit výchozí rychlost odstředování, případně nastavit jednu z dalších funkcí odstředování:

-  Zastavení máchání. Jeho funkce vypne cyklus po posledním máchání. Voda se nevyпустí, aby se prádlo nezmačkalo. Prací program skončí s vodou v bubnu. Před odblokováním dvířek je nutné vypustit vodu.
-  Bez odstředění. Nastavením této funkce vypnete všechny fáze odstředování. Tuto funkci nastavte u velmi jemných tkanin.
-  Tichý program. Tato funkce potlačuje průběžné a konečné odstředění a program končí s vodou v bubnu. Buben se otáčí pravidelně, aby se snížilo zmačkání prádla. Jelikož je program velmi tichý, je vhodný k použití v nočních hodinách. Pro dokončení odstředování a vypuštění.



 Spotřebič automaticky vypustí vodu po přibližně 18 hodinách.

11 Teplota

Po zvolení pracího programu spotřebič automaticky navrhne výchozí teplotu. Pomocí této možnosti můžete změnit teplotu.

Kontrolka  = studená voda.

Zvuková signalizace

Tento spotřebič je vybaven různou zvukovou signalizací. Chcete-li **zapnout** či **vypnout** některé zvukové signály při dokončení programu, stiskněte současně na dvě sekundy tlačítka  a . Na displeji se zobrazí Zap nebo Vyp.

Denní používání

- ⚠ VAROVÁNÍ!** Přečtěte si bezpečnostní informace.
- i** Před prvním použitím nalijte dva litry vody do přihrádky pro prací prostředek označené . Nalijte dva litry vody do přihrádky pro prací prostředek označené . Nalijte malé množství pracího prostředku do přihrádky označené . Nastavte a spusťte program pro bavlnu na nejvyšší teplotu bez prádla v bubnu. Tím se odstraní všechny možné nečistoty z bubnu a vany.
1. Ujistěte se, že je síťová zástrčka připojena do síťové zásuvky.
 2. Ujistěte se, že je vodovodní kohoutek otevřený.
 3. Vložte prádlo.
 4. Nasypte nebo nalijte prací prostředek a další prostředky do příslušné přihrádky v dávkovači.
 5. Stisknutím tlačítka zapněte spotřebič.
 6. Pootočte voličem programů na volbu požadovaného programu.
 7. Pomocí příslušných dotykových tlačítek nastavte požadované funkce. Rozsvítí se příslušná kontrolka.
 8. Program spustíte stisknutím tlačítka .
 9. Spotřebič se spustí. V případě, že jste nastavili funkci , spustí se odpočet. Při spuštění programu si během 30 sekund spotřebič díky AutoAdjust System automaticky upraví délku programu podle náplně, aby bylo dosaženo skvělých výsledků praní za co nejkratší možnou dobu.
 10. Na konci programu vyjměte prádlo. Pokud jste nastavili funkci, která končí s vodou ve vaně, musíte ji vypustit, aby se buben odblokoval.
 11. Stisknutím tlačítka spotřebič vypnete.
 12. Zavřete vodovodní kohoutek.
- i** Funkce pohotovostního režimu může spotřebič automaticky vypnout za účelem snížení spotřeby energie. Stisknutím tlačítka spotřebič opět zapnete.

Tipy a rady

- Prádlo roztrídíte následujícím způsobem: bílé, barevné, syntetické, jemné a vlněné.
- Řiďte se pokyny pro praní na etiketách oděvů.
- Zapněte knoflíky polštářů, zatáhněte zipy, zapněte háčky a patenty. Svažte pásky.
- Vícevrstvé tkaniny, vlněné prádlo a prádlo s potiskem obraťte naruby.
- Odolné skvrny předem ošetřete. Vhodným předběžným ošetřením lze odstranit skvrny a do určité míry i znečištění. Prádlo pak lze vyprat při nižší teplotě. Odstraňovač skvrn na oblečení nestříkejte v blízkosti spotřebiče, protože působí korozivně na plastové části.
- Silně zašpiněné skvrny vyperte pomocí speciálního pracího prostředku.
- U záclon postupujte opatrně. Odstraňte háčky a záclony vložte do pracího pytle nebo povlečení na polštář.
- Při praní malých nebo jemných kusů prádla (např. podprsenky s kovovými kosticemi, pásky, punčochové kalhoty apod.) používejte prací pytel.
- Neperte prádlo plné dlouhých zvířecích chlupů ani nekvalitní oděvy, z kterých se uvolňuje velké množství vláken. Chlupy a vlákna by mohly zanechat vypouštěcí okruh a bylo by následně nutné zavolat servisní službu.

- Práškové prací prostředky pro všechny druhy tkanin, s výjimkou jemných tkanin. Pro bílé prádlo a dezinfekci prádla použijte nejlépe práškové prací prostředky obsahující bělidlo. Při teplotě vyšší než 60 °C se doporučuje používat práškový prací prostředek.
- Tekuté prací prostředky, přednostně pro prací programy s nízkou prací teplotou (max. 60 °C), pro všechny druhy tkanin nebo speciální prací prostředky pouze pro vlnu.
- Volba a množství pracího prostředku závisí na: typu tkaniny (prádlo jemné, vlněné, bavlněné apod.), barvě oblečení, velikosti náplně, stupni zašpinění, teplotě praní a tvrdosti použité vody.
- Řiďte se pokyny na balení pracích prostředků a ostatních přísad, aniž byste překročili vyznačené maximální množství (**MAX**).
- Nemíchejte různé druhy pracích prostředků.
- Perete-li malé náplně, prádlo je jen lehce zašpiněné nebo se při praní tvoří velké množství pěny, používejte méně pracího prostředku.
- Když používáte prací tablety nebo kapsle, vždy je vložte do bubnu a nikoliv do dávkovače pracího prostředku.
- Normálně zašpiněné prádlo můžete prát bez předpírky, čímž ušetříte prací prostředek, vodu i čas (a ochráníte tak i životní prostředí!).
- Plnění spotřebiče na maximální kapacitu uvedenou u každého programu pomáhá snižovat spotřebu energie a vody.
- Pro použití správného množství pracího prostředku si prostudujte množství navržená výrobcem pracího prostředku a zkontrolujte tvrdost vody ve vašem vodovodním řádu.
- Nastavte maximální možnou rychlost odstředování u zvoleného pracího programu, než budete prádlo sušit v bubnové sušičce. Ušetříte tím energii při sušení!

Výstražné kódy a možné závady

Spotřebič nezačne pracovat nebo se během provozu zastavuje. Nejprve zkuste najít řešení problému (viz tabulky).

 **VAROVÁNÍ!** Před každou kontrolou spotřebič vypněte.

U některých problémů se na displeji zobrazí výstražný kód a tlačítko  může začít nepřetržitě blikat:

Problém	Možné řešení
<p>E 10 Spotřebič se neplní správně vodou.</p>	<ul style="list-style-type: none"> • Ujistěte se, že je vodovodní kohoutek otevřený. • Ujistěte se, že tlak vody není příliš nízký. Ohledně těchto informací se obraťte na místní vodárenskou společnost. • Ujistěte se, že vodovodní kohoutek není zanesený. • Ujistěte se, že přívodní hadice není zauzlená, poškozená či zohýbaná. • Ujistěte se, že je přívodní hadice správně připojená. • Ujistěte se, že filtr přívodní hadice a filtr ventilu nejsou zanesené. Řiďte se částí „Čištění a údržba“.

<p>E20 Spotřebič nevypouští vodu.</p>	<ul style="list-style-type: none"> • Ujistěte se, že není zanesený sifon dřezu. • Ujistěte se, že vypouštěcí hadice není zauzlená či zohýbaná. • Ujistěte se, že není zanesený vypouštěcí filtr. Filtr v případě potřeby vyčistěte. Řiďte se částí „Čištění a údržba“. • Ujistěte se, že je vypouštěcí hadice správně připojená. • Pokud jste zvolili program bez vypouštěcí fáze, nastavte vypouštěcí program. • Pokud jste zvolili funkci, která končí vodou ve vaně, nastavte vypouštěcí program.
<p>E40 Dvířka spotřebiče jsou otevřená nebo nejsou správně zavřená.</p>	<ul style="list-style-type: none"> • Zkontrolujte, zda jsou dvířka správně zavřená.
<p>E91 Vnitřní chyba. Chyba v komunikaci mezi elektronickými prvky spotřebiče.</p>	<ul style="list-style-type: none"> • Program se nedokončil správně nebo se spotřebič vypnul příliš brzy. Vypněte spotřebič a znovu ho zapněte. • Pokud se výstražný kód na displeji zobrazí znovu, obraťte se na autorizované servisní středisko.
<p>EKO Napájení ze sítě je nestabilní.</p>	<ul style="list-style-type: none"> • Vyčkejte, dokud nebude napájení v síti stabilní.

Doporučujeme používat originální náhradní díly. Po kontrole zapněte spotřebič a stisknutím tlačítka  restartujte program.

Pokud problém přetrvává, obraťte se na autorizované servisní středisko. Potřebné údaje pro servisní středisko najdete na

typovém štítku. Viz kapitola „Kontrolní seznam pro kontrolu“.

V případě poruch, které nejsou spojeny s výstražným kódem, se podívejte na kompletní verzi návodu k použití, který je dostupný na webu

Údaje o spotřebě

Úvod



Podrobné informace o energetickém štítku naleznete na webovém odkazu www.theenergylabel.eu.

- i QR kód na energetickém štítku dodaném se spotřebičem nabízí internetový odkaz na informace týkající se výkonu spotřebiče v databázi EU EPREL. Uchovejte si energetický štítek pro referenční potřeby s návodem k použití a všemi ostatními dokumenty dodanými s tímto spotřebičem. Rovněž lze tyto informace nalézt v databázi EPREL prostřednictvím odkazu <https://eprel.ec.europa.eu> a pomocí názvu modelu a výrobního čísla, které naleznete na typovém štítku spotřebiče. Umístění výrobního štítku naleznete v části „Popis spotřebiče“.

Legenda

kg	Náplň prádla.	h:mm	Délka programu.
kWh	Spotřeba energie.	°C	Teplota prádla.
litry	Spotřeba vody.	ot./min.	Rychlost odstředování.
%	Zbytková vlhkost na konci odstředovací fáze. Čím vyšší je odstředovací rychlost, tím vyšší je hlučnost a nižší zbytková vlhkost.		

- i Hodnoty a délka programu se mohou lišit v závislosti na různých podmínkách (např. na teplotě místnosti, teplotě a tlaku vody, velikosti náplně a typu prádla, napájecím napětí), a také pokud změníte výchozí nastavení programu.

Podle nařízení Komise EU č. 2019/2023

Eco 40-60 program	kg	kWh	litry	h:mm	%	°C	ot./min. ¹⁾
Plná náplň	8	1.300	58	3:30	52	43	1351
Poloviční náplň	4	0.950	46	2:40	52	43	1351
Čtvrtinová náplň	2	0.500	35	2:40	54	33	1351

1) Maximální rychlost odstředování.

Spotřeba energie v různých režimech

Vypnuto (W)	Pohotovostní režim (W)	Odložený start (W)
0.48	0.48	4.00
Doba do režimu Vypnuto/Pohotovost je max. 15 minut.		

Běžné programy

 Tyto hodnoty jsou pouze informační.

Program	kg	kWh	litry	h:mm	%	°C	ot./min. ¹⁾
Bavlna ²⁾ 90 °C	8	2.20	85	3:55	52	85	1400
Bavlna 60 °C	8	1.50	80	3:20	52	55	1400
Bavlna ³⁾ 20 °C	8	0.35	80	2:35	52	20	1400
Syntetika 40 °C	3	0.75	75	2:10	35	40	1200
Jemné prádlo ⁴⁾ 30 °C	2	0.30	50	0:50	35	30	1200
Vlna 30 °C	1.5	0.25	65	1:05	30	30	1200

1) Referenční ukazatel rychlosti odstředování.

2) Vhodné k praní velmi zašpiněných textilií.

3) Vhodné k praní lehce zašpiněného bavlněného prádla.

4) Také funguje jako rychlý prací program pro lehce zašpiněné prádlo.

Üzembe helyezés

⚠ FIGYELMEZTETÉS! Kérjük, olvassa el a biztonsági kézikönyvben az összeszerelési utasításokat. A gyártó semmilyen felelősséget nem vállal a biztonsági szabályok be nem tartásából adódó károk, illetve sérülések esetén.

- Ügyeljen arra, hogy minden szállítási rögzítőcsavart eltávolítson.
- Ellenőrizze, hogy megfelelő-e a tömlők és az elektromos kábel csatlakoztatása.
- A telepítés befejezése után csatlakoztassa a hálózati csatlakozódugót a hálózati csatlakozóaljzatba. A készüléket földelt aljzathoz csatlakoztassa. Az ehhez

szükséges elektromos adatok az adattáblán és a „Műszaki adatok” c. fejezetben található. Ellenőrizze, hogy ezek megfelelőek-e a hálózati tápfeszültséghez. Ellenőrizze, hogy lakóhelyének hálózata alkalmas-e a szükséges maximális terhelés elviselésére, figyelembe véve a többi használatban lévő készüléket is. A készülék üzembe helyezéséhez szükséges bármely elektromos szereléshez vegye fel a kapcsolatot a márkaszervizzel. A gyártó semmilyen felelősséget nem vállal a fenti biztonsági szabályok be nem tartásából adódó károk, illetve sérülések esetén.

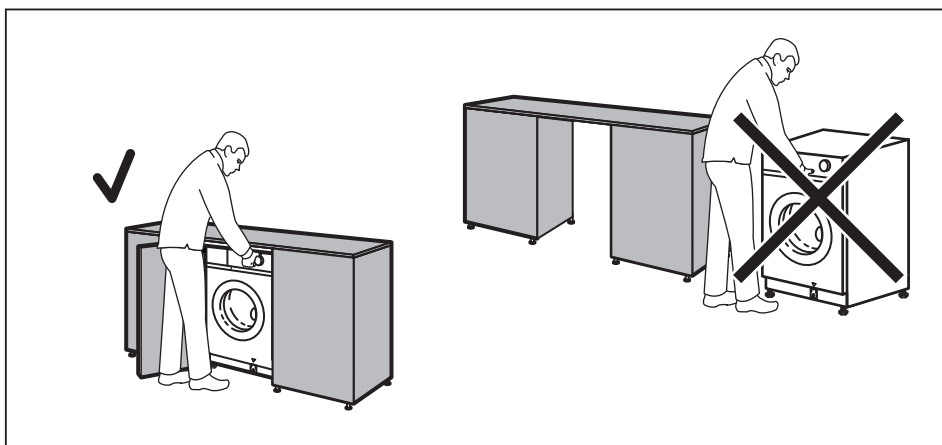

⚠ FIGYELMEZTETÉS! Ne telepítse a készüléket szabadon álló berendezésként.

Műszaki adatok

Termék típusa	Beépített – Mosógép
---------------	---------------------

Méretek	Szélesség (cm)	59.6
	Magasság (cm)	81.9
	Teljes mélység (cm)	55.3
Bejövő víz nyomása ¹⁾	Minimális	0,5 bar (0,05 MPa)
	Maximális	10 bar (1 MPa)

1) Ha a lakóhelyén alacsonyabb vagy magasabb a nyomás, kérjük, lépjen kapcsolatba a hivatalos szervizközponttal.

- i** Az elektromos csatlakozásra, a feszültségre és a teljesítményre vonatkozó információkat az adattáblán, a készülék ajtajának belső szélén találja.

Készülék áttekintése

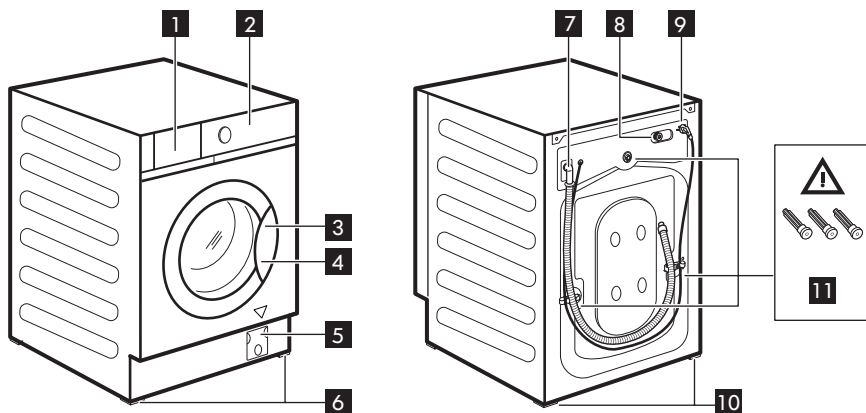

- 1** Mosószer-adagoló fiók
2 Kezelőpanel
3 Ajtófogantyú
4 Adattábla
5 Leeresztő szivattyú szűrője
6 Elülső lábak a készülék vízszintbe állításához
7 Vízleeresztő tömlő
8 Befolyócső-csatlakozás

- 9** Áramvezeték
10 Hátsó lábak a készülék vízszintbe állításához
11 Szállításhoz használt rögzítőcsavarok

Adattábla helyzete **4**

Az alábbi rajz adatai csak jelzésértékűek. Kérjük, ellenőrizze a készülék adattábláját.

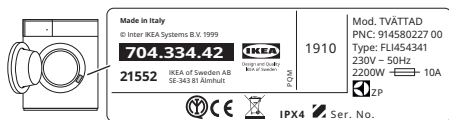

Vizsgálati ellenőrzőlista

⚠ FIGYELMEZTETÉS! Lásd a „Biztonság” című fejezetet.

Kérjük, a készülék használatba vétele előtt fusson végig a vizsgálati ellenőrzőlistán.

Témák	Amennyiben a válasz IGEN <input checked="" type="checkbox"/> , nincs szükség műveletre	Amennyiben a válasz NEM , kérjük,
Minden szállítási rögzítőcsavart távolítson el.	<input type="checkbox"/>	Olvassa el az összeszerelési utasítást.
A készüléket az összeszerelési utasításoknak megfelelően építették be a bútorzatba. NEM szabadon álló készülék.	<input type="checkbox"/>	Az utasítások szerint szerelje be a bútorzatba. Olvassa el az összeszerelési utasítást.
Nyissa ki és csukja be a mosóser-adagoló fiókot: ne legyen ütközés a bútorzattal.	<input type="checkbox"/>	Lásd a „A mosóser és az adalékok betöltése” című szakaszt.
A leeresztő tömlő megfelelően csatlakozik a lefolyóhoz.	<input type="checkbox"/>	Olvassa el a tömlők csatlakoztatásának leírását az összeszerelési utasításban.
Nincs vízszivárgás a tömlő-csatlakozások körül.	<input type="checkbox"/>	Tekintse át a víz csatlakoztatásával kapcsolatos figyelmeztetést az összeszerelési utasításban.
A készülék csatlakozik a földelt aljzathoz.	<input type="checkbox"/>	Lásd az „Elektromos csatlakoztatás” c. szakaszt.
A készülék stabilan és vízszintesen áll.	<input type="checkbox"/>	Lapozza fel a „Beszerelés” szakaszt.
A tömlők és a hálózati kábel nincs megtörve.	<input type="checkbox"/>	Olvassa el az „Elektromos csatlakoztatás” és a „Víz csatlakoztatása” című szakaszokat.
Nincs szőnyeg a készülék alatt.	<input type="checkbox"/>	Távolítsa el a szőnyeget.



Ne felejtse el az előírtak szerint felírni ide az adattáblán található termékmodell nevet, termék cikkszámot és sorozatszámot, illetve hozzátűzni a számláját ehhez az oldalhoz.

Modell (mod.):
Cikkszám (cikksz.):
Sorozatszám (Sor.sz.):

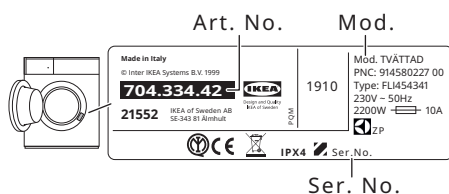

Kezelőpanel leírása

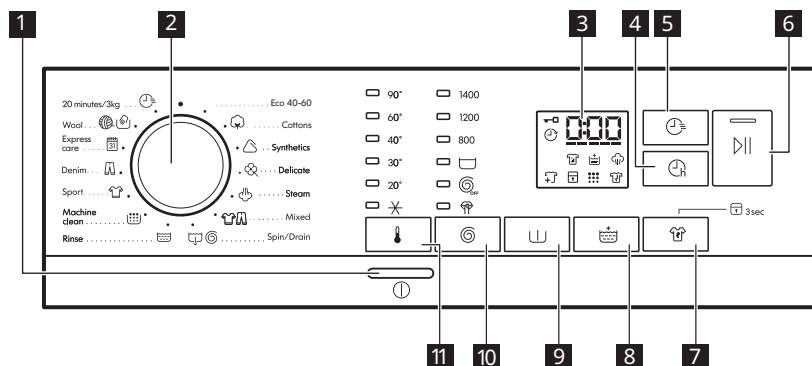

A kiegészítő funkciók nem választhatók mindegyik mosási programmal, és egy kiegészítő funkció kizárhat egy másikat; ebben az esetben a készülék nem engedi a nem összeillő kiegészítő funkciók együtt történő beállítását.

1 Be / Ki gomb

A készülék be-/kikapcsolásához nyomja meg ezt a gombot néhány másodpercig. A készülék be- vagy kikapcsolásakor két különböző hang hallható.

2 Programválasztó gomb

Fordítsa a programválasztó gombot a kívánt programra.

Eco 40-60 : Maximális töltet: 8 kg. Fehér pamut és színtartó színes pamut. Közepesen szennyezett ruhadarabok.

A 2019/2023 sz. EU tanácsi rendelet értelmében ez a program 40 °C-on alkalmas a normál szennyezettségű, 40 °C-on és 60 °C-on mosható pamut ruhaneműk ugyanazon ciklusban történő együttes mosására.

 A ruhaneműben kialakult hőmérsékletre, a program időtartamára és egyéb adatokra vonatkozó tájékoztatás a „Fogyasztási értékek” c. fejezetben található. Az energiafogyasztás tekintetében általában azok a leghatékonyabb programok, melyek alacsonyabb hőmérsékleten és hosszabb időtartammal működnek.

 **Pamut:** Maximális töltet: 8 kg. Fehér és színes pamut.

 **Műszálás anyagok:** Maximális töltet: 3 kg. Műszálás vagy kevertszálás szövetek.

 **Kímélő:** Maximális töltet: 2 kg. Kényes textil, pl. akril, viszkóz és poliészter.

 **Gőzölés:** Maximális töltet: 1 kg. Pamut és műszálás darabok. A program csökkenti a gyűrődést és a szagokat, továbbá fellazítja a ruhaneműt. Ne használjon mosószert!

 **Vegyes :** Maximális töltet: 3 kg. Műszálás szövetek, például poliészter, poliamid és ezek keverékei.

 **Centrifugálás/Szivattyúzás:** Maximális töltet: 8 kg. A ruhanemű centrifugálásához és a víz dobból való leeresztéséhez. Minden ruhaanyaghoz, a kényes ruhaneműk és gyapjú kivételével. Ha a Nincs centrifugálás kiegészítő funkciót beállítja, a készülék csak szivattyúzást végez.

 **Öblítés:** Maximális töltet: 8 kg. Minden ruhaanyaghoz, a nagyon kényes ruhaneműk és gyapjú kivételével. Program öblítéshez és centrifugáláshoz.

 **Géptisztítás:** Ürítse ki a dobot. Karbantartási ciklus a dob tisztításához.

Öntsön egy kupaknyi klóros fehérítőt vagy mosógéptisztítót szert a mosószer-adagoló rekeszbe. A dobtisztítási szakasz után futtasson le egy öblítési ciklust üres dobbal, mosószer nélkül a hipó- vagy tisztítószermaradványok eltávolítása érdekében.

 **Sport:** Maximális töltet: 3 kg. Sportruházat.







 **Farmer:** Maximális töltet: 3 kg. Farmer ruházat.

 **Expressz ápolás:** Maximális töltet: 3 kg. Műszálás vagy kevertszálás szövetek.



 **Gyapjú:** Maximális töltet: 1.5 kg. Gépben mosható gyapjú, kézzel mosható gyapjú és egyéb ruhanemű „kézzel mosható” szimbólummal ellátva.

 **20 perc/3 kg:** Maximális töltet: 3 kg. Pamut és műszálás darabok enyhén szennyezettlen vagy csupán egyszer viselve.

Kijelző

-  Ajtó zárva visszajelző:
 - A visszajelző világít: az ajtó nem nyitható. A készülék üzemel, vagy leállt úgy, hogy a dobban még maradt víz.
 - A visszajelző nem világít: az ajtó kinyitható. A program befejeződött, vagy a víz kiürítése megtörtént.
-  Késleltetett indítás visszajelző.
-  A digitális kijelző a következőket képes megjeleníteni: visszaállítási pozíció (— —); program időtartama (pl. 2:40); késleltetési idő (pl. 2h); ciklus befejezés (0:00); figyelmeztető kód (pl. E20); hiba visszajelző (— —).
- FlexTime visszajelző.
-  Folteltávolítás visszajelző.
-  Extra öblítés visszajelző.
-  Gőzölési szakasz visszajelző.
-  Ruhadarab hozzáadása visszajelző. A mosási fázis kezdetén világít, amikor a

készülék rövid időre megállítható, és további ruhadarabok helyezhetők be.

-  Gyermekzár visszajelző.
-  Géptisztítás visszajelző. Ez azt jelenti, hogy dobtisztítás végrehajtása javasolt.
-  Gyűrődésmentesítő szakasz visszajelző.

4 Késleltetett indítás

Ezzel a kiegészítő funkcióval a program kezdetét megfelelőbb időpontig késleltetheti.

5 FlexTime

Ez a kiegészítő funkció csökkenti a program időtartamát a töltet nagyságának és a szennyeződés mértékének megfelelően.

Mosási program beállításakor a kijelzőn a program alapértelmezett időtartama és a kötőjelek láthatók.

Érintse meg a gombot a program időtartamának a ruhanemű szennyezettségétől függő csökkentéséhez. A kijelzőn megjelenik a program új időtartama, és a kötőjelek száma ennek megfelelően csökken. Minél rövidebb a program, annál kisebb legyen a töltet.

6 Start/Szünet

Ezzel a gombbal elindíthatja vagy szüneteltetheti a kiválasztott mosási programot.

7 Folteltávolítás és állandó Gyermekzár kiegészítő funkció 3s

- Érintse meg ezt a gombot a Folteltávolítás kiegészítő funkció  beállításához. A kiegészítő funkció a makacs foltok eltávolítására alkalmas. Töltse a folteltávolítót az ELŐMOSÁS rekeszbe. NEM választható 40 °C-nál alacsonyabb hőmérsékletekhez.
- A Gyermekzár kiegészítő funkció beállításához tartsa nyomva ezt a gombot

kb. 3 másodpercig  3s. Ez a kiegészítő funkció megakadályozza a gyermekeket abban, hogy játsszanak a kezelőpanellel: minden kezelőszerv le van tiltva. A kiegészítő funkció kikapcsolásához tartsa nyomva ezt a gombot 3 másodpercig.

8 Extra öblítés



Ez a kiegészítő funkció megnöveli a program öblítéseinek számát, így minimálisra csökkenti a mosószermaradványok mennyiségét a szövetekben. Ideális megoldás érzékeny bőrű személyek számára.

9 Előmosás

Ez a kiegészítő funkció előmosási szakaszt ad a mosási programhoz. Ideális a szilárd szennyező részecskék, mint pl. sár vagy föld eltávolításához.

10 Centrifugálás és további kiegészítő funkciók

Egy program kiválasztása esetén a készülék automatikusan beállítja az alapértelmezett centrifugálási fordulatszámot. A gomb segítségével módosíthatja az alapértelmezett centrifugálási sebességet, vagy beállíthatja a további centrifugálási kiegészítő funkciók egyikét:

-  Öblítés tartás. Ez a kiegészítő funkció leállítja a programot az utolsó öblítés után. A készülék nem ereszti le az öblítővizet, hogy megóvja a ruhaneműket a gyűrődéstől. A mosóprogram végén a víz a dobban marad. Az ajtó kinyitásához le kell engednie a vizet.
-  Nincs centrifugálás. Válassza ezt az opciót valamennyi centrifugálási fázis törüléséhez. Válassza ezt az opciót nagyon kényes anyagok esetén.
-  Halk ciklus. A kiegészítő funkció hatására a közbenső és végső centrifugálási szakasz elmarad, és a készülék a program végén a dobban tartja a vizet. A dob rendszeresen fordul,

hogy csökkentse a ruhanemű gyűrődését. Mivel a program igen halk, megfelel éjszakai használatra. Befejezésül a program centrifugál és leereszti a vizet.

- i** A készülék körülbelül 18 óra elteltével automatikusan leereszti a vizet.



Hőmérséklet

Egy mosási program kiválasztása esetén a készülék automatikusan javasol egy alapértelmezett hőmérsékletet. Ezzel a

kiegészítő funkcióval módosítható a hőmérséklet.



 visszajelző = hideg víz.

Hangjelzések





A készülék különböző hangjelzésekkel rendelkezik. Ha a program végét jelző hangjelzések egyikét szeretné **bekapcsolni/kikapcsolni**, érintse meg egyszerre kb. 2 másodpercig a  és  gombot. A kijelzőn a Be vagy Ki jelenik meg.

Mindennapi használat

⚠ FIGYELMEZTETÉS! Olvassa el a biztonsági kézikönyvet.

i A legelső használat előtt töltsön 2 liter vizet a  jelzésű mosószerfiókba. Töltsön 2 liter vizet a  jelzésű mosószerfiókba. Töltsön egy kevés mosószert a  jelzésű fiókba. Állítson be és ruhák nélkül indítson el egy pamut mosására szolgáló programot a legmagasabb hőmérsékleten, üres dobbal. Ez minden szennyeződést eltávolít a dobból és az üstből.

- Győződjön meg róla, hogy a hálózati csatlakozó csatlakoztatva van a hálózati aljzathoz.
- Győződjön meg róla, hogy a vízvételi csap nyitva van.
- Pakolja be a ruhatöltetet.
- Töltse a mosószert és egyéb kezelőanyagot a mosószer-adagoló megfelelő rekeszébe.
- A készülék bekapcsolásához nyomja meg a  gombot.
- Fordítsa el a programválasztó gombot a szükséges program beállításához.

- Állítsa be a megfelelő érintőgombok segítségével a szükséges kiegészítő funkciókat. Megjelenik a megfelelő visszajelző.
- A program elindításához érintse meg a  gombot.
- A készülék működni kezd, vagy elindul a visszaszámlálás, ha beállította a  kiegészítő funkciót. A program elindulásakor a AutoAdjust System funkciónak köszönhetően a készülék a behelyezett ruhanemű függvényében automatikusan beállítja a program időtartamát 30 másodpercen belül, hogy a lehető legrövidebb idő alatt tökéletes mosási eredményt biztosítson.
- A program végén vegye ki a ruhaneműt. Ha olyan kiegészítő funkciót állít be, melynek végén a víz a dobban marad, a dob zárásának feloldásához végezze el a szivattyúzást.
- A készülék kikapcsolásához nyomja meg a  gombot.
- Zárja el a vízcsapot.
- i** A Készenlét kiegészítő funkció az energiafogyasztás csökkentésére automatikusan kikapcsolja a készüléket. A készülék ismételt bekapcsolásához nyomja meg a  gombot.

Tanácsok és tippek

- Szortírozza a ruhatöltetet az alábbiak szerint: fehér, színes, műszálás, kényes anyagok, valamint gyapjú.
- Tartsa be a mosási útmutatásokat, melyek a ruhák kezelési címkein találhatóak.
-
- Gombolja be a párnahuzatokat, húzza be a cipzárokat és zárja be az akasztókat és a patentokat. Kösse meg a ruhapántokat/öveket.
- Fordítsa ki a többrétegű anyagokat, gyapjút és nyomtatott ábrákkal ellátott darabokat.
- Kezelje elő a makacs foltokat. Megfelelő előkezeléssel eltávolíthatja a foltokat és egyes szennyeződések; ráadásul az előkezelést követően alacsonyabb hőmérsékleten is kimoshatja a ruhákat. A folteltávolítót ne permetezze a ruhákra a készülék közelében, mivel az maró hatású a műanyag alkatrészekre nézve.
- Különleges mosószerrel mossa az erős szennyeződések.
- Legyen körültekintő a függönyökkel. Távolítsa el az akasztókat, és helyezze a függönyöket mosózsákba vagy párnahuzatba.
- Használjon mosózsákot a kis és/vagy kényes darabok mosására (pl.: merevített melltartók, övek, harisnyanadrágok stb.).
- Kerülje a hosszú állati szőrrel rendelkező vagy gyenge minőségű ruhadarabok mosását, mivel ezek sok szősz bocsátanak ki, melyek eltömíthetik a vízleeresztő kört, és a márkaszerviz beavatkozását teszik szükségessé.
- Univerzális, valamennyi anyagfajtához való mosópor, a kényes szövetek kivételével. Fehér darabokhoz és a ruhanemű fertőtlenítéséhez használjon fehérítőt tartalmazó mosóport. 60 °C-nál magasabb hőmérsékleten mosópor használata javasolt.
- Valamennyi anyagfajtaéhoz, elsősorban az alacsony hőfokú (max. 60 °C-os) programokhoz való folyékony mosószerek, illetve csak gyapjú mosására szolgáló speciális mosószerek.
- A mosószer fajtája és mennyisége a következőktől függ: a szövet fajtájától (kényes, gyapjú, pamut stb.), a ruhadarab színétől, a ruhatöltet méretétől, a szennyezettségi foktól, a mosási hőmérséklettől és a vízkeménységtől.
- Mindig tartsa be a mosószerek vagy egyéb termékek csomagolásán található útmutatásokat, és ne lépje túl a készüléken jelzett maximális szintet **(MAX)**.
- Ne keverje a különböző fajtájú mosószereket.
- Kevesebb mosószert használjon, ha kisebb töltetet mos, ha a ruhanemű enyhén szennyezett, vagy ha nagy mennyiségű hab képződik a mosás során.
- Ha mosószer-tablettát vagy -kapszulát használ, azt mindig a dobba tegye, ne a mosószer-adagolóba.
- A normál szennyezettségű ruhaneműt előmosás nélkül is kimoshatja, mert így mosószert, vizet és időt takarít meg (és egyben védi a környezetet!).
- A készüléket az egyes programoknál jelzett maximális töltettel töltsen meg, hogy csökkentse az energia- és vízfogyasztást.
- A megfelelő mennyiségű mosószer használatához tekintse át a mosószer gyártója által javasolt mennyiségeket, és ellenőrizze háztartási vízhálózatában lévő víz keménységét.
- A választott mosási programhoz tartozó maximális centrifugálási sebességet állítsa be, mielőtt megkezdí a ruhanemű szárítását a szárítógépben. Ez energiát takarít meg a szárítás során.

Riasztási kódok és a lehetséges hibák

A készülék nem indul el vagy megáll működés közben. Először próbálja meg kiküszöbölni a hibát (lásd a táblázatokat).

 **FIGYELMEZTETÉS!** Bármilyen ellenőrzés előtt kapcsolja ki a készüléket.

Bizonyos hibák esetén a kijelzőn riasztási kód jelenik meg, és a

▶|| gomb folyamatosan villoghat:

Probléma	Lehetséges megoldás
<p>E 10 A készülék nem tölti be megfelelően a vizet.</p>	<ul style="list-style-type: none"> • Győződjön meg róla, hogy a vízvételi csap nyitva van. • Győződjön meg róla, hogy a vízvételi forrásban lévő víznyomás nem túl alacsony-e. Az erre vonatkozó információkat a helyi víz-ügyi hatóságoktól szerezheti be. • Győződjön meg róla, hogy a vízvételi csap nincs eldugulva. • Ellenőrizze, hogy a vízbefolyó cső nincs-e megcsavarodva, megsérülve vagy megtörve. • Ellenőrizze, hogy a vízbefolyó cső csatlakozása megfelelő. • Győződjön meg róla, hogy a bemeneti tömlő és a szelep szűrője nincs eltömődve. Nézze meg az „Ápolás és tisztítás” című részt.
<p>E20 A készülék nem eresztile a vizet.</p>	<ul style="list-style-type: none"> • Győződjön meg róla, hogy a szifon nincs eltömődve. • Ellenőrizze, hogy a vízleeresztő cső nincs-e megcsavarodva vagy megtörve. • Győződjön meg róla, hogy a lefolyószűrő nincs eldugulva. Szükség esetén tisztítsa a szűrőt. Nézze meg az „Ápolás és tisztítás” című részt. • Ellenőrizze, hogy a vízleeresztő cső csatlakozása megfelelő. • Állítsa be a szivattyúzás programot, ha leeresztő fázis nélküli programot választ. • Állítsa be a szivattyúzás programot, ha olyan opciót választ, amelynek a végén a víz a dobban marad.
<p>E40 A készülék ajtaja nyitva van, vagy nincs megfelelően becsukva.</p>	<ul style="list-style-type: none"> • Ellenőrizze, hogy az ajtó megfelelően be van-e zárva.
<p>E91 Belső hiba. Nincs kommunikáció a készülék elektronikus részeit között.</p>	<ul style="list-style-type: none"> • A program nem fejeződött be megfelelően, vagy a készülék túl korán leállt. Kapcsolja ki, majd kapcsolja be újra a készüléket. • Ha a riasztási kód ismét megjelenik, forduljon a márkaszervizhez.

EHO A hálózati feszültség ingadozik.	<ul style="list-style-type: none"> Várja meg, hogy a feszültségingadozás megszűnjön.
--	---

Javasoljuk az eredeti pótalkatrészek használatát. Az ellenőrzést követően kapcsolja be a készüléket, majd nyomja meg a  gombot a program újraindításához.

Ha a probléma továbbra is fennáll, akkor forduljon a márkaszervizhez. A márkaszerviz számára szükséges adatok az adattáblán

találhatóak. Lásd a „Vizsgálati ellenőrzőlista” c. fejezetet.

Figyelmeztető kódhoz nem köthető hibák esetén tekintse meg a használati útmutató teljes verzióját, mely a weboldalunkon található

Fogyasztási értékek

Bevezetés

 Az energiahatékonysági címkére vonatkozó részletes tájékoztatásért keresse fel a www.theenergylabel.eu weboldalt.

 A készülékhez mellékelte energiahatékonysági címkén található QR-kód a készülék EU EPREL adatbázisban szereplő teljesítményével kapcsolatos adatokra mutató hivatkozást tartalmaz. A későbbi tájékozódás érdekében tartsa meg az energiabesorolási címkét a használati útmutatóval és a készülékhez mellékelte minden egyéb dokumentummal együtt. Ugyanezek az adatok az EPREL adatbázisban is megtalálhatók a <https://eprel.ec.europa.eu> hivatkozás, továbbá a készülék adattábláján levő modellnév és termékszám segítségével. Az adattábla elhelyezkedésével kapcsolatban olvassa el a „Termékleírás” című fejezetet.

Magyarázat

kg	Ruhatöltet.	ó:pp	Program időtartama.
kWh	Villamosenergia-fogyasztás.	°C	Hőmérséklet a ruhaneműben.
Liter	Vízfelhasználás.	ford./perc	Centrifugálási sebesség.
%	Maradék nedvesség a centrifugálási fázis végén. Minél magasabb a centrifugálási sebesség, annál erősebb a zaj, és annál alacsonyabb a maradék nedvesség.		

- i** Az értékeket és a program időtartamát számos tényező befolyásolhatja, mint pl. a szoba hőmérséklete, a víz hőmérséklete és nyomása, a ruhatöltet típusa és mennyisége, valamint a tápfeszültség, továbbá az, ha módosítja a program alapértelmezett beállítását.

Az Európai Bizottság 2019/2023 számú rendeletének megfelelően

Eco 40-60 program	kg	kWh	Liter	ó:pp	%	°C	fordulat/ perc ¹⁾
Teljes töltet	8	1.300	58	3:30	52	43	1351
Fél töltet	4	0.950	46	2:40	52	43	1351
Negyed töltet	2	0.500	35	2:40	54	33	1351

1) Maximális centrifugálási sebesség.

Energiafogyasztás a különböző üzemmódokban

Ki (W)	Készénlét (W)	Késleltetett indítás (W)
0.48	0.48	4.00
Időtartam a kikapcsolásig/készénlét üzemmódig maximum 15 perc.		

Normál programok

- i** Ezek az értékek csak tájékoztató jellegűek.

Program	kg	kWh	Liter	ó:pp	%	°C	ford./ perc ¹⁾
Pamut ²⁾ 90 °C	8	2.20	85	3:55	52	85	1400
Pamut 60 °C	8	1.50	80	3:20	52	55	1400
Pamut ³⁾ 20 °C	8	0.35	80	2:35	52	20	1400
Műszál anyagok 40 °C	3	0.75	75	2:10	35	40	1200

Program	kg	kWh	Liter	ó:pp	%	°C	ford./perc ¹⁾
Kímélő ⁴⁾ 30 °C	2	0.30	50	0:50	35	30	1200
Gyapjú 30 °C	1.5	0.25	65	1:05	30	30	1200

1) A centrifugálási sebesség referencia visszajelzője.

2) Erősen szennyezett szövetek mosásához alkalmas.

3) Enyhén szennyezett pamut ruhadarabok mosására alkalmas.

4) Gyors mosási ciklust is végez enyhén szennyezett ruhaneműhöz.

Instalacja

⚠ OSTRZEŻENIE! Zapoznać się z broszurą bezpieczeństwa i z instrukcją montażu. Producent nie ponosi żadnej odpowiedzialności za uszkodzenia powstałe w następstwie nieprzestrzegania zaleceń bezpieczeństwa.

- Upewnić się, że usunięto wszystkie blokady transportowe.
- Upewnić się, że węże i przewody są prawidłowo podłączone.
- Po zakończeniu instalacji można podłączyć wtyczkę przewodu zasilającego do gniazda elektrycznego. Podłączyć urządzenie do gniazda z uziemieniem. Na tabliczce znamionowej i w rozdziale „Dane

techniczne” podano wymagane parametry znamionowe zasilania. Należy upewnić się, że są one zgodne z parametrami sieciowego źródła zasilania. Należy sprawdzić, czy domowa instalacja elektryczna może wytrzymać maksymalne wymagane obciążenie, biorąc pod uwagę również inne użytkowane urządzenia. Jeśli instalacja urządzenia wymaga wykonania prac elektrycznych, należy skontaktować się autoryzowanym centrum serwisowym. Producent nie ponosi żadnej odpowiedzialności za uszkodzenia powstałe w następstwie nieprzestrzegania powyższych zaleceń bezpieczeństwa.

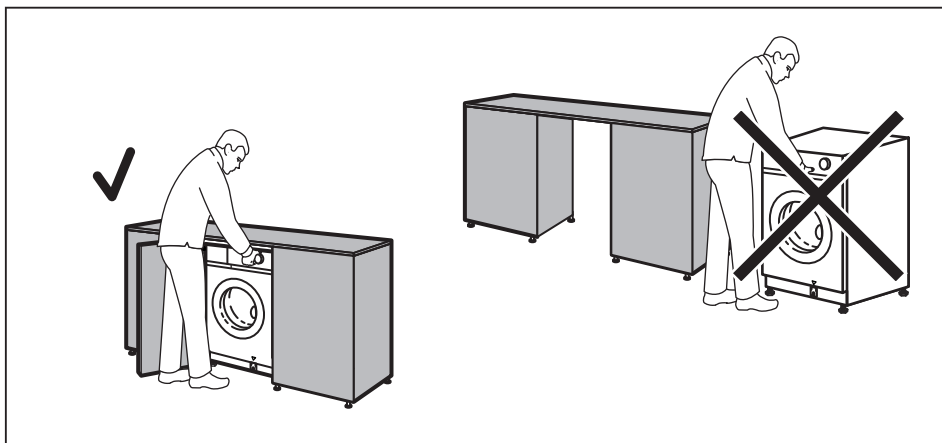

⚠ OSTRZEŻENIE! Nie instalować urządzenia jako wolnostojącego.

Dane techniczne

Typ produktu	Pralka do zabudowy
--------------	--------------------

Wymiary	Szerokość (cm)	59.6
	Wysokość (cm)	81.9
	Całkowita głębokość (cm)	55.3
Ciśnienie doprowadzanej wody ¹⁾	Minimum	0,5 bara (0,05 MPa)
	Maksimum	10 barów (1,0 MPa)

1) Jeśli ciśnienie w danym obszarze jest niższe lub wyższe, należy skontaktować się z autoryzowanym centrum serwisowym.

- i** Informacje na temat podłączenia do sieci elektrycznej, napięcia i całkowitej mocy podano na tabliczce znamionowej znajdującej się na wewnętrznej krawędzi drzwi urządzenia.

Przegląd urządzenia

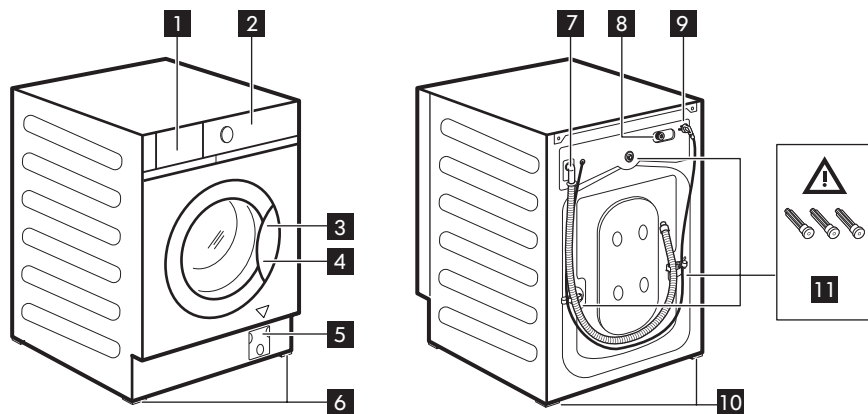

- 1** Szuflada na detergenty
- 2** Panel sterowania
- 3** Uchwyt drzwi
- 4** Tabliczka znamionowa
- 5** Filtr pompy opróżniającej
- 6** Przednie nóżki do poziomowania urządzenia
- 7** Wąż spustowy
- 8** Podłączenia węża dopływowego
- 9** Przewód zasilający
- 10** Tylne nóżki do poziomowania urządzenia
- 11** Blokadki transportowe

Umieszczenie tabliczki znamionowej **4**

Dane przedstawione na poniższym rysunku mają charakter orientacyjny. Należy sprawdzić tabliczkę znamionową urządzenia.

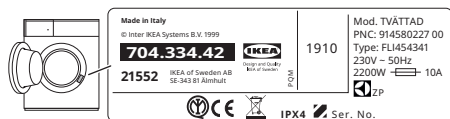

Lista kontrolna inspekcji

⚠ OSTRZEŻENIE! Patrz rozdziały dotyczące bezpieczeństwa.

Przed przystąpieniem do eksploatacji urządzenia należy zapoznać się z listą kontrolną.

Tematy	Jeśli odpowiedź brzmi TAK <input checked="" type="checkbox"/> , nie potrzeba żadnego działania	Jeśli odpowiedź brzmi NIE, należy
Wszystkie blokady transportowe są usunięte.	<input type="checkbox"/>	Patrz wskazówki dotyczące montażu.
Urządzenie zabudowuje się w meblu zgodnie z instrukcją montażu. NIE ustawia się go jako wolno stojącego.	<input type="checkbox"/>	Zamontować urządzenie w meblu zgodnie z wymaganiami. Patrz wskazówki dotyczące montażu.
Otworzyć i zamknąć szufladę na detergenty: nie zderzyć z meblami.	<input type="checkbox"/>	Patrz rozdział „Stosowanie detergentów i dodatków”.
Wąż spustowy prawidłowo podłączony do odpływu.	<input type="checkbox"/>	Patrz opis połączeń wężu w instrukcji montażu.
Brak wycieków wody wokół połączeń węża.	<input type="checkbox"/>	Patrz ostrzeżenie dotyczące podłączenia do sieci wodociągowej w instrukcji montażu.
Urządzenie jest podłączone do gniazdka z uziemieniem.	<input type="checkbox"/>	Patrz rozdział „Podłączenie do sieci elektrycznej”.
Urządzenie jest wypoziomowane i stabilne.	<input type="checkbox"/>	Patrz rozdział „Instalacja”.
Węże i przewód zasilający nie są zagięte.	<input type="checkbox"/>	Patrz rozdział „Podłączenie elektryczne” i „Podłączenie do sieci wodociągowej”.
Pod urządzeniem nie ma dywanu.	<input type="checkbox"/>	Wyjąć dywan.



Proszę zanotować tutaj nazwę modelu, numer produktu i numer seryjny produktu z tabliczki znamionowej i dołączyć paragon na tej stronie.

Model (Mod.):
 Numer artykułu (Art.No.):
 Numer seryjny (Ser.No.):

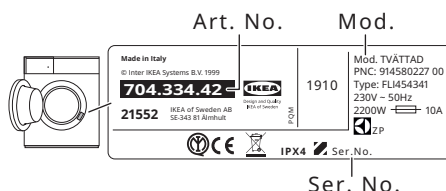

Ser. No.

Opis panelu sterowania

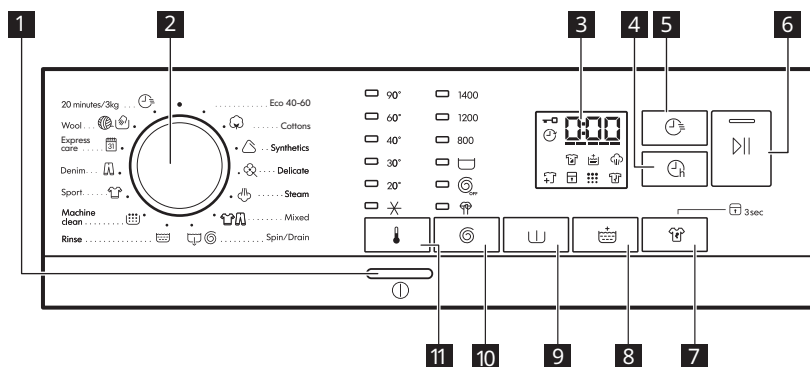

Opcje/funkcje nie są dostępne we wszystkich programach zmywania, a opcja/funkcja może wykluczać inną. W takim przypadku urządzenie nie pozwoli wybrać niezgodnych ustawień.

1 Przycisk Wł./Wył. ①

Naciśnięcie i przytrzymanie tego przycisku przez kilka sekund umożliwi włączenie lub wyłączenie urządzenia. Podczas włączania i wyłączania urządzenia emitowane są dwa różne dźwięki.

2 Pokrętko wyboru programów

Ustawić pokrętko wyboru programów na żądanym programie.

Eco 40-60 : Maksymalny wsad 8 kg. Tkaniny bawełniane białe i o trwałych kolorach. Normalnie zabrudzone.

Zgodnie z rozporządzeniem 2019/2023 Komisji UE ten program prania w

temperaturze 40°C umożliwia pranie razem – w ramach tego samego cyklu – średnio zabrudzonych tkanin bawełnianych przeznaczonych do prania w temperaturze 40°C lub 60°C.

 Informacje dotyczące temperatury prania, czasu trwania programu i innych parametrów są zawarte w rozdziale „Parametry eksploatacyjne”. Najbardziej wydajnymi programami pod względem zużycia energii są ogólnie te, które umożliwiają pranie w niższej temperaturze i trwają dłużej.

 **Bawełniane:** Maksymalny wsad 8 kg. Białe i kolorowe tkaniny bawełniane.

 **Syntetyczne:** Maksymalny wsad 3 kg. Tkaniny syntetyczne lub mieszane.

 **Delikatne:** Maksymalny wsad 2 kg. Delikatne tkaniny, takie jak akryl, wiskoza i poliester.

 **Para:** Maksymalny wsad 1 kg. Odzież z tkanin bawełnianych i syntetycznych. Program ogranicza zagniecenia, nieprzyjemne zapachy i rozluźnia włókna tkanin. Nie stosować detergentu!

 **Mieszane :** Maksymalny wsad 3 kg. Tkaniny syntetyczne, takie jak poliester, poliamid i ich mieszanki.

 **Wirowanie/Odpompowanie:** Maksymalny wsad 8 kg. Odwirowanie prania i odpompowanie wody z bębna. Wszystkie tkaniny z wyjątkiem wełnianych i bardzo delikatnych. Po wybraniu opcji „Bez wirowania” urządzenie tylko odpompuje wodę.

 **Płukanie:** Maksymalny wsad 8 kg. Wszystkie tkaniny z wyjątkiem wełnianych i bardzo delikatnych. Program do płukania i odwirowania odzieży.

 **Czyszczenie urządzenia:** Opróżnić bębna. Cykl konserwacyjny do czyszczenia bębna. Włączyć szklankę wybielacza chlorowego lub środka do czyszczenia pralek do przegródki fazy prania. Po wyczyszczeniu bębna uruchomić cykl płukania z pustym bębniem bez detergentu, aby usunąć resztki wybielacza.

 **Sportowe:** Maksymalny wsad 3 kg. Sportowe.





 **Dżins:** Maksymalny wsad 3 kg. Odzież dżinsowa.







 **Ekspresowa pielęgnacja:** Maksymalny wsad 3 kg. Tkaniny syntetyczne lub mieszane.

 **Wełna:** Maksymalny wsad 1.5 kg. Ubrania wełniane do prania w pralce, wełniane do prania ręcznego oraz inne tkaniny z symbolem „pranie ręczne”.

 **20 minut/3 kg:** Maksymalny wsad 3 kg. Rzeczy bawełniane i syntetyczne, lekko zabrudzone lub noszone jeden raz.

Wskazanie

-  Wskaźnik blokady drzwi:
 - Wskaźnik włączony: nie można otworzyć drzwi. Urządzenie pracuje lub zatrzymało się z wodą pozostającą w bębnie.
 - Wskaźnik wyłączony: można otworzyć drzwi. Program zakończył się lub woda została odpompowana.
-  Wskaźnik uruchomienia z opóźnieniem.
-  Wskaźnik cyfrowy może wskazywać: położenie zerowania (← – →); czas trwania programu (np. 2:40); czas opóźnienia (np. 2h); zakończenie cyklu (0:00); kod ostrzegawczy (np. E20); wskaźnik błędu (← – →).
- Wskaźnik funkcji FlexTime.
-  Wskaźnik fazy odplamiania.

-  Wskaźnik dodatkowego płukania.
-  Wskaźnik fazy parowej.
-  Wskaźnik dodawania prania. Świeci się on na początku fazy prania, gdy możliwe jest zatrzymanie pracy urządzenia i dodanie większej ilości prania.
-  Wskaźnik blokady uruchomienia.
-  Wskaźnik czyszczenia pralki. Sygnalizuje on potrzebę oczyszczenia bębna.
-  Wskaźnik fazy ochrony przed zagnieceniami.

4 Uruchomienie z opóźnieniem

Ta opcja umożliwia późniejsze rozpoczęcie programu w bardziej dogodnym czasie.

5 FlexTime

Ta opcja powoduje skrócenie czasu trwania programu zależnie od wielkości wsadu i stopnia jego zabrudzenia.

Po ustawieniu programu prania na wyświetlaczu pojawiają się domyślny czas jego trwania oraz kreski -----.

Dotknąć ten przycisk, aby skrócić czas trwania programu odpowiednio do stopnia zabrudzenia odzieży. Na wyświetlaczu pojawi się nowy czas trwania programu i odpowiednio zmniejszy się liczba kresek. Im krótszy cykl, tym mniejszy powinien być wsad.

6 Start/Pauza

Ten przycisk umożliwia uruchomienie lub wstrzymanie wybranego programu prania.

7 Odplamianie i stała blokada uruchomienia 3s

- Dotknąć tego przycisku, aby ustawić opcję Odplamianie . Ta opcja służy do usuwania uporczywych plam. Dodać odplamiacz do przegródki PRANIE

WSTĘPNE. NIE MOŻNA wybrać przy temperaturze poniżej 40°C.

- Przytrzymać ten przycisk przez 3 sekundy, aby wybrać opcję Blokada uruchomienia  3s. Ta opcja uniemożliwia dzieciom zabawę panelem sterowania: wszystkie elementy sterowania są wyłączone. Aby wyłączyć tę opcję, należy nacisnąć i przytrzymać ten przycisk przez 3 sekundy.

8 Dodatkowe płukanie



Opcja ta zwiększa liczbę płukań programu, ograniczając pozostałości detergentu na tkaninach. Idealne rozwiązanie dla osób o wrażliwej skórze.

9 Pranie wstępne

Opcja ta powoduje dodanie fazy prania wstępnego do programu prania. To idealne rozwiązanie, by usunąć zanieczyszczenia z błota i gliny.

10 Wirowanie i dodatkowe opcje

Po ustawieniu programu urządzenie automatycznie ustawia domyślną prędkość wirowania. Za pomocą tego przycisku można zmienić domyślną prędkość wirowania lub włączyć jedną z dodatkowych opcji wirowania:

-  Wstrzymanie płukania. Ta opcja zatrzymuje cykl po ostatnim płukaniu. Woda nie jest odprowadzana, aby zapobiec powstawaniu zagniecień. Po zakończeniu programu prania w bębnie pozostanie woda. Aby odblokować drzwi, należy odpompować wodę.
-  Bez wirowania. Wybranie tej opcji powoduje wyłączenie wszystkich faz wirowania. Opcję tę należy wybrać dla bardzo delikatnych tkanin.
-  Cykl cichy. Opcja ta powoduje zatrzymanie wirowania pośredniego i końcowego oraz zakończenie programu z wodą w bębnie. Bęben będzie obracał się regularnie, aby zmniejszyć zagniecenia. Ponieważ program jest bardzo cichy,

można go używać w nocy. Aby zakończyć cykl, należy przeprowadzić wirowanie i odpompowanie.



-  Urządzenie automatycznie odpompuje wodę po około 18 godzinach.

Temperatura

Przy wyborze programu prania urządzenie automatycznie proponuje domyślną temperaturę. Ta opcja umożliwia zmianę temperatury.





Wskaźnik  = pranie w zimnej wodzie.

Sygnaly dźwiękowe





Urządzenie emituje różne sygnały dźwiękowe. Aby **włączyć/wyłączyć** sygnały dźwiękowe informujące o zakończeniu programu, należy dotknąć jednocześnie i przytrzymać przez około 2 sekundy przyciski  i . Na wyświetlaczu pojawi się wskazanie Wł. lub Wył.

Zastosowanie codzienne

 **OSTRZEŻENIE!** Zapoznać się z broszurą bezpieczeństwa.

 Przed pierwszym użyciu wlać 2 litry wody do komory oznaczonej symbolem . Wlać 2 litry wody do komory oznaczonej symbolem . Dodać niewielką ilość detergentu do komory oznaczonej symbolem . Ustawić i uruchomić program do tkanin bawełnianych z najwyższą temperaturą, bez wkładania ubrań do bębna. Spowoduje to usunięcie wszelkich możliwych zabrudzeń z bębna i zbiornika.

1. Upewnić się, że wtyczkę przewodu zasilającego podłączono do gniazda elektrycznego.
2. Sprawdzić, czy zawór wody jest otwarty.
3. Załadować pranie.
4. Dodać detergent i inne środki do właściwych przegródek dozownika detergentu.
5. Nacisnąć przycisk , aby włączyć urządzenie.
6. Obrócić pokrętkę wyboru programów, aby ustawić żądany program.

7. Wybrać żądane opcje za pomocą odpowiednich przycisków dotykowych. Zaświeci się odpowiedni wskaźnik.
 8. Aby uruchomić program, należy dotknąć przycisku .
 9. Urządzenie uruchomi się lub, jeśli zostanie ustawione opcja , rozpocznie się odliczanie. Po rozpoczęciu programu dzięki AutoAdjust System urządzenie automatycznie dostosowuje czas trwania programu do wielkości ładunku w ciągu 30 sekund, aby zapewnić doskonałe efekty prania w jak najkrótszym czasie.
 10. Po zakończeniu programu wyjąć pranie. Po ustawieniu opcji, która kończy się z wodą w bębnie, należy odpompować wodę, aby odblokować bęben.
 11. Nacisnąć przycisk , aby wyłączyć urządzenie.
 12. Zamknąć zawór wody.
-  Funkcja Tryb czuwania automatycznie wyłącza urządzenie, aby zmniejszyć zużycie energii. Nacisnąć przycisk , aby ponownie włączyć urządzenie.

Wskazówki i porady

- Posortować pranie: białe, kolorowe, syntetyczne, delikatne i wełniane.
- Należy przestrzegać instrukcji umieszczonych na etykietach prania.
- Zapiąć poszewki na poduszki, zapiąć zamki błyskawiczne, zaczepy i zapięcia na napy. Zawiązać paski.
- Odwrócić na drugą stronę wielowarstwowe tkaniny, wełnę oraz rzeczy z nadrukami.
- Usunąć uporczywe plamy. Po zakończeniu prania można usunąć plamy i ograniczone zabrudzenia; pranie można następnie prać w niższej temperaturze. Nie rozpylać odplamiacza na odzież w pobliżu urządzenia, ponieważ grozi to uszkodzeniem części z tworzywa.
- Przeprać uporczywe plamy specjalnym detergentem.
- Należy zachować ostrożność przy obchodzeniu się z zasłonami. Zdjąć zaczepy i umieścić zasłony w woreczku do prania lub w poszewce na poduszki.
- Małe i/lub delikatne rzeczy (np. biustonosze z fiszbinami, paski, rajstopy itp.) należy prać w worku do prania.
- Unikać prania odzieży zawierającej elementy wykonane z długiego włosa pochodzenia zwierzęcego lub tkanin słabej jakości, które uwalniają dużo włókien. Grozi to zapchaniem układu odpływowego i koniecznością interwencji serwisu.
- Detergenty w proszku do wszystkich rodzajów tkanin z wyjątkiem delikatnych. Detergenty w proszku zawierające wybielacz do białych tkanin i dezynfekcji prania. W temperaturze powyżej 60°C zaleca się stosowanie detergentu w proszku.
- Detergenty w płynie, najlepiej do prania w niskiej temperaturze (maksymalnie 60°C) do wszystkich rodzajów tkanin lub specjalne tylko do tkanin wełnianych.
- Wybór rodzaju i ilości detergentu zależy od: rodzaju tkaniny (delikatne, wełniane, bawełniane itp.), koloru odzieży, wielkości wsadu, stopnia zabrudzenia, temperatury prania i twardości używanej wody.
- Stosować się do instrukcji podanych na opakowaniach detergentów i innych środków, nie przekraczając zaznaczonego maksymalnego poziomu (**MAX**).
- Nie mieszać różnych detergentów.
- W przypadku prania niewielkich ładunków należy użyć mniejszej ilości detergentu. Pranie jest lekko zabrudzone lub podczas prania jest dużo piany.
- W przypadku stosowania detergentu w tabletkach lub kapsułkach należy zawsze umieszczać je w bębnie, a nie w dozowniku detergentu.
- Średnio zabrudzone tkaniny można prać bez prania wstępnego. Pozwala to zaoszczędzić detergent, wodę i czas, a tym samym chronić środowisko.
- Załadunek maksymalnej ilości prania zalecanej dla danego programu pomaga obniżyć zużycie wody i energii.
- Aby użyć odpowiedniej ilości detergentu, należy zapoznać się z zaleceniami producenta detergentu i sprawdzić twardość wody pobieranej z domowej instalacji.
- Przed suszeniem prania w suszarce należy ustawić maksymalną prędkość wirowania dla wybranego programu prania. Pozwoli to zaoszczędzić energię podczas suszenia.

Kody alarmów i możliwe usterki

Urządzenie nie uruchamia się lub przestaje działać podczas pracy. W pierwszej kolejności należy spróbować znaleźć rozwiązanie problemu (patrz tabele).

⚠ OSTRZEŻENIE! Przed wykonaniem jakichkolwiek czynności należy wyłączyć urządzenie.

Przy niektórych usterekach na wyświetlaczu pojawia się kod alarmowy i może stale migać przycisk :

Problem	Możliwe rozwiązanie
E 10 Urządzenie nie napełnia się prawidłowo wodą.	<ul style="list-style-type: none"> • Sprawdzić, czy zawór wody jest otwarty. • Upewnić się, że ciśnienie wody nie jest zbyt niskie. W celu uzyskania tych informacji należy skontaktować się z miejscowym zakładem wodociągowym. • Upewnić się, że zawór wody jest drożny. • Upewnić się, że wąż dopływowy nie jest zagięty, uszkodzony lub przygnieciony. • Upewnić się, że wąż dopływowy jest prawidłowo podłączony. • Upewnić się, że filtr węża dopływowego i filtr zaworu są drożne. Patrz punkt „Konserwacja i czyszczenie.”
E20 Urządzenie nie wypompowuje wody.	<ul style="list-style-type: none"> • Upewnić się, że syfon umywalki jest drożny. • Upewnić się, że wąż dopływowy nie jest zagięty lub przygnieciony. • Upewnić się, że filtr odpływowy jest drożny. W razie potrzeby wyczyścić filtr. Patrz punkt „Konserwacja i czyszczenie”. • Upewnić się, że wąż spustowy jest prawidłowo podłączony. • Jeśli ustawiono program bez fazy odpompowania, należy ustawić program odpompowania. • Jeśli ustawiono opcję, która kończy się wodą w bębnie, należy wybrać program odpompowania.
E40 Drzwi urządzenia są otwarte lub nie są prawidłowo zamknięte.	<ul style="list-style-type: none"> • Upewnić się, że prawidłowo zamknięto drzwi.
E91 Usterka wewnętrzna. Brak komunikacji między podzespołami elektronicznymi urządzenia.	<ul style="list-style-type: none"> • Program nie zakończył się prawidłowo lub został zatrzymany zbyt wcześnie. Wyłączyć i ponownie włączyć urządzenie. • Jeśli kod alarmu pojawi się ponownie, należy skontaktować się z autoryzowanym centrum serwisowym.

EHO Zasilanie jest niestabilne.	<ul style="list-style-type: none"> • Odczekać do czasu ustabilizowania się zasilania.
------------------------------------	--

Zaleca się stosowanie oryginalnych części zamiennych. Po sprawdzeniu włączyć urządzenie i nacisnąć przycisk , aby wznowić program.

Jeśli problem nadal występuje, należy skontaktować się z autoryzowanym centrum serwisowym. Dane niezbędne dla serwisu

znajdują się na tabliczce znamionowej. Patrz rozdział „Lista kontrolna kontroli”.

W przypadku usterki niepowiązanej z kodem ostrzegawczym należy zapoznać się z pełną wersją instrukcji obsługi dostępnej w internecie

Parametry eksploatacyjne

Wprowadzenie

 Na stronie www.theenergylabel.eu znajdują się szczegółowe informacje dotyczące etykiety efektywności energetycznej.

 Kod QR znajdujący się na etykiecie z oznaczeniem klasy energetycznej, którą dołączono do urządzenia, zawiera łącze do strony internetowej z informacjami o parametrach urządzenia zawartymi w bazie danych UE EPREL. Należy zachować etykietę z oznaczeniem klasy energetycznej wraz instrukcją obsługi i innymi dokumentami dostarczonymi wraz z urządzeniem w celu ewentualnego wykorzystania w przyszłości. Informacje te można również znaleźć w bazie danych EPREL, korzystając z łącza <https://eprel.ec.europa.eu> i podając nazwę modelu oraz numer produktu, które znajdują się na tabliczce znamionowej urządzenia. Informacje na temat umiejscowienia tabliczki znamionowej znajdują się w rozdziale „Opis urządzenia”.

Legenda

kg	Ciężar wsadu	g:mm	Czas trwania programu
kWh	Zużycie energii	°C	Temperatura prania
Litry	Zużycie wody	obr./m in	Prędkość wirowania

%	Wilgotność po zakończeniu fazy wirowania. Im wyższa prędkość wirowania, tym wyższy jest poziom hałasu i niższy poziom wilgotności prania.
---	---

- i** Wartości i czas trwania programu mogą się różnić w zależności od różnych czynników (np. temperatury w pomieszczeniu, temperatury i ciśnienia wody, wielkości wsadu i rodzaju prania, napięcia zasilania), a także od ewentualnej zmiany domyślnych ustawień programu.

Zgodnie z rozporządzeniem 2019/2023 Komisji UE

Program Eco 40-60	kg	kWh	Litry	g:mm	%	°C	obr./min ¹⁾
Pełny wsad	8	1.300	58	3:30	52	43	1351
Połowa wsadu	4	0.950	46	2:40	52	43	1351
Jedna czwarta wsadu	2	0.500	35	2:40	54	33	1351

1) Maksymalna prędkość wirowania.

Zużycie energii w różnych trybach

Tryb wyłączenia (W)	Tryb czuwania (W)	Tryb opóźnienia rozpoczęcia programu (W)
0.48	0.48	4.00
Czas przejścia do trybu wyłączenia/czuwania wynosi maksymalnie 15 minut.		

Często używane programy

- i** Wartości te mają wyłącznie charakter poglądowy.

Program	kg	kWh	Litry	g:mm	%	°C	obr./min ¹⁾
Bawełniane ²⁾ 90°C	8	2.20	85	3:55	52	85	1400
Bawełniane 60°C	8	1.50	80	3:20	52	55	1400

Program	kg	kWh	Litry	g:mm	%	°C	obr./min ¹⁾
Bawełniane ³⁾ 20°C	8	0.35	80	2:35	52	20	1400
Syntetyczne 40°C	3	0.75	75	2:10	35	40	1200
Delikatne ⁴⁾ 30°C	2	0.30	50	0:50	35	30	1200
Wełna 30°C	1.5	0.25	65	1:05	30	30	1200

1) Wskaźnik prędkości wirowania.

2) Program przeznaczony do prania mocno zabrudzonych tkanin.

3) Program przeznaczony do prania lekko zabrudzonych tkanin bawełnianych.

4) Sprawdza się również jako szybki cykl prania do lekko zabrudzonych tkanin.

157038321-A-512021

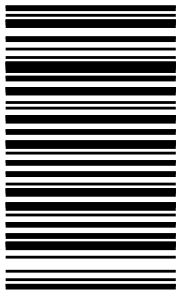

© Inter IKEA Systems B.V. 2021

21552

AA-2274609-2