

ÖSTVEDA

pl

ru

sk

lt

lv

uk

et



Design and Quality
IKEA of Sweden

Polski	4
Русский	38
Slovenčina	72
Lietuvių k.	106
Latviešu	140
Українська	174
Eesti	208

Spis treści

Informacje dotyczące bezpieczeństwa	4	Porady i wskazówki	29
Instrukcja bezpieczeństwa	8	Czyszczenie i konserwacja	30
Opis produktu	11	Rozwiązywanie problemów	32
Przed pierwszym użyciem	12	Link do bazy danych UE EPREL	35
Podstawowe ustawienia i wybór programu	14	Kwestie środowiskowe	35
Opcje i ustawienia	17	Gwarancja IKEA	36
Możliwość ładowania i ustawienia koszyka	23		
Dozowanie detergentu	27		

Dziękujemy za wybranie tego produktu.

Jesteśmy dumni, że możemy zaoferować idealny produkt dla Ciebie i najlepszą kompletną gamę urządzeń domowych do codziennych działań.

Przeczytaj uważnie niniejszą instrukcję, aby zapewnić prawidłowe i bezpieczne użytkowanie urządzenia oraz pomocne wskazówki dotyczące efektywnej konserwacji.

Informacje dotyczące bezpieczeństwa

Zmywarki należy używać wyłącznie po uważnym przeczytaniu niniejszej instrukcji. Zalecamy przechowywanie tej instrukcji zawsze pod ręką i w dobrym stanie dla każdego przyszłego właściciela.

OGÓLNE ZASADY BEZPIECZEŃSTWA

Inne użytkowanie urządzenia niż w środowisku domowym lub w typowych funkcjach gospodarstwa domowego, jak komercyjne użytkowanie przez specjalistów lub przeszkolonych użytkowników, jest wykluczone nawet w przypadku wyżej wymienionych zastosowań.

Jeżeli urządzenie będzie użytkowane w sposób niezgodny z tym, może to skrócić jego trwałość i unieważnić gwarancję producenta. Jakiegokolwiek uszkodzenia urządzenia lub inne szkody lub straty wynikające z użytkowania niezgodnego z użytkowaniem w gospodarstwie domowym (nawet jeśli urządzenie znajduje się w środowisku domowym lub mieszkalnym) nie będą akceptowane przez producenta w najszerszym zakresie dozwolonym przez prawo.

Urządzenie może być używane przez osoby w wieku 8 lat lub starsze oraz osoby o ograniczonych zdolnościach fizycznych, sensorycznych lub umysłowych, bez doświadczenia lub znajomości produktu, wyłącznie pod nadzorem lub po przeszkoleniu w zakresie obsługi urządzenia w bezpieczny sposób ze świadomością możliwych zagrożeń.

- Dzieci należy pilnować, aby nie bawiły się urządzeniem.
- Dzieci w wieku 3 lat i poniżej powinny być trzymane z dala od urządzenia, chyba że są pod stałym nadzorem.
- Jeśli przewód zasilający jest uszkodzony, należy go wymienić na specjalny przewód lub zespół dostępny u producenta lub jego przedstawiciela serwisowego.
- Do podłączenia dopływu wody należy używać wyłącznie dostarczonych węży (nie używać starych węży).

- Ciśnienie wody musi wynosić od 0,08 MPa do 1 MPa.
- Upewnij się, że dywany ani chodniki nie blokują podstawy ani żadnego z otworów wentylacyjnych.
- Po montażu urządzenie należy ustawić tak, aby wtyczka była dostępna.
- Nie pozostawiać otwartych drzwi urządzenia w pozycji poziomej, aby uniknąć potencjalnych zagrożeń (np. potknięcia się).
- Aby uzyskać więcej informacji na temat produktu, sprawdzić kąę danych technicznych, należy przejść na stronę internetową producenta.
- Maksymalna liczba ustawień miejsca znajduje się na odpowiedniej tabliczce znamionowej dołączonej do produktu.

Połączenia elektryczne i instrukcje bezpieczeństwa

- Dane techniczne (napięcie zasilania i pobór mocy) podane są na tabliczce znamionowej produktu.
 - Upewnić się, że instalacja elektryczna jest uziemiona i zgodna ze wszystkimi obowiązującymi przepisami oraz że gniazdo jest zgodne z wtyczką urządzenia. Producent nie ponosi żadnej odpowiedzialności za szkody na osobach lub rzeczach powstałe w wyniku braku uziemienia urządzenia.
 - Upewnij się, że zmywarka nie przygniata przewodów zasilających.
 - Ogólnie rzecz biorąc, nie zaleca się stosowania elementów przejściowych, rozgałęziaczy połączeń ani przedłużaczy.
- ⚠ OSTRZEŻENIE:** Urządzenie nie może być zasilane przez zewnętrzne urządzenie przełączające, takie jak zegar sterujący, lub podłączone do obwodu, który jest regularnie włączany i wyłączany przez zakład energetyczny.
- Przed czyszczeniem lub konserwacją zmywarki należy odłączyć urządzenie od źródła zasilania i wyłączyć dopływ wody.
 - Nie należy ciągnąć za przewód zasilający urządzenia, aby odłączyć je od źródła zasilania.

⚠ UWAGA: Woda może osiągnąć wysoką temperaturę podczas cyklu prania.

- Nie wystawiać urządzenia na działanie czynników atmosferycznych (deszcz, słońce itp.).
- Opieranie się lub siadanie na otwartych drzwiach zmywarki może spowodować jej przewrócenie się.
- Podczas przesuwania nie należy podnosić zmywarki za drzwi; podczas transportu nigdy nie należy opierać drzwi na wózku. Zalecamy podnoszenie urządzenia przez dwie osoby.
- Zmywarka jest przeznaczona do normalnych naczyń kuchennych. Zabrania się mycia w zmywarce przedmiotów zanieczyszczonych benzyną, farbami, śladowymi ilościami stali lub żelaza, żrącymi chemikaliami, kwasami lub zasadami.
- Jeśli w domu zainstalowany jest zmiękcacz wody, nie ma potrzeby dodawania soli do zmiękczacza wody zamontowanego w zmywarce.
- Jeśli urządzenie ulegnie awarii lub przestanie działać prawidłowo, należy je wyłączyć, wyłączyć dopływ wody i nie ingerować. Prace naprawcze powinny być wykonywane wyłącznie przez autoryzowany serwis

i należy montować wyłącznie oryginalne części zamienne. Niezastosowanie się do powyższych zaleceń może mieć poważne konsekwencje dla bezpieczeństwa urządzenia.

- Jeśli po zdjęciu opakowania trzeba przesunąć urządzenie, nie należy go podnosić za dolną krawędź drzwi. Lekko otwórz drzwiczki i podnieś urządzenie, trzymając je u góry.

CE Nakładając oznaczenie na ten produkt, potwierdzamy, na własną odpowiedzialność, pełną zgodność tego produktu ze wszystkimi właściwymi wymogami w zakresie bezpieczeństwa, zdrowia i ochrony środowiska wynikającymi z prawodawstwa europejskiego.

⚠ OSTRZEŻENIE: Noże i inne naczynia z ostrymi zakończeniami muszą być załadowane do koszyczka ostrą stroną skierowaną w dół lub umieszczone w pozycji poziomej.

Instrukcja bezpieczeństwa

Montaż

- Usunąć wszystkie elementy opakowania.
- ⚠ **OSTRZEŻENIE:** Materiały opakowaniowe należy przechowywać z dala od dzieci.
- Nie montować, ani nie używać zmywarki, jeżeli jest uszkodzona.
- Postępować zgodnie z instrukcjami dostarczonymi z produktem.
- ⚠ **OSTRZEŻENIE:** Nie podłączać zmywarki do sieci elektrycznej przed wykonaniem wszystkich czynności instalacyjnych zgodnie z „INSTRUKCJĄ MONTAŻU”.

Praca

- Aby naprawić urządzenie, skontaktuj się z autoryzowanym centrum serwisowym. Używaj wyłącznie oryginalnych części zamiennych.
- Należy pamiętać, że samodzielna naprawa lub naprawa nieprofesjonalna może mieć konsekwencje dla bezpieczeństwa i może unieważnić gwarancję.
- Następujące części zamienne będą dostępne przez 7 lat od wycofania modelu z produkcji: silnik, pompa obiegową i spustowa, grzejniki i elementy grzejne, w tym pompy ciepła, rurociągi i powiązany sprzęt, w tym węże, zawory, filtry i ograniczniki wody, części konstrukcyjne i wewnętrzne związane z zespołami drzwi, płytkami drukowanymi, wyświetlaczami elektronicznymi, przełącznikami ciśnienia, termostatami i czujnikami, oprogramowaniem i oprogramowaniem sprzętowym, w tym oprogramowaniem do resetowania. Należy pamiętać, że niektóre z tych części zamiennych są dostępne wyłącznie dla profesjonalnych warsztatów i że nie wszystkie części zamienne są odpowiednie dla wszystkich modeli.

Przyłącze wody

- Urządzenie należy podłączyć do sieci wodociągowej za pomocą nowych zestawów węży. Starych zestawów węży nie należy ponownie używać.
- Węże dopływowe i spustowe można skierować w lewo lub w prawo.
- Zmywarkę można podłączyć do zimnej lub ciepłej wody, o ile temperatura nie przekracza 60°C.**
- Ciśnienie wody musi wynosić od 0,08 MPa do 1 MPa.

⚠ **OSTRZEŻENIE:** Nie podłączaj zmywarki do zasilania, dopóki panel przedni nie zostanie całkowicie zainstalowany. W przeciwnym razie może utrzymywać się ryzyko porażenia prądem elektrycznym.

⚠ **OSTRZEŻENIE:** Upewnij się, że produkt przed pierwszym włączeniem jest zainstalowany w pozycji poziomej za pomocą regulowanych nóżek. Sprawdź położenie poziome za pomocą poziomicy.

Wymiana węża dopływowego

- W przypadku pęknięcia wąż należy wymienić na oryginalną część zamienną dostępną u producenta lub w jego serwisie.
- Następujące części zamienne będą dostępne przez 10 lat po wycofaniu modelu z produkcji: zawiasy i uszczelki drzwi, inne uszczelki, ramiona spryskujące, filtry odpływowe, półki wewnętrzne i urządzenia peryferyjne z tworzyw sztucznych, takie jak kosze i pokrywy.
- Informacje na temat lamp znajdujących się wewnątrz tego produktu oraz lamp będących częściami zamiennymi sprzedawanymi oddzielnie: Lampy te są przeznaczone do wytrzymywania ekstremalnych warunków fizycznych panujących w sprzęcie AGD, takich jak temperatura, wibracje, wilgotność lub mają za zadanie sygnalizować informację o stanie pracy urządzenia. Nie są przeznaczone do innych zastosowań i nie nadają się do oświetlania pomieszczeń domowych.
- Wąż dopływowy musi być podłączony do kranu, aby można było odciąć dopływ wody, gdy urządzenie nie jest używane (**rys. 1**).
- Zmywarka jest wyposażona w złącze gwintowane 3/4" (**rys. 2**).
- Podłącz wąż dopływowy „A” do kranu wody „B” z końcówką 3/4", upewniając się, że została odpowiednio dokręcona. Dla krajów nordyckich (FI SE NO DK) konieczne jest zastosowanie adaptera (patrz instrukcja montażu).
- W razie potrzeby rurę wlotową można wydłużyć do 2,5 m. Rura przedłużająca jest dostępna w Centrum Obsługi Posprzedażnej.

Polski

- Jeśli zmywarka jest podłączona do nowych rur lub do rur, które nie były używane przez długi czas, przed podłączeniem węża dopływowego należy przepuścić przez kilka minut wodę. W ten sposób żadne osady piasku czy rdzy nie zatkają filtra dopływu wody.

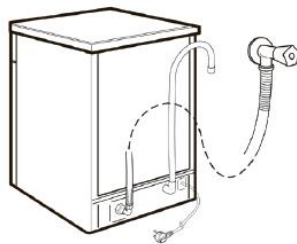

(Rys. 1)

Uwaga:

Podczas podłączania do wody pitnej należy upewnić się, że urządzenie zostało podłączone za pomocą urządzenia zabezpieczającego przed zanieczyszczeniem wody pitnej przez przepływ zwrotny (wg DIN EN 1717) i spełniać wymagania dotyczące zanieczyszczeń wody (wg KTW-BWGL). Produkt powinien być tak skonstruowany, aby zapobiegać cofaniu się wody niezdatnej do picia do sieci wodociągowej zgodnie z normą IEC/EN 61770. Zalecamy, aby montaż, w tym podłączenie wody i prądu oraz naprawy, wykonywał wykwalifikowany technik.

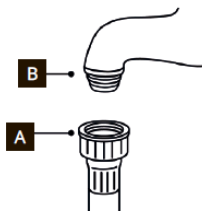

(Rys. 2)

Hydrauliczne urządzenia zabezpieczające

Wszystkie zmywarki są wyposażone w zabezpieczenie przed przelaniem, które w przypadku przekroczenia normalnego poziomu wody z powodu awarii automatycznie blokuje przepływ wody i/lub odprowadza nadmiar wody.

AQUASTOP (rys. 3):

Urządzenie umieszczone na rurze zasilającej, które zatrzymuje przepływ wody w przypadku uszkodzenia rury; w takim przypadku w **okienku „C”** pojawi się czerwony znak i należy wymienić rurkę.

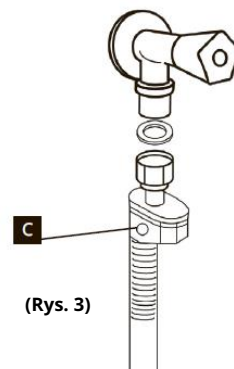

(Rys. 3)

Podłączanie węża wylotowego

- Wąż wylotowy powinien wychodzić do rury kanalizacyjnej, uważając, aby nie było żadnych załamań (**rys.4**).
- Rura pionowa musi znajdować się co najmniej 40 cm nad poziomem podłogi i musi mieć średnicę wewnętrzną co najmniej 4 cm.
- Zaleca się zamontowanie syfonu przeciwapachowego (**rys. 4X**). W razie potrzeby wąż można przedłużyć do 2,5 m, pod warunkiem, że będzie on utrzymywany na maksymalnej wysokości 85 cm nad poziomem podłogi. Rura przedłużająca jest dostępna w Centrum Obsługi Posprzedażnej.
- Wąż można zawiesić z boku zlewu, ale nie wolno go zanurzać w wodzie, aby zapobiec cofaniu się wody z powrotem do pracującego urządzenia (**rys. 4Y**).
- W przypadku instalacji urządzenia pod blatem roboczym zacisk rury węża musi być przymocowany do ściany w najwyższym możliwym położeniu pod blatem roboczym (**rys. 4Z**).
- Sprawdź, czy węże wlotowe i wylotowe nie są zagięte.

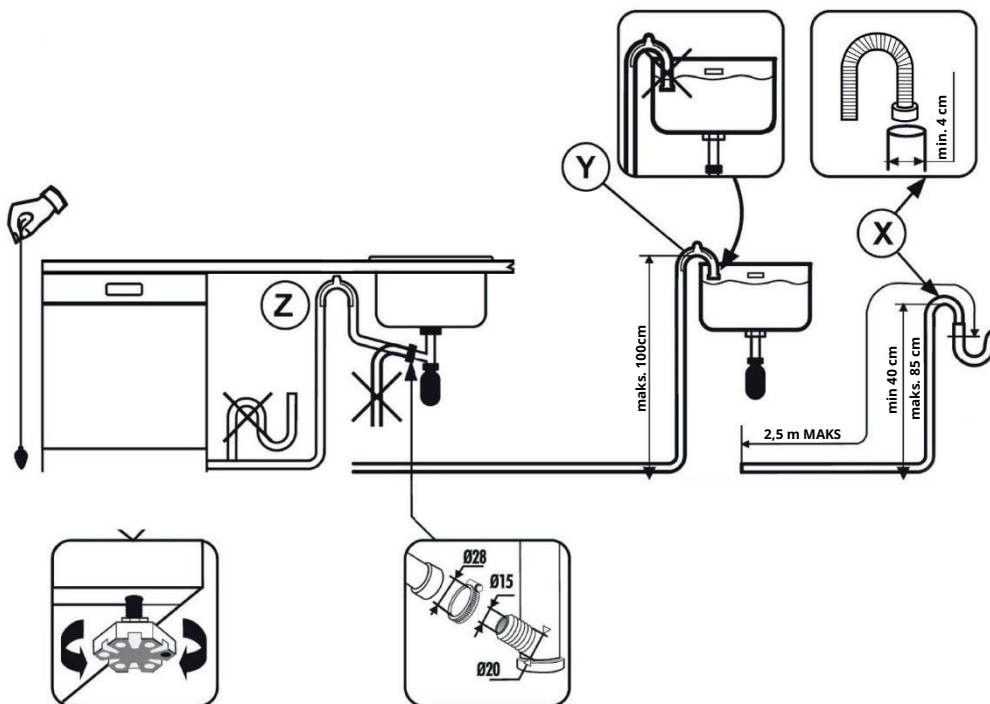

(Rys. 4).

Opis produktu

- 1** Trzecie ramię natryskowe
- 2** Dolne ramię spryskujące
- 3** Filtry
- 4** Tabliczka znamionowa
- 5** Pojemnik na sól
- 6** Dozownik płynu nabłyszczającego
- 7** Dozownik detergentu
- 8** Dolny kosz
- 9** Górne ramię spryskujące
- 10** Górny kosz
- 11** Trzeci kosz

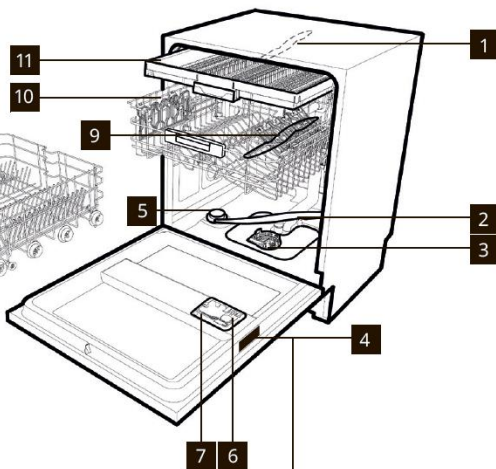

i Grafika stanowi ogólny przegląd. Więcej szczegółów można znaleźć w innych rozdziałach lub dokumentach dostarczonych wraz z urządzeniem.

Numer seryjny

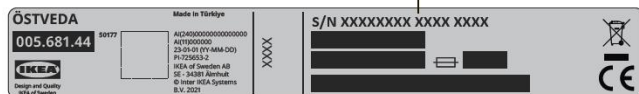

DANE TECHNICZNE (patrz tabliczka znamionowa)

DANE	CAŁKOWICIE ZINTEGROWANA
	Szerokość x wysokość x głębokość (cm)

Komplety naczyń (EN 50242)	14
Pojemność z patelniami i naczyniami	9 osób
Ciśnienie w dopływie wody (MPa)	Min. 0,08 - Maks. 1 MPa
Bezpiecznik / Moc pobierana / Napięcie zasilania	10A / 2000W / 220-240 V

Przed pierwszym użyciem

Ładowanie soli

- Pojawianie się białych plam na naczyaniach jest zasadniczo sygnałem ostrzegającym, że konieczne jest uzupełnienie soli.
- Na spodzie urządzenia znajduje się pojemnik na sól do regeneracji zmiękczacza.
- Ważne jest, aby używać wyłącznie soli przeznaczonej specjalnie do zmywarek. Inne rodzaje soli zawierają niewielkie ilości nierozpuszczalnych cząstek, które w dłuższym okresie czasu mogą wpływać i pogarszać działanie zmiękczacza.
- Aby dodać sól należy odkręcić zakrętkę znajdującego się na dnie pojemnika **(rys. 5)** i następnie ponownie napełnić pojemnik. **(rys. 6)**
- Podczas tej operacji wyleje się trochę wody; ale dodawaj sól, aż pojemnik się zapełni. Gdy pojemnik jest pełny, wymieszaj sól i wodę **(patrz rys. 7)** oczyść gwint z resztek soli i ponownie dokręć kran. **(rys. 8)**

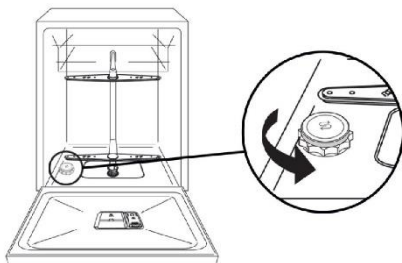

(Rys. 5)

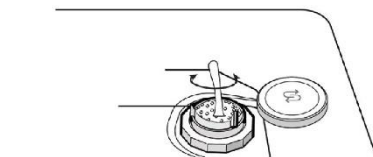

(Rys. 7)

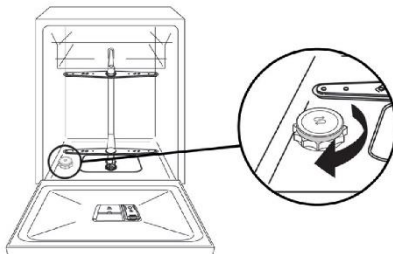

(Rys. 8)

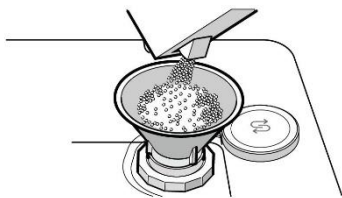

(Rys. 6)

Po załadowaniu soli MUSISZ przeprowadzić pełny cykl zmywania lub ZMYWANIE WSTĘPNE/program.

- Pojemnik na sól ma pojemność od 1 kg i dla efektywnego użytkowania urządzenia należy go od czasu do czasu uzupełniać.

(Tylko przy pierwszym uruchomieniu)

Przy pierwszym użyciu urządzenia, po całkowitym napełnieniu pojemnika na sól, należy dolewać wody aż do przepełnienia pojemnika.

Dozowanie płynu nabłyszczającego

Płyn nabłyszczający

Płyn nabłyszczający, który jest automatycznie uwalniany podczas ostatniego cyklu płukania, pomaga naczyniom szybko wyschnąć i zapobiega powstawaniu plam i zabrudzeń.

Napełnianie pojemnika na płyn nabłyszczający

Pojemnik na nabłyszcz znajduje się obok pojemnika na detergent (**rys. 9**).

Aby otworzyć, naciśnij klapkę na pokrywie dozownika płynu nabłyszczającego i podnieś ją.

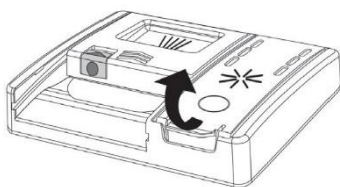

(Rys. 9)

Dodaj płyn nabłyszczający do poziomu oznaczonego maks. (**rys.10**)

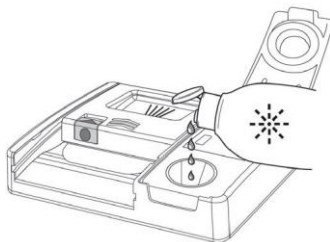

(Rys. 10)

- Jeśli płyn nabłyszczający wyleje się, usuń go ze zbiornika myjącego.
- Rozlany płyn nabłyszczający może powodować nadmierne pienienie się podczas cyklu zmywania.
- Zamknij pokrywę dozownika płynu nabłyszczającego.
- Pokrywa zatrzaśnie się w pozycji blokującej.

Zawsze używaj dodatków do płukania, które są odpowiednie do automatycznych zmywarek.

Podstawowe ustawienia i wybór programu

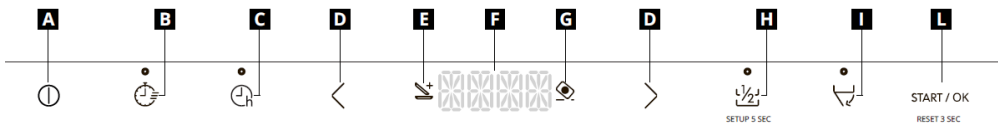

A Przycisk WŁ./WYŁ.

B Przycisk EXPRESS

C Przycisk OPÓŹNIONY START

D Przycisk WYBÓR PROGRAMU

E Kontrolka ADDISH

F WYŚWIETLACZ

G Kontrolka TABLETTA

H Przycisk POŁOWA WSADU/konfiguracja 5 sek

I Przycisk AUTOMATYCZNE OTWARCIE DRZWI

L START / OK / resetuj 3 sek.

Ustawienie pierwszego użycia

Przycisk WŁ./WYŁ. ①

- Aby włączyć lub wyłączyć urządzenie, naciśnij przycisk **WŁ./WYŁ.** ①

Pierwsze włączenie urządzenia

- Podłącz urządzenie do zasilania.
- Naciśnij przycisk WŁ./WYŁ. ①.







W tej fazie aktywne pozostaną jedynie przyciski „WYBÓR PROGRAMU” <> i „START/OK”.

- Na wyświetlaczu pojawi się komunikat „**USTAW JĘZYK**”, a następnie „**ENGLISH**”.
- Naciskając przycisk „**WYBÓR PROGRAMU**” <> możesz wybrać preferowany język.

- Aby zaakceptować wybór języka, naciśnij przycisk „**START/OK**”. Zaraz potem na wyświetlaczu pojawi się tylko raz komunikat „**WITAJ**” i wszystkie światła zgasną.
- Na wyświetlaczu pojawi się wstępnie ustawiony program „**ECO**”.
- Aby dostosować cykl zmywania do rodzaju zabrudzonych naczyń, wybierz odpowiedni program, naciskając dwa przyciski „**WYBÓR PROGRAMU**” <>
- W razie potrzeby wybierz opcje zmywania.
- Naciśnij przycisk „**START/OK**”.

⚠ OSTRZEŻENIE: Jeżeli urządzenie pozostaje włączone, a żaden program nie został wybrany ani uruchomiony, po 5 minutach nastąpi automatyczne wyłączenie zmywarki.

Przegląd programu

Program			Opis
P1	ECO	ECO	Standardowy i najbardziej efektywny program pod względem łącznego zużycia energii i wody dla normalnie zabrudzonych naczyń. Program zgodny z normą EN60436.
P2	AUTO	AUTO WASH	Program, który automatycznie wybiera najbardziej efektywny czas trwania oraz temperaturę cyklu w zależności od ilości wsadu i stopnia zabrudzenia.
P3	 1h	SZYBKI 1h	Jest to program pełnego wsadu przeznaczony do mycia i suszenia w mniej niż godzinę, przy zachowaniu wysokiej jakości zmywania.
P4		UNIWERSALNY	Nadaje się do codziennych lekko zabrudzonych naczyń, program do codziennego korzystania.
P5		INTENSYWNY	Do mocno zabrudzonych patelni i wszelkich innych przedmiotów wymagających mocnego i skutecznego mycia. Idealnie nadaje się do bardzo zabrudzonych talerzy, patelni i garnków.
P6		SZKŁO	Delikatny cykl czyszczenia delikatnych, szlachetnych naczyń i kryształów. Dedykowany program, który dba o trwałość Twoich szklanych naczyń.
P7		CICHY	Idealny program, zaprojektowany w celu zredukowania do minimum poziomu hałasu zmywarki.
P8		ZMYWANIE WSTĘPNE	Krótkie mycie wstępne do naczyń używane w ciągu dnia, gdy chcesz poczekać na pełny wsad.

Programy z myciem wstępnym

W przypadku programów prania ze zmywaniem wstępnym zaleca się dodanie drugiej dawki detergentu (maks. 6 g) bezpośrednio w odpowiednie miejsce. (patrz rozdział „Wkładanie detergentu”).







Informacje dla instytutów badawczych

Aby otrzymać informacje niezbędne do przeprowadzenia testów wydajnościowych (np. według: EN60436), wyślij e-mail na adres: info.test@dishwasher-production.com

W swoim żądaniu podaj kod numeru produktu (PNC) z tabliczki znamionowej.

Program

Detergent do namaczania (mycie wstępne) Temperatura zmywania °C Średni (min.) czas prania² przycisk POŁOWA WSADU¹ Power wash Przycisk „AUTOMATYCZNE OTWIERANIE DRZWI”¹ Przycisk „TABLETKI”²

P1	ECO	ECO	-	45	235	TAK	-	TAK	TAK
P2	AUTO	AUTO WASH	-	55-65	120-140	TAK	TAK	TAK	TAK
P3	 1h	SZYBKI 1h	●	65	59	TAK	TAK	TAK	TAK
P4		UNIWERSALNY	-	60	129	TAK	TAK	TAK	TAK
P5		INTENSYWNY	●	75	146	TAK	TAK	TAK	TAK
P6		SZKŁO	-	45	96	TAK	-	TAK	TAK
P7		CICHY	-	55	255	TAK	-	TAK	TAK
P8		ZMYWANIE WSTĘPNE	-	-	10	TAK	-	TAK	NIE DOTYCZY

● = Dodaj detergent do mycia wstępnego

1 = Tylko jeśli funkcja jest aktywowana poprzez **USTAWIENIA**.





2 = Z zimną wodą (15°C) — tolerancja ±10%

W przypadku gorącej wody czas pozostały do końca programu jest automatycznie wyświetlany podczas trwania programu.

„Wartości są mierzone w laboratorium zgodnie z normą europejską **EN60436** (zużycie może się różnić w zależności od warunków użytkowania).

Program **ECO** nadaje się do czyszczenia normalnie zabrudzonych naczyń i jest najbardziej wydajnym programem do tego zastosowania pod względem łącznego zużycia energii i wody. Ponadto program ten jest wykorzystywany przez organy regulacyjne do oceny zgodności z unijnymi przepisami dotyczącymi ekoprojektu.

Z wyjątkiem programu **ECO**, wartości podane dla innych programów są jedynie orientacyjne. Na czas trwania cyklu może mieć wpływ wiele czynników, takich jak temperatura wody, główne ciśnienie wody, temperatura otoczenia, ilość użytego detergentu oraz liczba i rozmieszczenie naczyń w półkach załadowczych.

Program	Konsumpcja wody (l)	Zużycie energii elektrycznej (kWh)
ECO	9,5	0,74
AUTO	13,4	1,2
 1h	12,6	1,4
	14,6	1,3
	18,1	1,9
	15,1	1,1
	14,6	1,4
	4,6	0,1

1) Ciśnienie i temperatura wody, zmiany w zasilaniu sieciowym, opcje, ilość naczyń i stopień zabrudzenia mogą zmieniać wartości.

2) Wartości dla programów innych niż ECO mają wyłącznie charakter orientacyjny.

Opcje i ustawienia

ADDISH (możliwość dodawania naczyń po rozpoczęciu programu)

Po rozpoczęciu programu należy otwierać drzwi i dodawać kolejne naczynia dopiero wtedy, gdy zaświeci się kontrolka **ADDISH**. Urządzenie zatrzyma się automatycznie, a na wyświetlaczu będzie migał czas pozostały do końca cyklu. Zamknij drzwi **bez naciskania przycisków**.

Powoli i ostrożnie otwieraj drzwi, aby uniknąć zachłapania wodą.

Zdecydowanie odradza się dodawanie naczyń po wyłączeniu się kontrolki ADDISH, ponieważ może to wpłynąć na wydajność mycia.

 **OSTRZEŻENIE:** Jeśli otworzysz drzwi podczas cyklu suszenia, przerywany sygnał dźwiękowy poinformuje Cię, że cykl suszenia nie został jeszcze zakończony.



Przerywanie programu

Nie zaleca się otwierania drzwi w trakcie trwania programu, szczególnie w fazie mycia głównego i ostatniego płukania na gorąco. Jeśli jednak drzwi zostaną otwarte w trakcie trwania programu (np. w celu dodania naczyń), urządzenie zatrzyma się automatycznie. Zamknij drzwi bez naciskania przycisków. Cykl rozpocznie się ponownie od miejsca, w którym został przerwany.

 **OSTRZEŻENIE:** Jeśli otworzysz drzwi podczas cyklu suszenia, przerywany sygnał dźwiękowy poinformuje Cię, że cykl suszenia nie został jeszcze zakończony.

Zmiana trwającego programu

Jeśli chcesz anulować i zmienić trwający już program, wykonaj następujące czynności:

- 1 Naciśnij i przytrzymaj przycisk „**RESETUJ 3 SEK.**” przez co najmniej 3 sekundy.
- 2 Odliczanie pojawia się na wyświetlaczu „**3 -2 -1**”, gdy przycisk „**RESETUJ 3 SEK.**” jest wciśnięty.
- 3 Na wyświetlaczu pojawi się napis „**RESETUJ**” i rozlegną się sygnały dźwiękowe.
- 4 Trwający program zostanie anulowany, a na wyświetlaczu pojawi się program „**ECO**”.
- 5 W tym momencie możesz ustawić nowy program za pomocą przycisków „**WYBÓR PROGRAMU**”  .

 **OSTRZEŻENIE:** Przed rozpoczęciem nowego programu należy sprawdzić, czy w dozowniku znajduje się jeszcze detergent. W razie potrzeby uzupełnić detergent.

Koniec programu

Koniec programu zostanie wskazany przez 3 sygnały trwające 3 sekundy przeplatane 20-sekundową przerwą. Po minucie zmywarka wyłączy się. Jednocześnie na wyświetlaczu na minutę pojawi się komunikat „**KONIEC**”.

AUTOMATYCZNIE OTWIERANE DRZWI

Drzwiczki otworzą się automatycznie podczas fazy suszenia i przed wyjęciem naczyń należy poczekać na sygnał zakończenia cyklu.

Przycisk „EXPRESS”

Przycisk ten pozwala na zaoszczędzenie średnio 25% energii i czasu (w zależności od wybranego cyklu), zmniejszając temperaturę wody do mycia oraz czas suszenia podczas ostatniego płukania. Ta opcja jest zalecana do mycia wieczornego, gdy idealnie suche naczynia nie są potrzebne od razu. Aby zapewnić lepsze suszenie, należy pozostawić lekko uchylone drzwi zmywarki, aby umożliwić naturalną cyrkulację powietrza w zmywarce.

POŁOWA WSADU/KONFIGURACJA 5 SEK

Ten przycisk pozwala wybrać dwie różne funkcje:

Przycisk POŁOWA WSADU

Opracowany specjalnie do lekko zabrudzonych małych wsadów, mieszczący około połowy zmywarki. Wybierając tę opcję oszczędzasz czas, energię i wodę.

Po wybraniu programu naciśnij przycisk i kontrolka zaświeci się. Jeśli ta opcja nie jest kompatybilna z ustawionym programem, usłyszysz dźwięk.

Wybór kosza na pranie

Po każdym naciśnięciu przycisku połowy wsadu na wyświetlaczu pojawi się kosz na naczynia.



Oba kosze.



Dolny kosz.



Górny kosz.

W modelach z 3. koszem zawsze będzie on aktywny.

USTAWIENIA



Zmywarka do naczyń posiada ustawienia fabryczne. W menu ustawień można jednak dostosować różne parametry tak, by spełniały indywidualne wymagania dotyczące zmywania.

Można regulować następujące parametry

Język --> Tabletki --> Płyn zmiękczający --> Płyn nablyszczający --> Brzeczcyk

ZAWSZE rozpoczynaj procedurę z wyłączoną zmywarką.

Ustawienia języka

- Włącz zmywarkę przyciskiem „WŁ. / WYŁ.” .
 - Przytrzymaj przycisk „KONFIGURACJA 5 SEK” przez około 5 sekund.
 - Na wyświetlaczu pojawi się komunikat „USTAWIENIA”.
 - Naciskając przycisk „WYBÓR PROGRAMU”  można wybrać kolejne parametry, które chcemy zmodyfikować.
 - Wybierz na wyświetlaczu ustawienie „JĘZYK”.
 - Aby zatwierdzić wybrany parametr, naciśnij przycisk „START/OK”.
 - Na wyświetlaczu pojawi się komunikat „ENGLISH”.
 - Naciśnij przyciski „WYBÓR PROGRAMU” ,
- aby wybrać nowy język.

- Naciśnij przycisk „START/OK”, aby potwierdzić ustawienie wybranego języka, wyświetli się „JĘZYK” i rozlegnie się krótki dźwięk.
- Aby wyjść z menu należy nacisnąć przycisk „WŁ./WYŁ.”. ①



„TABLETKI”

KONFIGURACJA OPCJI „TABLETKI” 5 SEK

Ta opcja umożliwia optymalne wykorzystanie tabletek („3 w 1”/ „4 w 1”/ „5 w 1” itp.). Naciśnięcie tego przycisku zmienia ustawiony program mycia w celu uzyskania optymalnej wydajności podczas użycia tabletek lub detergentów łączonych; ponadto wskaźniki soli i płynu nabywającego są wyłączone.



-  **OSTRZEŻENIE:** Po wybraniu opcja ta pozostaje również aktywna (kontrolka aktywna) przez kolejne cykle zmywania i można ją dezaktywować (kontrolka wyłączona) jedynie poprzez odznaczenie tej opcji.

Ta opcja jest zalecana w przypadku korzystania z programu SZYBKI, którego czas trwania zostanie wydłużony, umożliwiając poprawę wydajności tabletek detergentowych.

- Włącz zmywarkę przyciskiem „WŁ./WYŁ.” ①.
- Przytrzymaj przycisk „KONFIGURACJA 5 SEK” przez około 5 sekund.
- Na wyświetlaczu pojawi się komunikat „USTAWIENIA”.
- Naciskając przycisk „WYBÓR PROGRAMU”  można wybrać kolejne parametry, które chcemy zmodyfikować.
- Wybierz ustawienie „TABLETKI”.
- Aby zatwierdzić wybrany parametr, naciśnij przycisk „START/OK”.
- Naciśnij przyciski „WYBÓR PROGRAMU” , aby wybrać dwa ustawienia:
„TAK”
„NIE”
- Potwierdź swój wybór, naciskając „START/OK”
- Jeżeli ustawienie „TAK” zostanie potwierdzone, na wyświetlaczu zaświeci się ikona „TABLETKI”.
- Jeżeli ustawienie „NIE” zostanie potwierdzone, ikona „TABLETKI” zgaśnie.
- Aby wyjść z menu, naciśnij przycisk „WŁ. / WYŁ.”

WYBRANE OPCJE I USTAWIENIA BRZĘCZYKA

Sygnal dźwiękowy, który rozlega się po naciśnięciu przycisków służących do wybierania i ustawiania funkcji i opcji zmywania, można włączyć/wyłączyć w następujący sposób (domyślnie jest wyłączony):

-  **OSTRZEŻENIE:** Sygnal dźwiękowy będzie zawsze aktywny, gdy urządzenie jest włączone i wyłączone, na początku lub na końcu cyklu zmywania lub w przypadku problemu lub błędu w urządzeniu.
- Włącz zmywarkę przyciskiem „WŁ./WYŁ.” ①.
- Przytrzymaj przycisk „KONFIGURACJA 5 SEK” przez około 5 sekund.
- Na wyświetlaczu pojawi się komunikat „USTAWIENIA”.
- Naciskając przycisk „WYBÓR PROGRAMU”  można wybrać kolejne parametry, które chcemy zmodyfikować.
- Wybierz ustawienie „BRZĘCZYK”.
- Aby zatwierdzić wybrany parametr, naciśnij przycisk „START/OK”.
- Naciśnij przyciski „WYBÓR PROGRAMU” , aby wybrać dwa ustawienia: „TAK NIE”.
- Potwierdź swój wybór, naciskając „START/OK”.
- Jeśli ustawienie zostanie potwierdzone, na wyświetlaczu pojawi komunikat „BRZĘCZYK”, który będzie się nieprzerwanie przewijał.
- Aby wyjść z menu należy nacisnąć przycisk „WŁ./WYŁ.”. ①

ŚWIATŁO PODŁOGOWE

Podczas trwania programu zmywania na podłogę pod drzwiami zmywarki pada światło podłogowe. Po rozpoczęciu cyklu zmywania światło pozostaje włączone do końca cyklu zmywania. Aby zasygnalizować koniec cyklu prania, lampka podłogowa włącza się z przerwami na 10 sekund.

Światło nie jest włączone, gdy urządzenie znajduje się w stanie opóźnionego startu lub pauzy.

Wskazanie nie będzie widoczne, jeśli panel cokołowy zostanie przesunięty do przodu lub jeśli coś zostanie umieszczone przed projektorem informacyjnym.

Przycisk **AUTOMATYCZNE OTWARCIE DRZWI**

Ta opcja aktywuje specjalne urządzenie, które otwiera drzwi na kilka centymetrów w trakcie lub pod koniec cyklu suszenia (w zależności od programów), co pozwala na bardziej naturalne i efektywne suszenie naczyń. Czas trwania wybranego cyklu zostanie automatycznie zmodyfikowany, aby zoptymalizować temperaturę płukania, umożliwiając znaczne zmniejszenie zużycia energii. Otwarcie drzwi w ostatniej fazie suszenia umożliwi recyrkulację powietrza, eliminując ryzyko powstawania nieprzyjemnych zapachów.

Ta opcja będzie automatycznie aktywna w programie „ECO”.

Istnieje jednak możliwość jej dezaktywacji.

-  **OSTRZEŻENIE:** Po wybraniu tej opcji nie można powstrzymywać otwierania drzwi lub zamykać ich na siłę, ponieważ mogłoby to spowodować uszkodzenie mechanizmu. Pozostaw wolne miejsce przed drzwiami i przed ich zamknięciem poczekaj, aż urządzenie otwierające ponownie się aktywuje.

Kontrolka ostrzegawcza „BRAK SOLI”

Gdy na wyświetlaczu pojawi się komunikat „SÓL” lub, jeśli jest widoczna, zapali się odpowiednia lampka , napełnij zbiornik (patrz rozdział „DODAWANIE SOLI”).

Jeśli poziom odkamieniania jest ustawiony na 0, sytuacja taka nie wystąpi (patrz rozdział dotyczący ustawiania odkamieniania).

Kontrolka ostrzegawcza „BRAK PŁYNU NABŁYSZCZAJĄCEGO”

Gdy na wyświetlaczu pojawi się komunikat „PŁYN NABŁYSZCZAJĄCY” lub, jeśli jest, zapali się odpowiednia kontrolka, napełnij zbiornik (patrz rozdział „ŁADOWANIE PŁYNU NABŁYSZCZAJĄCEGO”).

Jeśli poziom PŁYNU NABŁYSZCZAJĄCEGO jest ustawiony na 0, sytuacja taka nie wystąpi.

Przycisk **OPÓŹNIONY START**

Wybór opóźnionego uruchomienia:

Ten przycisk umożliwi zaprogramowanie rozpoczęcia cyklu zmywania z opóźnieniem od 0:30 do 24 godzin. Aby ustawić opóźniony start, wykonaj następujące czynności:

- Włącz zmywarkę naciskając i przytrzymując przycisk „WŁ.WYŁ.” przez około 3 sekundy.
- Wybierz program zmywania.
- Naciśnij przycisk „OPÓŹNIONY START” (na wyświetlaczu pojawi się czas „0:30”).
- Ponowne naciśnięcie przycisku zwiększa opóźnienie o 30 minut. Po każdym naciśnięciu przycisku opóźnienie wzrasta o 1 godzinę, aż do maksymalnej godziny 24:00. Ponowne naciśnięcie przycisku po opóźnieniu o 24:00 spowoduje powrót do godziny 0:00 (opóźniony start wyłączony).
- Ustawienia opóźnionego startu będą widoczne na wyświetlaczu przez 5 sekund lub do momentu naciśnięcia przycisków WŁ./WYŁ. - WYBÓR PROGRAMU - START/OK.

Zmiana programu nie zmienia czasu opóźnienia, a dioda LED będzie nadal świecić.

Po naciśnięciu przycisku **OPÓŹNIONY START** zostanie wyświetlone ostatnie wprowadzone ustawienie.

Odliczanie i uruchamianie programu z OPÓŹNIONYM STARTEM

- Jeśli w programie ustawiono opóźnienie: po naciśnięciu przycisku „**START/OK**”.
- Kontrolka „**OPÓŹNIONY START**” będzie się świecić do końca wybranego czasu.
- Odliczanie czasu opóźnienia rozpoczyna się od wyświetlenia komunikatu „**START W XX: XX**”.
- Czas będzie wyświetlany w odstępach 30-minutowych w ciągu 24 godzin i odstępach jednonumitowych w ciągu ostatnich 2 godzin.
- Naciśnięcie dowolnego przycisku (z wyjątkiem przycisków „**WL./WYL.**”, **START/OK**” na 3 sekundy powoduje wyświetlenie nazwy programu „P XX” (P + numer programu) podczas jednego przewijania, a następnie ponownie wyświetla się czas opóźnienia.

W przypadku awarii lub wyłączenia zasilania zmywarka zapisuje pozostały czas do momentu jej uruchomienia, który zostanie wznowiony w miejscu, w którym został przerwany, gdy tylko przywrócone zostanie zasilanie lub urządzenie zostanie ponownie włączone.

Jeśli chcesz anulować opóźniony start, wykonaj następujące czynności:

- Przytrzymaj wciśnięty przycisk „**START/OK**” przez co najmniej 3 sekundy. Na wyświetlaczu pojawi się komunikat „**RESETUJ**” i rozlegnie się sygnał dźwiękowy.
- Opóźniony start i wybrany program zostaną anulowane. Na wyświetlaczu pojawią się dwa myślniki.
- W tym momencie, jeśli chcesz uruchomić zmywarkę do naczyń, musisz ponownie ustawić żądany program i w razie potrzeby wybrać przyciski opcji.

Zmiękcacz wody

W zależności od źródła zaopatrzenia woda zawiera wapień i różne minerały, które osadzają się na naczyniach pozostawiając białawe plamy i ślady. Im wyższy poziom tych minerałów obecnych w wodzie, tym twardsza jest woda. Zmywarka wyposażona jest w zmiękcacz wody, który dzięki zastosowaniu specjalnej soli regenerującej dostarcza zmiękczoną wodę do mycia naczyń. Informację o wartości twardości wody można uzyskać w firmie wodociągowej.

Regulacja płynu zmiękczającego wodę

Zmiękcacz wody może uzdatniać wodę o poziomie twardości do 90 °fH (klasyfikacja francuska) lub 50 °dH (klasyfikacja niemiecka) w 8 ustawieniach. Ustawienia są





wymienione w poniższej tabeli, wraz z odpowiednią wodą wodociągową, która ma być uzdatniona.

Poziom	Twardość wody		Stosowanie soli regenerującej	Ustawienie zmiękczacza wody
	°fH (francuska)	°dH (niemiecka)		
0	0-5	0-3	NIE	S0
1	6-10	4-6	TAK	S1
2	11-20	7-11	TAK	S2
3	21-30	12-16	TAK	S3
4*	31-40	17-22	TAK	S4
5	41-50	23-27	TAK	S5
6	51-60	28-33	TAK	S6
7	61-90	34-50	TAK	S7

* Zmiękcacz jest ustawiony fabrycznie na poziomie 4 (S4), ponieważ spełnia wymagania większości użytkowników.

Ustawienie zmiękczacza wody należy regulować w zależności od stopnia twardości wody w następujący sposób:

Zmywarka ZAWSZE musi być wyłączona przed rozpoczęciem tej procedury.

- Włącz zmywarkę przyciskiem „**WL./WYL.**” .
- Przytrzymaj przycisk „**KONFIGURACJA 5 SEK**” wciśnięty przez około 5 sekund.
- Na wyświetlaczu pojawi się komunikat „**USTAWIENIA**”.
- Naciskając przycisk „**WYBÓR PROGRAMU**”  można wybrać kolejne parametry, które chcemy zmodyfikować.
- Wybierz ustawienie „**PŁYN ZMIĘKCZAJĄCY**”.
- Aby zatwierdzić wybrany parametr, naciśnij przycisk „**START/OK**”.
- Na wyświetlaczu pojawia się ustawiony poziom (fabrycznie ustawiony poziom to „**S4**”).
- Naciśnij przyciski „**WYBÓR PROGRAMU**”  aby wybrać różne poziomy ustawień.
- Potwierdź swój wybór, naciskając „**START/OK**”.
- Na wyświetlaczu przewinie się komunikat „**PŁYN ZMIĘKCZAJĄCY**”.
- Aby wyjść z menu, naciśnij przycisk „**WL. / WYL.**” .

Aby ponownie zmienić ustawienie zmiękczacza, należy wykonać tę samą procedurę.



OSTRZEŻENIE: Jeżeli nie możesz dokończyć procedury, wyłącz zmywarkę przyciskiem „WŁ./WYŁ.” I rozpocznij procedurę od początku (**KROK 1**).

informacja o regeneracji żywicy solą

Faza regeneracji jest przeprowadzana pod koniec cyklu zmywania.

W fazie żywicy zużywa się około 3,5 litra wody, przy zużyciu energii około 1 Wh i wydłużeniu czasu cyklu o około 7 minut.

W przypadku cyklu Eco wygląda to tak, jak pokazano w tabeli.

Poziom	Wyświetlacz	Częstotliwość
S0	WYŚWIETLACZ S0	Nigdy
S1	WYŚWIETLACZ S1	1 na 9 cykli
S2	WYŚWIETLACZ S2	1 na 7 cykli
S3	WYŚWIETLACZ S3	1 na 5 cykli
S4	WYŚWIETLACZ S4	1 na 4 cykle
S5	WYŚWIETLACZ S5	1 na 3 cykle
S6	WYŚWIETLACZ S6	1 na 2 cykle
S7	WYŚWIETLACZ S7	Każdy cykl

Płyn nabłyszczający

Gdy znajdzie potrzeba uzupełnienia pojemnika na płyn nabłyszczający, na wyświetlaczu pojawi się informacja o braku płynu nabłyszczającego.

Został on fabrycznie ustawiony na poziom 4, zgodnie z potrzebami większości użytkowników.

Regulacja ilości płynu nabłyszczającego

ZAWSZE rozpoczynaj procedurę z wyłączoną zmywarką.

- Włącz urządzenie, naciśnij przycisk **WŁ./WYŁ.**

- Przytrzymaj przycisk „**konfiguracja 5 sek.**”, rozlegnie się krótki sygnał dźwiękowy
- Na wyświetlaczu pojawi się komunikat „**USTAWIENIA**”.
- Naciśnij przyciski „**WYBÓR PROGRAMU**” , aby przejść do podmenu.
- Wybierz opcję „**PŁYN NABŁYSZCZAJĄCY**”. Naciśnij „**START/ RESETUJ**”, aby uzyskać dostęp do poziomów regulacji.
- Naciśnij „**START/OK**”, aby uzyskać dostęp do poziomów regulacji.
- Naciśnij „**WYBÓR PROGRAMU**” , aby wybrać wartość (R1 ..R6). Na poziomie R0 nabłyszczacz nie jest dozowany. (**patrz tabela**)
- Naciśnij przycisk „**START/OK**”, aby potwierdzić.
- Naciśnij „**WŁ/ WYŁ**” , aby potwierdzić.

Poziom nabłyszczacza (wiele dozowań)	Znaczenie
0	Brak wielodozowania i wykrywania nabłyszczacza.
1	1 impuls (1 dozowanie)
2	2 impulsy (2 dozowania)
3	3 impulsy (3 dozowania)
4	4 impulsy (4 dozowania)
5	5 impulsów (5 dozowań)
6	6 impulsów (6 dozowań)

Stężenie wapnia w wodzie znacząco wpływa na tworzenie się kamienia i skuteczność suszenia. Dlatego ważne jest regulowanie ilości płynu nabłyszczającego, aby uzyskać zadowalające rezultaty zmywania. Jeśli po myciu na naczyniach pojawią się smugi, zmniejsz ilość o jedną pozycję. Jeśli pojawią się białawe plamy, zwiększ ilość o jedną pozycję.

Możliwość ładowania i ustawienia koszyka

Regulacja górnego koszyka

Górny koszyk wyposażony jest w system regulacji wysokości.

Podniesienie:

Podnieś kosz, trzymając go za boki (**rys. 11**), gdy tylko znajdzie się w górnym położeniu.

Obniżenie:

Naciśnij dźwignię „A”, trzymając ją po bokach (**rys. 12**), gdy tylko znajdzie się w dolnym położeniu.

⚠ OSTRZEŻENIE: Zalecamy wyregulowanie kosza przed załadowaniem naczyń.

⚠ OSTRZEŻENIE: Kontroluj kosz podczas opadania do pozycji zatrzymania.

⚠ OSTRZEŻENIE: Nigdy nie podnoś ani nie opuszczaj kosza, trzymając go tylko z jednej strony.

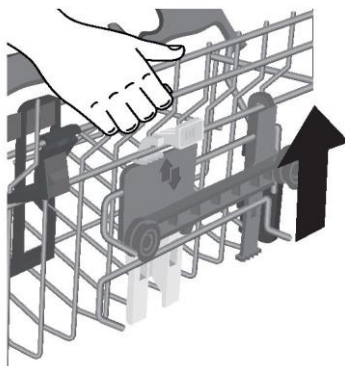

(Rys. 11)

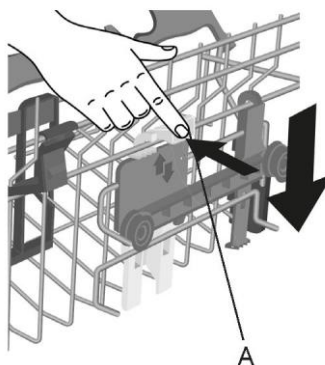

(Rys. 12)

Ładowanie naczyń

Corzystanie z górnego kosza

Uchwyt na kubek

Kosz górny (rys. 13) wyposażony jest w ruchome wsporniki zaczepiane o panel boczny. Można je ustawić w pozycji otwartej (A), aby umieścić filiżanki do herbaty, kawy, długie noże i chochle lub w pozycji obniżonej (B), aby mieć więcej miejsca w górnym koszu.

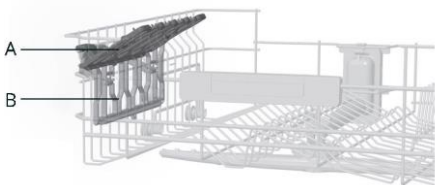

(Rys. 13)

- Kieliszki typu goblet można zawiesić same na końcówkach wsporników. (rys. 14).

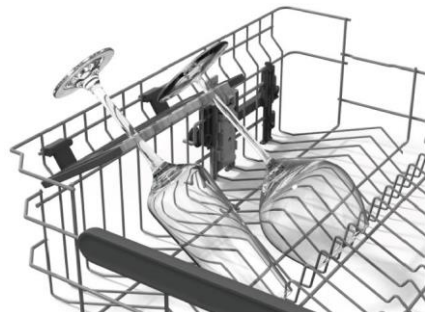

(Rys. 14)

- Górny kosz został zaprojektowany tak, aby zapewnić maksymalną elastyczność użytkowania. Można w nim umieścić talerze deserowe, filiżanki i szklanki, które zaleca się zamykać, aby zapobiec ich przewróceniu przez dysze.

- Większe talerze umieść lekko pochylone do przodu, aby ułatwić wkładanie kosza do urządzenia.

⚠ OSTRZEŻENIE: Po załadowaniu kosza upewnij się, że ramię spryskujące obraca się swobodnie, nie uderzając o naczynia lub przybory kuchenne.

Standardowe wsad dzienny przedstawiono na (rys. 15).

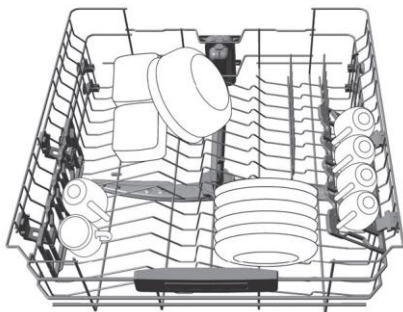

(Rys. 15)

Korzystanie z dolnego kosza

- Dolny kosz jest przeznaczony na garnki, patelnie, wazy, salaterki, pokrywki, tace, talerze obiadowe i talerze do zupy.
- Sztuczce należy wkładać rączką do dołu, do specjalnego plastikowego pojemnika umieszczonego w dolnym koszu dbając o to, aby same sztuczce nie utrudniały obracania się ramienia spryskującego lub otwierania przegródki na detergent.

Składane stojaki

W dolnym koszu (**rys. 16**) mogą znajdować się regulowane grzebienie, przydatne w celu zapewnienia optymalnej stabilności naczyń.

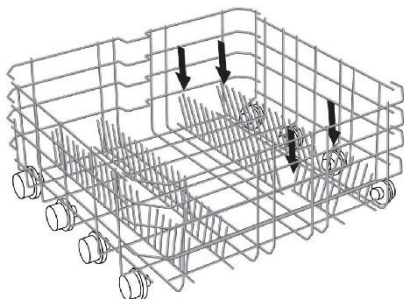

(Rys. 16)

Naczynia lub talerze o niestandardowych rozmiarach lub kształtach można podnosić/opuszczać (**rys. 17**, **rys. 18** i **rys. 19**), aby zapewnić maksymalną elastyczność załadunku.

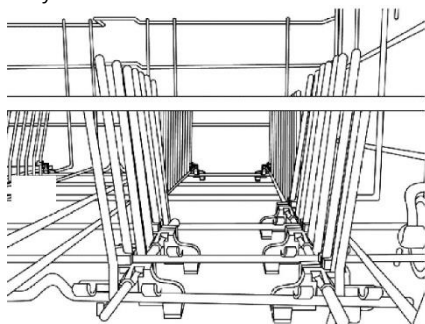

(Rys. 17)

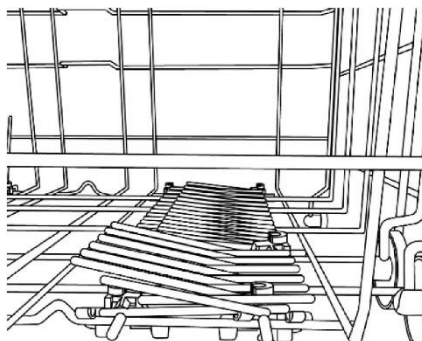

(Rys. 18)

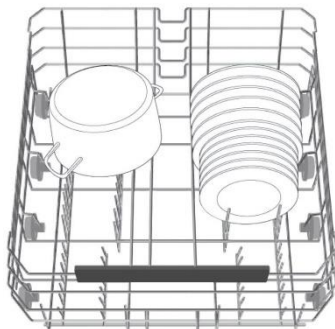

(Rys. 19)

⚠ OSTRZEŻENIE: Po załadowaniu kosza upewnij się, że ramię spryskujące obraca się swobodnie, nie uderzając o naczynia lub przybory kuchenne.

Użyj trzeciego kosza do załadowania sztućców, jak pokazano na rysunku (**rys.20**). Noże należy wkładać ostrą, tnącą stroną skierowaną w dół.

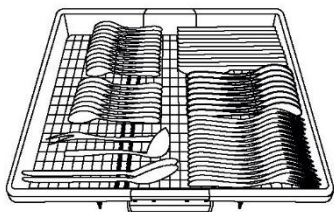

(Rys. 20)

W razie potrzeby boczne półki trzeciego kosza można przesunąć lub wyjąć (**rys. 21-22**), aby stworzyć dodatkową przestrzeń w górnym koszu na nieporęczne przedmioty, takie jak kieliszki do wina.

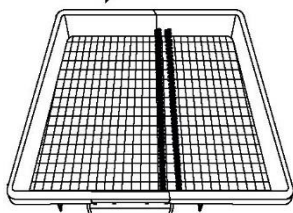

(Rys. 21)

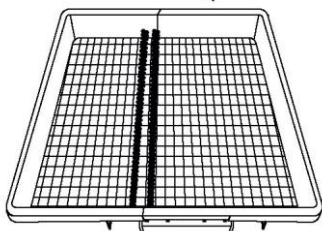

(Rys. 22)

Power wash

W niektórych programach (patrz tabela programów) trzecie ramię myjące umieszczone w dolnej części zmywarki **POWER WASH** będzie również włączone. Funkcja ta doskonale sprawdza się podczas mycia silnie zabrudzonych naczyń stołowych lub kuchennych, umieszczając je bezpośrednio w obszarze kosza nad ramieniem **POWER WASH**.

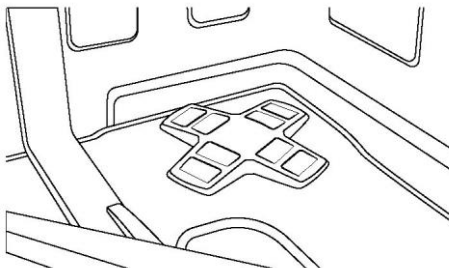

Dozowanie detergentu

Dozowanie detergentu

Niezbędne jest stosowanie detergentu przeznaczonego specjalnie do zmywarek w postaci proszku, płynu, żelu lub tabletek.

Nieodpowiednie detergenty (np. do mycia ręcznego) nie zawierają składników odpowiednich do zmywania w zmywarce i powodują nieprawidłowe działanie zmywarki.

Napełnianie pojemnika na detergent

Pojemnik na detergent znajduje się w drzwiach (rys. 23). Jeśli drzwi pojemnika są zamknięte, aby je otworzyć, wystarczy nacisnąć przycisk zwalnający (A): drzwi są zawsze otwarte po zakończeniu każdego programu zmywania, gotowe do następnego użycia.

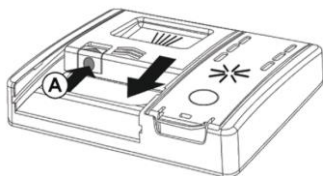

(Rys. 23)

⚠ OSTRZEŻENIE: Podczas ładowania do dolnego kosza należy upewnić się, że talerze lub inne elementy nie blokują dozownika detergentu.

Ilość stosowanego detergentu różni się w zależności od stopnia zabrudzenia naczyń i rodzaju zmywanych naczyń. Zalecamy użycie 20-30 g detergentu w części przeznaczonej do prania komory na detergent (rys.24).

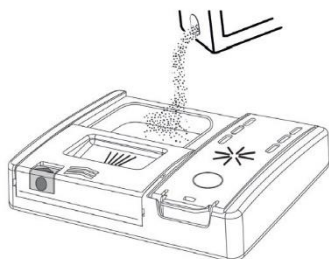

(Rys. 24)

Jeśli używasz tabletek, wystarczy jedna. Włóż **TABLETKI**, upewniając się, że nie kolidują z systemem otwierania (rys.25)

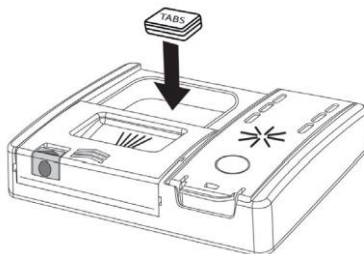

(Rys. 25)

Po wleciu detergentu do pojemnika ponownie zamknij drzwi, popychając je zgodnie z kierunkiem strzałki, aż zatrzasną się w odpowiednim miejscu.(rys.26)

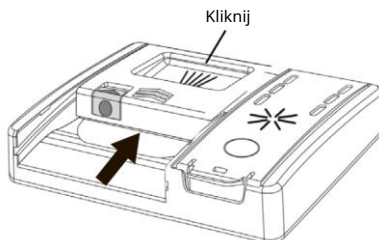

(Rys. 26)

Ponieważ nie wszystkie detergenty są takie same, instrukcje na opakowaniach detergentów mogą się różnić. Chcielibyśmy tylko przypomnieć użytkownikom, że zbyt mało detergentu nie doczyści prawidłowo naczyń, a zbyt dużo detergentu nie da lepszych rezultatów i jest również marnotrawstwem.

Nie używaj nadmiernej ilości detergentu i jednocześnie pomóż ograniczyć szkody dla środowiska.

Dodawanie detergentu do zmywania wstępnego w programach, które tego wymagają

W programach, które mają cykl zmywania wstępnego, który wymaga dodatkowej dawki detergentu (patrz rozdział Programy zmywania), dodatkowy detergent należy wlać do odpowiedniego miejsca (**rys. 27**) (C).

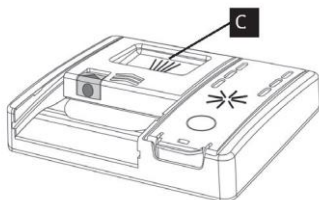

(Rys. 27)

Rodzaje detergentów

Tabletki z detergentem

Detergenty w tabletkach różnych producentów rozpuszczają się z różną szybkością, dlatego niektóre programy detergentów w tabletkach mogą nie być w pełni skuteczne, ponieważ nie rozpuszczają się całkowicie.

Jeśli używane są te produkty, zaleca się wybranie dłuższych programów, aby zagwarantować całkowite wykorzystanie detergentu.

Aby uzyskać zadowalające rezultaty prania, tabletki MUSZĄ być umieszczone w części zmywającej pojemnika na detergent, a NIE bezpośrednio w bębnie.

Skoncentrowane detergenty

Skoncentrowane detergenty o obniżonej zasadowości i z naturalnymi enzymami w połączeniu z programami zmywania w temperaturze 50°C mają mniejszy wpływ na środowisko i chronią naczynia oraz zmywarkę.

Programy prania w 50°C celowo wykorzystują rozpuszczające brud właściwości enzymów, dzięki czemu przy użyciu skoncentrowanych detergentów można osiągnąć takie same wyniki jak w programach 65°C, ale w niższej temperaturze.

Połączone detergenty

Detergenty, które zawierają również płyn nablyszczający, należy umieścić w sekcji zmywania pojemnika na detergent.

Pojemnik na płyn nablyszczający musi być pusty (jeśli nie jest pusty, ustaw regulator płynu nablyszczającego w najniższej pozycji przed użyciem detergentów mieszanych).

Detergenty kombinowane „TABLETKI”

Jeśli planujesz używać połączonych detergentów w postaci „TABLETKI” („3 w 1”, „4 w 1”, „5 w 1” itp.) tj. zawierających sól i/lub środek nablyszczający, zalecamy, co następuje:

- przeczytaj uważnie i postępuj zgodnie z instrukcjami producenta podanymi na opakowaniu.

Jeśli stosując tego typu produkty nie uzyskujesz zadowalających efektów zmywania, skontaktuj się z producentem detergentu.

W pewnych okolicznościach użycie połączonych detergentów może spowodować:

- osady kamienia na naczyniach lub w zmywarce.
- zmniejszenie wydajności zmywania i suszenia.

Wszelkie problemy wynikające bezpośrednio z użytkowania tych produktów nie są objęte naszą gwarancją.

Jeśli wystąpią problemy ze zmywaniem i/lub suszeniem, zalecamy powrót do stosowania tradycyjnych oddzielnych produktów (sól, detergent i płyn nablyszczający). Zapewni to prawidłowe działanie zmiękczacza wody w zmywarce.

W takim przypadku zalecamy:

- napełnić pojemnik na sól i płyn nablyszczający.
- uruchomić jeden normalny cykl zmywania bez wsadu.

Należy pamiętać, że po powrocie do stosowania konwencjonalnej soli konieczne będzie wykonanie kilku cykli, zanim system znów stanie się w pełni wydajny.

Porady i wskazówki

Jak uzyskać naprawdę dobre rezultaty zmywania

- Przed włożeniem naczyń do zmywarki należy usunąć wszelkie pozostałości jedzenia (kości, muszle, kawałki mięsa lub warzyw, fusy od kawy, skórki owoców, popiół z papierosów, wykałaczki itp.), aby uniknąć zatkania filtrów, wylotu wody i dysz ramion myjących.
- Nie ma potrzeby płukania naczyń przed włożeniem ich do zmywarki, ponieważ prowadzi to do zwiększonego zużycia wody i energii i nie jest zalecane.
- Jeśli rondle i naczynia żaroodporne są pokryte resztkami przypalonych lub pieczonych potraw, zaleca się pozostawienie ich do namoczenia przed myciem.
- Połóż naczynia stroną do dołu.
- Staraj się układać naczynia w taki sposób, aby się nie stykały. Jeśli zostaną załadowane prawidłowo, uzyskasz lepsze wyniki.
- Po załadowaniu naczyń sprawdź, czy ramiona myjące mogą się swobodnie obracać.
- Patelnie i inne naczynia, na których znajdują się szczególnie uporczywe resztki jedzenia lub resztki przypalonego jedzenia, należy pozostawić do namoczenia w wodzie z płynem do mycia naczyń.
- Aby prawidłowo umyć srebro:
 - wypłukać srebro natychmiast po użyciu, zwłaszcza jeśli było używane do majonezu, jajek, ryb itp.
 - nie polewaj detergentem.
 - trzymaj z dala od innych metali.

Jak efektywnie oszczędzać.

Wskazówki, jak zaoszczędzić pieniądze i nie szkodzić środowisku podczas korzystania z urządzenia.

- Osiągnij optymalny poziom wykorzystania energii, wody, detergentu i czasu, uwzględniając zalecany maksymalny rozmiar wsadu.
- Zaoszczędź do 50% energii, myjąc cały wsad zamiast, dzieląc go na 2 części.

- Jeśli naczynia nie są bardzo brudne lub kosze nie są zbyt pełne, wybierz program **ECO**, postępując zgodnie z instrukcjami na liście programów.
- Najefektywniejsze programy pod względem łącznego wykorzystania wody i energii to zazwyczaj te, które trwają dłużej, z niższą temperaturą.
- Mycie w zmywarce zużywa mniej energii i wody w porównaniu do mycia ręcznego, jeśli zmywarka jest używana zgodnie z instrukcjami i zaleceniami producenta.

Czego nie myć.

- Należy pamiętać, że nie wszystkie naczynia nadają się do mycia w zmywarce. Odradzamy używanie zmywarki do mycia przedmiotów z tworzyw termoplastycznych z drewnianymi lub plastikowymi uchwytyami, rondli z drewnianymi uchwytyami, przedmiotów z aluminium, szkła kryształowo-ołowiowego, o ile nie zaznaczono inaczej.
- Niektóre dekoracje mogą wyblaknąć. Dlatego przed załadowaniem całej partii warto najpierw wyprać tylko jedną z rzeczy, aby upewnić się, że inne nie wyblakną.
- Srebrnych sztućców z uchwytyami ze stali innej niż nierdzewna nie należy wkładać do zmywarki, ponieważ może dojść między nimi do reakcji chemicznej.

Kupując nowe naczynia lub sztucce zawsze upewnij się, że nadają się do mycia w zmywarce.

Przydatne wskazówki

- Aby uniknąć kapania z górnego kosza, należy najpierw wyjąć dolny kosz.
- Jeśli naczynia mają pozostać w zmywarce przez jakiś czas, pozostaw drzwi uchylone, aby umożliwić cyrkulację powietrza i poprawić wydajność suszenia.

Czyszczenie i konserwacja

Czyszczenie filtrów

System filtrów składa się z:

- Centralnego pojemnika, który zatrzymuje większe cząstki.
 - Mikrofiltra, umieszczonego pod gazą, który zatrzymuje najdrobniejsze cząstki, zapewniając doskonałe płukanie.
 - Płaskiej gazy, która stale filtruje wodę do mycia.
- Aby uzyskać doskonałe rezultaty za każdym razem, filtry należy sprawdzać i czyścić po każdym zmywaniu.
 - Aby wyjąć filtr, po prostu obróć uchwyt w kierunku przeciwnym do ruchu wskazówek zegara **1** i wyciągnij go, ciągnąc do góry **2** (rys.28).

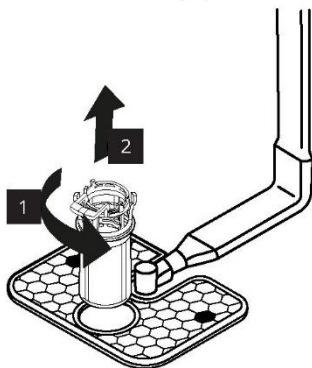

(Rys. 28)

- Aby ułatwić czyszczenie, środkowy pojemnik można wyjąć (rys. 29), naciskając dwa przyciski po bokach i pociągając go do góry.

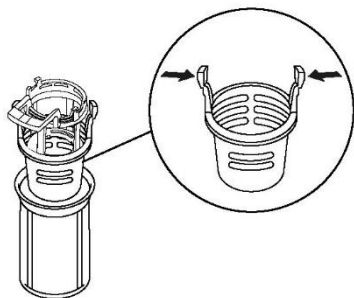

(Rys. 29)

- Wyjmij filtr gazowy (rys.30) i umyj całe urządzenie pod strumieniem wody (rys.31). W razie potrzeby można użyć małego pędzla.

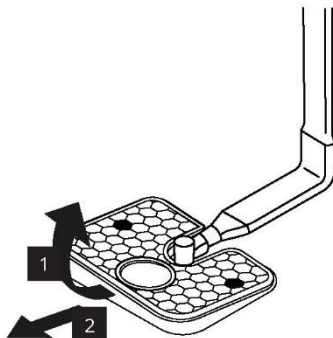

(Rys. 30)



(Rys. 31)

- Ponownie zmontuj płytę i filtr, wykonując poprzednie czynności w odwrotnej kolejności, zwracając uwagę na prawidłowe przykręcenie elementów, aby nie zagrozić działaniu zmywarki.

⚠ UWAGA: Po wyczyszczeniu filtrów należy upewnić się, że są one prawidłowo zamontowane i że filtr z gazy jest prawidłowo umieszczony na dnie zmywarki. Upewnij się, że filtr jest z powrotem wkręcony w gazę zgodnie z ruchem wskazówek zegara, ponieważ złe osadzenie jednostki filtrującej może mieć niekorzystny wpływ na wydajność urządzenia.

Nigdy nie używaj zmywarki bez filtrów.

Czyszczenie ramienia natryskowego

Właściwa pielęgnacja urządzenia może wydłużyć jego żywotność.

Czyszczenie zewnętrznej części urządzenia

- Odłącz urządzenie od zasilania.
- Do czyszczenia zmywarki na zewnątrz nie należy używać rozpuszczalników (działanie odtłuszczające) ani środków ściernych, a jedynie szmatkę nasączoną wodą.

Czyszczenie wnętrza urządzenia

- Zmywarka nie wymaga specjalnej konserwacji, ponieważ zbiornik jest samoczyszczący.
- Regularnie przecieraj uszczelkę drzwi wilgotną szmatką, aby usunąć resztki jedzenia lub płyn nabłyszczający.
- Zaleca się mycie zmywarki w celu usunięcia osadów wapiennych lub brudu. Sugerujemy okresowe uruchamianie cyklu zmywania przy użyciu specjalistycznych środków do czyszczenia zmywarek. Podczas wszystkich operacji czyszczenia zmywarka musi być pusta.
- Jeśli pomimo rutynowego czyszczenia filtrów zauważysz, że naczynia lub patelnie nie są prawidłowo umyte lub wypłukane, sprawdź, czy wszystkie głowice natryskowe na ramionach rotora są czyste.

Jeśli są zablokowane, wyczyść je w następujący sposób:

- 1 zdejmij górne ramię wirnika, obracając nakrętkę pierścieniową od prawej do lewej strony (rys. 32).

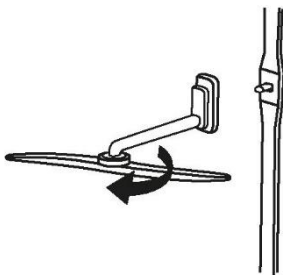

(Rys. 32)

- 2 Dolne ramię wirnika można wyjąć, po prostu pociągając je do góry (rys. 33).

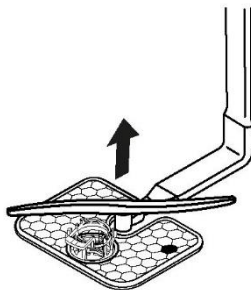

(Rys. 33)

- 3 Umyj ramiona wirnika pod strumieniem wody, aby usunąć wszystkie elementy blokujące w głowicach spryskujących (rys. 34).



(Rys. 34)

Nie używać narzędzi, które mogą zdeformować głowice natryskowe.

- 4 po zakończeniu z powrotem zamontuj ramiona wirnika w tej samej pozycji, pamiętając o ponownym ustawieniu strzałki i jej dokręceniu (rys. 35).

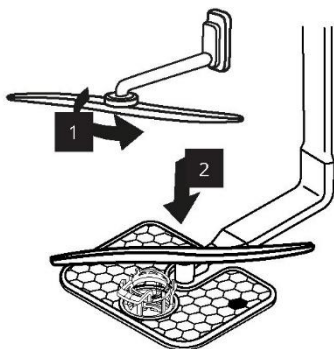

(Rys. 35)

- 5 Zarówno okładzina drzwi, jak i okładzina zbiornika są wykonane ze stali nierdzewnej; jeśli jednak pojawią się plamy spowodowane utlenianiem, jest to prawdopodobnie spowodowane wysokim poziomem soli żelaza obecnych w wodzie.
- 6 Plamy można usunąć łagodnym środkiem ściernym; nigdy nie używaj materiałów na bazie chloru, wełny stalowej itp.

PO ZAKOŃCZENIU CYKLU.

Po każdym zmywaniu należy bezwzględnie zakręcić dopływ wody i wyłączyć urządzenie poprzez naciśnięcie przycisku WŁ./WYŁ. do pozycji wyłączonej.

Jeśli urządzenie nie będzie używane przez dłuższy czas, zaleca się przestrzeganie następujących zasad:

1. wykonaj puste mycie z detergentem w celu oczyszczenia urządzenia z ewentualnych osadów
2. wyciągnij wtyczkę elektryczną
3. wyłącz dopływ wody
4. napełnij pojemnik na płyn nabłyszczający
5. zostaw uchylone drzwi
6. utrzymuj wnętrze urządzenia w czystości
7. Jeśli urządzenie zostanie pozostawione w miejscach, w których temperatura spada poniżej 0°C, woda pozostająca w przewodach może zamrznąć. Poczekaj, aż temperatura wzrośnie powyżej zera i wtedy poczekaj

Rozwiązywanie problemów

Jeśli uważasz, że zmywarka nie działa prawidłowo, zapoznaj się z poniższym krótkim przewodnikiem zawierającym praktyczne wskazówki, jak rozwiązać najczęstsze problemy. Jeśli usterka nie ustąpi lub się powtórzy, skontaktuj się z autoryzowanym centrum serwisowym.

ZGŁASZANIE BŁĘDÓW

Błędy sygnalizowane są numerem poprzedzonym literą „E” (np. Błąd 2 = E2) i krótkim sygnałem dźwiękowym.

Wyświetlany błąd	Znaczenie i rozwiązania
<p>„BRAK WODY” z krótkim sygnałem dźwiękowym</p> <p>BŁĄD E2 z krótkim sygnałem dźwiękowym</p>	<p>Zmywarka nie napełnia się wodą</p> <ul style="list-style-type: none"> Upewnij się, że dopływ wody jest otwarty. Upewnij się, że wąż doprowadzający wodę nie jest zgięty ani zgnieciony. Upewnij się, że rura odpływowa znajduje się na odpowiedniej wysokości (patrz rozdział dotyczący instalacji). Zamknij dopływ wody, odkręć rurkę spustową z tyłu zmywarki i sprawdź, czy filtr „piaskowy” nie jest zatkany.
<p>BŁĄD E3 z krótkim sygnałem dźwiękowym</p>	<p>Zmywarka nie odprowadza wody</p> <ul style="list-style-type: none"> Upewnij się, że rura odpływowa nie jest zagięta, zakleszczona lub zablokowana, a filtr nie jest zatkany. Upewnij się, że syfon nie jest zatkany.
<p>BŁĄD E4 z krótkim sygnałem dźwiękowym</p>	<p>Wyciek wody</p> <p>Upewnij się, że rura odpływowa nie jest zagięta, zakleszczona lub zablokowana, a filtr nie jest zatkany.</p> <p>Upewnij się, że syfon nie jest zatkany.</p>
<p>BŁĄD E8 z krótkim sygnałem dźwiękowym</p>	<p>Element grzewczy wody nie działa prawidłowo lub płytka filtracyjna jest zatkana</p> <p>Wyczyść płytkę filtracyjną.</p>
<p>BŁĄD E18 z krótkim sygnałem dźwiękowym</p>	<p>Problemy z poziomem wody</p> <p>Sprawdź zatkaną płytkę filtra</p> <p>Wyczyść płytkę filtracyjną.</p>
<p>BŁĄD E21 z krótkim sygnałem dźwiękowym</p>	<p>Niekontrolowany dopływ wody z otwartym zaworem elektromagnetycznym. Natychmiast zakręć kran i odłącz urządzenie od zasilania.</p>
<p>Jakikolwiek inny kod</p>	<p>Wyłącz i odłącz zmywarkę, odczekaj minutę. Włącz urządzenie i ponownie uruchomić program. Jeśli błąd wystąpi ponownie, skontaktuj się bezpośrednio z Autoryzowanym Centrum Obsługi Klienta.</p>

Inne usterki

WADY	PRZYCZYNA	ROZWIĄZANIE
<p>1. Żaden program nie działa</p>	<p>Wtyczka nie jest podłączona do gniazdka ściennego</p>	<p>Podłącz wtyczkę elektryczną</p>
	<p>Przycisk WŁ./WYŁ. nie został wciśnięty</p>	<p>Naciśnij przycisk</p>
	<p>Drzwi są otwarte</p>	<p>Zamknij drzwi</p>
	<p>Brak elektryczności</p>	

2. Zmywarka nie napelnia się wodą	Patrz punkt 1	
	Kran jest zamknięty	Otwórz kran z wodą
	Wąż doprowadzający wodę jest zgięty	Wyliminuj zagięcia w wężu
	Filtr węża doprowadzającego wodę jest zatkany	Oczyść filtr na końcu węża
3. Zmywarka nie odprowadza wody	Filtr jest brudny	Wyczyść filtr
	Rura odpływowa jest wygięta	Wyliminuj zagięcia w rurze
	Przedłużenie rury odpływowej nie jest prawidłowo podłączone	Ostrożnie postępuj zgodnie z instrukcjami dotyczącymi podłączania rury odpływowej
	Przyłącze wylotowe na ścianie jest skierowane w dół, a nie w górę	Wezwij wykwalifikowanego technika
4. Zmywarka stale odprowadza wodę	Pozycja rury odpływowej jest zbyt niska	Podnieść rurę odpływową na wysokość co najmniej 40 cm nad poziomem podłogi
5. Ramiona spryskujące nie wydają dźwięku obracania się	Nadmierna ilość detergentu	Zmniejsz ilość detergentu. Użyj odpowiedniego detergentu
	Przedmiot zapobiega obracaniu się ramion	Zmień położenie elementu
	Płyta filtracyjna i filtr bardzo brudne	Oczyść płytkę filtrującą i filtr
6. Naczynia tylko częściowo umyte	Patrz punkt 5	Sprawdź
	Dna garnków nie zostały dobrze umyte	Przypalone resztki jedzenia należy namoczyć przed włożeniem naczyń do zmywarki
	Krawędzie garnków nie zostały dobrze umyte	Zmień położenie garnków
	Ramiona spryskujące są częściowo zablokowane	Zdejmij ramiona spryskujące, odkręcając nakrętki pierścieniowe zgodnie z ruchem wskazówek zegara i umyj je pod bieżącą wodą
	Naczynia nie zostały prawidłowo załadowane	Nie ustawiaj naczyń zbyt blisko siebie
	Koniec rury spustowej jest zanurzony w wodzie	Koniec rury spustowej nie może stykać się z wypływającą wodą
	Odmierzono niewłaściwą ilość detergentu lub detergent jest stary i twardy	Zwiększ dawkę w zależności od stopnia zabrudzenia naczyń lub zmień detergent
	Korek pojemnika na sól nie jest prawidłowo zamknięty	Wybierz bardziej energiczny program
	Program zmywania nie jest wystarczająco dokładny	Dokręć prawidłowo
7. Detergent nie został dozowany lub został dozowany częściowo	Sztuczne, naczynia, patelnie itp. uniemożliwiają otwarcie dozownika detergentu	Ułóż naczynia tak, aby nie blokowały dozownika

8. Obecność białych plam na naczyaniach	Woda wodociągowa jest zbyt twarda	Sprawdź poziom soli i płynu nabyłyszczającego i wyreguluj. Jeżeli usterka będzie się powtarzać, skontaktuj się z autoryzowanym centrum serwisowym
9. Hałas podczas zmywania	Naczynia objają się o siebie	Ponownie sprawdzić załadowanie naczyń do kosza
	Obracające się ramiona uderzają o naczynia	Ponownie sprawdzić załadowanie naczyń do kosza
10. Naczynia nie są całkowicie suche	Nieodpowiedni przepływ powietrza	Pozostaw uchylone drzwi zmywarki na koniec programu zmywania, aby naczynia wyschły naturalnie
	Brak środka nabyłyszczającego	Uzupełnij dozownik płynu nabyłyszczającego

Proszę zanotować: Jeśli którakolwiek z powyższych sytuacji spowoduje złe wyniki zmywania lub niewystarczające spłukanie, usuń osady brudu z naczyń ręcznie, ponieważ końcowy cykl suszenia utwardza brud, co utrudnia jego usunięcie przy kolejnym zmywaniu.

Jeśli usterka nie ustąpi, skontaktuj się z Autoryzowanym Centrum Serwisowym, podając model zmywarki. Można to znaleźć na tabliczce w górnej części wewnętrznej strony drzwi zmywarki lub na karcie gwarancyjnej. Te informacje pozwolą na podjęcie szybszych, skuteczniejszych działań.

Link do bazy danych UE EPREL

Kod QR na etykiecie energetycznej dostarczonej z urządzeniem zawiera łącze internetowe umożliwiające rejestrację tego urządzenia w bazie danych EU EPREL. Zachowaj etykietę energetyczną do celów informacyjnych wraz z instrukcją obsługi i wszystkimi innymi dokumentami dostarczonymi wraz z urządzeniem.

Informacje dotyczące wydajności produktu można znaleźć w bazie danych EU EPREL, korzystając z linku <https://eprel.ec.europa.eu> oraz nazwy modelu i numeru produktu, które można znaleźć na tabliczce znamionowej urządzenia. Patrz rozdział „Opis produktu”.

Bardziej szczegółowe informacje na temat etykiety energetycznej można znaleźć na stronie www.theenergylabel.eu.

Link do karty informacyjnej produktu – tylko dla Wielkiej Brytanii

Kod QR na etykiecie energetycznej dostarczonej z urządzeniem zawiera łącze internetowe do karty informacyjnej produktu. Zachowaj etykietę energetyczną do celów informacyjnych wraz z instrukcją obsługi i wszystkimi innymi dokumentami dostarczonymi wraz z urządzeniem.

Bardziej szczegółowe informacje na temat etykiety energetycznej można znaleźć na stronie www.theenergylabel.eu.

Kwestie środowiskowe



To urządzenie jest oznaczone zgodnie z dyrektywą europejską 2012/19/UE w sprawie zużytego sprzętu elektrycznego i elektronicznego (ZSEE). ZSEE zawiera zarówno substancje zanieczyszczające (które mogą powodować negatywne skutki dla środowiska), jak i podstawowe składniki (które mogą być ponownie wykorzystane).

Ważne jest, aby ZSEE był poddawany określonym zabiegom w celu usunięcia i właściwej utylizacji wszystkich zanieczyszczeń oraz odzyskania i recyklingu wszystkich materiałów. Osoby fizyczne mogą odegrać ważną rolę w zapewnieniu, że ZSEE nie stanie się problemem środowiskowym; konieczne jest przestrzeganie kilku podstawowych zasad:

- ZSEE nie powinien być traktowany jako odpad z gospodarstw domowych;
- ZSEE należy przekazać do odpowiednich punktów zbiórki prowadzonych przez gminę lub przez zarejestrowane firmy. W wielu krajach, w przypadku dużego ZSEE, możliwa jest zbiórka domowa.

W wielu krajach przy zakupie nowego urządzenia stare można zwrócić sprzedawcy, który musi je bezpłatnie odebrać na zasadzie „jeden do jednego”, o ile sprzęt jest tego samego typu i ma taką samą działą jak dostarczony sprzęt.

Gwarancja IKEA

Jak długo ważna jest gwarancja IKEA?

Niniejsza gwarancja obowiązuje przez 5 lat od pierwotnej daty zakupu urządzenia w IKEA.

Jako dowód zakupu wymagany jest oryginalny dowód zakupu. Jeśli prace serwisowe zostaną wykonane w ramach gwarancji, nie spowoduje to przedłużenia okresu gwarancji urządzenia.

Kto wykona usługę?

Usługodawca IKEA zapewni usługę za pośrednictwem własnego serwisu lub sieci autoryzowanych partnerów serwisowych.

Co obejmuje ta gwarancja?

Gwarancja obejmuje wady urządzenia powstałe na skutek wadliwej konstrukcji lub wad materiałowych występujących od daty zakupu w IKEA. Niniejsza gwarancja dotyczy wyłącznie użytku domowego. Wyjątki są określone w nagłówku „Co nie jest objęte niniejszą gwarancją?” W okresie gwarancyjnym koszty usunięcia wady m.in. naprawy, części, robocizna i transport zostaną pokryte, pod warunkiem, że urządzenie będzie dostępne do naprawy bez specjalnych wydatków. W tych warunkach wytyczne UE (nr 99/44/WE) i odpowiednie przepisy lokalne. Wymienione części stają się własnością IKEA.

Co IKEA zrobi, aby rozwiązać problem?

Wyznaczony przez IKEA usługodawca sprawdzi produkt i według własnego uznania zdecyduje, czy jest on objęty niniejszą gwarancją. Jeżeli zostanie to uwzględnione, usługodawca IKEA lub jego autoryzowany partner serwisowy w ramach własnych działań serwisowych naprawi wadliwy produkt lub wymieni go na taki sam lub porównywalny produkt, według własnego uznania.

Czego nie obejmuje ta gwarancja?

- Normalnego zużycia.
- Uszkodzenia umyślne lub wynikające z zaniedbania, szkody spowodowane nieprzestrzeganiem instrukcji obsługi, nieprawidłową instalacją lub podłączeniem do niewłaściwego napięcia, szkody spowodowane reakcją chemiczną lub elektrochemiczną, rdzą, korozją lub uszkodzonymi wodnymi, w tym między innymi uszkodzonymi nadmiarem wapna w wodociągach, uszkodzeń spowodowanych nietypowymi warunkami środowiskowymi.

- Części eksploatacyjne, w tym baterie i lampy.
- Części нефunkcjonalne i dekoracyjne, które nie mają wpływu na normalne użytkowanie urządzenia, w tym wszelkie zarysowania i możliwe różnice kolorystyczne.
- Przypadkowe uszkodzenia spowodowane przez ciała obce lub substancje oraz czyszczenie lub odblokowywanie filtrów, systemów odwadniających lub szuflad na mydło.
- Uszkodzenia następujących części: szkła ceramicznego, akcesoriów, koszy na naczynia i sztucze, rur doprowadzających i odprowadzających wodę, uszczelki, lamp i osłon lamp, ekranów, pokręteł, obudów i części obudów. Chyba, że można udowodnić, że takie szkody powstały na skutek wad produkcyjnych.
- Przypadki, w których podczas wizyty technika nie udało się stwierdzić usterki.
- Naprawy, które nie zostały wykonane przez naszych wyznaczonych dostawców usług i/lub autoryzowanego partnera umownego serwisowego lub w przypadku użycia nieoryginalnych części.
- Napraw spowodowanych wadliwą lub niezgodną ze specyfikacją instalacją.
- Używanie urządzenia w środowisku innym niż domowe, tj. do użytku profesjonalnego.
- Szkody transportowe. Jeśli klient transportuje produkt pod swój dom lub inny adres, IKEA nie ponosi odpowiedzialności za jakiegokolwiek szkody, które mogą powstać podczas transportu. Jeżeli jednak IKEA dostarczy produkt na adres dostawy klienta, uszkodzenia produktu powstałe podczas tej dostawy będą objęte niniejszą gwarancją.
- Koszt przeprowadzenia pierwszej instalacji urządzenia IKEA. Jeżeli jednak usługodawca IKEA lub jego autoryzowany partner serwisowy naprawi lub wymieni urządzenie zgodnie z warunkami niniejszej gwarancji, usługodawca lub jego autoryzowany partner serwisowy ponownie zainstaluje naprawione urządzenie lub, jeśli to konieczne, zainstaluje zamiennik.

Zastrzeżenie to nie dotyczy bezawaryjnej pracy wykonanej przez wykwalifikowanego specjalistę przy użyciu naszych oryginalnych części w celu dostosowania urządzenia do technicznych warunków bezpieczeństwa innego kraju UE.

Jak obowiązuje prawo krajowe

Gwarancja IKEA daje Ci określone prawa, które pokrywają lub przekraczają lokalne wymagania. Warunki te nie ograniczają jednak w żaden sposób praw konsumentów określonych w lokalnych przepisach.

Obszar obowiązywania

W przypadku urządzeń zakupionych w jednym kraju UE i zabranych do innego kraju UE, usługi będą świadczone w ramach warunków gwarancji normalnych w nowym kraju. Obowiązek wykonania usług w ramach gwarancji istnieje tylko wtedy, gdy urządzenie jest zgodne i jest zainstalowane zgodnie z:

- specyfikacje techniczne kraju, w którym zgłaszane jest roszczenie gwarancyjne.
- instrukcją montażu i instrukcją obsługi. Informacje dotyczące bezpieczeństwa.

Dedykowany serwis posprzedażowy dla urządzeń IKEA:

Nie wahaj się skontaktować z Działem Obsługi Posprzedażnej IKEA, aby:

1. złożyć wniosek serwisowy w ramach niniejszej gwarancji.
2. poprosić o wyjaśnienia dotyczące montażu urządzenia IKEA w dedykowanych meblach kuchennych IKEA. Serwis nie będzie udzielał wyjaśnień dotyczących:
 - całej instalacji kuchni IKEA.
 - podłączenia do prądu (jeśli maszyna jest dostarczana bez wtyczki i kabla), wody i gazu, ponieważ muszą one być wykonane przez autoryzowanego inżyniera serwisu.
3. treści instrukcji obsługi i specyfikacji urządzenia IKEA.

Aby mieć pewność, że zapewnimy Ci najlepszą pomoc, przed skontaktowaniem się z nami prosimy o uważne przeczytanie instrukcji montażu i/lub instrukcji obsługi w tej broszurze.

Jak się z nami skontaktować, jeśli potrzebujesz naszych usług



Pełną listę osób kontaktowych wyznaczonych przez IKEA oraz odpowiednie krajowe numery telefonów można znaleźć na ostatniej stronie tej instrukcji.

- ⓘ Aby zapewnić szybszą obsługę, zalecamy korzystanie z określonych numerów telefonów wymienionych na końcu tej instrukcji. Zawsze odwołuj się do numerów podanych w książeczce konkretnego urządzenia, w związku z którym potrzebujesz pomocy. Zanim do nas zadzwonisz, upewnij się, że musisz podać numer artykułu IKEA (8-cyfrowy kod) i numer seryjny (8-cyfrowy kod, który można znaleźć na tabliczce znamionowej) urządzenia, przy którym potrzebujesz naszej pomocy.

- ⓘ **ZACHOWAJ PARAGON SPRZEDAŻY!** Jest to dowód zakupu i jest wymagany do obowiązywania gwarancji. Należy pamiętać, że na paragonie znajduje się także nazwa i numer artykułu IKEA (8-cyfrowy kod) każdego zakupionego urządzenia.

Czy potrzebujesz dodatkowej pomocy?

W przypadku jakichkolwiek dodatkowych pytań niezwiązanych z obsługą posprzedażną Twoich urządzeń, skontaktuj się z naszym centrum obsługi telefonicznej najbliższego sklepu IKEA. Przed skontaktowaniem się z nami zalecamy dokładne zapoznanie się z dokumentacją urządzenia.

Содержание

Информация по технике безопасности	38	Советы и подсказки	63
Инструкция по технике безопасности	42	Очистка и техническое обслуживание	64
Описание изделия	45	Поиск и устранение неисправностей	66
Перед первым использованием	46	Ссылка на базу данных EPREL EC	69
Основные настройки и выбор программы	48	Защита окружающей среды	69
Опции и настройки	51	Гарантия ИКЕА	70
Загрузка корзины и настройки	57		
Загрузка моющего средства	61		

Благодарим Вас за приобретение этого изделия.

Мы гордимся тем, что можем предложить Вам идеальное изделие, а также и наилучший полный ассортимент бытовой техники для вашей повседневной жизни.

Внимательно прочитайте это руководство для правильного и безопасного использования прибора, а также для получения полезных советов по эффективному техническому обслуживанию.

Информация по технике безопасности

Используйте посудомоечную машину только после внимательного прочтения этих инструкций. Мы рекомендуем вам всегда держать это руководство под рукой и в хорошем состоянии для любого будущего владельца.

Общие правила техники безопасности

Другие способы использования этого электроприбора, кроме применения в домохозяйствах или в стандартных условиях ведения домашнего хозяйства, например, промышленная эксплуатация профессионалами или обученными пользователями, не входит в указанный список применения.

Если электроприбор используется способом, не соответствующим указанному, это может сократить срок его службы и привести к аннулированию гарантии производителя. Производитель в максимальной степени, разрешенной законодательством, не принимает на себя ответственность в отношении любого повреждения электроприбора или повреждения либо ущерба, возникшего при эксплуатации электроприбора не

в домохозяйствах или стандартных условиях ведения домашнего хозяйства (даже при условии местонахождения такого электроприбора в домохозяйстве или условиях ведения домашнего хозяйства).

Прибором могут пользоваться лица в возрасте от 8 лет и старше, а также лица с ограниченными физическими, сенсорными или умственными способностями, не имеющие опыта или знаний об изделии, только в том случае, если они находятся под надзором или проинструктированы на предмет безопасной эксплуатации прибора, осознавая при этом возможные риски.

- Всегда нужно следить за детьми, чтобы они не играли с электроприбором.
- Детей до 3 лет включительно следует допускать к электроприбору только под постоянным присмотром взрослых.
- При повреждении кабеля питания его следует заменить специальным кабелем или изделием, предоставленным производителем либо его сервисным представителем.
- Электроприбор следует подключать к системе водоснабжения только с помощью комплектов шлангов, поставляемых вместе с ним (не используйте старые комплекты шлангов).

- Давление воды должно составлять от 0,08 МПа до 1 МПа.
- Убедитесь, что ковры или дорожки не перекрывают основание или какие-либо вентиляционные отверстия.
- После установки электроприбор должен стоять таким образом, чтобы вилка была легко доступна.
- Не оставляйте дверцу открытой в горизонтальном положении, чтобы исключить возможные опасности (например, замыкание).
- Дополнительные сведения об изделии или таблицу технических характеристик см. на веб-сайте производителя.
- Максимальное количество комплектов посуды указано в соответствующей паспортной табличке, закрепленной на изделии.

Электрические подключения и правила техники безопасности

- Технические характеристики (напряжение питания и потребляемая мощность) указаны на табличке с паспортными данными изделия.
- Удостоверьтесь, что электрическая система заземлена и соответствует всем применимым законодательным

требованиям, а розетка совместима с вилкой электроприбора. Производитель снимает с себя всякую ответственность за любой физический или имущественный ущерб, возникший в результате отсутствия заземления электроприбора.

- Удостоверьтесь, что посудомоечная машина не сдавливает кабели питания.
- В целом не рекомендуется использовать адаптеры, многополюсные вилки и (или) удлинители.

⚠ ПРЕДУПРЕЖДЕНИЕ! Прибор не должен получать питание через внешнее коммутационное устройство, например таймер, или подключаться к цепи, которая регулярно включается и выключается с помощью коммунальной сети.

- Перед очисткой или обслуживанием посудомоечной машины отсоедините прибор от сети электропитания и перекройте подачу воды.
- При отключении прибора не тяните за кабель питания или устройство.

⚠ ВНИМАНИЕ! Во время цикла мойки вода может нагреваться до высокой температуры.

- Не оставляйте электроприбор под воздействием атмосферных факторов (дождя, солнца и т.д.).
- Запрещается опираться на открытую дверцу посудомоечной машины или сидеть на ней, поскольку это может привести к опрокидыванию прибора.
- При перемещении посудомоечной машины запрещается поднимать ее за дверцу, а во время транспортировки – опирать дверцей на тележку. Рекомендуется поднимать машину вдвоем.
- Посудомоечная машина предназначена для обычной кухонной утвари. В посудомоечной машине нельзя мыть предметы, загрязненные нефтью, краской, частицами стали или железа, коррозионно активными химическими веществами, кислотами или щелочами.
- Если в доме установлено оборудование для умягчения воды, это устраняет необходимость добавлять соль в умягчитель воды посудомоечной машины.
- В случае поломки или нарушения работы электроприбора выключите его, закройте подачу воды и не вмешивайтесь в его работу. Ремонтные работы должны выполняться только авторизованным сервисным агентом и при этом должны использоваться только оригинальные запасные части. Любое несоблюдение вышеуказанных рекомендаций может иметь серьезные последствия для безопасности прибора.
- Если потребуется переместить устройство после извлечения из упаковки, не пытайтесь поднимать его за нижнюю сторону дверцы. Приоткройте дверцу и поднимите машину, удерживая ее за верхнюю часть.

Маркировкой СЕ на изделии мы со всей ответственностью подтверждаем его полное соответствие всем значимым требованиям к охране окружающей природной среды, здоровья и промышленной безопасности согласно европейскому законодательству.

⚠ ПРЕДУПРЕЖДЕНИЕ! Ножи и другие кухонные приборы с острыми концами следует класть в корзину остриями вниз либо располагать горизонтально.

Инструкция по технике безопасности

Установка

- Удалите все элементы упаковки.

⚠ ПРЕДУПРЕЖДЕНИЕ! Храните упаковочные материалы в недоступном для детей месте.

- Запрещается устанавливать или эксплуатировать поврежденную посудомоечную машину.
- Следуйте инструкциям, поставляемым с изделием.

⚠ ПРЕДУПРЕЖДЕНИЕ! Не подключайте посудомоечную машину к электросети, пока все операции по установке не будут выполнены в соответствии с «ИНСТРУКЦИЕЙ ПО СБОРКЕ».

⚠ ПРЕДУПРЕЖДЕНИЕ! Не подключайте посудомоечную машину к электросети до полной установки передней панели. В противном случае может сохраняться опасность поражения электрическим током.

Сервис

- Для ремонта прибора обратитесь в авторизованный сервисный центр. Используйте только оригинальные запасные части.
- Обратите внимание, что самостоятельный или непрофессиональный ремонт может иметь последствия для безопасности и привести к аннулированию гарантии.
- Следующие запасные части будут доступны в течение 7 лет после прекращения выпуска модели: двигатель, циркуляционный и сливной насосы, нагреватели и нагревательные элементы, включая тепловые насосы, трубопроводы и сопутствующее оборудование, включая шланги, клапаны, фильтры и аквастопы, конструктивные и внутренние детали, относящиеся к дверным узлам, печатные платы, электронные дисплеи, реле давления, термостаты и датчики, программное обеспечение и встроенное ПО, включая программное обеспечение для сброса.

Подключение воды

Прибор должен быть подключен к водопроводной сети с помощью новых комплектов шлангов. Старые комплекты шлангов не должны использоваться повторно.

- Впускной и сливной шланги могут быть направлены влево или вправо.

Посудомоечная машина может быть подключена к холодному или горячему водоснабжению, если температура воды не превышает 60°C.

- Давление воды должно составлять от 0,08 МПа до 1 МПа.

⚠ ПРЕДУПРЕЖДЕНИЕ! Перед первым включением убедитесь, что изделие установлено в горизонтальном положении с помощью регулируемых ножек. Проверьте горизонтальное положение с помощью спиртового уровня.

Замена впускного шланга

- В случае повреждения шланг должен быть заменен оригинальной запасной частью, которую можно приобрести у производителя или в сервисном центре.

Обратите внимание, что некоторые из этих запасных частей доступны только профессиональным ремонтникам, и что не все запасные части подходят для всех моделей.

- Следующие запасные части будут доступны в течение 10 лет после прекращения выпуска модели: дверные петли и уплотнения, другие уплотнения, коромысла, сливные фильтры, внутренние решетки и пластиковые вспомогательные детали, такие как корзины и крышки.
- Что касается лампы(ламп) внутри данного изделия и запасных ламп, продаваемых отдельно: Эти лампы предназначены для того, чтобы выдерживать экстремальные физические условия в бытовых приборах, такие как температура, вибрация, влажность, или предназначены для передачи информации о рабочем состоянии прибора. Они не предназначены для использования в других целях и не подходят для освещения бытовых помещений.

- Впускной шланг должен быть подключен к крану, чтобы можно было отключать подачу воды, когда машина не используется (**рис. 1**).
- Посудомоечная машина оснащена 3/4-дюймовым резьбовым разъемом (**рис. 2**).
- Подсоедините впускной шланг «**A**» к водопроводному крану «**B**» с помощью крепления 3/4", убедившись, что соединение правильно затянуто. Для северных стран (F I SE NO DK) необходимо использовать адаптер (см. инструкцию по сборке).
- При необходимости впускная труба может быть удлинена до 2,5 м. Удлинительную трубку можно приобрести в Центре послепродажного обслуживания.

- Если посудомоечная машина подключена к новым трубам или трубам, которые не использовались в течение длительного времени, пропустите воду в течение нескольких минут перед подключением впускного шланга. Таким образом, впускной фильтр не будет засорен отложениями песка или ржавчины.

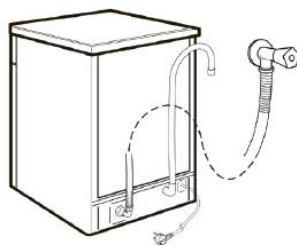

(рис. 1)

Примечание.

При подключении к питьевой воде убедитесь, что вы подключаете прибор с помощью защитного устройства от загрязнения питьевой воды обратным потоком (согласно DIN EN 1717) и соблюдаете требования к загрязнению воды (в соответствии с KTW-BWGL). Конструкция изделия должна исключать обратное перекачивание непитьевой воды в водопровод в соответствии с IEC/EN 61770. Мы рекомендуем, чтобы установку, включая подключение воды и электричества, а также ремонт выполнял квалифицированный специалист.

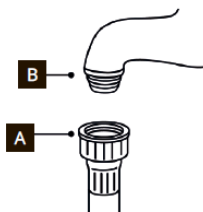

(рис. 2)

Гидравлические предохранительные устройства

Все посудомоечные машины оснащены устройством защиты от переполнения, которое, если вода превышает нормальный уровень из-за неисправностей, автоматически блокирует поток воды и (или) сливает избыточные количества.

АКВАСТОП (рис. 3):

Устройство, расположенное на подающей трубке, останавливающее подачу воды в случае выхода из строя трубки; в этом случае в **окошке «С»** появится красная отметка и трубку необходимо заменить.

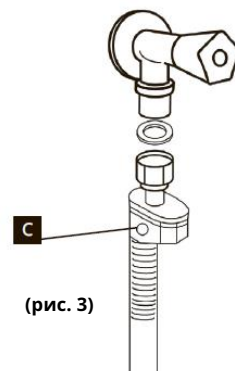

(рис. 3)

Подключение сливного шланга

- Сливной шланг должен выходить в стояк; следите за тем, чтобы не было перегибов (**рис. 4**).
- Стояк должен находиться на высоте не менее 40 см над уровнем пола и иметь внутренний диаметр не менее 4 см.
- Рекомендуется установить воздушный затвор против запахов (**рис. 4X**). При необходимости шланг может быть удлиннен до 2,5 м при условии, что он находится на максимальной высоте 85 см над уровнем пола. Удлинительную трубку можно приобрести в Центре послепродажного обслуживания.
- Шланг можно зацепить за боковую часть раковины, но его нельзя погружать в воду, чтобы вода не попала обратно в машину во время работы (**рис. 4Y**).
- При установке прибора под столешницей хомут шланга необходимо закрепить на стене в самом высоком положении под столешницей (**рис. 4Z**).
- Убедитесь, что во впускном и выпускном шлангах нет перегибов.

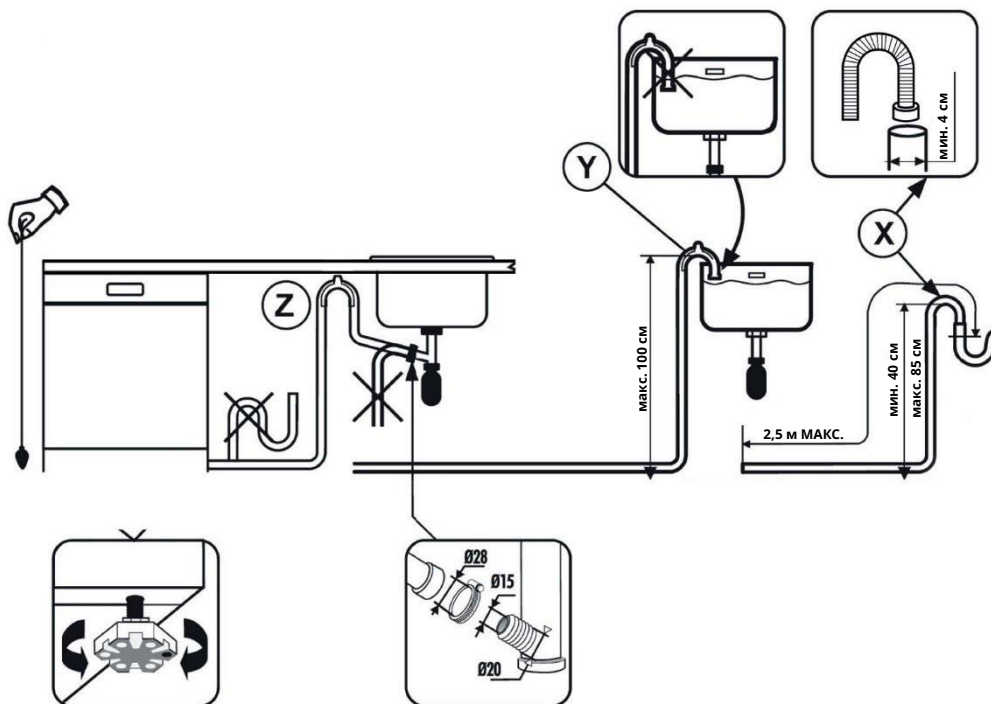

(рис. 4).

Описание изделия

- 1** Третье коромысло
- 2** Нижнее коромысло
- 3** Фильтры
- 4** Паспортная табличка
- 5** Контейнер для соли
- 6** Дозатор ополаскивателя
- 7** Дозатор моющего средства
- 8** Нижняя корзина
- 9** Верхнее коромысло
- 10** Верхняя корзина
- 11** Третья корзина

i Рисунки предназначены только для общего представления. Для получения более детальной информации обратитесь к другим главам или документам, прилагаемым к устройству.

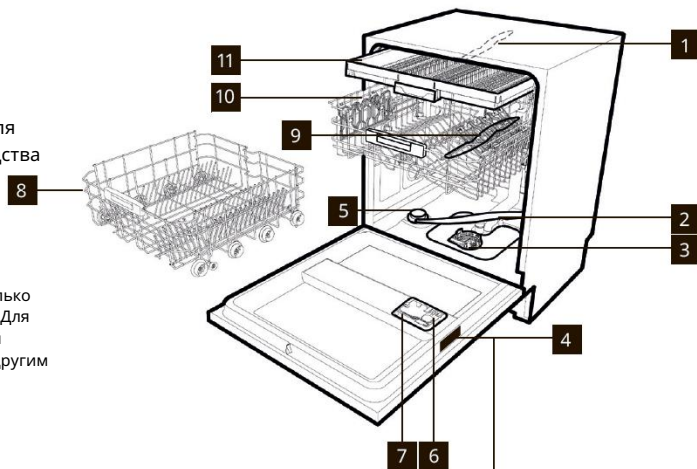

Серийный номер

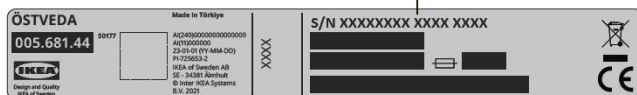

ТЕХНИЧЕСКИЕ ДАННЫЕ (см. паспортную табличку)

ДАННЫЕ	ПОЛНОСТЬЮ ИНТЕГРИРОВАННАЯ
	59,8 x 81,8 x 55
Ширина x Высота x Глубина (см)	

Количество комплектов посуды (EN 50242)	14
Вместимость с кастрюлями и посудой	для 9 человек
Давление подачи воды (МПа)	мин. 0,08 - макс. 1 МПа
Предохранитель / Потребляемая мощность / Напряжение питания	10А / 2000 Вт / 220-240 В

Перед первым использованием

Загрузка соли

- Появление белых пятен на посуде, как правило, является предупреждающим знаком о том, что контейнер для соли нуждается в заполнении.
- На дне машины установлен контейнер для соли для регенерации умягчителя.
- Важно использовать только соль, которая специально предназначена для посудомоечной машины. Другие типы солей содержат небольшие количества нерастворимых частиц, которые в течение длительного периода времени могут повлиять на производительность умягчителя и ухудшить ее.
- Чтобы добавить соль, открутите крышку контейнера на дне (рис. 5), а затем заполните контейнер (рис. 6).
- Во время этой операции немного воды будет переливаться; но продолжайте добавлять соль, пока контейнер не заполнится. Когда контейнер будет заполнен, смешайте соль и воду (см. рис. 7), очистите резьбу от остатков соли и снова затяните крышку (рис. 8).

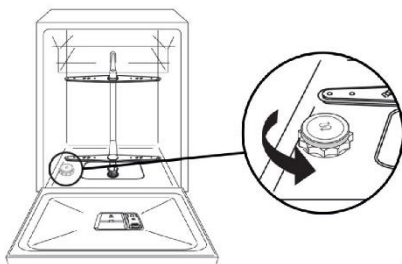

(рис. 5)

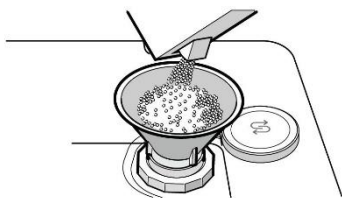

(рис. 6)

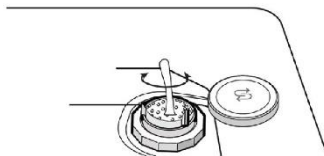

(рис. 7)

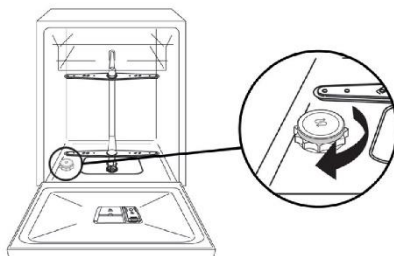

(рис. 8)

После загрузки соли НЕОБХОДИМО запустить полный цикл мытья или программу ПРЕДВАРИТЕЛЬНОГО МЫТЬЯ.

- Емкость дозатора соли составляет 1 кг, и для эффективного использования прибора его следует время от времени пополнять.

(Только для первого запуска)

При первом использовании прибора после полного заполнения контейнера для соли необходимо добавлять воду до переполнения контейнера.

Загрузка ополаскивателя

Ополаскиватель

Ополаскиватель, который автоматически высвобождается во время последнего цикла ополаскивания, помогает посуде быстро высохнуть и предотвращает образование пятен и разводов.

Заполнение контейнера ополаскивателя

Контейнер ополаскивателя находится рядом с контейнером моющего средства **(рис. 9)**.

Чтобы его открыть, нажмите на язычок на крышке дозатора ополаскивателя и поднимите крышку.

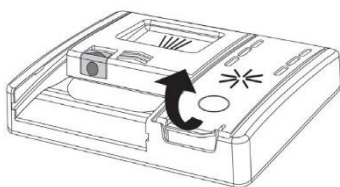

(рис. 9)

Добавьте ополаскиватель до отметки «Max.» (Макс.)

(рис. 10).

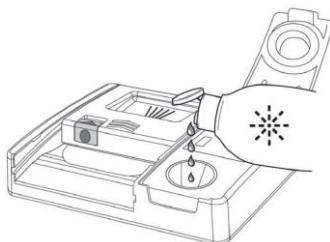

(рис. 10)

- При пролипании ополаскивателя удалите его остатки из моечной камеры.
- Пролитый ополаскиватель может вызвать чрезмерное вспенивание во время цикла мытья.
- Закройте крышку дозатора ополаскивателя.
- Крышка защелкнется и зафиксируется.

Используйте только те ополаскивающие средства, которые подходят для автоматических посудомоечных машин.

Основные настройки и выбор программы

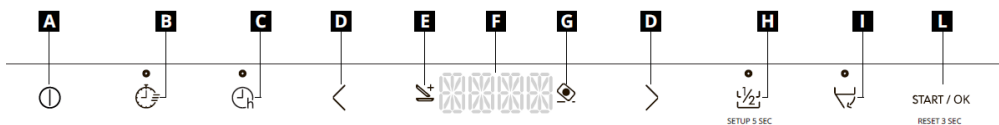

A Кнопка «ВКЛ/ВЫКЛ»

B Кнопка «EXPRESS»

C Кнопка «ОТЛОЖЕННЫЙ ПУСК»

D Кнопка «ВЫБОР ПРОГРАММЫ»

E Индикатор «ADDISH»

F ДИСПЛЕЙ

G Индикатор «ТАБЛЕТКИ»

H Кнопка «ПОЛОВИННАЯ ЗАГРУЗКА / настройка 5 сек.»

I Кнопка «АВТОМАТИЧЕСКОЕ ОТКРЫТИЕ ДВЕРЦЫ»

L ПУСК / ОК / сброс 3 сек.

Настройка первого использования

Кнопка «ВКЛ/ВЫКЛ» ①

- Чтобы включить и выключить прибор, нажмите кнопку «ВКЛ/ВЫКЛ» ①.

Первый раз, когда вы включаете прибор

- Подключите машину к источнику электропитания.
- Нажмите кнопку «ВКЛ/ВЫКЛ» ①

На этом этапе активными останутся только кнопки «ВЫБОР ПРОГРАММЫ» ◁▷ и «ПУСК/ОК».

- На дисплее сначала появится сообщение «УСТАНОВИТЬ ЯЗЫК», а затем — «ENGLISH».
- Вы можете выбрать предпочтительный язык, нажимая кнопку «ВЫБОР ПРОГРАММЫ» ◁▷.

- Чтобы подтвердить выбор языка, нажмите кнопку «ПУСК/ОК». Сразу после этого на дисплее один раз появится сообщение «ДОБРО ПОЖАЛОВАТЬ», и все индикаторы погаснут.
- На дисплее появится предустановленная программа «ЭКО».
- Чтобы адаптировать цикл мойки к типу грязной посуды, выберите подходящую программу с помощью двух кнопок «ВЫБОР ПРОГРАММЫ» ◁▷.
- При необходимости выберите опции мытья.
- Нажмите кнопку «ПУСК/ОК».

⚠ ПРЕДУПРЕЖДЕНИЕ! Если машина останется включенной, а пользователь не выберет параметр и не запустит какую-либо программу, то по истечении 5 минут посудомоечная машина автоматически выключится.

Программа		Описание
P1	ECO ЭКО	Стандартная и наиболее эффективная программа с точки зрения комбинированного потребления энергии и воды для посуды с обычной степенью загрязненности. Программа соответствует стандартам EN60436.
P2	AUTO AUTO WASH	Эта программа автоматически выбирает наиболее эффективную продолжительность и температуру цикла в зависимости от загрузки и степени загрязнения.
P3	 БЫСТРАЯ 1 ЧАС	Это программа полной загрузки, в которой цикл мойки и сушки составляет менее часа, обеспечивая при этом высокое качество мытья.
P4	 УНИВЕРСАЛЬНАЯ	Ежедневно используемая программа для посуды с легкой степенью загрязненности.
P5	 ИНТЕНСИВНАЯ	Для сильно загрязненных сковородок и любых других предметов, требующих интенсивного и эффективного мытья. Идеально подходит для очень грязных тарелок, сковород и кастрюль.
P6	 СТЕКЛО	Деликатный цикл мойки для ценных тарелок и хрустальных изделий, требующих аккуратного обращения. Специальная программа, которая продлевает срок службы стеклянной посуды.
P7	 БЕСШУМНАЯ	Идеальная программа, предназначенная для снижения уровня шума посудомоечной машины до минимума.
P8	 ПРЕДВАРИТЕЛЬНОЕ МЫТЬЕ	Короткая программа предварительного мытья посуды, используемой в течение дня, когда вы хотите дождаться полной загрузки.

Программы с предварительным мытьем

Для программ мытья с предварительным мытьем рекомендуется добавлять вторую дозу моющего средства (макс. 6 г) непосредственно в соответствующее место (см. главу «Загрузка моющего средства»).

Информация для испытательных институтов

Чтобы получить необходимую информацию для проведения эксплуатационных испытаний (например, в соответствии с: EN60436), отправьте электронное письмо по адресу: info.test@dishwasher-production.com

В своем запросе укажите код номера изделия (PNC) на паспортной табличке.

Программа

Моющее средство для замачивания (предварительное мытье)

Температура мытья, °C







Средняя (мин.) продолжительность мытья²

Кнопка «ПОЛОВИННАЯ ЗАГРУЗКА»¹

Power wash

КНОПКА «АВТОМАТИЧЕСКОЕ ОТКРЫТИЕ ДВЕРЦЫ»¹

Кнопка «ТАБЛЕТКИ»²

Р1	ECO	ЭКО	-	45	235	ДА	-	ДА	ДА
Р2	AUTO	AUTO WASH	-	55-65	120-140	ДА	ДА	ДА	ДА
Р3	 1h	БЫСТРАЯ 1 ЧАС	●	65	59	ДА	ДА	ДА	ДА
Р4		УНИВЕРСАЛЬНАЯ	-	60	129	ДА	ДА	ДА	ДА
Р5		ИНТЕНСИВНАЯ	●	75	146	ДА	ДА	ДА	ДА
Р6		СТЕКЛО	-	45	96	ДА	-	ДА	ДА
Р7		БЕСШУМНАЯ	-	55	255	ДА	-	ДА	ДА
Р8		ПРЕДВАРИТЕЛЬНОЕ МЫТЬЕ	-	-	10	ДА	-	ДА	Н/Д

● = Добавьте моющее средство для предварительного мытья

1 = Только если функция активирована через **НАСТРОЙКИ**.

2 = С холодной водой (15°C) - Допуск ±10%

При использовании горячей воды время, оставшееся до конца программы, автоматически отображается во время ее работы.

*Значения измеряются в лаборатории в соответствии с европейским стандартом **EN60436** (потребление может варьироваться в зависимости от условий использования).

Программа **ЭКО** подходит для мытья посуды с обычной степенью загрязненности и является наиболее эффективной программой для этого использования с точки зрения комбинированного потребления электроэнергии и воды. Кроме того, эта программа используется регулирующими органами для оценки соответствия законодательству ЕС в области экодизайна.

За исключением программы **ЭКО**, значения, приведенные для других программ, носят лишь ориентировочный характер. На продолжительность цикла могут влиять многочисленные факторы, такие как температура воды, давление воды в водопроводе, температура окружающей среды, количество используемого моющего средства, а также количество и распределение посуды в загрузочных корзинах.

Программа	Потребление воды (л)	Потребление электроэнергии (кВт*ч)
ECO	9,5	0,74
AUTO	13,4	1,2
 1h	12,6	1,4
	14,6	1,3
	18,1	1,9
	15,1	1,1
	14,6	1,4
	4,6	0,1

1) Давление и температура воды, колебания электропитания, опции, количество посуды и степень загрязнения могут влиять на эти значения.

2) Значения, приведенные для программ, кроме программы ЭКО, являются ориентировочными.

Опции и настройки

ADDISH (возможность добавления посуды после запуска программы)

При пуске программы следует открывать дверцу и добавлять посуду только при включенном световом индикаторе **ADDISH**. Прибор автоматически остановится, и на дисплее будет мигать время, оставшееся до окончания цикла. Закройте дверцу, **не нажимая никаких кнопок**.

Открывайте дверцу медленно и осторожно, чтобы вас не обрызгало водой.

Настоятельно не рекомендуем добавлять посуду после выключения индикатора ADDISH, так как это может повлиять на эффективность мытья.

 **ПРЕДУПРЕЖДЕНИЕ!** Если открыть дверцу во время цикла сушки, раздастся прерывистый звуковой сигнал, предупреждающий о том, что цикл сушки еще не завершен.



Прерывание программы

Открывать дверцу во время выполнения программы не рекомендуется, особенно на этапах основной мойки и заключительного горячего ополаскивания. Однако если дверца открывается во время работы программы (например, для добавления посуды), машина останавливается автоматически. Закройте дверцу, не нажимая никаких кнопок. Цикл будет возобновлен с момента остановки.

 **ПРЕДУПРЕЖДЕНИЕ!** Если открыть дверцу во время цикла сушки, раздастся прерывистый звуковой сигнал, предупреждающий о том, что цикл сушки еще не завершен.

Изменение выполняемой программы

Если вы хотите отменить и изменить уже выполняемую программу, выполните следующие действия:

- 1 Нажмите и удерживайте кнопку **«СБРОС 3 СЕК.»** не менее 3 секунд.
- 2 Пока кнопка **«СБРОС 3 СЕК.»** удерживается нажатой, на дисплее отображается обратный отсчет **«3-2-1»**.
- 3 Затем на дисплее появится надпись **«СБРОС»**, и прозвучат звуковые сигналы.
- 4 Выполняемая программа будет отменена, и на дисплее появится программа **«ЭКО»**.
- 5 На этом этапе вы можете установить новую программу с помощью кнопок **«ВЫБОР ПРОГРАММЫ»**  .

 **ПРЕДУПРЕЖДЕНИЕ!** Перед запуском новой программы необходимо проверить наличие моющего средства в контейнере. При необходимости добавьте моющее средство.

Окончание программы

Об окончании программы оповещает звуковой сигнал, который длится 3 секунды и повторяется 3 раза с паузой в 20 секунд. Спустя минуту посудомоечная машина выключится.

Одновременно на дисплее появится сообщение «ОКОНЧАНИЕ» и будет отображаться в течение одной минуты.

АВТОМАТИЧЕСКОЕ ОТКРЫТИЕ ДВЕРЦЫ

Во время сушки дверца открывается автоматически; необходимо подождать сигнала окончания цикла и только после этого вынимать посуду.

Кнопка «EXPRESS»

Эта кнопка обеспечивает экономию энергии и времени в среднем на 25% (в соответствии с выбранным циклом), снижая температуру промывочной воды и время сушки во время последнего полоскания. Эта опция рекомендуется для вечернего мытья, когда совершенно сухие блюда не нужны сразу. Для лучшей сушки оставьте дверцу посудомоечной машины слегка приоткрытой, чтобы обеспечить естественную циркуляцию воздуха в посудомоечной машине.

ПОЛОВИННАЯ ЗАГРУЗКА/НАСТРОЙКА 5 СЕК.

Эта кнопка позволяет выбрать две различные функции:

Кнопка «ПОЛОВИННАЯ ЗАГРУЗКА»

Специально разработана для небольших загрузок с легкой степенью загрязненности, занимающих примерно половину посудомоечной машины. Выбор этой опции поможет сэкономить время, энергию и воду. После выбора программы нажмите кнопку — и загорится световой индикатор. Если эта опция несовместима с установленной программой, раздастся звуковой сигнал.

Выбор корзины для мойки

При каждом нажатии кнопки половинной загрузки на дисплее будет появляться корзина для мойки.



Обе корзины.



Нижняя корзина.



Верхняя корзина.





В моделях с третьей корзиной она всегда будет активна.

НАСТРОЙКИ

Посудомоечная машина поставляется с определенными заводскими настройками. Тем не менее, в меню "Настройки" можно задать различные параметры мытья посуды, соответствующие вашим требованиям. Следующие параметры могут быть скорректированы **Язык --> Таблетки --> Умягчитель воды --> Ополаскиватель --> Зуммер**

Начинайте процедуру ТОЛЬКО при выключенной посудомоечной машине.

Настройка языка

- Включите посудомоечную машину с помощью кнопки «ВКЛ/ВЫКЛ» .
- Удерживайте кнопку «НАСТРОЙКА 5 СЕК» нажатой около 5 секунд.
- На дисплее появится сообщение «НАСТРОЙКИ».
- Нажав кнопку «ВЫБОР ПРОГРАММЫ» , вы можете выбрать один из других параметров, которые необходимо отрегулировать.
- Выберите параметр «Язык», который появится на дисплее.
- Нажмите кнопку «ПУСК/ОК», чтобы подтвердить выбранный параметр.
- На дисплее появится надпись «ENGLISH».
- Нажмите кнопки «ВЫБОР ПРОГРАММЫ» , чтобы выбрать новый язык.
- Нажмите кнопку «ПУСК/ОК», чтобы подтвердить выбранный язык. На дисплее отобразится надпись «Язык» и прозвучит короткий звуковой сигнал.
- Чтобы выйти из меню, нажмите кнопку «ВКЛ/ВЫКЛ» .



«ТАБЛЕТКИ»

НАСТРОЙКА ОПЦИИ «ТАБЛЕТКИ» 5 СЕК

Эта опция обеспечивает оптимальное использование моющих средств в виде таблеток ("3 в 1" / "4 в 1" / "5 в 1" и т. д.). Нажатием этой кнопки изменятся установленная программа мойки, чтобы получить оптимальную эффективность при использовании таблеток или комбинированных моющих средств; кроме того, деактивируются индикаторы соли и ополаскивателя.

⚠ ПРЕДУПРЕЖДЕНИЕ! После выбора эта опция также остается активной (светится индикатор) для последующих циклов мытья. Чтобы ее деактивировать (индикатор выключен), необходимо отменить выбор данной опции.





Эта опция рекомендуется при использовании программы RAPID: продолжительность этой программы будет увеличена, чтобы улучшить эффективность моющих средств в таблетках.

- Включите посудомоечную машину с помощью кнопки «ВКЛ/ВЫКЛ» .
- Удерживайте кнопку «НАСТРОЙКА 5 СЕК» нажатой около 5 секунд.
- На дисплее появится сообщение «НАСТРОЙКИ».
- Нажав кнопку «ВЫБОР ПРОГРАММЫ» , вы можете выбрать один за другим параметры, которые необходимо отрегулировать.
- Выберите настройку «ТАБЛЕТКИ».
- Нажмите кнопку «ПУСК/ОК», чтобы подтвердить выбранный параметр.
- Нажмите кнопку «ВЫБОР ПРОГРАММЫ» , чтобы выбрать одну из двух настроек: "ДА" "НЕТ"
- Подтвердите свой выбор, нажав «ПУСК/ОК»
- Если настройка «ДА» подтверждена, на дисплее включится световой значок «ТАБЛЕТКИ».
- Если настройка «НЕТ» подтверждена, световой значок «ТАБЛЕТКИ» погаснет.
- Чтобы выйти из меню, нажмите кнопку «ВКЛ/ВЫКЛ».

ВЫБОР И НАСТРОЙКИ ЗУММЕРА

Зуммер (сигнал, который звучит при нажатии клавиш, используемых для выбора и настройки функций и опций мойки) можно активировать/деактивировать следующим образом (по умолчанию он активирован):

⚠ ПРЕДУПРЕЖДЕНИЕ! Зуммер всегда будет активен при включении и выключении машины, при пуске или окончании цикла мойки, а также в случае проблемы с машиной или ошибки.

- Включите посудомоечную машину с помощью кнопки «ВКЛ/ВЫКЛ» .
- Удерживайте кнопку «НАСТРОЙКА 5 СЕК» нажатой около 5 секунд.
- На дисплее появится сообщение «НАСТРОЙКИ».
- Нажав кнопку «ВЫБОР ПРОГРАММЫ» , вы можете выбрать один за другим параметры, которые необходимо отрегулировать.
- Выберите настройку «ЗУММЕР».
- Нажмите кнопку «ПУСК/ОК», чтобы подтвердить выбранный параметр.
- Нажмите кнопку «ВЫБОР ПРОГРАММЫ» , чтобы выбрать одну из двух настроек: «ДА» «НЕТ».
- Подтвердите свой выбор, нажав «ПУСК/ОК».
- Если настройка подтверждена, на дисплее появится надпись «ЗУММЕР», которая будет непрерывно прокручиваться.
- Чтобы выйти из меню, нажмите кнопку «ВКЛ/ВЫКЛ» .

НАПОЛЬНОЕ ОСВЕЩЕНИЕ

Во время выполнения программы мытья на пол под дверцей посудомоечной машины проецируется свет. После запуска цикла мытья индикатор остается включенным до конца всего цикла. Чтобы указать конец цикла стирки, напольное освещение включается периодически в течение 10 секунд.

Освещение не включено, когда машина находится в состоянии отложенного пуска или паузы.

Индикация не будет видна, если перед машиной расположена цокольная панель или если что-то находится перед информационным проектором.

Кнопка «АВТОМАТИЧЕСКОЕ ОТКРЫТИЕ ДВЕРЦЫ»

Эта опция активирует специальное устройство, которое открывает дверцу на несколько сантиметров во время или в конце цикла сушки (в зависимости от программы), что способствует более естественной и эффективной сушке посуды. Продолжительность выбранного цикла будет автоматически изменена, что позволит оптимизировать температуру ополаскивания, обеспечивая значительное снижение энергопотребления. Открытие дверцы на последней стадии сушки позволяет воздуху циркулировать, исключая риск образования неприятных запахов.

Эта опция будет автоматически активна в программе "ЭКО".

Однако ее можно деактивировать.

 **ПРЕДУПРЕЖДЕНИЕ!** При выборе этой опции вы не должны никоим образом препятствовать открыванию дверцы или принудительно закрывать ее, чтобы не повредить механизм. Оставьте пространство перед дверцей свободным и, прежде чем закрыть ее, дождитесь повторной активации открывающего устройства.

Предупреждающий световой индикатор «НЕТ СОЛИ»

Когда на дисплее появится сообщение «СОЛЬ» или, при наличии, загорится соответствующий индикатор , заполните резервуар (см. главу «ЗАГРУЗКА СОЛИ»).

Если уровень настройки смягчителя установлен на «0», этого никогда не произойдет (см. главу о настройке смягчителя воды).

Предупреждающий световой индикатор «НЕТ ОПОЛАСКИВАТЕЛЯ»

Когда на дисплее появится сообщение «ОПОЛАСКИВАТЕЛЬ» или, при наличии, загорится соответствующий индикатор, заполните резервуар (см. главу «ЗАГРУЗКА ОПОЛАСКИВАТЕЛЯ»).

Если уровень **ОПОЛАСКИВАТЕЛЯ** установлен на «0», этого никогда не произойдет.

Кнопка «ОТЛОЖЕННЫЙ ПУСК»

Выбор отложенного пуска:

Эта кнопка позволяет запрограммировать запуск цикла мытья с задержкой от 0:30 часа до 24 часов. Чтобы установить отложенный пуск, выполните следующие действия:

- Включите посудомоечную машину, нажав и удерживая кнопку «ВКЛ/ВЫКЛ» в течение примерно 3 секунд.
- Выберите программу мытья.
- Нажмите кнопку «ОТЛОЖЕННЫЙ ПУСК» (на дисплее появится «0:30»).
- Нажмите эту кнопку еще раз, чтобы увеличить задержку на 30 минут, после каждого нажатия кнопки она будет увеличиваться на 1 час максимум до 24:00. Если после задержки на 24:00 часа кнопку нажать еще раз, задержка вернется к «0:00» (отложенный пуск отключен).
- Настройки отложенного пуска будут отображаться на дисплее в течение 5 секунд или до тех пор, пока не будут нажаты кнопки ВКЛ/ВЫКЛ – ВЫБОР ПРОГРАММЫ – ПУСК/ОК.

Изменение программы не изменяет время отложенного пуска, и светодиодный индикатор останется включенным.

При нажатии кнопки «ОТЛОЖЕННЫЙ ПУСК» отобразится последняя заданная настройка.

Обратный отсчет и запуск программы с ОТЛОЖЕННЫМ ПУСКОМ

- Когда задержка установлена в программе: после нажатия «ПУСК/ОК».
- Индикатор «ОТЛОЖЕННЫЙ ПУСК» горит до окончания времени.
- Обратный отсчет отложенного пуска начинает отображаться на дисплее «НАЧАЛО В ХХ:ХХ».

- Время будет отображаться с 30-минутными интервалами в течение 24 часов и 1-минутными интервалами на протяжении последних 2 часов.
- При нажатии любой кнопки (кроме кнопок «ВКЛ/ВЫКЛ», «ПУСК/ОК») в течение 3 секунд, однократно отобразится название программы «Р XX» (Р + номер программы), а затем дисплей снова переключится на время задержки.

В случае сбоя или отключения электроэнергии посудомоечная машина сохраняет время, оставшееся при запуске, которое будет возобновлено с того момента, где оно было прервано, после восстановления электропитания или повторного включения машины.

Если вы хотите отменить отложенный пуск, выполните следующие действия:

- Нажмите и удерживайте кнопку «ПУСК/ОК» не менее 3 секунд. На дисплее отобразится сообщение «СБРОС», и прозвучат звуковые сигналы.
- Отложенный пуск и выбранная программа будут отменены. На дисплее появятся две тире.
- На этом этапе, если вы хотите запустить посудомоечную машину, вам необходимо снова установить нужную программу и выбрать кнопки опций, если это необходимо.

Умягчитель воды

В зависимости от источника питания вода содержит различное количество известняка и минералов, которые откладываются на посуде, оставляя белесые пятна и отметины. Чем выше уровень этих минералов, присутствующих в воде, тем жестче вода. Посудомоечная машина оснащена блоком умягчения воды, который благодаря использованию специальной регенерирующей соли подает умягченную воду для мытья посуды. Степень жесткости вашей воды можно получить в вашей водопроводной компании.

Регулировка умягчителя воды

Умягчитель воды может обрабатывать воду с уровнем жесткости до 90 °fH (французская классификация) или 50 °dH (немецкая классификация) с 8 уровнями настройки. Ниже в таблице приведены настройки для различных уровней жесткости водопроводной воды.

Уровень	Жесткость воды		Использование регенерирующей соли	Настройка умягчителя воды
	°fH (французские градусы)	°dH (немецкие градусы)		
0	0-5	0-3	НЕТ	S0
1	6-10	4-6	ДА	S1
2	11-20	7-11	ДА	S2
3	21-30	12-16	ДА	S3
4*	31-40	17-22	ДА	S4
5	41-50	23-27	ДА	S5
6	51-60	28-33	ДА	S6
7	61-90	34-50	ДА	S7

* Установка умягчителя устанавливается на заводе на уровне 4 (S4), поскольку она удовлетворяет требованиям большинства пользователей.

Регулируйте настройку умягчителя воды в соответствии со степенью жесткости воды следующим образом:

Посудомоечная машина ОБЯЗАТЕЛЬНО должна быть выключена перед началом этой процедуры.

- Включите посудомоечную машину с помощью кнопки «ВКЛ/ВЫКЛ» ①.
- Удерживайте кнопку «НАСТРОЙКА 5 СЕК.» нажатой около 5 секунд.
- На дисплее появится сообщение «НАСТРОЙКИ».
- Нажав кнопку «ВЫБОР ПРОГРАММЫ» <>, вы можете выбрать один за другим параметры, которые необходимо отрегулировать.
- Выберите настройку «УМЯГЧИТЕЛЬ ВОДЫ».
- Нажмите кнопку «ПУСК/ОК», чтобы подтвердить выбранный параметр.
- На дисплее появится установленный уровень (заводская настройка «S4»).
- Нажимайте кнопки «ВЫБОР ПРОГРАММЫ» <>, чтобы выбрать различные уровни настроек.
- Подтвердите свой выбор, нажав «ПУСК/ОК».
- Сообщение «УМЯГЧИТЕЛЬ ВОДЫ» будет прокручиваться на дисплее.
- Чтобы выйти из меню, нажмите кнопку «ВКЛ/ВЫКЛ» ①.

Чтобы еще раз изменить настройку умягчителя воды, действуйте по той же процедуре.

⚠ ПРЕДУПРЕЖДЕНИЕ! Если вы не можете завершить процедуру, выключите посудомоечную машину, нажав кнопку «ВКЛ/ВЫКЛ», и начните процедуру снова с начала (**ШАГ 1**).

Информация о регенерации смолы солью

Этап регенерации проводится в конце цикла мойки.

На этапе регенерации смолы расходуется около 3,5 литра воды, при этом энергопотребление составляет приблизительно 1 Вт·ч, а время цикла увеличивается примерно на 7 минут.

Данные для цикла "Эко" приведены в таблице.

Уровень	Дисплей	Частота
S0	ДИСПЛЕЙ S0	Никогда
S1	ДИСПЛЕЙ S1	1 каждые 9 циклов
S2	ДИСПЛЕЙ S2	1 каждые 7 циклов
S3	ДИСПЛЕЙ S3	1 каждые 5 циклов
S4	ДИСПЛЕЙ S4	1 каждые 4 цикла
S5	ДИСПЛЕЙ S5	1 каждые 3 цикла
S6	ДИСПЛЕЙ S6	1 каждые 2 цикла
S7	ДИСПЛЕЙ S7	Каждый цикл

Ополаскиватель



Когда будет возникать необходимость заполнить контейнер для ополаскивателя, дисплей будет указывать на отсутствие ополаскивателя.

Заводская настройка устанавливается на уровень 4, так как это подходит большинству пользователей.

Регулировка количества ополаскивателя

Начинайте процедуру **ТОЛЬКО** при выключенной посудомоечной машине.

- Включите прибор, нажмите кнопку «ВКЛ/ВЫКЛ» .

- Удерживайте кнопку «**Настройка 5 сек.**», прозвучит короткий звуковой сигнал
- На дисплее появится сообщение «**НАСТРОЙКИ**».
- Перейдите в подменю, нажимая кнопки «**ВЫБОР ПРОГРАММЫ**» .
- Выберите опцию «**ОПОЛАСКИВАТЕЛЬ**». Нажмите «ПУСК/СБРОС», чтобы получить доступ к уровням регулирования.
- Нажмите «**ПУСК/ОК**», чтобы получить доступ к уровням регулирования.
- Нажимайте кнопки «**ВЫБОР ПРОГРАММЫ**» , чтобы выбрать значение (R1.....R6). При уровне R0 ополаскиватель не выпускается (**см. таблицу**).
- Нажмите «**ПУСК/ОК**» для подтверждения.
- Нажмите «**ВКЛ/ВЫКЛ**»  для подтверждения.

Уровень ополаскивателя (многократная дозировка)	Значение
0	Многократная дозировка и ополаскиватель не обнаружены.
1	1 импульс (1 доза)
2	2 импульса (2 дозы)
3	3 импульса (3 дозы)
4	4 импульса (4 дозы)
5	5 импульсов (5 доз)
6	6 импульсов (6 доз)

Известковые примеси в воде значительно влияют на образование накипи и качество сушки.

Поэтому важно регулировать количество подачи ополаскивателя для достижения хороших результатов мытья.

Если после мытья на посуде появились разводы, уменьшите уровень использования ополаскивателя на одну позицию. При появлении белесых пятен увеличьте уровень подачи на одну позицию.

Загрузка корзины и настройки

Регулировка верхней корзины

Верхняя корзина оснащена системой регулировки по высоте.

Подъем:

Поднимайте корзину, держа ее с боков (**рис. 11**), пока она не окажется в верхнем положении.

Опускание:

Нажмите на рычаг «А»; удерживайте корзину с боков (**рис. 12**), пока она не окажется в нижнем положении.

⚠ ПРЕДУПРЕЖДЕНИЕ! Рекомендуем отрегулировать корзину перед загрузкой посуды.

⚠ ПРЕДУПРЕЖДЕНИЕ! Не отпускайте корзину, пока она не опустится в положение остановки.

⚠ ПРЕДУПРЕЖДЕНИЕ! Никогда не поднимайте и не опускайте корзину, удерживая ее только с одной стороны.

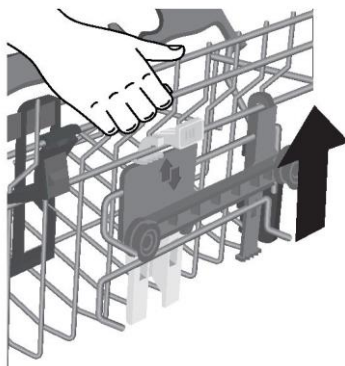

(рис. 11)

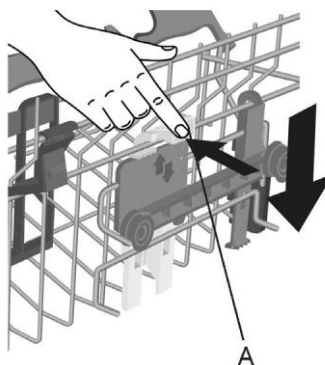

(рис. 12)

Русский

Загрузка посуды

Использование верхней корзины

Подставка для чашек

Верхняя корзина (рис. 13) оснащена подвижными подставками, прикрепленными к боковой панели. Они могут быть в открытом положении (А) (для размещения чайных и кофейных чашек, длинных ножей и половников) или в опущенном положении (В), чтобы в верхней корзине было больше места.

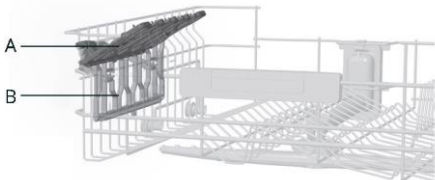

(рис. 13)

- Бокалы можно повесить на концах подставок (рис. 14).

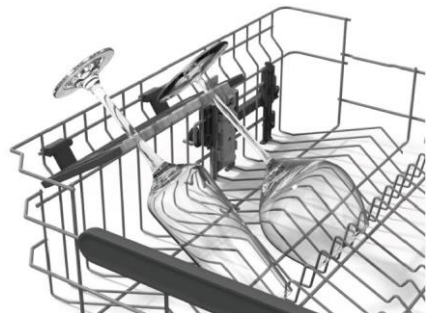

(рис. 14)

- Дизайн верхней корзины обеспечивает максимальную гибкость использования. Корзину можно загрузить десертными тарелками, чашками и стаканами, которые желательно заблокировать, чтобы избежать их опрокидывания струями.

- Расположите более крупные тарелки слегка наклоненными вперед, чтобы корзину было легче вставлять внутрь машины.

⚠ ПРЕДУПРЕЖДЕНИЕ! После загрузки корзины убедитесь, что коромысло вращается свободно, не касаясь посуды или кухонной утвари.

Стандартная суточная загрузка (рис. 15).

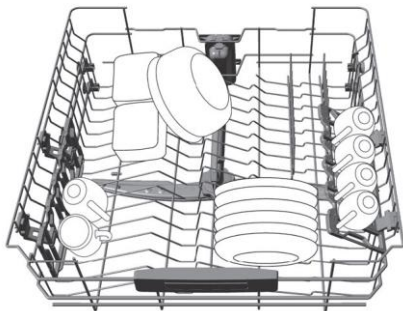

(рис. 15)

Использование нижней корзины

- В нижнюю корзину можно ставить кастрюли, сковородки, супницы, салатники, крышки, а также сервировочные, обеденные и суповые тарелки.
- Столовые приборы следует поместить ручкой вниз в специальный пластиковый контейнер, расположенный в нижней корзине. При этом необходимо убедиться, что сами столовые приборы не препятствуют вращению коромысла и открыванию отсека для моющего средства.

Складные решетки

В нижней корзине (рис. 16) можно устанавливать регулируемые зубцы, которые гарантируют оптимальную стабильность тарелок.

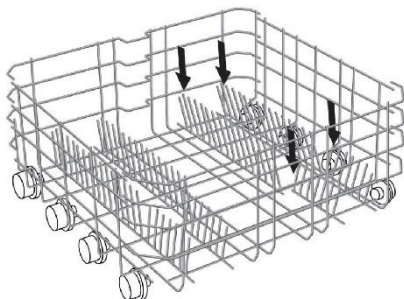

(рис. 16)

Зубцы можно поднимать и опускать (рис. 17, рис. 18 и рис. 19), если нужно разместить тарелки или блюда нестандартных размеров и форм, чтобы обеспечить максимальную гибкость загрузки.

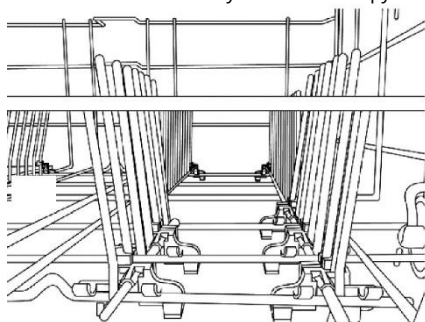

(рис. 17)

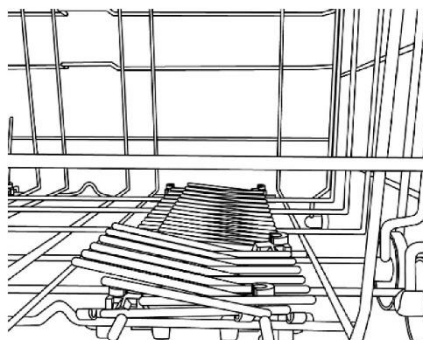

(рис. 18)

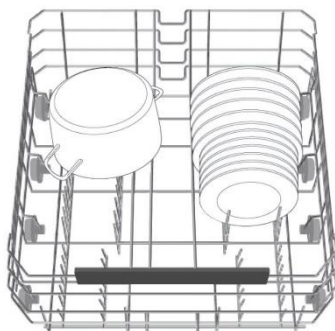

(рис. 19)

⚠ ПРЕДУПРЕЖДЕНИЕ! После загрузки корзины убедитесь, что коромысло вращается свободно, не касаясь посуды или кухонной утвари.

Используйте третью корзину для столовых приборов, как показано на иллюстрации (рис. 20). Загружайте ножи острым режущим концом вниз.

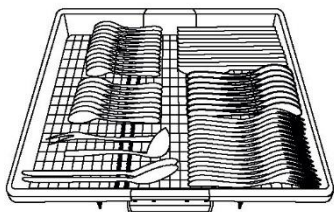

(рис. 20)

При необходимости боковые полки на третьей корзине можно сдвинуть или снять (рис. 21-22) и получить дополнительное пространство в верхней корзине для объемных предметов, таких как бокалы для вина.

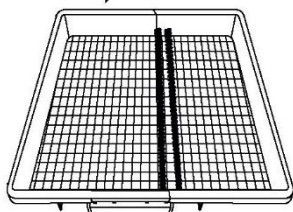

(рис. 21)

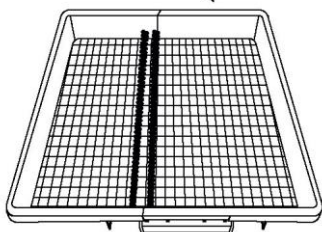

(рис. 22)

Power wash

В некоторых программах (см. таблицу программ) также предусмотрен третий распылитель **POWER WASH**, расположенный в нижней части посудомоечной машины.

Эта функция идеально подходит для очищения сильно загрязненной столовой или кухонной посуды, которую нужно поместить в корзину непосредственно над распылителем **POWER WASH**.

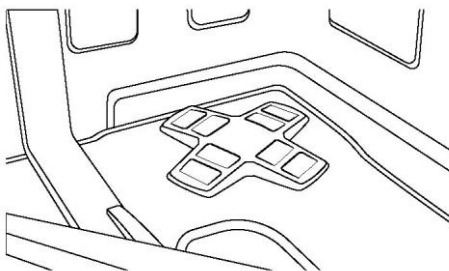

Загрузка моющего средства

Загрузка моющего средства

Важно использовать моющее средство, специально разработанное для посудомоечных машин, в виде порошка, жидкости, геля или таблеток.

Неподходящие моющие средства (например, для мытья вручную) не содержат надлежащих ингредиентов для использования в посудомоечной машине и препятствуют правильной работе посудомоечной машины.

Наполнение контейнера для моющего средства

Контейнер для моющего средства находится внутри дверцы (рис. 23). Если крышка контейнера закрыта, нажмите кнопку разблокировки (A): крышка всегда будет открыта по окончании любой программы мойки, когда машина готова к следующему использованию.

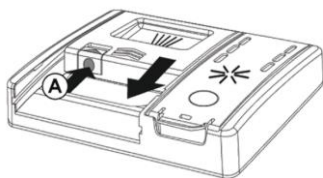

(рис. 23)

⚠ ПРЕДУПРЕЖДЕНИЕ! При загрузке нижней корзины убедитесь, что тарелки и другие предметы не загораживают дозатор моющих средств.

Количество используемого моющего средства зависит от степени загрязнения посуды и типа посуды, подлежащей мытью. Мы рекомендуем использовать 20-30 г моющего средства в отделении для моющего средства (рис. 24).

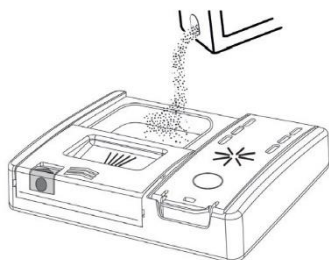

(рис. 24)

Если вы используете таблетки, одной должно быть достаточно. Вставьте **ТАБЛЕТКИ**, убедившись, что они не мешают системе открывания (рис. 25)

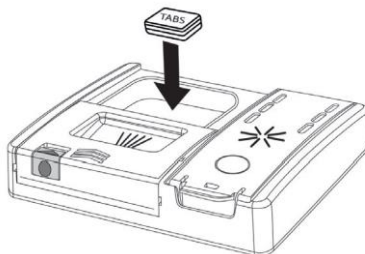

(рис. 25)

После заполнения контейнера моющим средством снова закройте крышку, толкая ее в направлении стрелки, пока она не встанет на место (рис. 26).

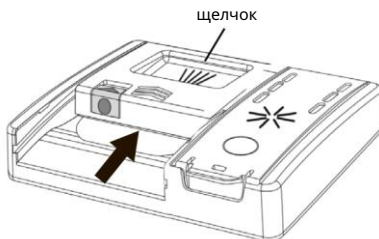

(рис. 26)

Поскольку не все моющие средства одинаковы, инструкции на упаковках моющих средств могут отличаться. Мы просто хотели бы напомнить пользователям, что слишком мало моющего средства не очищает посуду должным образом, в то время как слишком большое количество моющего средства не даст лучших результатов и является пустой тратой.

Не используйте чрезмерное количество моющего средства и одновременно помогайте ограничить ущерб окружающей среде.

Загрузка моющего средства для предварительной мойки (если это требуется по программе)

В программах с циклом предварительной мойки требуется дополнительная доза моющего средства (см. главу о программах мойки), которое необходимо залить или засыпать в специальный отсек (рис. 27) С.

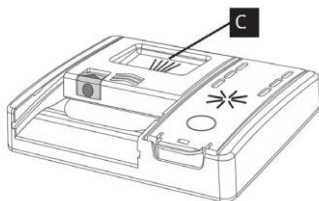

(рис. 27)

Виды моющих средств

Таблетированные моющие средства

Таблетки моющих средств разных производителей растворяются с разной скоростью, поэтому при коротких программах некоторые таблетки моющих средств могут оказаться не полностью эффективными, поскольку они растворяются не полностью.

Если используются эти продукты, рекомендуется выбирать более длительные программы, чтобы гарантировать полное использование моющего средства.

Чтобы получить удовлетворительные результаты мытья, таблетки ДОЛЖНЫ помещаться в секцию мытья контейнера для моющего средства, а НЕ непосредственно в бак.

Концентрированные моющие средства

Концентрированные моющие средства с пониженной щелочностью и природными ферментами в сочетании с программами мытья при 50°C оказывают меньшее воздействие на окружающую среду и защищают посуду и посудомоечную машину. Программы мытья при 50°C используют свойства ферментов растворять загрязнения, позволяя, таким образом, с задействованием концентрированных моющих средств и более низкой температуры достигать тех же результатов, что и в программах при 65°C.

Комбинированные моющие средства

Моющие средства, содержащие также ополаскиватель, следует помещать в отделение для мытья контейнера для моющих средств.

Контейнер для ополаскивателя должен быть пустым (если он не пуст, установите регулятор ополаскивателя в нижнее положение перед использованием комбинированных моющих средств).

Комбинированные моющие средства «ТАБЛЕТКИ»

Если вы планируете использовать комбинированные моющие средства «ТАБЛЕТКИ» («3 в 1» / «4 в 1» / «5 в 1» и т. д.), т.е. содержащие соль и (или) ополаскиватель, мы бы посоветовали следующее:

- внимательно прочитайте и следуйте инструкциям производителя, приведенным на упаковке.

Если при использовании этого типа продукта вы не получаете удовлетворительных результатов стирки, обратитесь к производителю моющего средства.

При определенных обстоятельствах использование комбинированных моющих средств может привести к:

- отложению накипи на посуде или в посудомоечной машине.
- снижению производительности мытья и сушки.

Любые проблемы, возникающие непосредственно в результате использования этих продуктов, не покрываются нашей гарантией.

Если возникают проблемы с мытьем и (или) сушкой, мы рекомендуем вам вернуться к использованию традиционных раздельных продуктов (соль, моющее и ополаскивающее средство). Это обеспечит правильную работу умягчителя воды в посудомоечной машине.

В этом случае мы рекомендуем вам:

- заправьте контейнер для соли и ополаскивателя.
- запустите один нормальный цикл мытья без загрузки.

Обратите внимание, что после возвращения к использованию обычной соли потребуются несколько циклов, прежде чем система снова станет полностью эффективной.

Советы и подсказки

Как получить действительно хорошие результаты мытья

- Перед тем, как поместить посуду в посудомоечную машину, удалите остатки пищи (кости, раковины, куски мяса или овощей, кофейную гущу, кожуру фруктов, сигаретную золу, зубочистки и т. д., чтобы избежать блокировки фильтров, выпускного отверстия для воды и форсунок коромысла.
- Нет необходимости полоскать посуду перед загрузкой в посудомоечную машину, так как это приводит к увеличению расхода воды и электроэнергии и не рекомендуется.
- Если кастрюли и посуда для духового шкафа покрыты остатками пригоревшей или запекшейся пищи, перед мытьем их желательно замочить.
- Поместите посуду лицом вниз.
- Постарайтесь разместить посуду таким образом, чтобы она не касалась друг друга. Если посуда загружена правильно, вы получите наилучшие результаты.
- После загрузки посуды убедитесь, что коромысла могут свободно вращаться.
- Кастрюли и другую посуду, на которой есть особенно стойкие частицы пищи или остатки пригоревшей пищи, следует оставить замачиваться в воде с моющим средством для посудомоечной машины.
- Чтобы правильно вымыть серебро:
 - промывайте серебро сразу после использования, особенно если оно использовалось для майонеза, яиц, рыбы и т. д.
 - не разбрызгивайте на него моющее средство.
 - храните его отдельно от других металлов.

Как сэкономить.

Советы о том, как сэкономить деньги и не нанести вред окружающей среде при использовании вашего электроприбора.

- Добейтесь наилучшего использования электроэнергии, воды, мощного средства и времени, используя рекомендуемый максимальный объем загрузки.
- Экономьте до 50 % энергии, выполняя мытье одной полной загрузки вместо 2 половинных загрузок.

- Если посуда не очень грязная или если корзины не очень заполнены, выберите программу ЭКО, следуя инструкциям в списке программ.
- Наиболее эффективными программами с точки зрения использования воды и энергии обычно являются более длительные программы с более низкой температурой.
- Мытье в посудомоечной машине потребляет меньше электроэнергии и воды по сравнению с мытьем вручную, если посудомоечная машина используется в соответствии с инструкциями и советами производителя.

Что нельзя мыть.

- Следует помнить, что не вся посуда подходит для мытья в посудомоечной машине. Мы не рекомендуем использовать посудомоечную машину для мытья предметов из термопластика, столовых приборов с деревянными или пластиковыми ручками, кастрюль с деревянными ручками, предметов из алюминия, хрустала, если не указано иное.
- Некоторые украшения могут выцвести. Поэтому перед загрузкой всей партии рекомендуется сначала вымыть только один из предметов, чтобы убедиться, что другие, подобные ему, не выцветут.
- Рекомендуется не класть серебряные столовые приборы с ручками из нержавеющей стали в посудомоечную машину, так как между ними может произойти химическая реакция.

При покупке новой посуды или столовых приборов всегда следите за тем, чтобы они подходили для мытья в посудомоечной машине.

Полезные подсказки

- Во избежание капель с верхней решеткой сначала снимите нижнюю решетку.
- Если посуда должна оставаться в машине в течение некоторого времени, оставьте дверцу приоткрытой, чтобы обеспечить циркуляцию воздуха и улучшить производительность сушки.

Очистка и техническое обслуживание

Очистка фильтров

Система фильтров состоит из следующих компонентов:

- Центральный контейнер, который улавливает более крупные частицы.
 - Микрофильтр, расположенный под сеткой, который улавливает мельчайшие частицы, обеспечивая идеальное ополаскивание.
 - Плоская сетка, которая непрерывно фильтрует воду, используемую для мытья.
- Чтобы добиваться отличных результатов каждый раз, фильтры следует проверять и очищать после каждого мытья.
 - Чтобы вынуть блок фильтра, достаточно повернуть ручку против часовой стрелки **1** и потянуть вверх **2** (рис. 28).

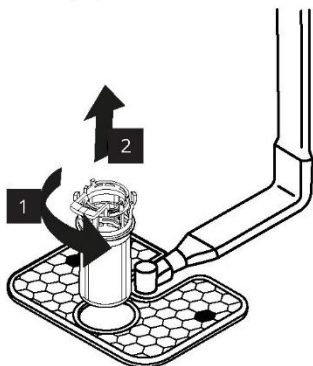

(рис. 28)

- Для удобства очистки центральный контейнер можно снять (рис. 29), нажав две кнопки по бокам и потянув его вверх.

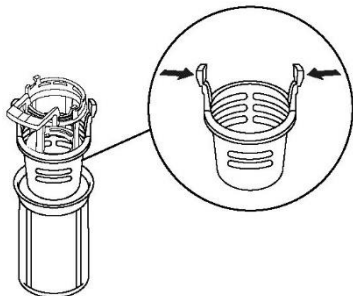

(рис. 29)

- Снимите сетчатый фильтр (рис. 30) и промойте весь блок под струей воды (рис. 31). При необходимости можно использовать небольшую щетку.

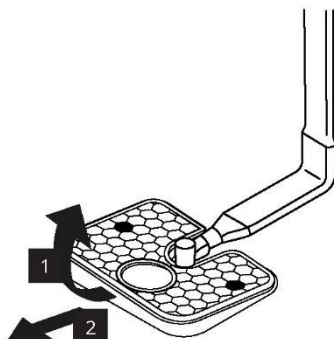

(рис. 30)



(рис. 31)

- Снова соберите пластину и блок фильтра, выполнив предыдущие операции в обратном порядке. Обратите внимание на правильность вкручивания компонентов, чтобы не нарушить нормальный режим работы посудомоечной машины.

⚠ ВНИМАНИЕ! После очистки фильтров убедитесь, что они правильно собраны и что сетчатый фильтр правильно расположен в нижней части посудомоечной машины. Убедитесь, что фильтр винчен обратно по часовой стрелке в сетку, так как плохая посадка блока фильтра может негативно повлиять на эффективность прибора.

Никогда не используйте посудомоечную машину без фильтров.

Очистка коромысла

Правильный уход за прибором может продлить срок его службы.

Очистка внешних поверхностей прибора

- Отключите машину от источника питания.
- Для очистки посудомоечной машины снаружи не используйте растворители (обезжиривающее действие) или абразивы, а используйте только ткань, смоченную водой.

Очистка внутренних поверхностей прибора

- Посудомоечная машина не требует специального обслуживания, так как бак самоочищается.
- Регулярно протирайте прокладку дверцы влажной тканью, чтобы удалить остатки пищи или ополаскиватель.
- Рекомендуется очищать посудомоечную машину, чтобы удалять известняковые отложения или грязь. Мы рекомендуем периодически запускать цикл мытья со специальными чистящими средствами для посудомоечных машин. Для всех операций по очистке посудомоечная машина должна быть пустой.
- Если, несмотря на регулярную очистку фильтров, вы заметили, что посуда или кастрюли не моются или не ополаскиваются должным образом, проверьте, чтобы все распылительные головки на коромыслах были чистыми.

Если они заблокированы, очистите их следующим образом:

- 1 Снимите верхнее коромысло, повернув кольцевую гайку справа налево (рис. 32).

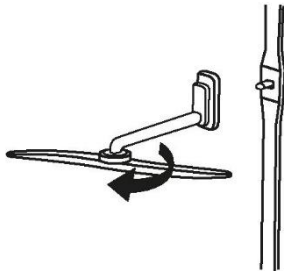

(рис. 32)

- 2 Нижнее коромысло можно извлечь, просто потянув его вверх (рис. 33).

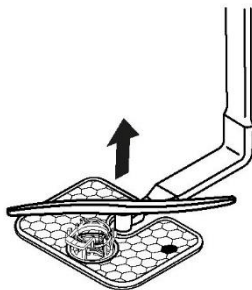

(рис. 33)

- 3 Промойте коромысла струей воды, чтобы устранить засорение распылительных головок (рис. 34).



(рис. 34)

Не используйте инструменты, которые могут деформировать распылительные головки.

- 4 Когда закончите, установите коромысла: выровняйте по стрелке и закрутите, зафиксировав их на своем месте (рис. 35).

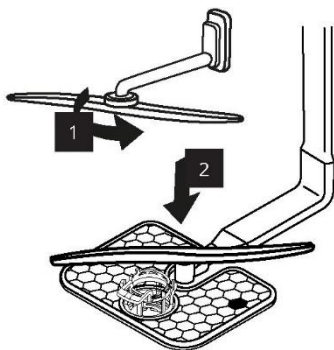

(рис. 35)

- 5 Как облицовка двери, так и облицовка бака изготовлены из нержавеющей стали; однако, если возникают пятна, вызванные окислением, это, вероятно, связано с высоким содержанием солей железа в воде.
- 6 Пятна можно удалить мягким абразивным средством; никогда не используйте материалы на основе хлора, стальную вату и т. д.

КОГДА ЦИКЛ ЗАВЕРШЕН.

После каждого мытья важно перекрыть подачу воды и выключить машину, нажав кнопку включения/выключения в положение выключения.

Если машина не будет использоваться в течение некоторого времени, рекомендуется соблюдать следующие правила:

1. Выполните мытье без загрузки с моющим средством, чтобы очистить машину от любых отложений
2. Извлеките электрическую вилку из розетки
3. Перекройте подачу воды.
4. Заполните контейнер для ополаскивателя
5. Оставьте дверцу приоткрытой
6. Поддерживайте внутреннюю часть машины в чистоте
7. Если оставить машину в местах с температурой ниже 0°C, оставшаяся в трубах вода может замерзнуть. Дождитесь, когда температура поднимется выше нуля, а затем подождите около суток.

Поиск и устранение неисправностей

Если вы считаете, что посудомоечная машина работает неправильно, ознакомьтесь с кратким руководством, приведенным ниже, с некоторыми практическими советами о том, как устранить наиболее распространенные проблемы. Если неисправность сохраняется или повторяется, обратитесь в авторизованный сервисный центр.

ОТЧЕТЫ ОБ ОШИБКАХ

Об **ошибках** сообщается номером, которому предшествует буква «E» (например, Ошибка 2 = E2), и коротким звуковым сигналом.

Отображаемая ошибка	Значение и решения
«НЕТ ВОДЫ» с коротким звуковым сигналом ОШИБКА E2 с коротким звуковым сигналом	Посудомоечная машина не заполняется водой <ul style="list-style-type: none"> Убедитесь, что подача воды открыта. Убедитесь, что шланг подачи воды не согнут и не раздавлен. Убедитесь, что сливная труба находится на надлежащей высоте (см. раздел установки). Перекройте подачу воды, отвинтите сливную трубу от задней части посудомоечной машины и убедитесь, что «песочный» фильтр не засорен.
ОШИБКА E3 с коротким звуковым сигналом	Посудомоечная машина не сливает воду <ul style="list-style-type: none"> Убедитесь, что сливная труба не согнута, не застряла или не заблокирована, а фильтр не засорен. Убедитесь, что сифон не засорен.
ОШИБКА E4 с коротким звуковым сигналом	Утечка воды Убедитесь, что сливная труба не согнута, не застряла или не заблокирована, а фильтр не засорен. Убедитесь, что сифон не засорен.
ОШИБКА E8 с коротким звуковым сигналом	Водонагреватель работает неправильно или фильтрующая пластина засорена. Очистите фильтрующую пластину.
ОШИБКА E18 с коротким звуковым сигналом	Проблемы с уровнем воды Проверьте засоренную фильтрующую пластину Очистите фильтрующую пластину.
ОШИБКА E21 с коротким звуковым сигналом	Неконтролируемая подача воды с открытым электромагнитным клапаном. Немедленно закройте водопроводный кран и отключите прибор от источника питания.
Любой другой код	Выключите и отключите посудомоечную машину, подождите минутку. Включите машину и перезапустите программу. Если ошибка возникнет снова, обратитесь непосредственно в авторизованный центр обслуживания клиентов.

Другие неисправности

НЕИСПРАВНОСТИ	ПРИЧИНА	РЕШЕНИЕ
1. Ни одна программа не работает	Вилка не подключена к розетке	Подключите электрическую вилку
	Кнопка ВКЛ/ВЫКЛ не нажата	Нажмите кнопку
	Дверца открыта	Закройте дверцу
	Нет электричества	

2. Посудомоечная машина не заполняется водой	См. пункт 1	
	Водяной кран закрыт	Откройте кран подачи воды.
	Шланг подачи воды изогнут	Устраните изгибы в шланге
	Фильтр шланга подачи воды засорен	Очистите фильтр на конце шланга
3. Посудомоечная машина не сливает воду	Фильтр загрязнен	Очистите фильтр
	Сливная труба изогнута	Устранить изгибы в трубе
	Удлинитель сливной трубы подключен неправильно	Внимательно следуйте инструкциям по подключению сливной трубы
	Выходное соединение на стене направлено вниз, а не вверх	Обратитесь к квалифицированному техническому специалисту
4. Посудомоечная машина непрерывно сливает воду	Положение сливной трубы слишком низкое	Поднимите сливную трубу как минимум на 40 см над уровнем пола
5. Не слышно вращения коромысел	Чрезмерное количество моющего средства	Уменьшите количество моющего средства. Используйте подходящее моющее средство
	Какой-то предмет мешает вращению коромысел	Измените положение предмета
	Фильтрующая пластина и фильтр очень загрязнены	Очистите фильтрующую пластину и фильтр
6. Посуда моется только частично	См. пункт 5	Проверка
	Дно кастрюль не было хорошо вымыто	Пригоревшие остатки пищи необходимо замочить перед тем, как мыть посуду в посудомоечной машине.
	Край кастрюль не был хорошо вымыт	Изменить положение кастрюль
	Коромысла частично заблокированы	Снимите коромысла, открутив кольцевые гайки по часовой стрелке, и промойте под проточной водой
	Посуда загружена неправильно	Не помещайте посуду слишком близко друг к другу
	Конец сливной трубы погружен в воду	Конец сливной трубы не должен соприкасаться с выходящей водой
	Отмерено неправильное количество моющего средства, или моющее средство старое и затвердевшее	Увеличьте дозу в зависимости от степени загрязнения посуды или замените моющее средство
	Крышка контейнера для соли не закрыта должным образом	Выберите более интенсивную программу
Программа мытья недостаточно тщательна	Затяните ее должным образом	
7. Моющее средство не дозируется или дозируется частично	Столовые приборы, посуда, сковородки и т. д. препятствуют открытию дозатора моющего средства	Расположите посуду так, чтобы не блокировать дозатор

8. Наличие белых пятен на посуде	Водопроводная вода слишком жесткая	Проверьте уровень соли и ополаскивателя и отрегулируйте. Если неисправность не устранена, обратитесь в авторизованный сервисный центр
9. Шум во время стирки	Предметы посуды сталкиваются	Перепроверьте загрузку посуды в корзину
	Коромысла бьются о посуду	Перепроверьте загрузку посуды в корзину
10. Посуда не совсем сухая	Неадекватный поток воздуха	Оставьте дверцу посудомоечной машины приоткрытой в конце программы мытья, чтобы посуда могла высохнуть естественным образом.
	Отсутствует ополаскиватель	Заполните дозатор ополаскивателя

Обратите внимание: Если какая-либо из вышеперечисленных ситуаций привела к ухудшению качества мытья или недостаточному ополаскиванию, удалите отложения грязи с посуды вручную, поскольку завершающий цикл сушки приведет к их затвердеванию, что затруднит их удаление при последующем мытье.

Если неисправность сохраняется, обратитесь в авторизованный сервисный центр, указав модель посудомоечной машины. Она указана на пластине в верхней части внутренней стороны дверцы посудомоечной машины или в гарантии. Эта информация позволит предпринять более быстрые и эффективные действия.

Ссылка на базу данных EPREL EC

QR-код на этикетке энергоэффективности, поставляемой вместе с прибором, предоставляет веб-ссылку на регистрацию этого устройства в базе данных EPREL EC. Сохраните этикетку энергоэффективности для справки вместе с руководством пользователя и всеми другими документами, прилагаемыми к данному прибору.

Информацию о характеристиках изделия можно найти в базе данных EPREL EC по ссылке <https://eprel.ec.europa.eu>, а также по названию модели и номеру изделия, указанным на паспортной табличке прибора. См. главу «Описание изделия».

Для получения более подробной информации об энергетической маркировке посетите www.theenergylabel.eu.

Ссылка на информационный лист продукта - только для Великобритании

QR-код на этикетке энергоэффективности, поставляемой вместе с прибором, предоставляет веб-ссылку на информационный лист прибора. Сохраните этикетку энергоэффективности для справки вместе с руководством пользователя и всеми другими документами, прилагаемыми к данному прибору.

Для получения более подробной информации об энергетической маркировке посетите www.theenergylabel.eu.

Защита окружающей среды



Это устройство имеет маркировку в соответствии с Европейской директивой 2012/19/EC об отходах электрического и электронного оборудования (WEEE). ОЭЭО содержит как загрязняющие вещества (которые могут вызвать негативные последствия для окружающей среды), так и базовые компоненты (которые можно использовать повторно).

Важно, чтобы ОЭЭО были подвергнуты специальной обработке, чтобы удалить и утилизировать надлежащим образом все загрязняющие вещества, а также восстановить и переработать все материалы. Физические лица могут играть важную роль в обеспечении того, чтобы ОЭЭО не стали экологической проблемой; важно соблюдать некоторые основные правила:

- ОЭЭО не должны обрабатываться как бытовые отходы;
- ОЭЭО должны быть переданы в соответствующие пункты сбора, управляемые муниципалитетом или зарегистрированными компаниями. Во многих странах для крупных отходов ОЭЭО может осуществляться вывоз из дома.

Во многих странах, когда вы покупаете новый прибор, старый может быть отдан продавцу, который должен забрать его бесплатно в соотношении один за один, при условии, что он относится к эквивалентному типу, имеет такие же характеристики и выполняет те же функции, что и приобретаемый прибор.

Гарантия IKEA

Как долго действует гарантия IKEA?

Эта гарантия действительна в течение 5 лет с первоначальной даты покупки вашего прибора в IKEA.

В качестве доказательства покупки требуется оригинал чека. Если сервисные работы выполняются под гарантию, это не продлевает гарантийный срок для прибора.

Кто будет оказывать услугу?

Поставщик услуг IKEA будет предоставлять услугу через свои собственные сервисные операции или авторизованную сервисную партнерскую сеть.

Что покрывает эта гарантия?

Гарантия распространяется на неисправности прибора, которые были вызваны неисправной конструкцией или дефектами материалов с даты покупки у IKEA. Эта гарантия распространяется только на использование в быту. Исключения указаны под заголовком «Что не покрывается настоящей гарантией?» В течение гарантийного периода будут покрыты расходы на устранение неисправности, например, ремонт, запчасти, рабочая сила и поездки, при условии, что устройство доступно для ремонта без особых затрат.

В этих условиях применяются директивы ЕС (№ 99/44/EG) и соответствующие местные правила. Замененные детали становятся собственностью IKEA.

Что IKEA сделает, чтобы исправить проблему?

Поставщик услуг, назначенный IKEA, изучит изделие и по своему усмотрению решит, покрывается ли конкретный случай этой гарантией. Если будет определено, что страховое покрытие распространяется на конкретный случай, поставщик услуг IKEA или его авторизованный сервисный партнер через свои собственные сервисные операции, затем по своему усмотрению либо отремонтирует дефектное изделие, либо заменит его таким же или сопоставимым изделием.

Что не покрывается этой гарантией?

- Нормальный износ.
- Преднамеренное или небрежное повреждение, повреждение, вызванное несоблюдением инструкций по эксплуатации, неправильной установкой или подключением к неправильному напряжению, повреждение, вызванное химической или электрохимической реакцией, ржавчиной, коррозией или повреждением

водой, включая, помимо прочего, повреждение, вызванное чрезмерным содержанием извести в водоснабжении, повреждение, вызванное ненормальными условиями окружающей среды.

- Расходные детали, включая батареи и лампы.
- Нефункциональные и декоративные детали, которые не влияют на нормальное использование прибора, включая любые царапины и возможные цветовые различия.
- Случайное повреждение, вызванное посторонними предметами или веществами, а также очистка или разблокировка фильтров, дренажных систем или ящиков для моющих средств.
- Повреждение следующих деталей: керамического стекла, принадлежностей, корзин для посуды и столовых приборов, впускных и сливных труб, уплотнений, ламп и крышек ламп, экранов, ручек, кожухов и деталей кожухов. За исключением случаев, когда можно доказать, что такие повреждения были вызваны производственными дефектами.
- Случаи, когда во время визита технического специалиста не было обнаружено никаких неисправностей.
- Ремонт, выполненный не нашими назначенными поставщиками услуг и (или) уполномоченным партнером по договору на обслуживание, или если использовались неоригинальные детали.
- Ремонт, вызванный неисправной или несоответствующей спецификации установкой.
- Использование прибора в бытовых условиях, т.е. профессиональное использование.
- Повреждения при транспортировке. Если клиент перевозит продукт домой или по другому адресу, IKEA не несет ответственности за любой ущерб, который может возникнуть во время транспортировки. Однако, если IKEA доставит продукт по адресу доставки клиента, повреждение продукта, возникшее во время этой доставки, будет покрыто этой гарантией.
- Стоимость проведения первичной установки прибора IKEA. Однако, если поставщик услуг IKEA или его авторизованный сервисный партнер ремонтирует или заменяет устройство в соответствии с условиями настоящей гарантии, поставщик услуг или его авторизованный сервисный партнер повторно установит отремонтированное устройство или заменит его, если это необходимо.

Это ограничение не распространяется на не имеющую дефектов работу, выполненную квалифицированным специалистом с использованием наших оригинальных запчастей с целью адаптации прибора к техническим требованиям безопасности другой страны ЕС.

Как применяется законодательство страны

Гарантия IKEA дает вам определенные юридические права, которые покрывают или превышают местные требования.

Однако эти условия никоим образом не ограничивают права потребителей, описанные в местном законодательстве.

Область действия

Для приборов, которые приобретаются в одной стране ЕС и вывозятся в другую страну ЕС, услуги будут предоставляться в рамках гарантийных условий, обычных для новой страны. Обязательство по оказанию услуг в рамках гарантии существует только в том случае, если прибор соответствует и установлен в соответствии с:

- техническими характеристиками страны, в которой предъявляется претензия по гарантии.
- инструкциями по сборке и руководством пользователя по технике безопасности.

Специализированное послепродажное обслуживание для бытовой техники IKEA:

Обращайтесь в службу послепродажного обслуживания IKEA, чтобы:

1. оформить заявку на обслуживание по данной гарантии.
2. запросить разъяснения по установке прибора IKEA в специальной кухонной мебели IKEA. Служба не будет предоставлять разъяснения, касающиеся:
 - общей установки кухни IKEA.
 - подключения к электричеству (если машина поставляется без вилки и кабеля), к воде и к газу, поскольку они должны выполняться уполномоченным инженером по обслуживанию.
3. запросить разъяснения по содержанию руководства пользователя и спецификациям устройства IKEA.

Чтобы убедиться, что мы предоставляем вам наилучшую помощь, внимательно прочитайте Инструкции по сборке и (или) соответствующий раздел Руководства пользователя этой брошюры, прежде чем обращаться к нам.

Как связаться с нами, если вам нужна наша услуга



На последней странице данного руководства вы найдете полный список назначенных IKEA контактов и соответствующих национальных номеров телефонов.

- i** Чтобы предоставить вам более быстрое обслуживание, мы рекомендуем вам использовать конкретные номера телефонов, указанные в конце данного руководства. Всегда обращайтесь к номерам, указанным в буклете конкретного прибора, для которого вам нужна помощь. Прежде чем позвонить нам, убедитесь, что у вас есть номер артикула IKEA (8-значный код) и серийный номер (8-значный код, указанный на заводской табличке) прибора, для которого вам нужна наша помощь.

- i** **СОХРАНИТЕ ТОВАРНЫЙ ЧЕК!** Это ваше доказательство покупки, и он требуется для применения гарантии. Обратите внимание, что в чеке также указаны название и номер изделия IKEA (8-значный код) для каждого из приобретенных вами приборов.

Нужна дополнительная помощь?

По любым дополнительным вопросам, не связанным с послепродажным обслуживанием вашей техники, обращайтесь в колл-центр ближайшего магазина IKEA. Мы рекомендуем вам внимательно прочитать документацию на прибор, прежде чем обращаться к нам.

Obsah

Bezpečnostné informácie	72	Odporúčania a rady	97
Bezpečnostné pokyny	76	Čistenie a údržba	98
Opis výrobku	79	Riešenie problémov	100
Pred prvým použitím	80	Prepojenie na databázu EU EPREL	103
Základné nastavenia a výber programu	82	Opatrenia pre životné prostredie	103
Možnosti a nastavenia	85	Záruka IKEA	104
Možnosť naloženia riadu do koša a nastavenia	91		
Plnenie umývacím prostriedkom	95		

Ďakujeme, že ste si vybrali tento spotrebič.

Sme hrdí na to, že vám ponúkame ideálny produkt a najlepší kompletný sortiment spotrebičov pre domáce práce u vás doma.

Pozorne si prečítajte túto príručku, ktorá vám pomôže používať spotrebič správne a bezpečným spôsobom, a poskytne vám užitočné tipy na efektívnu údržbu.

Bezpečnostné informácie

Umývačku riadu používajte až keď si dôkladne prečítate tento návod. Odporúčame vám mať túto príručku vždy poruke a v dobrom stave pre každého budúceho majiteľa.

Všeobecné bezpečnostné pravidlá

Rôzne používanie tohto spotrebiča v inom prostredí, než je domácnosť, alebo na iné použitie ako bežné domáce práce, napríklad, keď sa používa na komerčné využitie zo strany odborníkov alebo vyškolených používateľov, je vylúčené aj vo vyššie uvedených prostrediach.

Ak sa spotrebič používa spôsobom, ktorý nie je v súlade s vyššie uvedeným, môže to skrátiť životnosť spotrebiča a zrušiť záruku výrobcu. Akékoľvek poškodenie zariadenia alebo iné škody alebo straty vyplývajúce z používania, ktoré nie sú v súlade s domácim používaním (aj keď sa nachádzajú v domácom alebo rodinnom prostredí), nebudú výrobcom akceptované v maximálnom rozsahu povolenom zákonom.

Spotrebič môžu používať osoby vo veku 8 rokov alebo staršie a osoby s obmedzenými fyzickými, zmyslovými alebo duševnými schopnosťami, bez skúseností alebo vedomostí o výrobku, iba ak sú pod dohľadom alebo sú im poskytnuté pokyny týkajúce sa prevádzky spotrebiča bezpečným spôsobom s vedomím možných rizík.

- Deti by mali byť pod dozorom, aby sa zabezpečilo, že sa so spotrebičom nebudú hrať.
- Deti vo veku do 3 rokov by nemali zostávať pri spotrebiči bez nepretržitého dozoru.
- Ak je napájací kábel poškodený, musí sa vymeniť za špeciálny kábel alebo zostavu, ktorá je k dispozícii u výrobcu alebo jeho servisného zástupcu.
- Na pripojenie vody používajte iba hadicové súpravy dodávané so spotrebičom (nepoužívajte staré hadicové súpravy).

- Tlak vody musí byť v rozsahu 0,08 MPa až 1 MPa..
- Uistite sa, že koberce alebo rohožky neblokujú základňu alebo ventilačné otvory.
- Po inštalácii musí byť spotrebič umiestnený tak, aby bola elektrická zástrčka prítomná.
- Nenechávajte dvierka otvorené vo vodorovnej polohe, aby ste predišli potenciálnemu nebezpečenstvu (napr. zakopnutiu).
- Ďalšie informácie o výrobku alebo ohľadom technického listu, nájdete na webovej stránke výrobcu.
- Maximálny počet súprav riadu nájdete na príslušnom typovom štítku, ktorý je pripevnený na spotrebiči.

Elektrické pripojenia a bezpečnostné pokyny

- Technické údaje (napájacie napätie a príkon) sú uvedené na typovom štítku výrobu.
- Skontrolujte, či je elektrický systém uzemnený a či spĺňa všetky platné zákony a či je zásuvka kompatibilná s konektorom spotrebiča. Výrobca odmieta akúkoľvek zodpovednosť

za akékoľvek poškodenie osôb alebo majetku v dôsledku neuzemnenia zariadenia.

- Uistite sa, že umývačka riadu nestláča napájací kábel.
- Vo všeobecnosti sa neodporúča používať adaptéry, viacnásobné zástrčky a/alebo predlžovacie káble.

⚠ VÝSTRAHA: Spotrebič nesmie byť napájaný externým zdrojom napájania so spínačom, napríklad časovačom, ani sa nesmie pripojiť k okruhu, ktorý sa pravidelne zapína a vypína programom.

- Pred čistením alebo údržbou umývačky riadu ju odpojte od elektrickej siete a vypnite prívod vody.
- Pri odpájaní spotrebiča od elektrickej siete neťahajte za elektrický kábel ani za spotrebič.

⚠ POZOR: Voda môže počas cyklu umývania dosiahnuť vysoké teploty.

- Nenechávajte spotrebič vystavený poveternostným vplyvom (dážď, slnko atď.).

- Opieranie sa o otvorené dvierka umývačky riadu alebo sedenie na nich môže spôsobiť prevrhnutie.
 - Pri premiestňovaní umývačku riadu nezdvíhajte za dvierka. Počas prepravy nikdy nekladte spotrebič tak, aby ležali na vozíku dvierka. Odporúčame, aby spotrebič zdvíhali dve osoby.
 - Umývačka riadu je určená pre bežné kuchynské pomôcky. Predmety, ktoré boli kontaminované benzínom, farbou, stopami z ocele alebo železa, korozívnymi chemikáliami, kyselinami alebo zásadami, sa nesmú umývať v umývačke riadu.
 - Ak je v domácnosti inštalované zariadenie na zmäkčovanie vody, do zmäkčovača vody namontovaného v umývačke riadu netreba pridávať soľ.
 - Ak sa spotrebič pokazí alebo prestane správne fungovať, vypnite ho, vypnite prívod vody a nemanipulujte s ním. Opravy by mal vykonávať len oprávnený servisný zástupca a pri opravách by sa mali montovať iba originálne náhradné diely.
- Akékoľvek nedodržanie vyššie uvedených rád môže mať vážne dôsledky na bezpečnosť spotrebiča.
- Ak po odstránení obalu potrebujete premiestniť zariadenie, nepokúšajte sa ho zdvihnúť za spodnú časť dvierok.. Dvierka mierne otvorte a spotrebič zdvihnite držaním za hornú časť.
- Označením C Ć tohto produktu na vlastnú zodpovednosť potvrdzujeme úplný súlad tohto výrobku so všetkými príslušnými požiadavkami na bezpečnosť, zdravie a životné prostredie podľa európskych právnych predpisov.**
- ⚠ VÝSTRAHA:** Nože a iné ostré pomôcky sa musia vložiť do košíka s ich ostrými časťami smerom nadol alebo sa musia umiestniť v horizontálnej polohe.

Bezpečnostné pokyny

Inštalácia

- Odstráňte všetky prvky obalu.

⚠ VÝSTRAHA: Uchovávajte obalové materiály mimo dosahu detí.

- Ak je umývačka riadu poškodená, neinštalujte ju ani nepoužívajte.
- Postupujte podľa pokynov dodaných s výrobkom.

⚠ VÝSTRAHA: Umývačku riadu nezapájajte do elektrickej siete, kým nebudú vykonané všetky inštaláčnne úkony podľa časti „POKYNY NA MONTÁŽ“.

⚠ VÝSTRAHA: Umývačku riadu nezapájajte do elektrickej siete, kým nebude úplne nainštalovaný predný panel. V opačnom prípade môže pretrvávajúť riziko zásahu elektrickým prúdom.

⚠ VÝSTRAHA: Pred prvým zapnutím sa uistite, že je výrobok inštalovaný vo vodorovnej polohe pomocou nastaviteľných nožičiek. Skontrolujte vodorovnú polohu pomocou ľahovej vodováhy.

Výmena prírodnej hadice

- V prípade prasknutia sa hadica musí nahradiť za originálny náhradný diel, ktorý je k dispozícii u výrobcu alebo v jeho servisnom stredisku.

Služba

- Ak chcete opraviť spotrebič, obráťte sa na autorizované servisné stredisko. Používajte iba originálne náhradné diely.
- Upozorňujeme, že samostatná oprava alebo neprofesionálna oprava môže mať bezpečnostné dôsledky a môže mať za následok zrušenie záruky.
- Nasledujúce náhradné diely budú k dispozícii po dobu 7 rokov po ukončení výroby modelu: motorové, obehové a vypúšťacie čerpadlo, ohrievače a vykurovacie prvky vrátane tepelných čerpadiel, potrubia a súvisiaceho vybavenia vrátane hadíc, ventilov, filtrov a aquastopov, konštrukčné a interiérové časti týkajúce sa zostáv dverí, dosiek s plošnými spojmi, elektronických displejov, tlakových spínačov, termostatov a snímačov, softvéru a firmvéru vrátane resetovacieho softvéru. Upozorňujeme, že niektoré z týchto náhradných dielov sú k dispozícii iba profesionálnym servisom a že nie všetky náhradné diely sú relevantné pre všetky modely.

- Nasledujúce náhradné diely budú k dispozícii 10 rokov po ukončení výroby modelu: závesy a tesnenia dverí, iné tesnenia, rozprašovací ramená, vypúšťacie filtre, vnútorné police a plastové periférne zariadenia, ako sú koše a veká.
- Žiarovky vo vnútri tohto výrobku a náhradné žiarovky sa predávajú samostatne: Tieto žiarovky sú určené na to, aby odolali extrémnym fyzickým podmienkam v domácich spotrebičoch, ako je teplota, vibrácie, vlhkosť, alebo sú určené na signalizáciu informácií o prevádzkovom stave spotrebiča. Nie sú určené na použitie na iné účely a nie sú vhodné na osvetlenie miestností v domácnosti.

Prípojka vody

Spotrebič musí byť pripojený k vodovodnej sieti pomocou nových súprav hadíc. Staré súpravy hadíc sa nesmú používať opakovane.

- Vstupné a vypúšťacie hadice môžu byť nasmerované doľava alebo doprava.

Umývačku riadu je možné pripojiť k prípojke studenej alebo horúcej vody, pokiaľ nie je vyššia ako 60 °C.

- Tlak vody musí byť v rozsahu 0,08 MPa až 1 MPa.

- Prívodná hadica musí byť pripojená k vodovodnému kohútiku, aby bolo možné prerušiť prívod vody, keď sa spotrebič nepoužíva (**obr. 1**).
- Umývačka riadu je vybavená 3/4" závitovým konektorom (**obr. 2**).
- Prívodnú hadicu „A“ pripojte k vodovodnému ventilu „B“ pomocou 3/4" spojky a uistite sa, že je správne utiahnutá. Pre severské krajiny (FI SE NO DK) treba použiť adaptér (pozri návod na inštaláciu).
- V prípade potreby je možné prívodné potrubie predĺžiť až na 2,5 m. Predlžovacia hadica je k dispozícii v stredisku popredajného servisu.

Slovenčina

- Ak je umývačka riadu pripojená k novým potrubiam alebo k potrubiam, ktoré sa dlho nepoužívali, pred pripojením prívodnej hadice nechajte tiecť vodu niekoľko minút. Týmto spôsobom sa filter na prívodnej hadici nezanese pieskom a hrdzou.

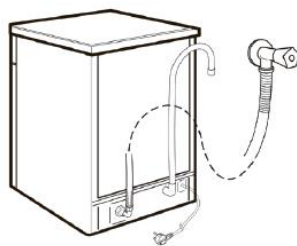

(obr. 1)

Poznámka:

Pri pripájaní k pitnej vode sa uistite, že spotrebič pripájate pomocou bezpečnostného zariadenia proti kontaminácii pitnej vody spätným prúdom (podľa DIN EN 1717) a že spĺňate požiadavky na znečistenie vody (podľa KTW-BWGL). Výrobok musí byť vyrobený tak, aby sa zabránilo spätnému privádzaniu úžitkovej vody do vodovodného potrubia podľa IEC/EN 61770. Odporúčame, aby inštaláciu vrátane prívodu vody a elektrických prípojek a opravy vykonával kvalifikovaný technik.

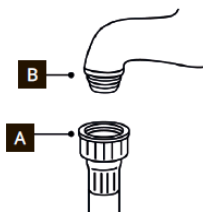

(obr. 2)

Hydraulické bezpečnostné zariadenia

Všetky umývačky riadu sú vybavené bezpečnostným zariadením proti pretečeniu, ktoré, ak voda prekročí normálnu úroveň v dôsledku porúch, automaticky zablokuje prítok vody a/alebo vypustí prebytočnú vodu.

AQUASTOP (obr. 3):

Zariadenie je umiestnené na prívodnej hadici a v prípade poškodenia zastaví prítok vody. V danom prípade sa **v okienku „C“** zobrazí červená značka a hadicu musíte vymeniť.

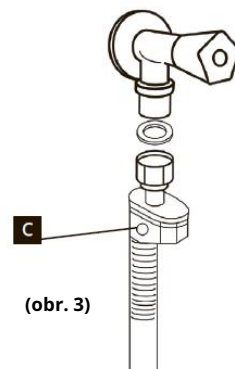

(obr. 3)

Pripojenie výstupnej hadice

- Výstupnú hadicu treba zapojiť tak, aby ústila do vertikálneho odvodného potrubia, uistite sa, že na nej nie sú žiadne zalomenia (**obr. 4**).
- Ústie do vertikálneho odvodného potrubia musí byť najmenej 40 cm nad úrovňou podlahy a potrubie musí mať vnútorný priemer najmenej 4 cm.
- Odporúča sa namontovať vzduchový uzáver proti zápachu (**obr. 4X**). V prípade potreby sa môže hadica predĺžiť až na 2,5 m za predpokladu, že sa bude udržiavať v maximálnej výške 85 cm nad úrovňou podlahy. Predlžovacia hadica je k dispozícii v stredisku popredajného servisu.
- Hadica môže byť zavesená cez okraj umývadla, ale nesmie byť ponorená do vody, aby sa zabránilo nasávaniu vody počas prevádzky späť do spotrebiča (**obr. 4Y**).
- Pri inštalácii spotrebiča pod pracovnú dosku sa musí hadicová svorka pripnúť k stene v najvyššej možnej polohe pod pracovnou doskou (**obr. 4Z**).
- Skontrolujte, či na vstupných a výstupných hadiciach nie sú žiadne zalomenia.

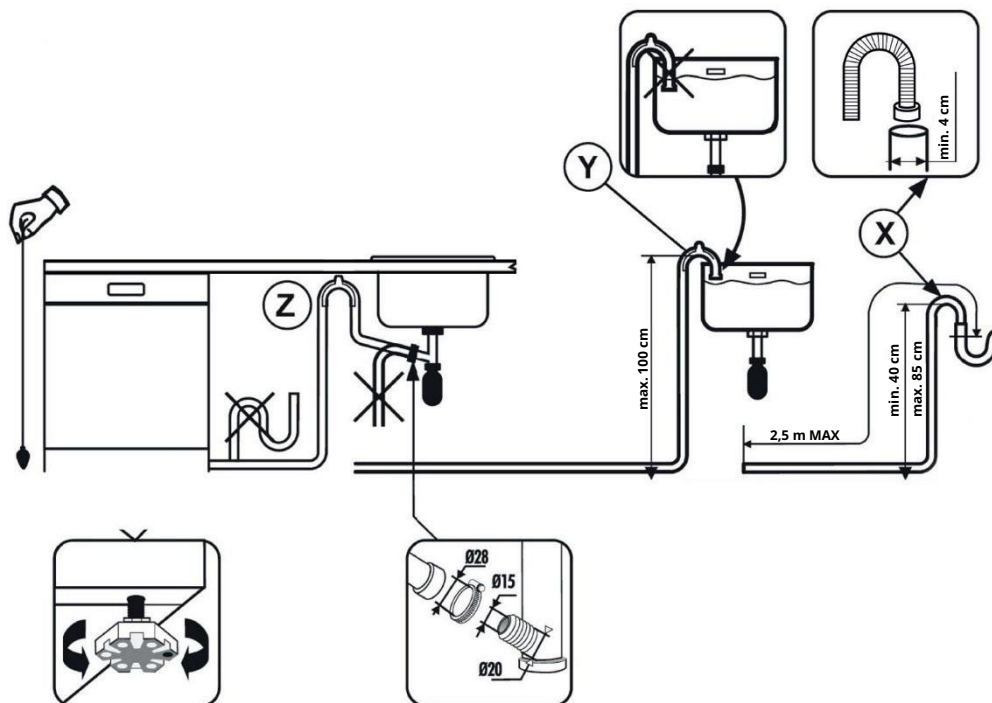

(obr. 4).

Opis výrobku

- 1** Tretie ostrekovacie rameno
- 2** Spodné ostrekovacie rameno
- 3** Filtre
- 4** Typový štítok
- 5** Zásobník na soľ
- 6** Dávkovač leštidla
- 7** Dávkovač umývacieho prostriedku
- 8** Dolný kôš
- 9** Horné ostrekovacie rameno
- 10** Horný kôš
- 11** Tretí kôš

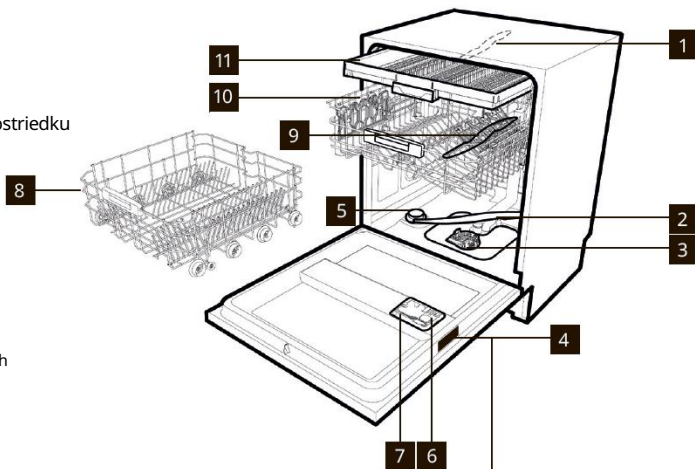

i Schéma poskytuje iba je všeobecný prehľad. Ďalšie podrobnosti nájdete v iných kapitolách alebo dokumentoch dodaných so spotrebičom.

Sériové číslo

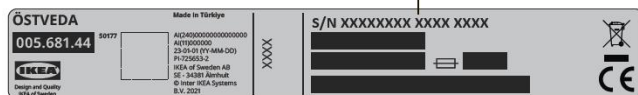

TECHNICKÉ ÚDAJE (pozri typový štítok)

ÚDAJE	PLNE INTEGROVANÁ
Šírka x Výška x Hĺbka (cm)	59,8x81,8x55

Počet súprav (EN 50242)	14
Kapacita s panvicami a riadom	9 osôb
Tlak privodu vody (MPa)	Min 0,08 - Max 1 Mpa
Poistka/Napájanie/Napájacie napätie	10 A/2000 W/220 - 240 V

Pred prým použitím

Plnenie zásobníka soli

- Objavenie bielych škvŕn na riade je vo všeobecnosti varovným znakom, že treba naplniť zásobník na soľ.
- Na dne spotrebiča je zásobník na soľ na regeneráciu zmäkčovača vody.
- Je dôležité používať iba soľ, ktorá je špeciálne navrhnutá pre umývačku riadu. Iné druhy soli obsahujú malé množstvá nerozpustných častíc, ktoré by dlhodobo mohli ovplyvňovať a zhoršovať účinnosť zmäkčovača.
- Ak chcete pridať soľ, odskrutkujte uzáver zásobníka na dne **(obr. 5)**, potom naplňte zásobník. **(obr. 6)**
- Počas tohto úkonu trochu vody pretečie; ale naďalej pridávajte soľ, kým sa nádoba nenaplní. Po naplnení zásobníka soľ a vodu premiešajte **(pozri obr. 7)**, očistite závit od zvyškov soli a utiahnite kohútik. **(obr. 8)**

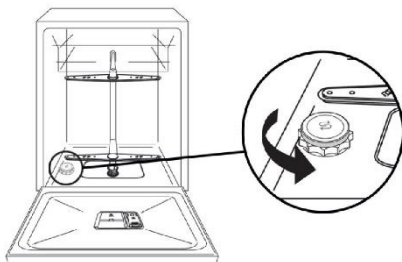

(obr. 5)

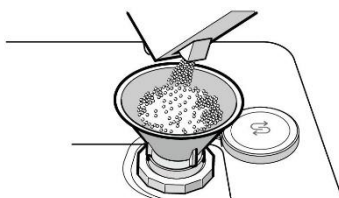

(obr. 6)

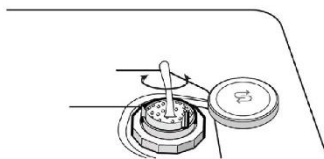

(obr. 7)

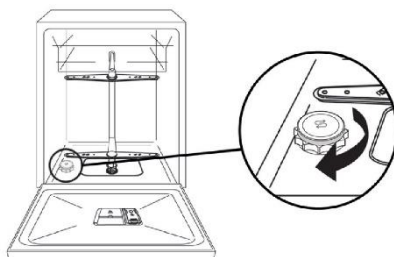

(obr. 8)

Po naplnení zásobníka soľou **MUSÍTE** spustiť kompletný cyklus umývania alebo program **PREDUMÝVANIE**.

- Dávkoč soľi má kapacitu približne 1 kg a s cieľom zaistenia účinného používania spotrebiča ho treba z času na čas dopĺňať.

(Len pre prvé spustenie)

Pri prvom použití spotrebiča treba po úplnom naplnení zásobníka soľi prilievať vodu, kým nezačne pretekať zo zásobníka.

Slovenčina

Dopĺňanie leštidla

Leštidlo

Leštidlo, ktoré sa automaticky uvoľňuje počas posledného oplachovania, pomáha riadu rýchlo schnúť a zabráňuje tvorbe škvŕn.

Naplnenie zásobníka na leštidlo

Zásobník na leštidlo je vedľa zásobníka na umývací prostriedok **(obr. 9)**.

Ak ho chcete otvoriť, stlačte zarážku na veku dávkovača leštidla a zdvihnite ho.

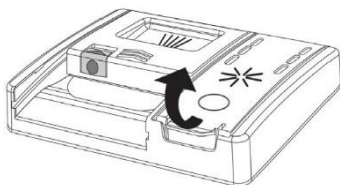

(obr. 9)

Leštidlo pridajte až po značku Max. **(obr. 10)**

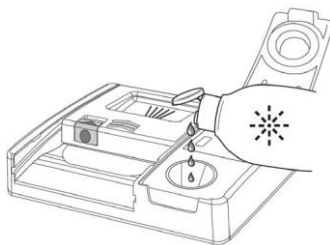

(obr. 10)

- Ak sa leštidlo rozleje, odstráňte ho z umývacej nádrže.
- Rozliate leštidlo môže počas umývacieho cyklu spôsobiť nadmerné penenie.
- Zatvorte veko dávkovača leštidla.
- Veko klikne do zaistenej polohy.

Vždy používajte leštidlá vhodné do automatických umývačiek riadu.

Základné nastavenia a výber programu

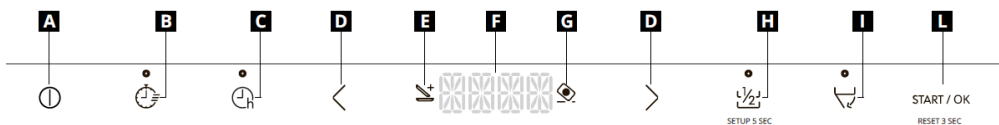

A Tlačidlo ZAPNUTÉ/VYPNUTÉ

B Tlačidlo EXPRESS

C Tlačidlo „ONESKORENÝ ŠTART“

D Tlačidlo VÝBER PROGRAMU

E Kontrolka „ADDISH“

F DISPLEJ

G Svetlo pre TABLETY

H Tlačidlo POLOVIČNÉ NAPLNENIE /nastavenie 5 s

I Tlačidlo AUTOMATICKÉ OTVORENIE DVIEROK

L ŠTART/OK/reset 3 sec

Nastavenie pri prvom použití

Tlačidlo ZAPNUTÉ/VYPNUTÉ

- Ak chcete spotrebič zapnúť alebo vypnúť, stlačte tlačidlo „ZAPNUTÉ/VYPNUTÉ“ .

Prvé zapnutie spotrebiča

- Zapojte spotrebič do zdroja elektrickej energie.
- Stlačte tlačidlo „ZAPNUTÉ/VYPNUTÉ“ .







V tejto fáze zostanú aktívne iba tlačidlá „VÝBER PROGRAMU“ a „ŠTART/OK“ .

- Na displeji sa zobrazí hlásenie „NASTAVIŤ JAZYK“, za ktorým nasleduje „ENGLISH“.
- Stlačením tlačidla „VÝBER PROGRAMU“ môžete vybrať preferovaný jazyk.

- Ak chcete potvrdiť výber jazyka, stlačte tlačidlo „ŠTART/OK“. Ihneď potom sa na displeji raz zobrazí hlásenie „VITAJTE“, všetky kontrolky budú zhasnuté.
- Na displeji sa zobrazí prednastavený program „ECO“.
- Ak chcete prispôbiť cyklus umývania typu špinavého riadu, vyberte vhodný program výberom dvoch tlačidiel „VÝBER PROGRAMU“ .
- V prípade potreby vyberte možnosti umývania.
- Stlačte tlačidlo „ŠTART/OK“.

VÝSTRAHA: Ak necháte spotrebič zapnutý a nevyberiete ani nespustíte žiadny program, umývačka riadu sa po 5 minútach automaticky vypne.

Prehľad programu

Program		Opis	
P1	ECO	ECO	Štandardný a najúčinnnejší program z hľadiska kombinácie spotreby energie a vody pre bežne znečistený riad. Program podľa normy EN60436.
P2	AUTO	AUTO WASH	Program, ktorý automaticky vyberá najefektívnejšie a najúčinnnejšie trvanie cyklu a teplotu, v závislosti od náplne a stupňa znečistenia.
P3	 h	RÝCHLY 1H	Ide o program s plnou náplňou, ktorý je navrhnutý tak, aby sa riad umyl a vysušil za menej ako jednu hodinu, aby sa však zachovala vysoká kvalita umývania.
P4		UNIVERZÁLNY	Vhodný pre mierne zašpinený riad na každodenné použitie, váš denný referenčný program.
P5		INTENZÍVNY	Pre silne znečistené panvice a všetky ostatné predmety, ktoré vyžadujú energické a účinné umývanie. Dokonalý pre veľmi špinavé taniere, panvice a hrnce.
P6		SKLO	Šetrný cyklus umývania pre váš najzácnejší jemný stolový riad a krištál. Špeciálny program, ktorý chráni životnosť skleneného riadu.
P7		TICHÝ	Dokonalý program určený na zníženie hluku v umývačke riadu na minimum.
P8		PREDBEŽNÉ UMYTIE	Krátky program, riad používaný počas dňa opláchnite, pokiaľ chcete počkať, až budete mať plnú náplň.

Programy s predbežným umývaním







Pri programoch umývania s predbežným umývaním je vhodné pridať druhú dávku umývacieho prostriedku (max. 6 g) priamo na vhodné miesto (pozri kapitolu „Plnenie umývacím prostriedkom“).

Informácie pre skúšobné ústavy

Informácie potrebné na vykonávanie testov výkonu (napr. podľa: EN60436) získate odoslaním žiadosti na e-mailovú adresu: info.test@dishwasher-production.com

Vo svojej žiadosti uveďte číselný kód výrobku (PNC) z typového štítku.

Program

Program	Umyvací prostriedok na namáčanie (predbežné umytie)	Teplota umývania °C	Priemerná (min.) doba umývania ²	Tlačidlo „POLOVIČNÉ NAPLNENIE“ ¹	Power wash	Tlačidlo „AUTOMATICKÉ OTVORENIE DVIEROK“ ¹	Tlačidlo „TABLETY“ ²	
P1 ECO	ECO	-	45	235	ÁNO	-	ÁNO	ÁNO
P2 AUTO	AUTO WASH	-	55-65	120-140	ÁNO	ÁNO	ÁNO	ÁNO
P3 	RÝCHLY 1H	●	65	59	ÁNO	ÁNO	ÁNO	ÁNO
P4 	UNIVERZÁLNY	-	60	129	ÁNO	ÁNO	ÁNO	ÁNO
P5 	INTENZÍVNY	●	75	146	ÁNO	ÁNO	ÁNO	ÁNO
P6 	SKLO	-	45	96	ÁNO	-	ÁNO	ÁNO
P7 	TICHÝ	-	55	255	ÁNO	-	ÁNO	ÁNO
P8 	PREDBEŽNÉ UMYTIE	-	-	10	ÁNO	-	ÁNO	NEDOSTUPNÉ

● = Pridajte umyvací prostriedok na predbežné umývanie

1 = Iba ak je funkcia aktivovaná prostredníctvom funkcie **NASTAVENIA**.







2 = So studenou vodou (15 °C) – Tolerancia ±10 %

Pri horúcej vode sa automaticky zobrazuje čas zostávajúci do konca programu, keď je program v prevádzke.

*Hodnoty sa merajú v laboratóriu podľa európskej normy **EN60436** (spotreba sa môže líšiť v závislosti od podmienok používania).

Program **ECO** je vhodný na umývanie bežne zašpineného stolového riadu a je najúčinnejším programom na bežné používanie, čo sa týka kombinovanej spotreby energie a vody. Okrem toho tento program používajú regulačné a štandardizačné orgány na hodnotenie zhody s ekologickými právnymi predpismi EÚ.

Hodnoty uvedené pre programy odlišné od programu **ECO** sú len orientačné. Trvanie cyklu môže byť ovplyvnené mnohými faktormi, ako je teplota vody, tlak prívodu vody, teplota prostredia, množstvo použitého umývacieho prostriedku a počet a rozloženie riadu v košoch na umývanie.

Program	Spotreba vody (l)	Spotreba elektrickej energie (kWh)
ECO	9,5	0,74
AUTO	13,4	1,2
 1h	12,6	1,4
	14,6	1,3
	18,1	1,9
	15,1	1,1
	14,6	1,4
	4,6	0,1

1) Tlak a teplota vody, variácie sieťového napájania, možnosti, množstvo

riadu a stupeň znečistenia môžu zmeniť hodnoty.

2) Hodnoty pre iné programy ako ECO sú len orientačné.

Možnosti a nastavenia

ADDISH (možnosť prídania riadu po spustení programu)

Po spustení programu môžete otvoriť dvere a pridať ďalší riad len vtedy, keď svieti kontrolka **ADDISH**. Spotrebič sa automaticky zastaví a na displeji bude blikať čas zostávajúci do konca cyklu. Zatvorte dvere, **bez stlačenia akéhokoľvek tlačidla**.

Dvere otvárajte pomaly a opatrne, aby ste sa vyhli postriekaniu vodou z umývania.

Dôrazne vám neodporúčame pridávať riad po vypnutí kontrolky ADDISH, pretože by to mohlo ovplyvniť účinnosť umývania.

 **VÝSTRAHA:** Ak otvoríte dvere počas cyklu sušenia, prerušovaný zvukový signál vás upozorní, že cyklus sušenia ešte nie je dokončený.

Prerušenie programu

Otváranie dverí počas prebiehajúceho programu sa neodporúča, najmä počas fázy hlavného umývania a záverečného horúceho oplachovania. Ak však dvere počas prebiehajúceho programu (napríklad na prídanie riadu) otvoríte, spotrebič sa automaticky zastaví. Zatvorte dverka bez stlačenia akéhokoľvek tlačidla. Cyklus sa spustí od bodu prerušenia.

 **VÝSTRAHA:** Ak otvoríte dvere počas cyklu sušenia, prerušovaný zvukový signál vás upozorní, že cyklus sušenia ešte nie je dokončený.

Zmena prebiehajúceho programu

Ak chcete zrušiť alebo zmeniť prebiehajúci program, dodržte nasledujúci postup:

- 1 Tlačidlo „**RESET 3 SEC**“ podržte stlačené minimálne 3 sekundy.
- 2 Kým budete držať stlačené tlačidlo „**RESET 3 SEC**“, na displeji sa bude zobrazovať odpočítavanie „**3 – 2 – 1**“.
- 3 Na displeji sa zobrazí „**RESET**“ a zaznie pípnutie.
- 4 Prebiehajúci program sa zruší a na displeji sa zobrazí program „**ECO**“.
- 5 V danej chvíli môžete nastaviť nový program pomocou tlačidiel „**PROGRAMME SELECTION**“ .

 **VÝSTRAHA:** Pred spustením nového programu by ste mali skontrolovať, či sa ešte v dávkovači nachádza čistiaci prostriedok. Ak je to potrebné, umývací prostriedok doplňte.

Ukončenie programu

Koniec programu bude signalizovaný 3 signálmi trvajúcimi 3 sekundy s prestávkami 20 sekúnd. Po jednej minúte sa umývačka riadu vypne.

Zároveň sa na displeji na jednu minútu zobrazí hlásenie „KONIEC“.

AUTOMATICKÉ OTVORENIE DVIEROK

Počas fázy sušenia sa dvierka automaticky otvoria a vy budete musieť pred vybraním riadu počkať na signál ukončenia cyklu.

Tlačidlo „EXPRESS“

Toto tlačidlo umožňuje priemernú úsporu energie a času o 25 % (podľa vybraného cyklu), znížením teploty vody na umývanie a doby sušenia počas záverečného oplachovania. Táto možnosť sa odporúča pre večerné umývanie, keď nepotrebuje dokonale suchý riad okamžite. Lepšie vysušenie sa dosiahne, keď necháte dvierka umývačky mierne pootvorené, aby sa podporila prirodzená cirkulácia vzduchu v umývačke.

POLOVIČNÉ NAPLENIE/NASTAVENIE 5 S

Toto tlačidlo umožňuje vybrať dve rôzne funkcie:

Tlačidlo „POLOVIČNÉ NAPLENIE“

Možnosť špeciálne vyvinutá pre malú náplň mierne zašpíneneho riadu, ktorá zodpovedá približne polovici kapacity umývačky riadu. Výberom tejto možnosti môžete ušetriť čas, energiu a vodu.

Po výbere programu stlačte tlačidlo, čím sa rozsvieti kontrolka. Ak táto možnosť nie je kompatibilná s nastaveným programom, ozve sa zvuk.

Výber umývacieho koša

Pri každom stlačení tlačidla polovičnej náplne sa na displeji zobrazí umývací kôš.



Oba koše.



Dolný kôš.



Horný kôš.

V modeloch s 3. košom bude tento vždy aktívny.

NASTAVENIA



Umývačka riadu sa dodáva s určitým továrenským nastavením. Rôzne parametre však môžete prispôsobiť vašim potrebám prania v ponuke nastavení.

Nasledujúce parametre je možné upraviť

Jazyk --> Tablety --> Zmäkčovač --> Leštidlo --> Bzučiak

Postup VŽDY začnite s vypnutou umývačkou riadu.

Nastavenia jazyka

- Umývačku riadu zapnite tlačidlom „ZAPNUTÉ/VYPNUTÉ“ .
- Podržte tlačidlo „NASTAVENIE 5 S“ stlačené približne 5 sekúnd.
- Na displeji sa zobrazí hlásenie „NASTAVENIA“.
- Stláčaním tlačidla „VÝBER PROGRAMU“  môžete vybrať nasledujúce parametre, ktoré sa majú upraviť.
- Vyberte nastavenie „JAZYK“, ktoré sa zobrazí na displeji.
- Stlačením tlačidla „ŠTART/OK“ potvrdíte vybraný parameter.
- Na displeji sa zobrazí „ENGLISH“.
- Stláčaním tlačidiel „VÝBER PROGRAMU“  vyberte nový jazyk.

- Stlačením tlačidla „ŠTART/OK“ potvrdíte nastavenie zvoleného jazyka, zobrazí sa daný „JAZYK“ a zaznie krátky zvukový signál.
- Ak chcete vystúpiť z ponuky, stlačte tlačidlo „ZAPNUTÉ/VYPNUTÉ“ .



„TABLETY“

NASTAVENIE MOŽNOSTI „TABLETS“ 5 S

Táto možnosť umožňuje optimálne používanie tabliet („3 v 1“/„4 v 1“/„5 v 1“ atď.). Stlačením tohto tlačidla sa zmení nastavený program umývania, aby sa dosiahol čo najlepší výkon pri použití tabliet alebo kombinovaných umývacích prostriedkov; okrem toho sa deaktivujú indikátory soli a leštidla.





-  **VÝSTRAHA:** Po výbere ostane táto možnosť aktívna (svieti kontrolka) aj pre ďalšie cykly umývania a dá sa vypnúť (kontrolka nesvieti) iba zrušením výberu tejto možnosti.

Táto možnosť sa odporúča pri používaní programu RAPID, ktorého trvanie sa predlží, aby sa umožnil lepší výkon tabliet čistiaceho prostriedku.

- Zapnite umývačku riadu tlačidlom „ZAPNUTÉ/VYPNUTÉ“ .
- Podržte tlačidlo „NASTAVENIE 5 S“ stlačené približne 5 sekúnd.
- Na displeji sa zobrazí hlásenie „NASTAVENIA“.
- Stláčaním tlačidla „VÝBER PROGRAMU“  môžete vybrať nasledujúce parametre, ktoré sa majú upraviť.
- Vyberte nastavenie „TABLETY“.
- Stlačením tlačidla „ŠTART/OK“ potvrdíte vybraný parameter.
- Stlačením tlačidiel „VÝBER PROGRAMU“  vyberiete dve nastavenia:
„ÁNO“
„NIE“
- Potvrdte svoju voľbu stlačením tlačidla „ŠTART/OK“.
- Ak sa potvrdí nastavenie „ÁNO“, na displeji sa rozsvieti ikona „TABLETY“.
- Ak sa potvrdí nastavenie „NIE“, ikona na displeji „TABLETY“ zhasne.
- Ak chcete vystúpiť z ponuky, stlačte tlačidlo „ZAPNUTÉ/VYPNUTÉ“.

VÝBER A NASTAVENIE BZUČIAKA

Signál bzučiaci, ktorý zaznie po stlačení tlačidiel použitých na výber a nastavenie funkcií a možností umývania, je možné aktivovať/deaktivovať nasledujúcim spôsobom (predvolené nastavenie je „aktivované“):

-  **VÝSTRAHA:** Signál bzučiaci zostane vždy aktívny pri zapnutí a vypnutí spotrebiča, na začiatku alebo na konci cyklu umývania, alebo v prípade problému alebo chyby na spotrebiči.
- Umývačku riadu zapnite tlačidlom „ZAPNUTÉ/VYPNUTÉ“ .
- Podržte tlačidlo „NASTAVENIE 5 S“ stlačené približne 5 sekúnd.
- Na displeji sa zobrazí hlásenie „NASTAVENIA“.
- Stláčaním tlačidla „VÝBER PROGRAMU“  môžete vybrať nasledujúce parametre, ktoré sa majú upraviť.
- Vyberte nastavenie „BZUČIAK“.
- Stlačením tlačidla „ŠTART/OK“ potvrdíte vybraný parameter.
- Stlačením tlačidiel „VÝBER PROGRAMU“  vyberiete dve nastavenia: „ÁNO“, „NIE“.
- Svoju voľbu potvrdíte stlačením tlačidla „ŠTART/OK“.
- Ak je nastavenie potvrdené, na displeji sa zobrazí „BZUČIAK“, ktorý sa bude nepretržite posúvať.
- Ak chcete vystúpiť z ponuky, stlačte tlačidlo „ZAPNUTÉ/VYPNUTÉ“ .

SVETLO PROJEKTOVANÉ NA PODLAHU

Počas chodu umývacieho programu sa na podlahu pod dverami umývačky riadu premieta kontrolka. Po spustení umývacích cyklov zostane svetlo svietiť až do konca umývacieho cyklu. Na označenie konca umývacieho cyklu sa svetidlo na podlahe aktivuje prerušovane na 10 sekúnd.

Svetlo sa nerozsvieti, keď je spotrebič v stave odloženého štartu alebo je pozastavený.

Indikácia nebude viditeľná, ak je soklový panel umiestnený dopredu alebo ak je niečo umiestnené pred informačným projektorom.

Tlačidlo „AUTOMATICKÉ OTVORENIE DVIEROK“

Táto možnosť aktivuje špeciálne zariadenie, ktoré na niekoľko centimetrov otvára dvere počas cyklu sušenia alebo na jeho konci (v závislosti od programov), čím podporuje prirodzenejšie a účinnejšie osušenie riadu. Trvanie zvoleného cyklu sa automaticky upraví, aby bolo možné optimalizovať teploty oplachovania, čím sa zabezpečí výrazné zníženie spotreby energie. Otvorenie dverí v poslednej fáze sušenia vám umožní využiť recirkuláciu vzduchu, čo eliminuje riziko nepríjemného zápachu.

Táto možnosť sa automaticky aktivuje v programe „ECO“. Existuje však možnosť ho zrušiť ho.



VÝSTRAHA: Ak je zvolená táto možnosť, nesmiete žiadnym spôsobom brániť otvoreniu dverí ani ich násilím zatvoriť, pretože by to poškodilo mechanizmus. Priestor pred dverami nechajte voľný a pred ich zatvorením počkajte, kým sa znovu aktivuje zariadenie na ich otvorenie.

Kontrolka „ŽIADNA SOL“

Keď sa na displeji zobrazí hlásenie „**SOL**“, alebo keď je už zobrazené, a rozsvieti sa príslušná kontrolka , naplňte zásobník (pozrite kapitolu „**PRIDANIE SOLI**“).

Ak je úroveň nastavenia odstraňovača vodného kameňa nastavená na 0, táto situácia nenastane (pozrite kapitolu o nastavení odstraňovača vodného kameňa).

Výstražná kontrolka „ŽIADNE LEŠTIDLO“

Keď sa na displeji zobrazí hlásenie „**LEŠTIDLO**“, alebo keď je už zobrazené) a rozsvieti sa príslušná kontrolka, naplňte zásobník (pozrite kapitolu „**PRIDANIE LEŠTIDLA**“).

Ak je úroveň **LEŠTIDLA** nastavená na 0, táto situácia sa nikdy nevyskytne.

Tlačidlo „ONESKORENÝ ŠTART“

Výber oneskorenia štartu:

Toto tlačidlo umožňuje naprogramovať začiatok cyklu umývania s oneskorením 0:30 až 24 hodín. Ak chcete nastaviť oneskorenie štartu, dodržte nasledujúci postup:

- Zapnite umývačku stlačením tlačidla „ZAPNUTÉ/VYPNUTÉ“, podržte ho približne 3 sekundy.
- Vyberte program umývania.
- Stlačte tlačidlo „ONESKORENÝ ŠTART“ (na displeji sa zobrazí „0:30“).
- Opätovným stlačením tlačidla sa oneskorenie predĺži o 30 minút, každým stlačením sa oneskorenie predĺži o 1 hodinu až na maximálne 24:00. Opätovným stlačením tlačidla po 24:00 sa hodnota vráti na 0:00 (oneskorený štart vypnutý).
- Nastavenie oneskoreného štartu zostane na displeji viditeľné počas 5 sekúnd alebo kým nestlačíte tlačidlá ZAPNUTÉ/VYPNUTÉ – VÝBER PROGRAMU – ŠTART/OK.

Slovenčina

Zmena programu nemení oneskorenie a LED kontrolka zostane svietiť.

Po stlačení tlačidla ONESKORENÝ ŠTART sa zobrazí posledné vykonané nastavenie.

Odpočítavanie a štart programu s ONESKORENÍM ŠTARTU

- Keď je pre nejaký program nastavené oneskorenie: po stlačení tlačidla „ŠTART/OK“.
- Kontrolka „ONESKORENÝ ŠTART“ ostane svietiť až do konca.
- Odpočítavanie oneskorenia zapnutia začne na displeji ukazovať „ŠTART IN XX:XX“ (Začne o XX:XX).
- Čas sa zobrazí v 30-minútových intervaloch počas 24 hodín a v minútových intervaloch počas posledných 2 hodín.
- Stlačením ľubovoľného tlačidla (okrem tlačidiel „ZAPNUTÉ/VYPNUTÉ, ŠTART/OK“ na 3 sekundy sa zobrazí názov programu „P XX“ (P + číslo programu), pričom sa zobrazí iba raz – posunutím, potom sa znova zobrazí čas oneskorenia.

V prípade výpadku napájania alebo vypnutia umývačky riadu uloží čas zostávajúci pred spustením. Doba odpočítania sa obnoví v bode prerušenia ihneď po obnovení napájania alebo po opätovnom zapnutí spotrebiča.

Ak chcete odložený štart zrušiť, dodržte nasledujúci postup:

- Tlačidlo „ŠTART/OK“ podržte stlačené minimálne 3 sekundy. Na displeji sa zobrazí „RESET“ a zaznie zvukový indikátor.
- Odložený štart a vybraný program sa zrušia. Na displeji sa zobrazia dve pomlčky.
- V danej chvíli, ak chcete spustiť umývačku riadu, budete musieť znova nastaviť požadovaný program a, v prípade potreby, zvoliť voliteľné tlačidlá.

Zmäkčovač vody

V závislosti od zdroja prívodu obsahuje voda rôzne množstvá vápenatých solí a minerálov, ktoré sa usadzujú na riade a zanechávajú belavé škvrny a stopy. Čím vyššia je hladina týchto minerálov vo vode, tým je voda tvrdšia. Umývačka riadu je vybavená jednotkou na zmäkčovanie vody, ktorá dodáva pomocou špeciálnej regeneračnej solí zmäkčenú vodu na umývanie riadu. Stupeň tvrdosti vašej vody vám poskytne vaša vodárenská spoločnosť.

Regulácia zmäkčovača vody

Zmäkčovač vody dokáže upravovať vodu s tvrdosťou do 90° fH (francúzska klasifikácia) alebo 50° dH (nemecká klasifikácia) prostredníctvom 8 nastavení. Nastavenia sú

uvedené v nasledujúcej tabuľke, spoločne s relatívnou vodou z vodovodu, ktorá sa má upraviť.

Úroveň	Tvrdosť vody		Použitie regeneračnej soli	Nastavenie zmäkčovača vody
	°fH (FR klasifikácia)	°dH (DE klasifikácia)		
0	0-5	0 – 3	NIE	S0
1	6-10	4 – 6	ÁNO	S1
2	11-20	7 – 11	ÁNO	S2
3	21-30	12 – 16	ÁNO	S3
4*	31-40	17 – 22	ÁNO	S4
5	41-50	23 – 27	ÁNO	S5
6	51-60	28 – 33	ÁNO	S6
7	61-90	34 – 50	ÁNO	S7

* Jednotka zmäkčovania je z výroby nastavená na úroveň 4 (S4), pretože táto úroveň vyhovuje požiadavkám väčšiny používateľov.

Nastavenie svojej jednotky na zmäkčovanie vody upravte podľa stupňa tvrdosti vašej vody nasledovne:

Pred začiatkom tohto postupu musí byť umývačka riadu VŽDY vypnutá.

- Umývačku riadu zapnite tlačidlom „ZAPNUTÉ/VYPNUTÉ“ (Ⓛ).
- Podržte tlačidlo „NASTAVENIE 5 S“ stlačené približne 5 sekúnd.
- Na displeji sa zobrazí hlásenie „NASTAVENIA“.
- Stláčaním tlačidla „VÝBER PROGRAMU“ (◀) môžete vybrať nasledujúce parametre, ktoré sa majú upraviť.
- Vyberte nastavenie „ZMÄKČOVAČ VODY“.
- Stlačením tlačidla „ŠTART/OK“ potvrdíte vybraný parameter.
- Na displeji sa zobrazí nastavená úroveň (tovársky nastavená úroveň je „S4“).
- Stláčaním tlačidiel „VÝBER PROGRAMU“ (◀) vyberiete rôzne úrovne nastavení.
- Potvrďte svoju voľbu stlačením tlačidla „ŠTART/OK“.
- Na displeji sa bude posúvať nápis „ZMÄKČOVAČ VODY“.
- Ak chcete vystúpiť z ponuky, stlačte tlačidlo „ZAPNUTÉ/VYPNUTÉ“ (Ⓛ).

Ak chcete znova zmeniť nastavenie zmäkčovača vody, postupujte rovnako.

Slovenčina

⚠ VÝSTRAHA: Ak sa vám postup nedá dokončiť, vypnite umývačku riadu stlačením tlačidla „ZAPNUTÉ/VYPNUTÉ“ a znovu začinite postup od začiatku (**KROK 1**).

Informácie o regenerácii živice soľou

Fáza regenerácie sa vykonáva na konci cyklu umývania.

Vo fáze živice sa spotrebuje približne 3,5 litra vody so spotrebou energie približne 1 Wh a predĺžením doby cyklu približne o 7 minút.

Pre cyklus Eco platia údaje uvedené v tabuľke.

Úroveň	Displej	Frekvencia
S0	DISPLEJ S0	Nikdy
S1	DISPLEJ S1	1 každých 9 cyklov
S2	DISPLEJ S2	1 každých 7 cyklov
S3	DISPLEJ S3	1 každých 5 cyklov
S4	DISPLEJ S4	1 každé 4 cykly
S5	DISPLEJ S5	1 každé 3 cykly
S6	DISPLEJ S6	1 každé 2 cykly
S7	DISPLEJ S7	Každý cyklus

Leštidlo



Keď bude potrebné naplniť zásobník leštidla, na displeji sa zobrazí informácia o nedostatku leštidla.

Hodnota bola v továrni nastavená na úroveň 4, pretože to uspokojuje väčšinu používateľov.

Úprava množstva leštidla

Postup **VŽDY** začinite s vypnutou umývačkou riadu.

- Zapnite spotrebič, stlačte tlačidlo „ZAPNUTÉ/VYPNUTÉ“ .

- Podržte tlačidlo „**nastavenie 5 s**“, zaznie krátke pípnutie
- Na displeji sa zobrazí hlásenie „**NASTAVENIA**“.
- Stlačením tlačidiel pre „**VÝBER PROGRAMU**“  prejdete na podponuku.
- Vyberte možnosť „**LEŠTIDLO**“. Stlačením tlačidla „**ŠTART/RESET**“ získate prístup k regulačným úrovniam.
- Stlačením tlačidla „**ŠTART/OK**“ získate prístup k regulácii úrovnne.
- Stlačením tlačidla „**VÝBER PROGRAMU**“  vyberte hodnotu (R1.R6). Pri úrovni R0 sa nevydáva žiadne leštidlo. (**pozri tabuľku**)
- Potvrďte stlačením tlačidla „**ŠTART/OK**“.
- Potvrďte stlačením tlačidla „**ZAPNUTÉ/VYPNUTÉ**“ .

Úroveň leštidla (viacnásobné dávkovanie)	Význam
0	Žiadna detekcia viacerých dávok ani leštidla.
1	1 stlačenie (1 dávka)
2	2 stlačenia (2 dávky)
3	3 stlačenia (3 dávky)
4	4 stlačenia (4 dávky)
5	5 stlačení (5 dávok)
6	6 stlačení (6 dávok)

Obsah minerálnych solí vo vode značne ovplyvňuje tvorbu vodného kameňa a sušenie. Je preto dôležité regulovať množstvo leštidla, aby sa dosiahli dobré výsledky umývania. Ak sú po umytí na riade šmuhy, znížte úroveň o jednu polohu. Ak sa na riade objavia belavé škvrny, zvýšte úroveň množstva o jednu polohu.

Možnosť naloženia riadu do koša a nastavenia

Úprava horného koša

Horný kôš je vybavený systémom na úpravu výšky.

Zdvihnutie:

Kôš zdvihnite tak, že ho podržíte na bokoch (**obr. 11**), aby sa dostal do hornej polohy.

Posun nadol:

Zatlačte páku „A“, ktorá drží kôš na bokoch (**obr. 12**), zatlačte kôš nadol.

- ⚠ VÝSTRAHA:** Odporúčame naložiť kôš pred naložením riadu.
- ⚠ VÝSTRAHA:** Počas znižovania koša až do konečnej polohy ho pridržajte.
- ⚠ VÝSTRAHA:** Nikdy nezdvíhajte ani neznižujte kôš pôsobením len na jednej strane.

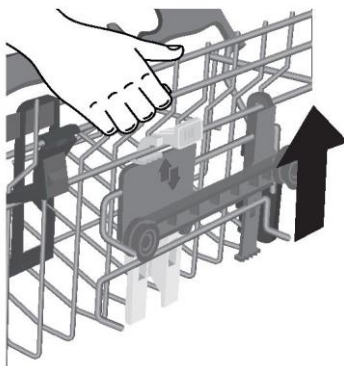

(obr. 11)

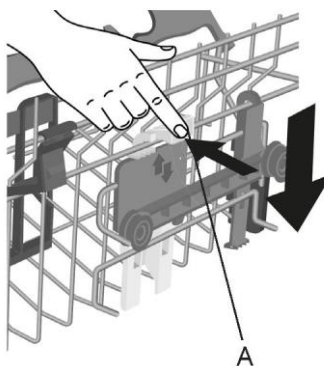

(obr. 12)

Slovenčina

Vkladanie riadu

Použitie horného koša

Držiak na šálky

Horný kôš (**obr. 13**) je vybavený posuvnými podperami zavesenými na bočnom paneli. Môžu byť umiestnené v otvorenej polohe (**A**) na uloženie čajových a kávových šálok, dlhých nožov a naberáčiek, alebo v zníženej polohe (**B**), aby sa získalo viac miesta v hornom koši.

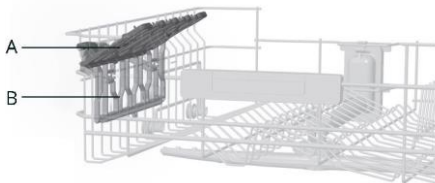

(obr. 13)

- Poháre v tvare kalichov sa môžu zavesiť na konce samotných podpier. (**obr. 14**).

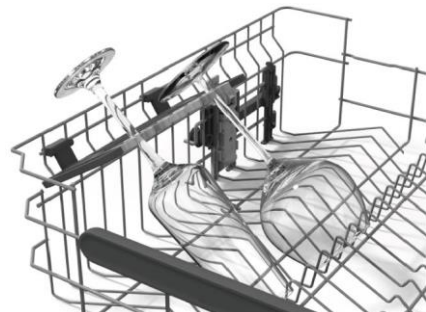

(obr. 14)

- Horný kôš bol navrhnutý tak, aby poskytoval maximálnu flexibilitu používania. Môžete doňho naložiť dezertné taniere, šálky a poháre, ktoré je vhodné zaistiť, aby sa pôsobením dýz neprevrátili.

- Väčšie taniere uložte mierne naklonené smerom dopredu, aby sa uľahčilo vkladanie koša do spotrebiča.

⚠ VÝSTRAHA: Po naložení koša sa uistite, že sa ostrekovacie rameno otáča voľne, bez toho, aby narazilo do riadu alebo kuchynských pomôcok.

Štandardná každodenná náplň je znázornená na (**obr. 15**).

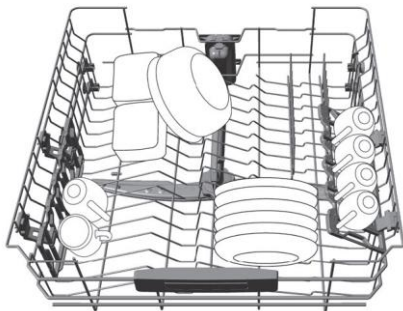

(obr. 15)

Slovenčina

Použitie spodného koša

- Do spodného koša sa ukladajú hrnce, panvice, misky, šalátové misky, pokrievky, servírovacie taniere, stolové taniere a taniere na polievku.
- Príbor ukladajte rukoväťami nadol do špeciálnej plastovej nádoby umiestnenej v spodnom koši, pričom dbajte na to, aby samotný príbor nebránil otáčaniu ostrekovacieho ramena ani otváraniu priehradky na umývací prostriedok.

Sklápacie stojany

V dolnom koši (**obr. 16**) sa môže nachádzať niekoľko nastaviteľných stojanov, ktoré sú užitočné na zabezpečenie optimálnej stability riadu.

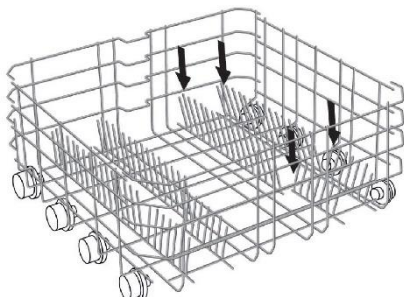

(obr. 16)

Riad alebo poháre neštandardných rozmerov alebo tvaru môžete zdvihnúť/znížiť (**obr. 17, obr. 18 a obr. 19**), aby sa zabezpečila maximálna flexibilita nakladania.

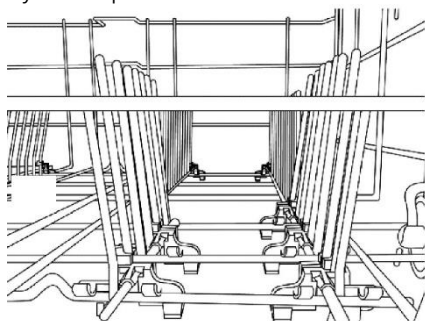

(obr. 17)

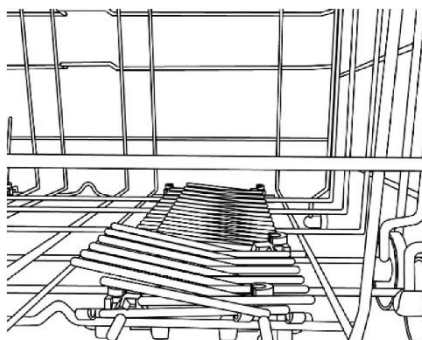

(obr. 18)

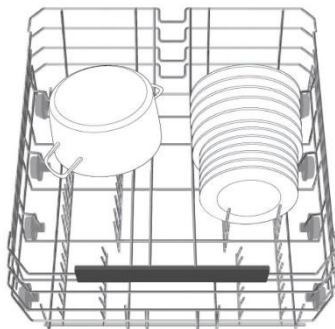

(obr. 19)

Slovenčina

⚠ VÝSTRAHA: Po naložení koša sa uistite, že sa ostrekovacie rameno otáča voľne, bez toho, aby narazilo do riadu alebo kuchynských pomôcok.

Tretí kôš používajte na príbor tak, ako je to zobrazené na obrázku (**obr. 20**). Nože vkladajte ostrými čepeľami smerom nadol.

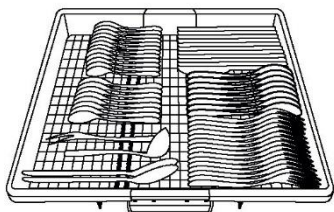

(obr. 20)

Ak je to potrebné, bočné stojany tretieho koša môžete zasunúť alebo vybrať (**obr. 21-22**) a vytvoriť tak v hornom koši ďalší priestor pre vyššie a neskladné predmety, ako sú poháre na víno.

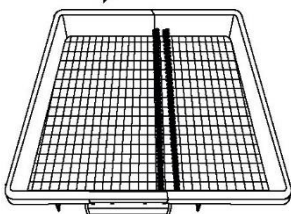

(obr. 21)

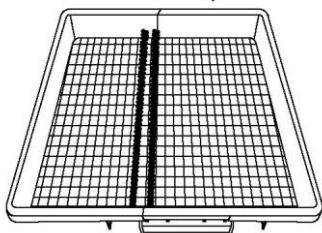

(obr. 22)

Power wash

Pri niektorých programoch (pozrite tabuľku programov) sa aktivuje aj tretie umývačie rameno umiestnené v spodnej časti umývačky riadu **POWER WASH**. Táto funkcia je ideálna pri umývaní silne znečisteného príboru alebo kuchynského riadu pri vložení priamo do koša nad ramenom **POWER WASH**.

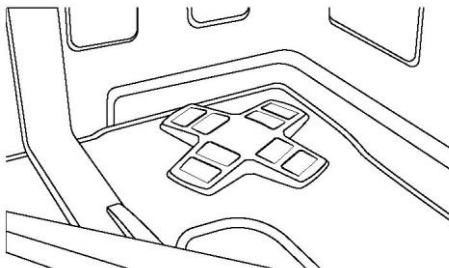

Plnenie umývacím prostriedkom

Plnenie umývacím prostriedkom

Je nevyhnutné používať umývací prostriedok špeciálne navrhnutý pre umývačky riadu vo forme prášku, kvapaliny, gélu alebo tabliet.

Nevhodné umývacie prostriedky (napríklad na ručné umývanie) neobsahujú správne zložky na použitie v umývačke riadu a zabraňujú správne fungovaniu umývačky riadu.

Naplnenie nádoby na umývací prostriedok

Nádoba na umývací prostriedok je vnútri dverí (**obr. 23**). Ak je uzáver zásobníka zatvorený, otvorte ho jednoduchým uvoľnením tlačidla (**A**): uzáver je vždy otvorený na konci každého programu umývania, pripravený na ďalšie použitie.

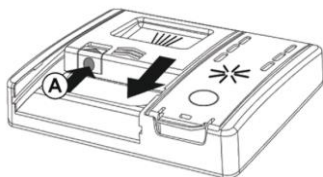

(obr. 23)

⚠ VÝSTRAHA: Pri vkladaní spodného koša sa uistite, že taniera alebo iné predmety nebránia dávkovaču umývacieho prostriedku.

Množstvo umývacieho prostriedku, ktorý sa má použiť, sa líši v závislosti od znečistenia a typu riadu, ktorý sa má umývať. Odporúčame použiť 20 – 30 g umývacieho prostriedku v priehradke na umývací prostriedok (**obr. 24**).

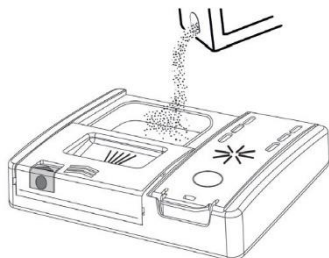

(obr. 24)

Ak používate tablety, jedna by mala stačiť. Vložte **TABLETY** a uistite sa, že nezasahujú do otváracieho systému. (**obr. 25**)

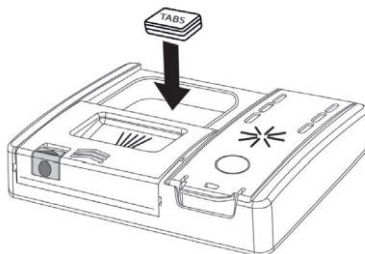

(obr. 25)

Po naplnení zásobníka umývacím prostriedkom znovu zatvorte uzáver zatlačením v smere šípky, kým nezapadne na miesto. (**obr. 26**)

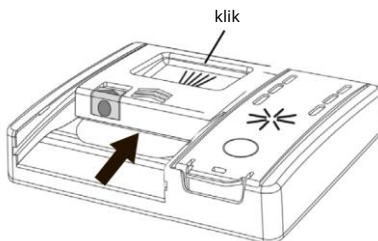

(obr. 26)

Keďže nie všetky umývacie prostriedky sú rovnaké, pokyny na škatuliach s umývacím prostriedkom sa môžu líšiť. Radi by sme používateľom pripomenuli, že príliš málo umývacieho prostriedku neumyje riad správne, zatiaľ čo príliš veľa prostriedku neprinesie lepšie výsledky, ale zvýši množstvo odpadovej vody.

Nepoužívajte nadmerné množstvo umývacieho prostriedku, čo súčasne pomáha obmedziť poškodenie životného prostredia.

Naplnenie čistiacim prípravkom na predumývanie pre programy, ktoré si to vyžadujú

V programoch obsahujúcich cyklus predumývania, ktorý si vyžaduje dodatočnú dávku umývacieho prostriedku (pozri kapitolu programov umývania), sa dodatočný umývacie prostriedok musí naplniť na vhodnom mieste (obr. 27) C.

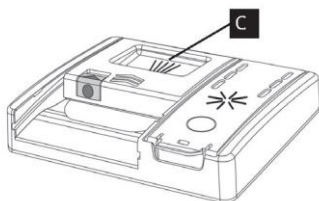

(obr. 27)

Typy umývacieho prostriedku

Tablety umývacieho prostriedku

Tablety detergentov rôznych výrobcov sa rozpúšťajú pri rôznych rýchlostiach, preto počas krátkych programov nemusia byť niektoré tablety detergentov úplne účinné, pretože sa nerozpustia úplne.

Ak sa používajú tieto výrobky, odporúča sa zvoliť dlhšie programy, aby sa zaručilo použitie celého množstva umývacieho prostriedku.

Na dosiahnutie uspokojivých výsledkov umývania sa tablety MUSIA umiestniť do nádoby na umývacie prípravok v umývacej časti, NIE priamo vnútri spotrebiča.

Koncentrované umývacie prostriedky

Koncentrované umývacie prostriedky so zníženou zásaditosťou a s prírodnými enzýmami v spojení s umývacími programami s teplotou 50 °C majú menší vplyv na životné prostredie a chránia riad a umývačku riadu. Programy umývania pri 50 °C zámerne využívajú vlastnosti enzýmov rozpúšťajúce nečistoty, čo umožňuje s použitím koncentrovaných umývacích prostriedkov dosiahnuť rovnaké výsledky programov pri 65 °C, ale pri nižšej teplote.

Kombinované umývacie prostriedky

Umývacie prostriedky, ktoré obsahujú aj leštidlo, musia sa musia vložiť do zásobníka na umývacie prostriedok.

Nádoba na leštidlo musí byť prázdna (ak nie je prázdna, pred použitím kombinovaných čistiacich prostriedkov nastavte regulátor leštidla do najnižšej polohy).

„TABLETY“ kombinované umývacie prostriedky

Ak chcete používať „TABLETY“ („3 v 1“/„4 v 1“/„5 v 1“ atď.) – kombinované umývacie prostriedky, t. j. obsahujúce soľ a/alebo leštidlo, odporúčame nasledovné:

- pozorne si prečítajte a postupujte podľa pokynov výrobcu uvedených na obale.

Ak pri používaní tohto typu výrobku nedosiahnete uspokojivé výsledky umývania, obráťte sa na výrobcu umývacieho prostriedku.

Za určitých okolností môže použitie kombinovaných umývacích prostriedkov spôsobiť:

- usadeniny vodného kameňa na riade alebo v umývačke riadu;
- zníženie výkonu umývania a sušenia.

Na akékoľvek problémy, ktoré vzniknú v priamom dôsledku používania týchto produktov, sa nevzťahuje naša záruka.

Ak sa vyskytnú problémy s umývaním a/alebo sušením, odporúčame vám vrátiť sa k používaniu tradičných samostatných výrobkov (soľ, umývacie prostriedok a oplachovací prostriedok). Tým sa zabezpečí správne fungovanie zmäččovača vody v umývačke riadu.

V tomto prípade vám odporúčame:

- doplňte nádobu so soľou a leštidlom;
- spustte jeden normálny cyklus umývania bez náplne.

Upozorňujeme, že pri návrate k používaniu konvenčnej soli bude potrebných niekoľko cyklov, kým sa systém opäť stane plne účinným.

Odporúčania a rady

Ako dosiahnuť naozaj dobré výsledky umývania

- Pred vložením riadu do umývačky odstráňte všetky zvyšky jedál (kosti, škrupiny, kúsky mäsa alebo zeleniny, kávový usadeninu, šupky z ovocia, cigaretový popol, špáradlá atď., aby ste zabránili zablokovaniu filtrov, odtoku vody a dýz umývacích ramien.
- Riad pred vložením do umývačky riadu netreba oplachovať, pretože to zvyšuje spotrebu vody a energie, a neodporúča sa to.
- Ak sú hrnce a riad na pečenie zašpinené pripálenými alebo zapečenými zvyškami jedál, odporúča sa nechať ich pred umývaním namočené.
- Riad vložte dnom nahor.
- Pokúste sa vložiť riad tak, aby sa kusy vzájomne nedotýkali. Pri správnom vložení dosiahnete lepšie výsledky.
- Po vložení riadu skontrolujte, či sa umývacie ramená môžu voľne otáčať.
- Panvice a iný riad, na ktorom sú mimoriadne odolné škvrny od jedla alebo zvyšky pripáleného jedla, by ste mali nechať namočené vo vode s umývacím prostriedkom.
- Správne umývanie striebra:
 - striebro opláchnite ihneď po použití, najmä po jedení majonézy, vajec, rýb a pod.;
 - nelejte naň umývací prostriedok;
 - uchovávajte oddelene od ostatných kovov.

Ako ušetriť.

Tipy, ako pri používaní spotrebiča ušetriť peniaze a nepoškodzovať životné prostredie.

- Vďaka odporúčanej maximálnej veľkosti náplne dosiahnete najlepšie využitie energie, vody, umývacieho prostriedku a času.
- Umývaním pri plnom naplnení namiesto 2 umytí s polovičným naplnením ušetríte až 50 % energie.

- Ak riad nie je veľmi znečistený alebo ak koše nie sú veľmi plné, vyberte si program **ECO**, dodržte pokyny v zozname programov.
- Najefektívnejšími programami z hľadiska kombinovaného využívania vody a energie sú zvyčajne dlhšie programy s nižšou teplotou.
- Ak sa umývačka riadu používa podľa pokynov a odporúčaní výrobcu, umývanie riadu v umývačke riadu si v porovnaní s umývaním ručne vyžaduje nižšiu spotrebu vody a energie.

Čo neumývať.

- Treba mať na pamäti, že nie všetok riad je vhodný na umývanie v umývačke riadu. Odporúčame nepoužívať umývačku riadu na umývanie predmetov z termoplastu, príboru z drevenými alebo plastovými rukovätami, hrncov s drevenými rukovätami, predmetov z hliníka, krištáľového olovnatého skla, ak nie je uvedené inak.
- Niektoré dekorácie môžu vyblednúť. Preto je dobré pred naložením celej dávky najprv umyť len jednu z položiek, aby ste sa uistili, že sa vzor nepoškodí.
- Je dobré nedávať strieborný príbor s rukovätami z nehrdzavejúcej ocele do umývačky riadu, pretože medzi nimi môže dôjsť k chemickej reakcii.

Pri kúpe nového riadu alebo príboru sa vždy uistite, že sú vhodné na umývanie v umývačke riadu.

Užitočné rady

- Aby ste zabránili odkvapkávaniu z horného koša, najprv vyberte spodný kôš.
- Ak sa riad musí nechať určitú dobu v spotrebiči, nechajte dvierka pootvorené, aby cirkuloval vzduch a zlepšil sa výkon sušenia.

Čistenie a údržba

Čistenie filtrov

Filtračný systém pozostáva z:

- Centrálny zásobník, ktorý zachytáva väčšie častice;
 - Mikrofilter umiestnený pod filtrom, ktorý zachytáva najmenšie častice a zaisťuje dokonalé opláchnutie;
 - Plochý sitkový filter, ktorý nepretržite filtruje umývaciu vodu.
- Aby ste vždy dosiahli vynikajúce výsledky, filtre by sa mali po každom umytí skontrolovať a vyčistiť.
 - Ak chcete vybrať filtračnú jednotku, jednoducho otočte rukoväť proti smeru hodinových ručičiek **1** a vytiahnite ju potiahnutím smerom nahor **2** (obr. 28).

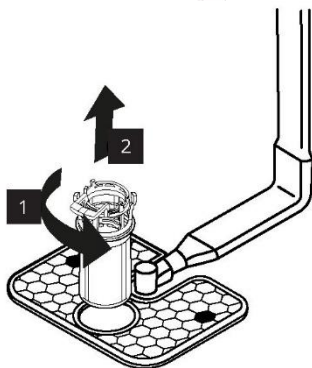

(obr. 28)

- Čistenie zjednodušuje centrálny zásobník, ktorý sa dá vybrať (obr. 29) stlačením dvoch tlačidiel na bokoch a vytiahnutím smerom nahor.

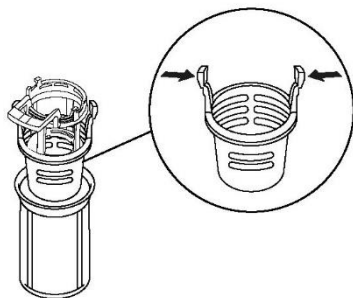

(obr. 29)

- Vyberte sitkový filter (obr. 30) a umyte celú jednotku pod prúdom vody (obr. 31). V prípade potreby je možné použiť malú kefu.

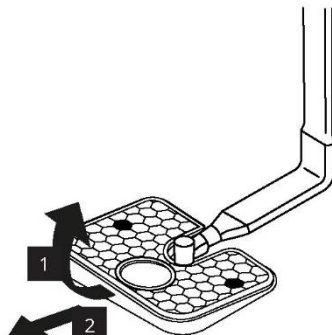

(obr. 30)



(obr. 31)

- Znovu namontujte dosku a filtračnú jednotku v opačnom poradí úkonov, pričom dbajte na to, aby ste správne zaskrutkovali komponenty, aby nedošlo k ohrozeniu prevádzky umývačky riadu.

⚠ POZOR: Po vyčistení filtrov sa uistite, že sú správne namontované a že sitkový filter je správne umiestnený na dne umývačky riadu. Uistite sa, že filter je zaskrutkovaný späť v smere hodinových ručičiek do sitka, pretože zlé umiestnenie filtračnej jednotky by mohlo mať nepriaznivý vplyv na účinnosť spotrebiča.

Nikdy nepoužívajte umývačku riadu bez filtrov.

Umývacie ostrekovacie rameno

Správna starostlivosť o spotrebič môže predĺžiť jeho životnosť.

Čistenie exteriéru spotrebiča

- Odpojte spotrebič od elektrického napájania.
- Na čistenie umývačky riadu zvonku nepoužívajte rozpúšťadlá (odmastovanie) ani abrazívne prostriedky, ale iba handričku namočenú vo vode.

Čistenie vnútra spotrebiča

- Umývačka riadu nevyžaduje špeciálnu údržbu, pretože nádrž sa čistí sama.
- Pravidelne utierajte tesnenie dvierok vlhkou handričkou, aby ste odstránili všetky zvyšky jedla alebo oplachovací prostriedok.
- Odporúča sa čistenie umývačky riadu, aby sa odstránili usadeniny vodného kameňa alebo nečistoty. Odporúčame vám pravidelne spúšťať cyklus umývania so špecializovanými umývacími prostriedkami do umývačky riadu. Pri všetkých úkonoch čistenia musí byť umývačka riadu prázdna.
- Ak si napriek pravidelnému čisteniu filtrov všimnete, že riad alebo panvice nie sú riadne umyté alebo opláchnuté, skontrolujte, či sú všetky ostrekovacie hlavy na ramenách rotora čisté.

Ak sú zablokované, vyčistite ich nasledujúcim spôsobom:

- 1 vyberte horné rameno rotora otáčaním kruhovej matice sprava doľava (**obr. 32**).

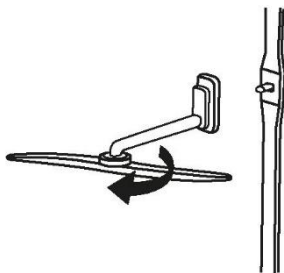

(obr. 32)

- 2 Spodné rameno rotora sa dá vytiahnuť jednoduchým potiahnutím nahor (**obr. 33**).

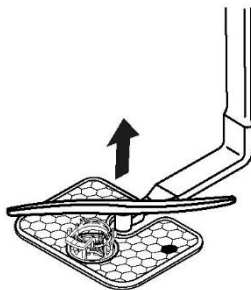

(obr. 33)

- 3 Ramená rotora umyte pod prúdom vody, aby sa odstránili všetky nečistoty blokujúce ostrekovacie hlavy (**obr. 34**).



(obr. 34)

Nepoužívajte nástroje, ktoré môžu ostrekovacie hlavy zdeformovať.

- 4 Po dokončení znovu namontujte ramená rotora do rovnakej polohy, nezabudnite zarovnať šípku a skrutku do správnej polohy (obr. 35).

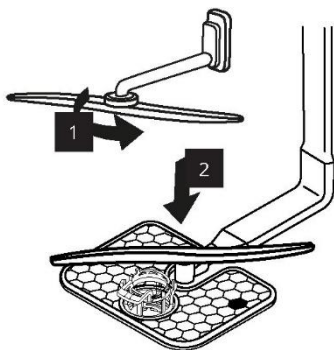

(obr. 35)

- 5 Obloženie dverí aj obloženie nádrže sú z nehrdzavejúcej ocele; ak sa však vyskytnú škvrny spôsobené oxidáciou, je to pravdepodobne spôsobené vysokou hladinou solí železa prítomných vo vode.
- 6 Škvry sa dajú odstrániť jemným abrazívnym prostriedkom; nikdy nepoužívajte materiály na báze chlóru, drôtenky atď.

PO UKONČENÍ CYKLU.

Po každom cykle umývania je nevyhnutné zastaviť prívod vody a spotrebič vypnúť stlačením tlačidla ZAPNUTÉ/VYPNUTÉ do polohy vypnutia.

Ak sa spotrebič nebude určitý čas používať, odporúča sa dodržiavať nasledujúce pravidlá:

1. vykonajte cyklus bez riadu s umývacím prostriedkom, aby ste spotrebič vyčistili od všetkých usadenín;
2. vytiahnite elektrickú zástrčku;
3. zatvorte vodovodný kohútik;
4. naplňte zásobník na leštidlo;
5. dvierka nechajte pootvorené;
6. udržiavajte vnútro spotrebiča čisté.
7. Ak spotrebič ostane na miestach, kde je teplota nižšia ako 0 °C, všetka voda, ktorá zostala vo vnútri potrubia, môže zamrznúť. Počkajte, kým teplota stúpne nad nulu, a potom počkajte

Riešenie problémov

Ak si myslíte, že umývačka riadu nefunguje správne, prečítajte si stručnú príručku uvedenú nižšie s niekoľkými praktickými tipmi, ako vyriešiť najbežnejšie problémy. Ak porucha pretrváva alebo sa opakuje, obráťte sa na autorizované servisné stredisko.

HLÁSENIA CHÝB

Chyby sú označené číslom, ktorému predchádza písmeno „E“ (napr. chyba 2 = E2) a krátkym zvukovým signálom.

Zobrazená chyba	Význam a riešenia
<p>„ŽIADNA VODA“ S krátkym zvukovým signálom</p> <p>CHYBA E2 s krátkym zvukovým signálom</p>	<p>Umývačka riadu sa nenaplnia vodou</p> <ul style="list-style-type: none"> Uistite sa, že je otvorený prívod vody. Uistite sa, že hadica prívodu vody nie je ohnutá alebo prasknutá. Uistite sa, že vypúšťacia hadica je v správnej výške (pozri inštalačnú časť). Zatvorte prívod vody, odskrutkujte vypúšťaciu hadicu zo zadnej časti umývačky riadu a skontrolujte, či nie je upchatý filter „piesku“.
<p>CHYBA E3 s krátkym zvukovým signálom</p>	<p>Umývačka riadu nevypúšťa vodu</p> <ul style="list-style-type: none"> Uistite sa, že vypúšťacia hadica nie je ohnutá, zachytená alebo zablokovaná a filter nie je zanesený. Uistite sa, že sifón nie je zanesený.
<p>CHYBA E4 s krátkym zvukovým signálom</p>	<p>Únik vody</p> <p>Uistite sa, že vypúšťacia hadica nie je ohnutá, zachytená alebo zablokovaná a filter nie je zanesený.</p> <p>Uistite sa, že sifón nie je zanesený.</p>
<p>CHYBA E8 s krátkym zvukovým signálom</p>	<p>Nefunguje prvok ohrevu vody alebo je zanesená filtračná doska</p> <p>Vyčistite filtračnú dosku.</p>
<p>CHYBA E18 s krátkym zvukovým signálom</p>	<p>Problémy s hladinou vody</p> <p>Skontrolujte upchatú filtračnú dosku</p> <p>Vyčistite filtračnú dosku.</p>
<p>CHYBA E21 s krátkym zvukovým signálom</p>	<p>Nekontrolovaný prívod vody s otvoreným elektromagnetickým ventilom. Okamžite zatvorte vodovodný kohútik a odpojte spotrebič od zdroja napájania.</p>
<p>Akýkoľvek iný kód</p>	<p>Vypnite a odpojte elektrické napájanie umývačky riadu, počkajte chvíľu. Zapnite spotrebič a reštartujte program. Ak sa chyba vyskytne znova, obráťte sa priamo na autorizované centrum služieb zákazníkom.</p>

Iné poruchy

PORUCHY	PRÍČINA	RIEŠENIE
1. Nefunguje žiadny program	Zástrčka nie je zapojená do zásuvky	Zástrčku zapojte do elektrickej zásuvky
	Tlačidlo ZAPNUTÉ/VYPNUTÉ nie je stlačené	Stlačte tlačidlo
	Dvierka sú otvorené	Zatvorte dvierka
	Výpadom elektrického napájania	

2. Umývačka riadu sa nenaplní vodou	Pozri bod 1	
	Vodovodný kohútik je zatvorený	Otvorte vodovodný kohútik
	Hadica prívodu vody je ohnutá	Odstráňte ohyby v hadici
	Filter prívodnej hadice vody je zanesený	Vyčistite filter na konci hadice
3. Umývačka riadu nevypúšťa vodu	Filter je zanesený	Vyčistite filter
	Vypúšťacia hadica je ohnutá	Odstráňte ohyby hadice
	Predĺženie vypúšťacej hadice nie je správne pripojené	Postupujte podľa pokynov na správne pripojenie vypúšťacej hadice
	Výstupná prípojka na stene smeruje nadol, nie nahor	Zavolajte kvalifikovaného technika
4. Umývačka riadu nepretržite vypúšťa vodu	Poloha vypúšťacej hadice je príliš nízka	Zdvihnite vypúšťaciu hadicu najmenej 40 cm nad úroveň podlahy
5. Ostrekovacie ramená sa neotáčajú	Nadmerné množstvo umývacieho prostriedku	Znížte množstvo umývacieho prostriedku Použite vhodný umývaci prostriedok
	Položka zabraňuje otáčaniu ramien	Premiestnenie položky
	Filtračná doska a filter sú veľmi znečistené	Vyčistite filtračnú dosku a filter
6. Riad je umytý len čiastočne	Pozri bod 5	Kontrola
	Dno hrncov nie je dobre umyté	Pripálené zvyšky jedla treba pred vložením panvíc do umývačky riadu namočiť
	Okraj hrncov nie je dobre umytý	Hrnce premiestnite
	Ostrekovacie ramená sú čiastočne zablokované	Odstráňte ostrekovacie ramená odskrutkovaním prstencových matíc v smere hodinových ručičiek a umyte pod tečúcou vodou
	Riad nebol správne naložený	Neumiestňujte riad príliš blízko k sebe
	Koniec vypúšťacej hadice je ponorený do vody	Koniec vypúšťacej hadice nesmie prísť do kontaktu s odtokovou vodou
	Bolo odmerané nesprávne množstvo umývacieho prostriedku alebo je umývaci prostriedok starý a tvrdý	Zvýšte mieru podľa stupňa zašpinenia riadu alebo umývaci prostriedok vymeňte
	Uzáver zásobníka na soľ nie je správne uzavretý	Vyberte si intenzívnejší program
	Program umývania nie je dostatočne hĺbkový	Správne ho utiahnite
7. Umývaci prostriedok nebol správne nadávkovaný alebo sa uvoľnila iba čiastočná dávka	Príbor, riad, panvice atď., bráni otvoreniu dávkovača umývacieho prostriedku	Umiestnite riad tak, aby neprekážal dávkovaču

8. Prítomnosť bielych škvŕn na riade	Voda z vodovodu je príliš tvrdá	Skontrolujte hladinu soli a leštidla, podľa potreby upravte. Ak porucha pretrváva, požiadajte o pomoc autorizované servisné stredisko
9. Hluk počas umývania	Kusy riadu do seba narážajú	Znovu skontrolujte vloženie riadu do koša
	Otočné ramená narážajú do riadu	Znovu skontrolujte vloženie riadu do koša
10. Riad nie je úplne suchý	Nedostatočný prietok vzduchu	Na konci umývacieho programu nechajte dvierka umývačky pootvorené, aby sa riad mohol prirodzene vysušiť
	Chýba leštidlo	Doplňte dávkovač leštidla

Upozornenie: Ak niektorá z vyššie uvedených situácií spôsobí zhoršenie výkonu alebo nedostatočné opláchnutie, odstráňte nečistoty z riadu ručne, pretože konečný cyklus sušenia zasuší nečistoty, čo sťaží ich odstránenie pri následnom umývaní.

Ak porucha pretrváva, kontaktujte autorizované servisné stredisko a uveďte model umývačky riadu. Nachádza sa na štítku na hornej časti vnútornej strany dvierok umývačky riadu alebo na záručnom liste. Tieto informácie umožnia urobiť rýchlejšie a účinnejšie opatrenia.

Prepojenie na databázu EU EPREL

QR kód na energetickom štítku dodanom so spotrebičom poskytuje webové prepojenie na registráciu tohto spotrebiča v databáze EU EPREL. Energetický štítok uschovajte ako referenciu spolu s príručkou obsluhy a všetkými ďalšími dokumentmi dodanými s týmto spotrebičom.

Informácie týkajúce sa výkonu výrobku je možné nájsť v databáze EU EPREL pomocou odkazu <https://eprel.ec.europa.eu> a názvu modelu a čísla výrobku, ktoré nájdete na typovom štítku spotrebiča. Pozrite si kapitolu „Opis produktu“.

Podrobnejšie informácie o energetickom štítku nájdete na stránke www.theenergylabel.eu.

Odkaz na informačný list produktu - len pre Spojené kráľovstvo

QR kód na energetickom štítku dodanom so spotrebičom poskytuje webový odkaz na informačný list výrobku. Energetický štítok uschovajte ako referenciu spolu s príručkou obsluhy a všetkými ďalšími dokumentmi dodanými s týmto spotrebičom.

Podrobnejšie informácie o energetickom štítku nájdete na stránke www.theenergylabel.eu.

Opatrenia pre životné prostredie



Tento spotrebič je označený podľa európskej smernice 2012/19/EÚ o odpade z elektrických a elektronických zariadení (OEEZ). OEEZ obsahuje znečisťujúce látky (ktoré môžu mať negatívne dôsledky na životné prostredie) a základné zložky (ktoré sa môžu opätovne použiť).

Je dôležité, aby sa OEEZ podrobil špecifickým úpravám, aby sa odstránili a správne zlikvidovali všetky znečisťujúce látky a obnovili a recyklovali všetky materiály. Jednotlivci môžu zohrávať dôležitú úlohu pri zabezpečovaní toho, aby sa OEEZ nestal environmentálnym problémom; je nevyhnutné dodržiavať niektoré základné pravidlá:

- OEEZ sa nesmie likvidovať ako komunálny odpad;
- OEEZ treba odovzdať v príslušných zberných miestach spravovaných obecným úradom alebo registrovanými spoločnosťami. V mnohých krajinách sa pre veľké spotrebiče – OEEZ organizuje odvoz z domácností.

V mnohých krajinách sa môže byť pri kúpe nového spotrebiča vrátiť starý predajcovi, ktorý ho musí pri kúpe spotrebiča rovnakého typu alebo s rovnakými funkciami bezplatne vyzdvihnúť.

Záruka IKEA

Ako dlho platí záruka IKEA?

Táto záruka platí 5 rokov od pôvodného dátumu nákupu vášho spotrebiča v IKEA.

Ako doklad o kúpe sa vyžaduje originál dokladu o kúpe. Ak sa servisné práce vykonávajú v rámci záruky, nepredlžuje sa tým záručná doba spotrebiča.

Kto bude službu vykonávať?

Servisné služby bude poskytovať poskytovateľ služieb IKEA prostredníctvom vlastných servisných služieb alebo autorizovanej siete servisných partnerov.

Na čo sa vzťahuje táto záruka?

Záruka sa vzťahuje na chyby spotrebiča, ktoré boli spôsobené chybnou konštrukciou alebo materiálovými chybami od dátumu nákupu od spoločnosti IKEA. Táto záruka sa vzťahuje len na spotrebič používaný v domácnosti. Výnimky sú uvedené pod nadpisom „Na čo sa táto záruka nevzťahuje?“ Počas záručnej doby budú pokryté náklady na nápravu poruchy, napr. opravy, náhradné diely, práca a cestovné výdavky, za predpokladu, že spotrebič je prístupný na opravu bez osobitných výdavkov.

Za týchto podmienok sa uplatňujú usmernenia EÚ (č. 99/44/EG) a príslušné miestne predpisy. Vymenené diely sa stávajú majetkom IKEA.

Čo urobí IKEA na nápravu problému?

Poskytovateľ služieb vymenovaný spoločnosťou IKEA výrobok preskúma a podľa vlastného uváženia rozhodne, či sa naň vzťahuje táto záruka. Ak sa sťažnosť vyhodnotí ako oprávnená, poskytovateľ servisu IKEA alebo jeho autorizovaný servisný partner prostredníctvom svojich vlastných servisných úkonov podľa vlastného uváženia buď opraví chybný výrobok, alebo ho nahradí rovnakým alebo porovnateľným výrobkom.

Na čo sa táto záruka nevzťahuje?

- Bežné opotrebovanie.
- Úmyselné alebo nedbanlivé poškodenie, poškodenie spôsobené nedodržaním návodu na obsluhu, nesprávnou inštaláciou alebo pripojením k nesprávnejmu napätiu, poškodenie spôsobené chemickou alebo elektrochemickou reakciou, hrdzou, koróziou alebo vodou vrátane, napríklad, poškodenie spôsobené nadmerným obsahom minerálnych solí vo vodovode, abnormálnymi podmienkami prostredia.

- Spotrebné diely vrátane batérií a žiaroviek.
- Nefunkčné a dekoratívne časti, ktoré neovplyvňujú bežné používanie spotrebiča, vrátane akýchkoľvek škrabancov a možných farebných rozdielov.
- Náhodné poškodenie spôsobené cudzími predmetmi alebo látkami, čistením alebo odblokovaním filtrov, drenážnych systémov alebo priehradok na umývací prostriedok.
- Poškodenie týchto častí: keramické sklo, príslušenstvo, riad a koše na príbor, prírodné a odtokové hadice, tesnenia, lampy a kryty svietidiel, displeje, gombíky, puzdrá a časti puzdiel. Pokiaľ sa nepreukáže, že takéto škody boli spôsobené výrobnými chybami.
- Prípady, keď sa počas návštevy technika nenašla žiadna chyba.
- Opravy, ktoré nevykonávajú naši poverení poskytovateľa služieb a/alebo autorizovaný servisný zmluvný partner, alebo v prípade, že boli použité neoriginálne diely.
- Opravy spôsobené inštaláciou, ktorá je chybná alebo nie je podľa špecifikácie.
- Použitie spotrebiča v inom ako domácom prostredí, t. j. profesionálne použitie.
- Poškodenia pri preprave. Ak zákazník prepraví výrobok na svoju domácu alebo inú adresu, spoločnosť IKEA nezodpovedá za žiadne škody, ktoré môžu vzniknúť počas prepravy. Ak však spoločnosť IKEA doručí výrobok na dodaciu adresu zákazníka, škoda na výrobku, ku ktorej dôjde počas tejto dodávky, bude pokrytá touto zárukou.
- Náklady na vykonanie počiatočnej inštalácie spotrebiča IKEA. Ak však poskytovateľ servisu IKEA alebo jeho autorizovaný servisný partner opraví alebo vymení spotrebič v súlade s podmienkami tejto záruky, poskytovateľ servisu alebo jeho autorizovaný servisný partner opravený spotrebič znovu nainštaluje alebo v prípade potreby nainštaluje výmenu.

Toto obmedzenie sa nevzťahuje na bezchybnú prácu vykonávanú kvalifikovaným odborníkom pomocou našich originálnych dielov s cieľom prispôsobiť spotrebič technickým bezpečnostným špecifikáciám inej krajiny EÚ.

Ako sa uplatňujú právne predpisy krajiny

Záruka IKEA vám poskytuje konkrétne zákonné práva, ktoré pokrývajú alebo prevyšujú miestne požiadavky. Tieto podmienky však žiadnym spôsobom neobmedzujú práva spotrebiteľov opísané v miestnych právnych predpisoch.

Oblasť platnosti

V prípade spotrebičov, ktoré sú zakúpené v jednej krajine EÚ a odvezené do inej krajiny EÚ, budú služby poskytované v rámci záručných podmienok bežných v novej krajine. Povinnosť vykonávať služby v rámci záruky existuje len vtedy, ak spotrebič spĺňa požiadavky a je inštalovaný v súlade s nasledujúcimi:

- technické špecifikácie krajiny, v ktorej sa uplatňuje nárok zo záruky.
- pokyny na montáž a bezpečnostné informácie v príručke používateľa.

Špecializovaný popredajný servis pre spotrebiče IKEA:

Neváhajte kontaktovať popredajný servis IKEA na adrese:

1. požiadať o službu v rámci tejto záruky.
2. požiadať o vysvetlenie inštalácie spotrebiča IKEA do špecializovaného kuchynského nábytku IKEA. Služba neposkytne vysvetlenia týkajúce sa nasledujúceho:
 - celková inštalácia kuchyne IKEA.
 - pripojenie k elektrickej energii (ak sa stroj dodáva bez zástrčky a kábla), k vodovodu a plynu, pretože ich musí vykonať autorizovaný servisný technik.
3. žiadosť o vysvetlenie obsahu používateľskej príručky a špecifikácií spotrebiča IKEA.

Aby ste sa uistili, že vám poskytujeme najlepšiu pomoc, pred žiadosťou o pomoc si pozorne prečítajte pokyny na montáž a/alebo časť používateľskej príručky tejto brožúry.

Ako nás kontaktovať, ak potrebujete naše služby



Úplný zoznam kontaktov vymenovaných spoločnosťou IKEA a príslušné národné telefónne čísla nájdete na poslednej strane tejto príručky.

- i** Aby sme vám mohli poskytnúť rýchlejší servis, odporúčame vám použiť konkrétne telefónne čísla uvedené na konci tejto príručky. Vždy sledujte čísla uvedené v brožúre konkrétneho spotrebiča, pre ktorý potrebujete pomoc. Pred telefonovaním si pripravte číslo výrobku IKEA (8-miestny kód) a sériové číslo (8-miestny kód, ktorý nájdete na typovom štítku), pre ktorý potrebujete našu pomoc.
- i** **ODLOŽTE SI ÚČTENKU ALEBO FAKTÚRU!** Je to váš doklad o kúpe a vyžaduje sa na uplatnenie záruky. Upozorňujeme, že na účtenke je uvedený aj názov a číslo výrobku IKEA (8-miestny kód) pre každý spotrebič, ktorý ste si zakúpili.

Potrebujete ďalšiu pomoc?

V prípade akýchkoľvek ďalších otázok, ktoré sa netýkajú popredajného servisu spotrebičov, kontaktujte naše najbližšie telefonické centrum obchodného domu IKEA. Predtým vám odporúčame starostlivo si prečítať dokumentáciu k spotrebiču.

Turinys

Saugos informacija	106	Ploviklio pridėjimas	129
Saugos instrukcijos	110	Patarimai	131
Gaminio aprašymas	113	Valymas ir priežiūra	132
Prieš naudojant pirmą kartą	114	Trikčių šalinimas	134
Pagrindiniai nustatymai ir programos pasirinkimas	116	Nuoroda į ES EPREL duomenų bazę	137
Parinktybės ir nustatymai	119	Aplinkosaugos klausimai	137
Krepšių apkrova ir nustatymai	125	IKEA garantija	138

Dėkojame, kad pasirinkote šį gaminį.

Didžiuojamės galėdami pasiūlyti jums tinkamą produktą ir visapusišką buitinių technikos asortimentą jūsų kasdinei veiklai. Atidžiai perskaitykite šį vadovą, kad prietaisą naudotumėte tinkamai ir saugiai; jame taip pat rasite naudingų patarimų apie efektyvią techninę priežiūrą.

Saugos informacija

Indaplovę naudokite tik atidžiai perskaitę šias instrukcijas. Rekomenduojame visuomet laikyti šį vadovą netoliese ir išsaugoti jį geros būklės, kad prireikus galėtumėte perduoti būsimam savininkui.

Bendrosios saugos taisyklės

Šio prietaiso naudojimas kitokioje aplinkoje nei buitinė ar kitokiu tikslu nei įprasta namų ūkio veikla, pvz., komerciniais tikslais, net jei tai darytų patyrę ar apmokyti naudotojai, yra draudžiamas net ir pirmiau nurodytais atvejais.

Jei prietaisas naudojamas nesilaikant to, kas nurodyta šiame vadove, gali sutrumpėti prietaiso eksploatavimo laikas, taip pat gali būti panaikinta gamintojo garantija. Tiek, kiek leidžia įstatymai, gamintojas nepripažins jokios žalos prietaisui, kitokios žalos ar nuostolių, atsiradusių dėl kitokio naudojimo nei buitiniais tikslais (net jei prietaisas įrengtas buitinėje aplinkoje).

8 m. ir vyresni asmenys bei asmenys, turintys ribotų fizinių, jutiminių ar protinių gebėjimų, neturintys patirties ar žinių apie gaminį, prietaisu naudotis gali tik juos prižiūrint arba pateikus nurodymų, kaip prietaisu naudotis saugiai, ir supažindinus su galimais pavojais.

- Prižiūrėkite vaikus, kad jie nežaistų su prietaisu.
- 3 metų ir jaunesni vaikai turėtų laikytis atokiau, nebent jie būtų visą laiką prižiūrimi.
- Jei maitinimo laidas pažeistas, jį reikia pakeisti specialiu laidu arba mazgu, įsigyjamu iš gamintojo arba jo techninės priežiūros atstovo.
- Vandentiekio jungčiai naudokite tik su prietaisu tiekiamą žarnų rinkinį (nenaudokite pakartotinai senų žarnų).

Lietuvių

- Vandens slėgis turi būti nuo 0,08 iki 1 MPa.
- Įsitikinkite, kad kilimai neuždengia pagrindo ir neblokuoja vėdinimo angų.
- Sumontuotas prietaisas turi būti pastatytas taip, kad kištukas būtų pasiekiamas.
- Nepalikite durelių atidarytų horizontalioje padėtyje, kad išvengtumėte galimo pavojaus (pvz., užkliuvus).
- Daugiau informacijos apie gaminį ir techninių duomenų lapą rasite gamintojo svetainėje.
- Didžiausias galimas indų komplektų skaičius nurodytas prie gaminio pritvirtintoje techninių duomenų lentelėje.

Elektros jungtys ir saugos instrukcijos

- Techniniai duomenys (maitinimo įtampa ir maitinimo įvadas) nurodyti gaminio techninių duomenų lentelėje.
- Įsitikinkite, kad elektros sistema yra įžeminta ir atitinka visus galiojančius įstatymus, o lizdas yra tinkamas prietaiso kištukui.

Gamintojas neprisiima jokios atsakomybės už bet kokį kūno sužalojimą ar žalą turtui dėl to, kad prietaisas nebuvo įžemintas.

- Įsitikinkite, kad indaplovė neprispaudžia maitinimo kabelių.
- Apskritai nerekomenduojama naudoti adapterių, skirstytuvų ir (arba) ilgintuvų.

⚠ ĮSPĖJIMAS. Neprijunkite prietaiso prie išorinio perjungimo įrenginio, pvz., laikmačio, arba prie elektros grandinės, kuri dažnai būna įjungžiama ir išjungžiama.

- Prieš valydami indaplovę ar atlikdami jos techninę priežiūrą, atjunkite prietaisą ir išjunkite vandens tiekimą.
- Netraukite už maitinimo laido ar prietaiso, kad jį atjungtumėte.

⚠ DĖMESIO. Plovimo ciklo metu vanduo gali pasiekti aukštą temperatūrą.

- Saugokite prietaisą nuo aplinkos veiksnių (lietaus, saulės ir pan.).

- Remiantis į atvertas indaplovės dureles arba ant jų sėdint, indaplovė gali apvirsti.
- Perkeldami nelaikykite už indaplovės durelių; gabendami niekada neatremkite durelių į vežimėlį. Rekomenduojame prietaisą kelti dviem žmonėms.
- Indaplovė skirta įprastiems virtuvės reikmenims plauti. Indaplovėje negalima plauti daiktų, kurie yra sutepti benzinu ar dažais, ant kurių yra plieno ar geležies dalelių, koroziją sukeliančių cheminių medžiagų, rūgščių ar šarmų.
- Jei namuose įrengtas vandens minkštinimo įrenginys, nebūtina berti druskos į indaplovėje sumontuotą vandens minkštinimo priemonės talpyklą.
- Jei prietaisas sugedo arba nustojo tinkamai veikti, išjunkite jį ir atjunkite vandens tiekimą, tačiau nebandykite jo taisyti. Remonto darbus gali atlikti tik patvirtintas techninės priežiūros specialistas ir gali būti montuojamos tik originalios atsarginės dalys.

Bet kurio pirmiau pateikto saugos patarimo nesilaikymas gali turėti rimtų pasekmių.



- Jei nuėmę pakuotę turite perkelti prietaisą, nebandykite jo kelti laikydami už durelių apačios. Šiek tiek praverkite dureles ir pakelkite prietaisą laikydami jį už viršutinės dalies.

CE žyme ant šio gaminio savo atsakomybe patvirtiname, kad šis gaminys atitinka visus taikomus saugos, sveikatos ir aplinkosaugos reikalavimus pagal Europos teisės aktus.

⚠ ĮSPĖJIMAS. Peiliai ir kiti aštrūs įrankiai turi būti dedami į krepšį aštriomis dalimis žemyn arba horizontaliai.

Saugos instrukcijos

Įrengimas

- Pašalinkite visus pakavimo elementus.
-  **ISPĖJIMAS.** Pakavimo medžiagas laikykite vaikams nepasiekiamoje vietoje.
- Nemontuokite ir nenaudokite indaplovės, jei ji pažeista.
- Vadovaukitės su gaminiu pateiktomis instrukcijomis.
-  **ISPĖJIMAS.** Nejunkite indaplovės prie maitinimo šaltinio, kol bus atlikti visi montavimo darbai, nurodyti skyrelyje SURINKIMO INSTRUKCIJOS.
-  **ISPĖJIMAS.** Nejunkite indaplovės prie maitinimo šaltinio, kol bus visiškai sumontuota priekinė plokštė. Kitaip gali kilti elektros smūgio pavojus.

Techninė priežiūra

- Dėl prietaiso remonto kreipkitės į įgaliotąjį techninės priežiūros centrą. Naudokite tik originalias atsargines dalis.
- Atminkite, kad savarankiškas remontas arba neprofesionalus remontas gali turėti pasekmių saugai ir dėl to garantija gali nebegalioti.
- 7 metus po modelio gamybos nutraukimo bus galima įsigyti šias atsargines dalis: variklį, cirkuliacinį ir vandens išleidimo siurbį, šildytuvus ir kaitinimo elementus, įskaitant šilumos siurblius, vamzdžius ir susijusią įrangą, įskaitant žarnas, vožtuvus, filtrus ir akvedukus, konstrukcines ir vidaus dalis, susijusias su durelių mazgais, spausdintinėmis plokštėmis, elektroniniais ekranais, slėgio jungikliais, termostatais ir jutikliais, programine ir aparatine įranga, įskaitant grįžties programinę įrangą. Atminkite, kad kai kurias iš šių atsarginių dalių gali įsigyti tik profesionalūs remontininkai ir kad ne visos atsarginės dalys tinka visiems modeliams.
- 10 metų po modelio gamybos nutraukimo bus galima įsigyti šias atsargines dalis: durelių lankstus ir sandariklius, kitus sandariklius, purškimo svirtis, vandens išleidimo filtrus, vidinius stelažus ir plastikinius periferinius įrenginius, pvz., krepšius ir dangčius.
- Dėl šio gaminio viduje esančios (-ių) lempos (-ų) ir atskirai parduodamų atsarginių dalių lempų: šios lempos skirtos atlaikyti ekstremalias buitinių prietaisų fizines sąlygas, pvz., temperatūrą, vibraciją, drėgmę, arba signalizuoti apie prietaiso veikimo būseną. Jos neskirtos naudoti kitais tikslais ir neatinka buitinių patalpų apšvietimui.

Vandens jungtis

- Prietaisas turi būti prijungtas prie vandentiekio tinklo naudojant naujas žarnas. Nenaudoti pakartotinai senų žarnų.
- Įleidimo ir išleidimo žarnos gali būti nukreiptos į kairę arba į dešinę.
 - Indaplovę galima prijungti prie šalto arba karšto vandens, bet ne karštesnio nei 60 °C.**
 - Vandens slėgis turi būti nuo 0,08 MPa iki 1 MPa.
 - Įleidimo žarna turi būti prijungta prie čiaupo, kad vandens tiekimą būtų galima atjungti, kai prietaisas nenaudojamas (**1 pav.**).
 - Indaplovėje yra 3/4 col. srieginė jungtis (**2 pav.**).
 - Prijunkite įleidimo žarną **A** prie vandens čiaupo **B** naudodami 3/4 col. jungtį, tinkamai ją priverždami. Šiaurės šalyse (FI, SE, NO, DK) būtina naudoti adapterį (žr. surinkimo instrukcijas).
 - Jei reikia, įleidimo vamzdį galima pailginti iki 2,5 m. Ilginamąjį vamzdį galima įsigyti garantinio aptarnavimo centre.

-  **ISPĖJIMAS.** Prieš įjungdami pirmą kartą įsitinkite, kad gaminys yra horizontalioje padėtyje. Išlyginimui numatytos reguliuojamos kojelės. Horizontalumą patikrinkite gulsčiu.

Įleidimo žarnos keitimas

- Trūkusi žarna, reikia pakeisti ją originalia atsargine dalimi, kurią galima įsigyti iš gamintojo arba jo techninės priežiūros centre.

Lietuvių

- Jei indaplovė bus prijungiama prie naujų vamzdžių arba prie tokių, kurie nebuvo naudojami ilgą laiką, prieš prijungdami įleidimo žarną kelioms minutėms paleiskite jais vandenį. Taip išvengsite vandens įleidimo filtro užsikimšimo smėliu ar rūdžių nuosėdomis.

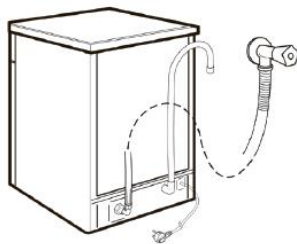

(1 pav.)

Pastaba.

Jungdami prie geriamojo vandens sistemos įsitikinkite, kad prietaisą prijungiate naudodami įtaisą, apsaugantį nuo geriamojo vandens taršos per atgalinį srautą (pagal DIN EN 1717) ir laikotės reikalavimų dėl vandens taršos (pagal KTW-BWGL). Produktas turi būti sukonstruotas taip, kad būtų išvengta negeriamojo vandens grįžtamojo perpylimo į vandens vamzdyną pagal IEC/EN 61770. Rekomenduojame, kad įrangos montavimą, įskaitant vandens tiekimo sistemą ir elektros jungtis, ir remontą atliktų kvalifikuotas technikas.

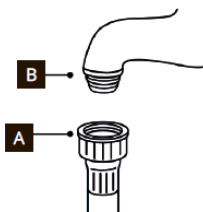

(2 pav.)

Hidrauliniai saugos įtaisai

Visose indaplovėse įrengtas nuo vandens išsiliejimo saugantis įtaisas, kuris, jei dėl gedimo vanduo viršija įprastą lygį, automatiškai užblokuoja vandens tiekimą ir (arba) išleidžia perteklinį jo kiekį.

AQUASTOP (3 pav.):

Ant tiekimo vamzdžio montuojamas įtaisas, kuris sustabdo vandens tiekimą vamzdžiui sugedus; tokiu atveju **C langelyje** rodoma raudona žymė. Vadinas, vamzdį būtina pakeisti.

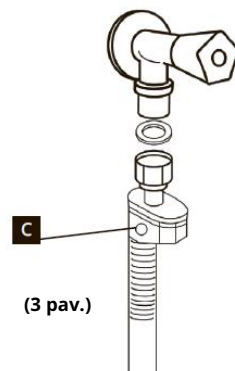

(3 pav.)

Išleidimo žarnos prijungimas

- Išleidimo žarna turi būti nutiesta iki nuotekų vamzdžio, ji negali būti sulenkta (**4 pav.**).
- Prijungimas prie nuotekų vamzdžio turi būti bent 40 cm virš grindų lygio, o vamzdžio vidinis skersmuo turi būti bent 4 cm.
- Patartina sumontuoti nuo blogų kvapų saugančią oro gaudyklę (**4X pav.**). Prireikus žarną galima pailginti iki 2,5 m, jei ji bus daugiausiai 85 cm virš grindų lygio. Ilginamąjį vamzdį galima įsigyti garantinio aptarnavimo centre.
- Žarną galima užkabinti už kriauklės krašto, tačiau jos negalima panardinti į vandenį, kad vanduo negrįžtų atgal į prietaisą veikimo metu (**4Y pav.**).
- Jei prietaisas montuojamas po stalviršiu, žarnos spaustuką reikia pritvirtinti prie sienos aukščiausioje įmanomoje vietoje (**4Z pav.**).
- Patikrinkite, ar išleidimo ir išleidimo žarnos nesulenktos.

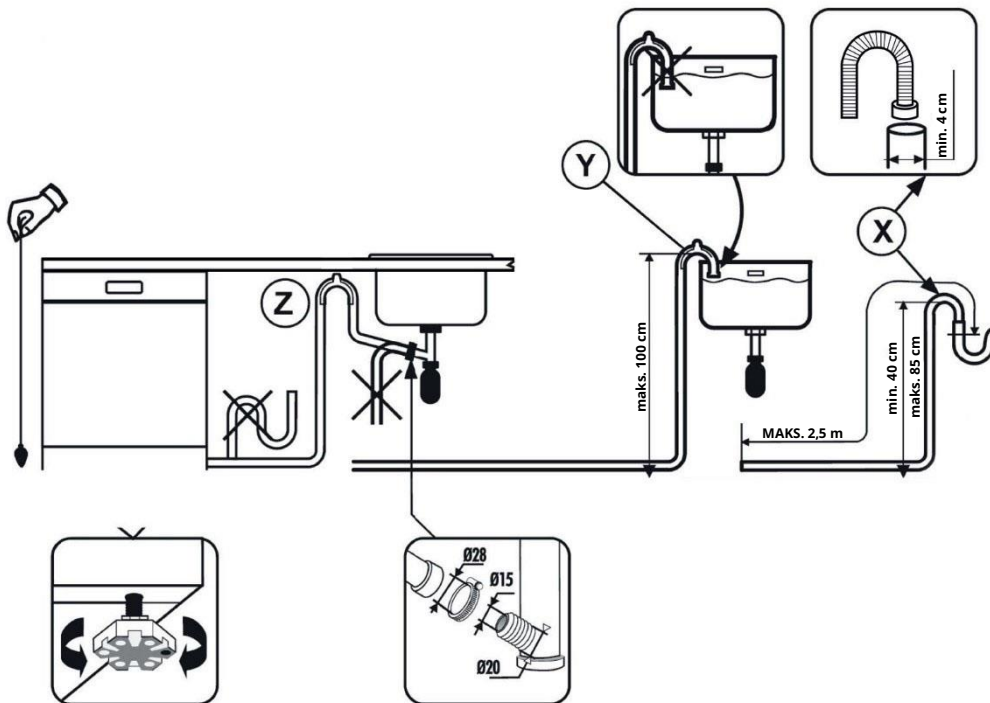

Gaminio aprašymas

- 1 Trečiasis purkštuvus
- 2 Apatinis purkštuvus
- 3 Filtrai
- 4 Techninių duomenų lentelė
- 5 Druskos talpykla
- 6 Skalavimo priemonės skirstytuvas
- 7 Ploviklio skirstytuvas
- 8 Apatinis krepšys
- 9 Viršutinis purkštuvus
- 10 Viršutinis krepšys
- 11 Trečiasis krepšys

i Pateikta bendra prietaiso apžvalga. Daugiau informacijos rasite kituose skyreliuose ar su prietaisu pateiktuose dokumentuose.

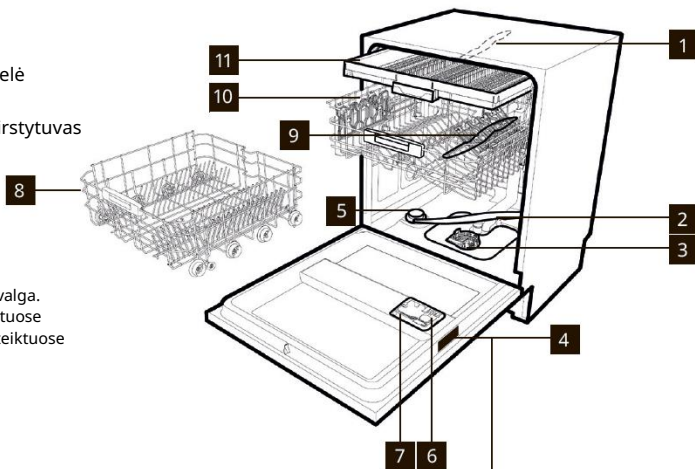

Serijos numeris

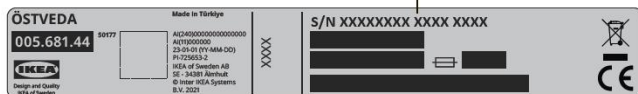

TECHNINIAI DUOMENYS (žr. techninių duomenų lentelę)

DUOMENYS	VISIŠKAI INTEGRUOTA
	Plotis x aukštis x gylis (cm) 59,8 x 81,8 x 55

Indų rinkinių skaičius (EN 50242)	14
Talpa, įskaitant keptuves ir indus	9 žmonėms
Tiekiamo vandens slėgis (MPa)	Min. 0,08, maks. 1 Mpa
Saugiklis / maitinimo įvadas / maitinimo įtampa	10 A / 2000 W / 220–240 V

Prieš naudojant pirmą kartą

Druskos įbėrimas

- Baltos dėmelės ant indų paprastai nurodo, kad į talpyklą reikia įberti druskos.
- Prietaiso apačioje yra talpykla vandens minkštinimo druskai.
- Svarbu naudoti tik specialiai indaplovėms skirtą druską. Kitų rūšių druskoje yra nedidelis kiekis netirpių dalelių, kurie ilgainiai gali sumažinti minkštinimo efektyvumą.
- Kad įbertumėte druskos, atsukite prietaiso apačioje esantį dangtelį **(5 pav.)** ir įberkite druskos į talpyklą. **(6 pav.)**

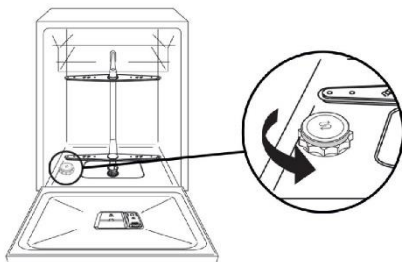

(5 pav.)

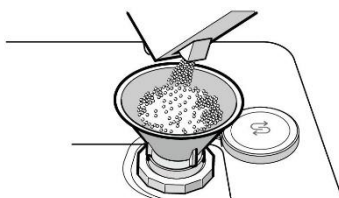

(6 pav.)

- Šio veiksmo metu ištekės šiek tiek vandens, tačiau toliau berkite druskos tol, kol talpykla nebus pilna. Kai talpykla bus pilna, pamaišykite druską su vandeniu **(žr. 7 pav.)**, nuvalykite nuo sriegio druskos likučius ir užsukite dangtelį. **(8 pav.)**

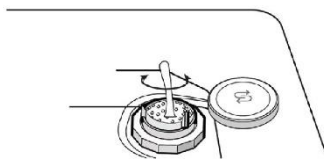

(7 pav.)

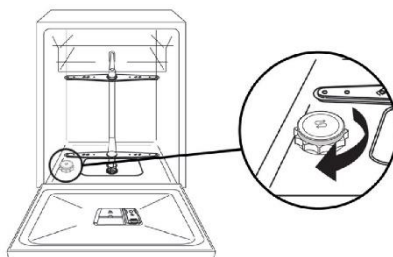

(8 pav.)

Įbėrę druskos, BŪTINAI paleiskite visą plovimo ciklą arba PRADINIO PLOVIMO programą.

- Druskos skirstytuve telpa apie 1 kg druskos, todėl norint efektyviai naudoti prietaisą, kartais reikia jį papildyti.

(Tik paleidžiant pirmą kartą)

Kai prietaisas naudojamas pirmą kartą, visiškai pripildžius druskos talpyklą, būtina įpilti vandens, kad jo šiek tiek išbėgtų per kraštus.

Lietuvių

Skalavimo priemonės įpylimas

Skalavimo priemonė

Skalavimo priemonė yra automatiškai naudojama paskutinio skalavimo ciklo metu. Taip indai greičiau išdžiūsta, ant jų nelieka dėmelių.

Skalavimo priemonės pylimas į talpyklą

Skalavimo priemonės talpykla yra šalia ploviklio talpyklos (9 pav.).

Kad atidarytumėte, paspauskite ant skalavimo priemonės skirstytuvo dangtelio esančią ašelę ir jį pakelkite.

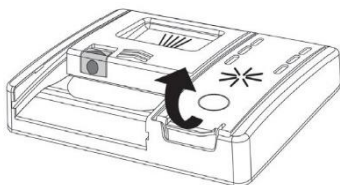

(9 pav.)

Įpilkite skalavimo priemonės iki „Max“ žymos. (10 pav.)

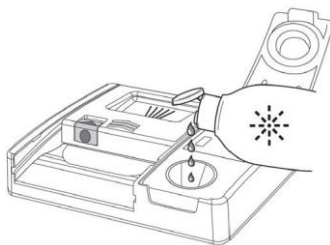

(10 pav.)

- Jei išpylėte skalavimo priemonės, pašalinkite ją iš ploviklio talpyklos.
- Išsiliejusi skalavimo priemonė gali lemti per didelį putojimą plovimo metu.
- Uždarykite skalavimo priemonės skirstytuvo dangtelį.
- Jei išgirdote spragtelėjimą, vadinasi, dangtelis užsifiksavo.

Visuomet naudokite automatinėms indaplovėms tinkamas skalavimo priemones.

Pagrindiniai nustatymai ir programos pasirinkimas

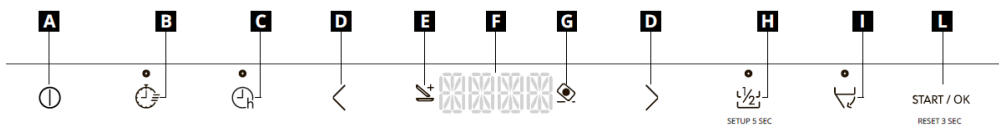

A ĮJUNGIMO / IŠJUNGIMO mygtukas

B Mygtukas EXPRESS

C UŽDELSTO PALEIDIMO mygtukas

D PROGRAMOS PASIRINKIMO mygtukas

E ADDISH lemputė

F EKRANAS

G TABLETĖS lemputė

H PUSĖS PAKROVOS / sąrankos per 5 sek. mygtukas

I AUTOMATINIO DURELIŲ ATIDARYMO mygtukas

L PALEIDIMAS / GERAI / grįžtis per 3 sek.

Nustatymas naudojant pirmą kartą

ĮJUNGIMO / IŠJUNGIMO mygtukas ⏻

- Norėdami įjungti ir išjungti prietaisą, paspauskite ĮJUNGIMO / IŠJUNGIMO ⏻ mygtuką.

Pirmą kartą įjungus prietaisą

- Prijunkite prietaisą prie maitinimo šaltinio.
- Paspauskite ĮJUNGIMO / IŠJUNGIMO ⏻ mygtuką.









Šiame etape aktyvus bus tik PROGRAMOS PASIRINKIMO ◀▶ ir PALEIDIMO / GERAI mygtukas.

- Ekrane pasirodys pranešimas **NUSTATYTI KALBĄ**, o po to – **ENGLISH**.
- Paspaudę PROGRAMOS PASIRINKIMO ◀▶ mygtuką, galite pasirinkti pageidaujamą kalbą.

- Kad patvirtintumėte kalbos pasirinkimą, paspauskite mygtuką **PALEIDIMAS / GERAI**. Iškart po to ekrane pasirodys sveikinamasis pranešimas **WELCOME** ir visos lemputės užges.
- Ekrane bus parodyta iš anksto nustatyta **ECO** programa.
- Norėdami pritaikyti plovimo ciklą prie nešvarių indų tipo, pasirinkite tinkamą programą spausdami vieną iš dviejų **PROGRAMOS PASIRINKIMO** ◀▶ mygtukų.
- Jei reikia, pasirinkite plovimo parinktį.
- Paspauskite mygtuką **PALEIDIMAS / GERAI**.

⚠ ĮSPĖJIMAS. Jei prietaisas bus paliktas įjungtas nepasirinkus ir nepaleidus jokios programos, po 5 min. indaplovė išsijungs automatiškai.

Programų apžvalga

		Programa	Aprašymas
P1		ECO	Standartinė ir efektyviausia programa pagal bendrą energijos ir vandens suvartojimą plaunant įprastai nešvarius indus. EN 60436 standartizuota programa.
P2		AUTO WASH	Programa, kuri automatiškai parenka tinkamiausią ciklo trukmę ir temperatūrą, priklausomai nuo indų kiekio ir nešvarumo laipsnio.
P3		SPARČIOJI, 1 val.	Pilnos pakrovos programa, skirta išplauti ir išdžiovinti indus mažiau nei per valandą, išlaikant didelį plovimo efektyvumą.
P4		UNIVERSALIOJI	Programa kasdieniam šiek tiek nešvarių indų plovimui.
P5		INTENSIVIOJI	Labai nešvarioms keptuvėms ir bet kokiems kitiems reikmenims, kuriuos reikia plauti stipriai ir efektyviai. Puikiai tinka labai nešvarioms lėkštėms, keptuvėms ir puodams.
P6		STIKLAS	Švelnus valymo ciklas jūsų trapiems stikliniams ir krištoliniams indams. Speciali programa, apsauganti stiklinius indus.
P7		TYLIOJI	Programa, kuri iki minimumo sumažina indaplovės keliamą triukšmą.
P8		PRADINIS PLOVIMAS	Trumpas pradinis dieną naudojamų indų plovimas, jei norite palaukti, kol indaplovė bus pilna.

Programos su pradiniu plovimu







Jei renkatės programas su pradiniu plovimu, patartina naudoti antrąjį ploviklio kiekį (ne daugiau kaip 6 g) (žr. skyrelį „Plovimo priemonės pridėjimas“).

INFORMACIJA TYRIMŲ INSTITUTAMS

Norėdami gauti reikiamos informacijos efektyvumo bandymams atlikti (pvz., pagal EN 60436), kreipkitės el. pašto adresu info.test@dishwasher-production.com

Savo užklausoje nurodykite produkto kodo numerį (PNC) iš techninių duomenų lentelės.

Programa

			Mirkymo ploviklis (pradinis plovimas)	Plovimo temperatūra, °C	Vidutinė plovimo trukmė (min.) ²	PUSĖS PAKROVOS mygtukas ¹	Power wash	AUTOMATINIO DURELIŲ ATIDARYMO mygtukas ¹	Mygtukas TABLETĖS ²
P1	ECO	ECO	-	45	235	TAIP	-	TAIP	TAIP
P2	AUTO	AUTO WASH	-	55–65	120–140	TAIP	TAIP	TAIP	TAIP
P3		SPARČIOJI, 1 val.	●	65	59	TAIP	TAIP	TAIP	TAIP
P4		UNIVERSALIOJI	-	60	129	TAIP	TAIP	TAIP	TAIP
P5		INTENSYVIOJI	●	75	146	TAIP	TAIP	TAIP	TAIP
P6		STIKLAS	-	45	96	TAIP	-	TAIP	TAIP
P7		TYLIOJI	-	55	255	TAIP	-	TAIP	TAIP
P8		PRADINIS PLOVIMAS	-	-	10	TAIP	-	TAIP	Netai-koma

● = pridėti ploviklio pradiniams plovimui

1 = tik jei funkcija aktyvinta **NUSTATYMUOSE**.







2 = su šaltu vandeniu (15 °C), ±10 % paklaida

Naudojant karštą vandenį, laikas iki programos pabaigos automatiškai rodomas programos metu.

* Vertės nustatomos laboratorijoje pagal Europos standartą **EN 60436** (suvartojimas gali skirtis priklausomai nuo naudojimo sąlygų).

ECO programa tinka įprastai nešvariems indams plauti. Tai yra efektyviausia programa, kalbant apie bendrą energijos ir vandens suvartojimą. Be to, šią programą reguliavimo institucijos naudoja vertindamos atitiktį ES ekologinio projektavimo teisės aktams.

Išskyrus **ECO** programą, visų kitų programų pateiktos vertės yra tik orientacinės. Ciklo trukmei įtakos turi įvairūs veiksniai, pvz., vandens temperatūra, tiekiamo vandens slėgis, aplinkos temperatūra, naudojamo ploviklio kiekis, indų skaičius ir jų išdėstymas lentynose.

Programa	Vandens suvartojimas (l)	Elektros energijos suvartojimas (kWh)
ECO	9,5	0,74
AUTO	13,4	1,2
 h	12,6	1,4
	14,6	1,3
	18,1	1,9
	15,1	1,1
	14,6	1,4
	4,6	0,1

1) Vertės gali priklausyti nuo vandens slėgio ir temperatūros, maitinimo tinklo svyravimų, parinkčių, indų kiekio ir nešvarumo.

2) Kitų programų, išskyrus ECO, vertės yra tik orientacinės.

Parinktys ir nustatymai

ADDISH

(galimybė pridėti indų programai prasidėjus)

Prasidėjus programai, dureles atidarykite ir daugiau indų įdėkite tik tuomet, kai dega **ADDISH** indikatoriaus lemputė. Prietaisas automatiškai sustos, o ekrane mirksės likęs laikas iki ciklo pabaigos. Uždarykite dureles **nespausdami jokių mygtukų**.

Lėtai ir atsargiai atidarykite dureles, kad nesitaškytų plovimo vanduo.

Primygtinai nerekomenduojama dėti indų po to, kai ADDISH indikatoriaus lemputė išsijungė, nes tai gali turėti neigiamos įtakos plovimo efektyvumui.

 **ĮSPĖJIMAS.** Jei dureles atidarysite džiovinimo ciklo metu, protarpinis garso signalas praneš, kad džiovinimo ciklas dar nesibaigė.

Programos pertraukimas

Nerekomenduojama atidaryti durelių programos metu, ypač per pagrindinius plovimo ir galutinio karštojo skalavimo etapus. Tačiau, jei durelės bus atidarytos programos metu (pvz., norint pridėti indų), prietaisas sustos automatiškai.

Uždarykite dureles nespausdami jokių mygtukų.

Ciklas bus pratęstas nuo tos akimirkos, kurią buvo pertrauktas.

 **ĮSPĖJIMAS.** Jei dureles atidarysite džiovinimo ciklo metu, protarpinis garso signalas praneš, kad džiovinimo ciklas dar nesibaigė.

Veikiančios programos keitimas

Jei norite atšaukti ir pakeisti jau paleistą programą, atlikite toliau nurodytus veiksmus.

- 1 Paspauskite ir bent 3 sekundes palaikykite mygtuką **GRĮŽTIS PER 3 SEK.**
- 2 Laikant nuspaustą mygtuką **GRĮŽTIS PER 3 SEK.**, ekrane bus rodomas atgalinis skaičiavimas **3–2–1**.
- 3 Ekrane pasirodys užrašas **GRĮŽTIS** ir pasigirs pyptelėjimas.
- 4 Vykdoma programa bus atšaukta, o ekrane pasirodys **ECO** programa.
- 5 Dabar **PROGRAMOS PASIRINKIMO**  mygtukais galite nustatyti naują programą.

 **ĮSPĖJIMAS.** Prieš pradėdami naują programą, patikrinkite, ar skirstytuve vis dar yra ploviklio. Jei reikia, pridėkite ploviklio.

Lietuvių

Programos pabaiga

Programos pabaigą nurodys 3 signalai, trunkantys 3 sek., tarp kurių bus 20 sek. pauzė. Po vienos minutės indaplovė išsijungs.

Tuo pačiu metu ekrane vieną minutę bus rodomas pranešimas **PABAIGA**.

AUTOMATINIO DURELIŲ ATIDARYMO

Per džiovimo etapą durelės atsidarys automatiškai, o prieš išimdami indus turėsite palaukti ciklo pabaigos signalo.

Mygtukas EXPRESS

Paspaudę šį mygtuką, galėsite sutaupyti vidutiniškai 25 % energijos ir laiko (atsižvelgiant į pasirinktą ciklą), nes baigiamojo skalavimo metu bus sumažinta vandens temperatūra ir sutrumpintas džiovimo laikas. Ši parinktis rekomenduojama plaunant vakare, kai visiškai sausų indų nereikia turėti iš karto. Kad indai geriau išdžiūtų, palikite indaplovės dureles šiek tiek pravertas, taip užtikrindami indaplovėje oro cirkuliaciją.

PUSĖ PAKROVOS / SĄRANKA PER 5 SEK.

Šiuo mygtuku galite pasirinkti dvi skirtingas funkcijas:

PUSĖS PAKROVOS mygtukas

Specialiai skirta nedideliame kiekiu šiek tiek nešvarių indų, kurie užima maždaug pusę indaplovės talpos. Ši parinktis leis sutaupyti laiko, energijos ir vandens. Pasirinkę programą, paspauskite mygtuką. Užsidegs indikatoriaus lemputė. Jei ši parinktis nesuderinama su nustatyta programa, pasigirs garsinis signalas.

Plovimo krepšio pasirinkimas

Kiekvieną kartą paspaudus pusės pakrovos mygtuką, ekrane bus parodytas plovimo krepšys.



Abu krepšiai.



Apatinis krepšys.



Viršutinis krepšys.

Jei modelyje įrengtas 3-iasis krepšys, jis visada bus aktyvus.

NUSTATYMAI



Indaplovė tiekiamą su tam tikrais gamykliniais nustatymais. Tačiau, nustatymų meniu galite pritaikyti įvairius parametrus pagal esamus plovimo poreikius. Galima nustatyti šiuos parametrus

Kalba --> Tabletės --> Vandens minkštiklis -->

Skalavimo priemonė --> Garsinis signalas

Nustatymo procedūrą VISUOMET pradėkite išjungę indaplovę.

Kalbos nustatymai

- Įjunkite indaplovę ĮJUNGIMO / IŠJUNGIMO  mygtuku.
- Palaikykite mygtuką SĄRANKA PER 5 SEK. nuspauستą apie 5 sek.
- Ekrane pasirodys pranešimas NUSTATYMAI.
- Spausdami PROGRAMŲ PASIRINKIMO  mygtuką, galite paeiliui rinktis koreguotinus parametrus.
- Pasirinkite ekrane rodomą nustatymą KALBA.
- Paspauskite mygtuką PALEIDIMAS / GERAI, kad patvirtintumėte pasirinktą parametą.
- Ekrane bus parodyta ENGLISH.
- Spausdami PROGRAMOS PASIRINKIMO  mygtukus pasirinkite naują kalbą.

- Paspausdami PALEIDIMAS / GERA! patvirtinkite pasirinktą kalbą. Bus parodyta KALBA ir pasigirs trumpas garsinis signalas.
- Kad išeitumėte iš meniu, paspauskite ĮJUNGIMO / IŠJUNGIMO  mygtuką.



TABLETĖS

TABLEČIŲ PARINKTIES SĄRANKA PER 5 SEK.

Ši parinktis leidžia optimaliai naudoti tabletes („trys vienoje“ / „keturios vienoje“ / „penkios vienoje“ ir pan.). Paspaudus šį mygtuką, keičiama nustatyta plovimo programa, kad būtų pasiektas optimalus efektyvumas naudojant tabletes ar kombinuotuosius ploviklius; be to, bus išjungti druskos ir skalavimo priemonės indikatoriai.

-  **ISPĖJIMAS.** Pasirinkus šį parinktis išlieka aktyvi (dega lemputė) ir kitiems plovimo ciklams; ją galima išjungti (nedega lemputė) tik panaikinus parinkties pasirinkimą.





Ši parinktis rekomenduojama naudojant SPARČIAJĄ programą, kurios trukmė bus padidinta, kad būtų pagerintas indaplovės tablečių efektyvumas.

- Įjunkite indaplovę ĮJUNGIMO / IŠJUNGIMO  mygtuku.
- Palaikykite mygtuką SĄRANKA PER 5 SEK. nuspaustą apie 5 sek.
- Ekrane pasirodys pranešimas NUSTATYMAI.
- Spausdami PROGRAMŲ PASIRINKIMO  mygtuką, galite paeiliui rinktis koreguotinus parametrus.
- Pasirinkite nustatymą TABLETĖS.
- Paspauskite mygtuką PALEIDIMAS / GERA!, kad patvirtintumėte pasirinktą parametą.
- Spausdami PROGRAMOS PASIRINKIMO  mygtukus pasirinkite du nustatymus:
TAIP
NE
- Patvirtinkite savo pasirinkimą paspausdami PALEIDIMAS / GERA!.
- Jei patvirtinama parinktis TAIP, ekrane užsidegs lemputė TABLETĖS.
- Jei patvirtinama parinktis NE, lemputė TABLETĖS užges.
- Kad išeitumėte iš meniu, paspauskite ĮJUNGIMO / IŠJUNGIMO mygtuką.

GARSINIO SIGNALO PASIRINKIMAI IR NUSTATYMAI

Garsinį signalą, girdimą spaudžiant mygtukus plovimo funkcijoms ir parinkims pasirinkti bei nustatyti, galima įjungti / išjungti, kaip nurodyta toliau (pagal numatytuosius nustatymus jis yra aktyvus).

-  **ISPĖJIMAS.** Garsinis signalas visada bus aktyvus, kai prietaisas įjungiamas ir išjungiamas, plovimo ciklo pradžioje ar pabaigoje, taip pat atsiradus problemai ar klaidai.

- Įjunkite indaplovę ĮJUNGIMO / IŠJUNGIMO  mygtuku.
- Palaikykite mygtuką SĄRANKA PER 5 SEK. nuspaustą apie 5 sek.
- Ekrane pasirodys pranešimas NUSTATYMAI.
- Spausdami PROGRAMŲ PASIRINKIMO  mygtuką, galite paeiliui rinktis koreguotinus parametrus.
- Pasirinkite nustatymą GARSINIS SIGNALAS.
- Paspauskite mygtuką PALEIDIMAS / GERA!, kad patvirtintumėte pasirinktą parametą.
- Spausdami PROGRAMOS PASIRINKIMO  mygtukus pasirinkite du nustatymus: „TAIP“, „NE“.
- Patvirtinkite savo pasirinkimą paspausdami PALEIDIMAS / GERA!.
- Patvirtinus nustatymą, ekrane bus rodomas nuolat slenkantis užrašas GARSINIS SIGNALAS.
- Kad išeitumėte iš meniu, paspauskite ĮJUNGIMO / IŠJUNGIMO  mygtuką.

GRINDŲ APŠVIETIMAS

Indaplovei veikiant, apatinė šviesa apšvies grindis po indaplovės durelėmis. Prasidėjus plovimo ciklui, šviesa degs iki plovimo ciklo pabaigos. Nurodydamas plovimo ciklo pabaigą, grindų apšvietimas bus 10 sek. įjungiamas su pertrūkiais.

Apšvietimas nebus aktyvus prietaiso uždelsio paleidimo ir pauzės būsenoje.

Šviesa nebus matoma, jei iš priekio bus grindjuostė arba jei prieš informacinį projektorių bus kažkoks daiktas.

AUTOMATINIO DURELIŲ ATIDARYMO mygtukas

Ši parinktis aktyvina specialų mechanizmą, kuris džiovinimo ciklo metu arba jo pabaigoje (priklausomai nuo programos) atveria dureles kelis centimetrus, kad indai tinkamai išdžiūtų savaime. Pasirinkto ciklo trukmė pasikeis automatiškai, optimizuojant skalavimo temperatūrą ir taip gerokai sumažinant energijos suvartojimą. Durelių atidarymas paskutiniame džiovinimo etape skatina oro recirkuliaciją, kad nesklisčių galimi nemalonūs kvapai.

Ši parinktis programoje ECO aktyvinama automatiškai. Tačiau ją galima išjungti.

 **ISPĖJIMAS.** Pasirinkę šią parinktį, jokių būdu netrukdykite durelių atidarymui ir neuždarykite jų priverstinai, kad nepažeistumėte mechanizmo. Palikite priešais dureles laisvos erdvės ir prieš jas uždarydami palaukite, kol atidarymo įtaisas vėl įsijungs.

Įspėjamoji lemputė NĖRA DRUSKOS

Jei ekrane pasirodė pranešimas **DRUSKA** arba užsidegė lemputė  (jei tokia yra), įberkite į talpyklą druskos (žr. skyrelį **DRUSKOS ĮBĖRIMAS**).

Jei vandens minkštino lygis yra nustatytas į 0, to niekada neįvyks (žr. skyrelį apie minkštiklio nustatymą).

Įspėjamoji lemputė NĖRA SKALAVIMO PRIEMONĖS

Jei ekrane rodomas pranešimas **SKALAVIMO PRIEMONĖ** arba šviečia atitinkama lemputė (jei tokia yra), įpilkite į talpyklą skalavimo priemonės (žr. skyrelį **SKALAVIMO PRIEMONĖS ĮPYLIMAS**).

Jei **SKALAVIMO PRIEMONĖS** lygis yra nustatytas į 0, to niekada neįvyks.

UŽDELSTO PALEIDIMO mygtukas

Uždelsio paleidimo pasirinkimas:
Šis mygtukas leidžia atidėti plovimo ciklo pradžią nuo 30 min. iki 24 val. Kad nustatytumėte uždelsimą, atlikite toliau nurodytus veiksmus.

- Įjunkite indaplovę paspausdami ir maždaug 3 sek. palaikydami **ĮJUNGIMO / IŠJUNGIMO** mygtuką.
- Pasirinkite plovimo programą.
- Paspauskite **UŽDELSTO PALEIDIMO** mygtuką (ekrane pasirodys „0:30“).
- Paspauskite mygtuką dar kartą, kad padidintumėte delką 30 min., po kiekvieno mygtuko paspaudimo ji didės 1 val. daugiausiai iki „24:00“. Paspaudę mygtuką dar kartą po „24:00“ delsos, grįšite į „0:00“ (uždelsimas išjungtas).
- Uždelsio paleidimo nustatymai ekrane bus matomi 5 sek. arba tol, kol bus paspaustas vienas iš šių mygtukų – **ĮJUNGIMAS / IŠJUNGIMAS, PROGRAMOS PASIRINKIMAS** arba **PALEIDIMAS / GERAI**.

Lietuvių

Pakeitus programą, uždelstas paleidimas nesikeičia, todėl lemputė degs toliau.

Paspaudus **UŽDELSTO PALEIDIMO** mygtuką, bus rodomas paskutinis pasirinktas nustatymas.

Atgalinis skaičiavimas ir UŽDELSTAS PALEIDIMAS

- Nustačius programai uždelstą paleidimą ir paspaudus **PALEIDIMAS / GERAI**.
- UŽDELSTO PALEIDIMO** lemputė degs iki laiko pabaigos.
- Ekrane bus rodomas atgalinis skaičiavimas iki paleidimo **PALEIDIMAS PO XX: XX**.
- Laikas bus rodomas 30 min. intervalais per 24 val. ir vienos minutės intervalais per paskutines 2 val.
- Paspaudus bet kurį mygtuką (išskyrus mygtukus **IJUNGIMAS / IŠJUNGIMAS, PALEIDIMAS / GERAI**) 3 sekundes, bus parodytas vieną kartą nuslenkantis programos pavadinimas **P XX** (P + programos numeris), tuomet vėl bus rodomas dėslos laikas.

Elektros tiekimo trikties arba išjungimo atveju indaplovė įsimins iki paleidimo likusį laiką, todėl atkūrus elektros tiekimą arba vėl įjungus prietaisą skaičiavimas bus pratęstas nuo tos akimirkos, kurią jis buvo nutrauktas.

Jei norite atšaukti uždelstą paleidimą, atlikite toliau nurodytus veiksmus.

- Paspauskite ir bent 3 sekundes palaikykite mygtuką **PALEIDIMAS / GERAI**. Ekrane pasirodys užrašas **GRĮŽTIS** ir pasigirs pyptelėjimas.
- Uždelstas paleidimas ir pasirinkta programa bus atšaukta. Ekrane bus rodomi du brūkšniai.
- Dabar, jei norėsite paleisti indaplovę, turėsite iš naujo nustatyti norimą programą ir, jei reikia, pasirinkti mygtukais norimas parinktis.

Vandens minkštinimas

Priklausomai nuo vandens tiekimo šaltinio, vandenyje gali būti įvairus kalkių ir mineralų kiekis, kurie nusėdę ant indų palieka baltšvas dėmes ir žymes. Kuo didesnis šių mineralų kiekis vandenyje, tuo kietesnis vanduo. Indaplovėje sumontuotas vandens minkštinimo įtaisas, kuris naudojamas specialią druską tiekia suminkštintą vandenį indams plauti. Vandens kietumo laipsnį galite sužinoti iš savo vandens tiekimo įmonės.

Vandens minkštinimo nustatymai





Naudojant 8 nustatymus, vandens minkštinimo įtaisas gali apdoroti vandenį, kurio kietumo lygis yra iki 90 °fH (prancūziškų laipsnių) arba 50 °dH (vokiškų laipsnių). Toliau lentelėje nurodyti atitinkami nustatymai ir apdorojamo vandens kietumas.

Lygis	Vandens kietumas		Minkštinimo druskos naudojimas	Vandens minkštinimo nustatymas
	°fH (prancūzų)	°dH (vokiečių)		
0	0–5	0–3	NE	S0
1	6–10	4–6	TAIP	S1
2	11–20	7–11	TAIP	S2
3	21–30	12–16	TAIP	S3
4*	31–40	17–22	TAIP	S4
5	41–50	23–27	TAIP	S5
6	51–60	28–33	TAIP	S6
7	61–90	34–50	TAIP	S7

* Minkštinimo įtaisas gamykloje nustatytas į 4 lygį (S4), kuris atitinka daugumos vartotojų poreikius.

Vandens minkštinimo įtaiso nustatymą galite pakoreguoti pagal vandens kietumo laipsnį, kaip nurodyta toliau.

Prieš pradėdami šią procedūrą, indaplovė VISUOMET turi būti išjungta.

- Įjunkite indaplovę **IJUNGIMO / IŠJUNGIMO**  mygtuku.
- Palaikykite mygtuką **SĄRANKA PER 5 SEK.** nuspausta apie 5 sek.
- Ekrane pasirodys pranešimas **NUSTATYMAI**.
- Spausdami **PROGRAMŲ PASIRINKIMO**  mygtuką, galite paeiliui rinktis koreguotinus parametrus.
- Pasirinkite nustatymą **VANDENS MINKŠTINIMAS**.
- Paspauskite mygtuką **PALEIDIMAS / GERAI**, kad patvirtintumėte pasirinktą parametą.
- Ekrane bus rodomas nustatytas lygis (gamykloje nustatytas lygis yra **S4**).
- Spausdami **PROGRAMOS PASIRINKIMO**  mygtukus pasirinkite skirtingus nustatymų lygius.
- Patvirtinkite savo pasirinkimą paspausdami **PALEIDIMAS / GERAI**.
- Ekrane matysite slenkantį užrašą **VANDENS MINKŠTINIMAS**.
- Kad išeitumėte iš meniu, paspauskite **IJUNGIMO / IŠJUNGIMO**  mygtuką.

Norėdami dar kartą pakeisti vandens minkštinimo nustatymą, atlikite tuos pačius veiksmus.

⚠ ĮSPĖJIMAS. Jei negalite užbaigti procedūros, išjunkite indaplovę paspausdami **ĮJUNGIMO / IŠJUNGIMO** mygtuką ir pradėkite procedūrą iš pradžių (**1 VEIKSMAS**).

Informacija apie dervos regeneravimą naudojant druską

Regeneravimo fazė vyksta plovimo ciklo pabaigoje.

Dervos regeneravimo fazėje sunaudojama apie 3,5 l vandens ir apie 1 Wh energijos, o ciklo trukmė pailgėja maždaug 7 min.

Lentelėje nurodyta informacija Eco ciklui.

Lygis	Rodinys	Dažnis
S0	RODINYS S0	Niekada
S1	RODINYS S1	1 kas 9 ciklai
S2	RODINYS S2	1 kas 7 ciklai
S3	RODINYS S3	1 kas 5 ciklai
S4	RODINYS S4	1 kas 4 ciklai
S5	RODINYS S5	1 kas 3 ciklai
S6	RODINYS S6	1 kas 2 ciklai
S7	RODINYS S7	Kiekvieną ciklą

Skalavimo priemonė

Skalavimo priemonės į talpyklą reikės įpilti tuomet, kai ekrane bus parodyta, kad trūksta skalavimo priemonės.

Gamykloje nustatytas 4 lygis, tenkinantis daugumos vartotojų poreikius.

Skalavimo priemonės kiekio reguliavimas

Nustatymo procedūrą **VISUOMET** pradėkite išjungę indaplovę.

- Įjunkite prietaisą paspausdami **ĮJUNGIMO / IŠJUNGIMO** mygtuką **Ⓞ**.

- Laikykite paspaudę mygtuką „**sąranka per 5 sek.**“, kol pasigirs trumpas pyptelėjimas.
- Ekrane pasirodys pranešimas **NUSTATYMAI**.
- Kad pereitumėte į antrinį meniu, spauskite **PROGRAMOS PASIRINKIMO** **◀▶** mygtukus.
- Pasirinkite parinktį **SKALAVIMO PRIEMONĖ**. Paspauskite **PALEIDIMAS / GRĮŽTIS**, kad pasiektumėte nustatymo lygius.
- Paspauskite **PALEIDIMAS / GERAI**, kad pasiektumėte nustatymo lygius.
- Spauskite **PROGRAMOS PASIRINKIMO** **◀▶** mygtukus, kad pasirinktumėte vertę (R1.R6). Naudojant R0 lygį, skalavimo priemonės neišduodamos. (**Žr. lentelę**)
- Patvirtinkite paspausdami **PALEIDIMAS / GERAI**.
- Patvirtinkite paspausdami **ĮJUNGIMO / IŠJUNGIMO** mygtuką **Ⓞ**.

Skalavimo priemonės lygis (kelios dozės)	Reikšmė
0	Nėra kelių dozių ir skalavimo priemonės aptikimo.
1	1 impulsas (1 dozė)
2	2 impulsai (2 dozės)
3	3 impulsai (3 dozės)
4	4 impulsai (4 dozės)
5	5 impulsai (5 dozės)
6	6 impulsai (6 dozės)

Nuo kalkių kiekio vandenyje priklausys kalkių nuosėdų kiekis ant indų ir džiovinimo efektyvumas. Todėl, siekiant geriausių plovimo rezultatų, svarbu tinkamai nustatyti reikiamą skalavimo priemonės kiekį. Jei po plovimo ant indų yra dryžių, sumažinkite jos kiekį vienu lygiu. Jei atsiranda balkšvų dėmelių, padidinkite kiekį vienu lygiu.



Krepšių apkrova ir nustatymai

Viršutinio krepšio reguliavimas

Viršutiniame krepšyje numatyta aukščio reguliavimo sistema.

Pakelti:
kelkite krepšį, laikydami jį už šonų **(11 pav.)**, kol jis
atsidurs viršutinėje padėtyje.

Nuleisti:
nuleiskite krepšį, paspaudę svirtį „A“ ir laikydami jį už
šonų **(12 pav.)**, kol jis atsidurs apatinėje padėtyje.

-  **ĮSPĖJIMAS.** Krepšio padėtį patartina nustatyti prieš dedant indus.
-  **ĮSPĖJIMAS.** Visuomet prilaikykite krepšį nuleisdami jį į apatinę padėtį.
-  **ĮSPĖJIMAS.** Niekada nekelkite ir nenuleiskite krepšio laikydami tik iš vienos pusės.

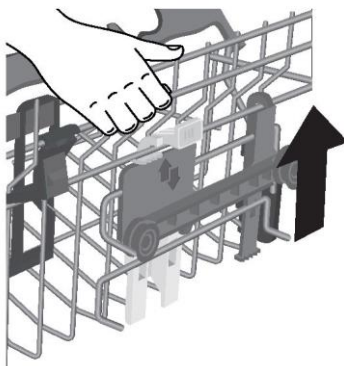

(11 pav.)

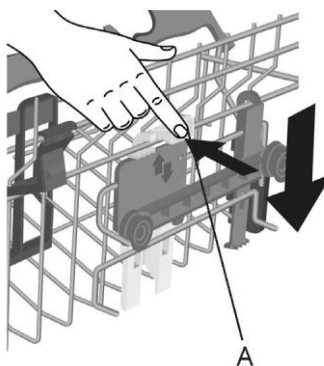

(12 pav.)

Lietuvių

Indų įdėjimas

Viršutinio krepšio naudojimas

Puodelių laikiklis

Viršutiniame krepšyje (13 pav.) yra judančios atramos, pritvirtintos prie šoninės sienelės. Galima jas pakreipti į atvirą padėtį (A), kad įdėtumėte puodelių, ilgų peilių ar samčių, arba nuleisti į padėtį (B), kad viršutiniame krepšyje būtų daugiau vietos.

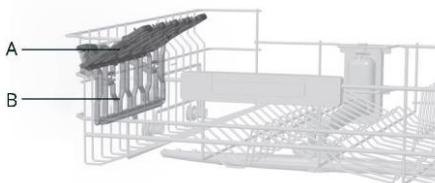

(13 pav.)

- Taures galima pritvirtinti atramų galuose. (14 pav.)

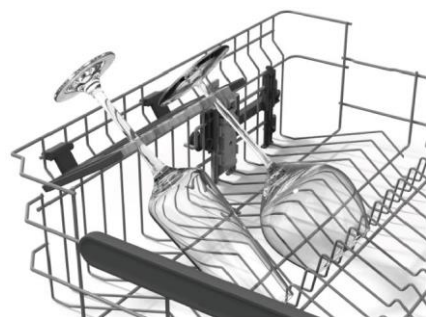

(14 pav.)

- Viršutinis krepšys suprojektuotas taip, kad užtikrintų maksimalų lankstumą. Galima įdėti jame desertines lėkštes, puodelius ir stiklines, kurias patartina pritvirtinti, kad jos neapvirstų dėl vandens srovės iš purkštuvų.

- Didesnės lėkštės turi būti šiek tiek pasvirusios į priekį, kad būtų lengviau įdėti krepšį į indaplovę.

⚠️ ĮSPĖJIMAS. Įdėję krepšį įsitikinkite, kad purkštuvus sukasi laisvai, neatsitrenkdamas į indus ar virtuvės reikmenis.

Įprastinių indų išdėstymas pateiktas (15 pav.).

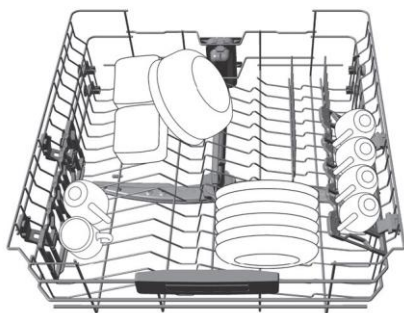

(15 pav.)

Lietuvių

Apatinio krepšio naudojimas

- Apatiniame krepšyje dedami puodai, keptuvės, sriubinės, salotų dubenys, dangčiai, serviravimo lėkštės, pietų lėkštės ar dubenėliai sriubai.
- Stalo įrankiai dedami rankena žemyn į specialų plastikinį indą, esantį apatiniame krepšyje, užtikrinant, kad jie netrukdytų sukčiai purkštuvui ar atsidaryti ploviklio skyreliui.

Sulankstomi stovai

Apatiniame krepšyje (**16 pav.**) gali būti keli reguliuojami šukų pavidalo stovai, užtikrinantys optimalių indų stabilumą.

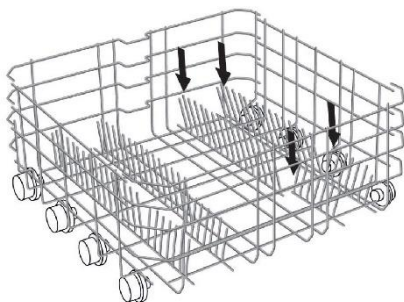

(16 pav.)

Galimybė pakelti / nuleisti nestandartinio dydžio ar nestandartinės formos indus ar lėkštes (**17 pav.**, **18 pav.** ir **19 pav.**) užtikrina maksimalų lankstumą įdedant indus.

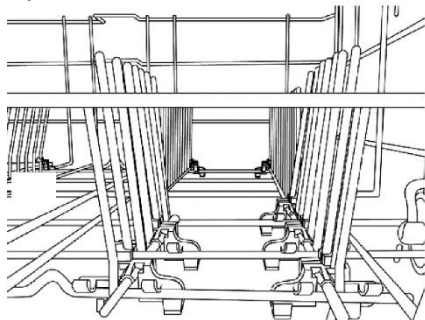

(17 pav.)

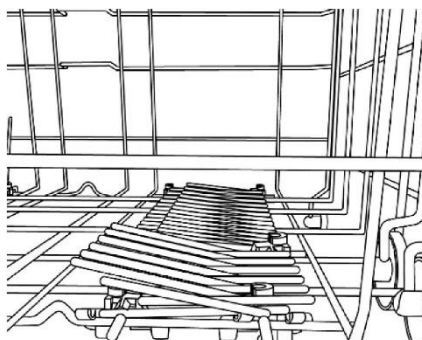

(18 pav.)

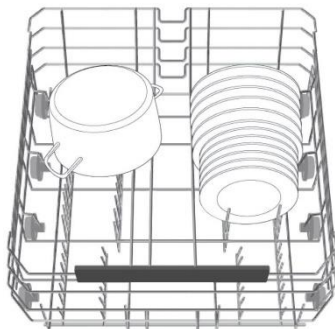

(19 pav.)

Lietuvių

⚠ ĮSPĖJIMAS. Įdėję krepšį įsitikinkite, kad purkštuvai sukasi laisvai, neatsitrenkdamas į indus ar virtuvės reikmenis.

Į trečiąjį krepšį dėkite stalo įrankius, kaip parodyta paveikslėlyje (**20 pav.**). Peilius dėkite aštria plovimo puse nukreipta žemyn.

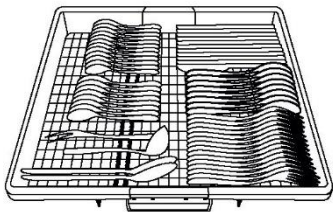

(20 pav.)

Prireikus trečiojo krepšio šonines lentynas galima pastumti arba išimti (**21–22 pav.**), kad viršutiniame krepšyje būtų daugiau vietos dideliems indams, pvz., vyno taurėms.

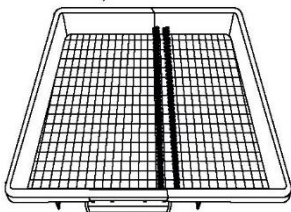

(21 pav.)

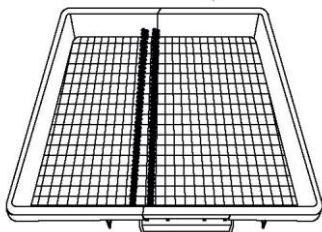

(22 pav.)

Power wash

Kai kuriose programose (žr. programų lentelę) taip pat bus įjungtas trečiasis purkštuvai **POWER WASH**, esantis indaplovės apačioje.

Ši funkcija puikiai tinka plaunant labai nešvarius stalo ir virtuvės reikmenis, todėl juos reikia dėti tiesiai į krepšį virš purkštuvų **POWER WASH**.

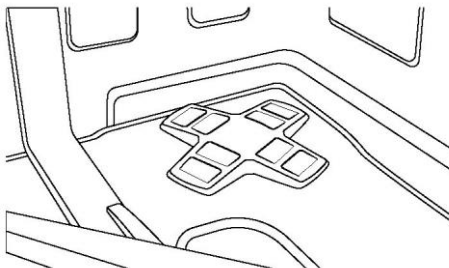

Ploviklio pridėjimas

Ploviklio pridėjimas

Būtina naudoti ploviklį miltelių, skysčio, gelio ar tablečių pavidalu, kuris yra specialiai skirtas indaplovėms.

Netinkamų ploviklių (pvz., skirtų plauti rankomis) sudėtyje nėra reikiamų sudedamųjų dalių, skirtų naudoti indaplovėje, todėl naudojant juos indaplovė neveiks tinkamai.

Ploviklio talpyklos pripildymas

Ploviklio talpykla yra durelių vidinėje pusėje (23 pav.). Kad atidarytumėte talpyklos dangtelį, tiesiog paspauskite atidarymo mygtuką (A): dangtelis visuomet bus atidarytas plovimo programai pasibaigus. Vadinasi, talpykla yra paruošta kitam naudojimui.

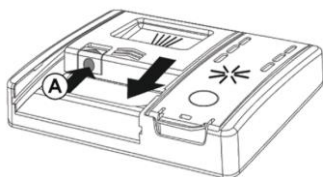

(23 pav.)

⚠️ ĮSPĖJIMAS. Dėdami indus į apatinį krepšį, įsitikinkite, kad lėkštės ar kiti indai netrukdo ploviklio skirstytuvui.

Naudojamo ploviklio kiekis priklauso nuo indų nešvarumo ir jų tipo. Į ploviklio skyrelį patartina dėti (berti arba pilti) 20–30 g ploviklio (24 pav.).

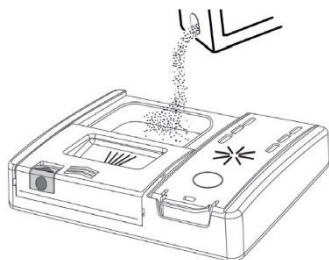

(24 pav.)

Jei naudojate tabletes, vienos turėtų pakakti. **TABLETES** dėkite taip, kad jos netrukdytų atidarymo sistemai (25 pav.).

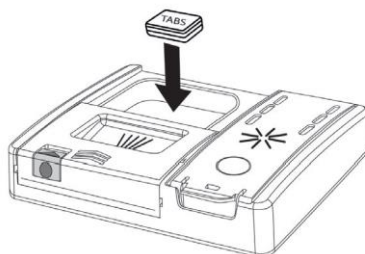

(25 pav.)

Įpylę ploviklio į talpyklą, vėl uždarykite dangtelį, stumdami jį rodyklės kryptimi tol, kol jis užsifiksuos. (26 pav.)

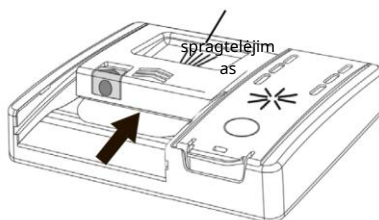

(26 pav.)

Plovikliai nėra vienodi, todėl instrukcijos ant ploviklių dėžučių gali skirtis. Pažymėtina, kad dėl pernelyg mažo ploviklio kiekio indai nebus išplauti tinkamai, o per didelis ploviklio kiekis neduos geresnių rezultatų, o be to tai yra švaistymas.

Vengdami perteklinio ploviklio kiekio sumažinsite žalą aplinkai.

Pradinio plovimo priemonių naudojimas atitinkamoms programoms

Tam tikrose programose numatytas pradinio plovimo ciklas, kuriam reikia papildomo ploviklio kiekio (žr. skyrelį apie plovimo programas). Šis papildomas ploviklio kiekis turi būti pilamas į jam skirtą vietą (27 pav.) C.

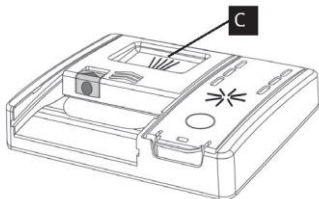

(27 pav.)

Ploviklio tipai

Indaplovėjų tabletės

Skirtingų gamintojų plovimo tabletės tirpsta skirtingu greičiu, todėl trumpų programų metu kai kurios tabletės gali būti ne visiškai veiksmingos, nes neištirpsta iki galo.

Naudojant tokias tabletes rekomenduojama rinktis ilgesnes programas, kad būtų užtikrintas tinkamas ploviklio naudojimas.

Siekiant patenkinamo rezultato, tabletes BŪTINA dėti į ploviklio skyrelį, o NE mesti tiesiai į indaplovę.

Koncentruoti plovikliai

Koncentruoti plovikliai išsiskiria mažesniu šarmingumu ir turi natūralių fermentų, todėl pasirinkus 50 °C plovimo programą jie turi mažesnę poveikį aplinkai bei apsaugo indus bei indaplovę. 50 °C plovimo programos yra specialiai parengtos taip, kad panaudotų nešvarumus tirpinančias fermentų savybes, todėl naudojant koncentruotus ploviklius galima pasiekti tokius pačius rezultatus kaip ir 65 °C programų atveju, tačiau žemesnėje temperatūroje.

Kombinuotieji plovikliai

Plovikliai, kuriuose taip pat yra skalavimo priemonės, turi būti dedami į ploviklio skyrelį.

Skalavimo priemonės talpykla turi būti tuščia (jei ji nėra tuščia, prieš naudodami tokius ploviklius nustatykite skalavimo priemonės reguliatorių į žemiausią lygį).

Kombinuotosios plovimo TABLETĖS

Jei planuojate naudoti kombinuotąsias TABLETES (trys vienoje, keturios vienoje, penkios vienoje ir pan.), t. y. tokias, kuriose yra druskos ir (arba) skalavimo priemonės, atsižvelkite į toliau nurodytus dalykus.

- Atidžiai perskaitykite ir laikykitės gamintojo nurodymų, pateiktų ant pakuotės.

Jei naudojant tokio tipo produktą plovimo rezultatai jūsų netenkina, kreipkitės į ploviklio gamintoją.

Tam tikromis aplinkybėmis kombinuotųjų ploviklių naudojimas gali lemti:

- kalkių nuosėdas ant indų arba indaplovėje;
- mažesnę plovimo ir džiovinimo efektyvumą.

Bet kokioms problemoms, atsiradusioms dėl tiesioginio tokių produktų naudojimo, mūsų garantija netaikoma.

Jei atsirado problemų dėl plovimo ir (arba) džiovinimo, rekomenduojame vėl naudoti įprastus atskirus gaminius (druską, ploviklį ir skalavimo priemonę). Taip užtikrinsite tinkamą indaplovėje esančio vandens minkštinimo įtaiso veikimą.

Tokiu atveju rekomenduojame:

- papildyti druskos ir skalavimo priemonės talpyklą;
- paleisti vieną įprastą plovimo ciklą be indų.

Atkreipkite dėmesį, kad grįžus prie įprastos druskos naudojimo, reikės paleisti kelis ciklus, kol sistema vėl bus visiškai veiksminga.

Patarimai

Kaip pasiekti išties gerą plovimo rezultatą

- Prieš dėdami indus į indaplovę, pašalinkite visus maisto likučius (kaulus, lukštus, mėsos ar daržovių gabalėlius, kavos tirščius, vaisių odeles, cigarečių pelenus, dantų krapštukus ir kt.), kad neužsikimštų filtrai, vandens išleidimo anga ar vandens purkštuvai.
- Prieš dedant į indaplovę, indų nerekomenduojama skalauti, nes tai lemia didesnį vandens ir energijos suvartojimą.
- Jei puoduose ar orkaitei skirtuose induose yra pridegusio ar skrudinto maisto likučių, prieš plaunant patartina juos pamirkyti.
- Indus dėkite apverstus.
- Stenkitės dėti juos taip, kad jie neliestų vienas kito. Tinkamai išdėčius bus pasiektas geresnis rezultatas.
- Įdėję indus patikrinkite, ar purkštuvai gali laisvai suktyti.
- Keptuves ir kitus indus, kuriuose yra sunkiai pašalinamo maisto ar pridegusio maisto likučių, reikia pamirkyti vandenyje, įpylus indaplovėje naudojamo ploviklio.
- Tinkamas sidabro plovimas:
 - iš karto po naudojimo nuplaukite sidabrinčius indus, ypač jei juose buvo majonezo, kiaušinių, žuvies ir pan.;
 - nešlakstykite ant jų ploviklio;
 - laikykite atskirai nuo kitų metalų.

Kaip sutaupyti.

Patarimai, kaip taupyti ir nepakenkti aplinkai naudojant šį prietaisą.

- Geriausią energijos, vandens ir ploviklio vartojimo, taip pat trukmės rezultatą pasieksite įdėję rekomenduojamą maksimalų indų kiekį.
- Sutaupykite iki 50 % energijos plaudami indus, kai indaplovė yra pilna, o ne 2 kartus užpildę ją iki pusės.

- Jei indai yra tik šiek tiek nešvarūs arba krepšiai nėra visiškai užpildyti, pasirinkite **ECO** programą, vadovaudamiesi programų sąrašė pateiktomis instrukcijomis.
- Paprastai efektyviausios, kalbant apie bendrą vandens ir energijos vartojimą, yra ilgiau trunkančios programos su žemesne temperatūra.
- Plaunant indaplovėje vartojama mažiau energijos ir vandens nei plaunant rankomis, jei indaplovė naudojama laikantis gamintojo nurodymų ir patarimų.

Ko neplauti.

- Atsiminkite, kad ne visi indai tinka plauti indaplovėje. Jei nenurodyta kitaip, indaplovėje nepatartina plauti reikmenų, turinčių termoplastiko, stalo įrankių su medinėmis ar plastikinėmis rankenomis, puodų su medinėmis rankenomis, aliuminio ar krištolinių indų.
- Kai kurios indų dekoracijos gali išblukti. Todėl, prieš dedant visą indų komplektą, patartina pirmiausiai išplauti vieną iš jų ir įsitikinti, kad spalva nepakito.
- Patartina nedėti į indaplovę sidabrinųjų stalo įrankių su nerūdijančio plieno rankenomis, nes tarp šių medžiagų gali įvyki cheminė reakcija.

Pirkdami naujus indus ar stalo įrankius visuomet įsitinkite, kad jie tinka plauti indaplovėje.

Naudingi patarimai

- Kad išvengtumėte lašėjimo iš viršutinio krepšio, pirmiausia išimkite apatinį krepšį.
- Jei indus tam tikram laikui reikia palikti indaplovėje, palikite dureles atvertas, kad cirkuliuotų oras ir padidėtų džiovinimo efektyvumas.

Valymas ir priežiūra

Filtrų valymas

Filtravimo sistemą sudaro:

- centrinė talpykla, kurioje sulaikomos didesnės dalelės;
 - po tinkleliu esantis mikrofiltras, sulaikantis mažiausias daleles ir užtikrinantis puikių skalavimo rezultatą;
 - plokščias tinklelis, nuolat filtruojantis plovimui naudojamą vandenį.
- Norint kaskart pasiekti puikių rezultatų, filtrus reikėtų patikrinti ir išvalyti po kiekvieno plovimo.
- Kad išimtumėte filtravimo komplektą, tiesiog pasukite rankenėlę prieš laikrodžio rodyklę **1** ir išimkite traukdami jį aukštyn **2** (**28 pav.**).

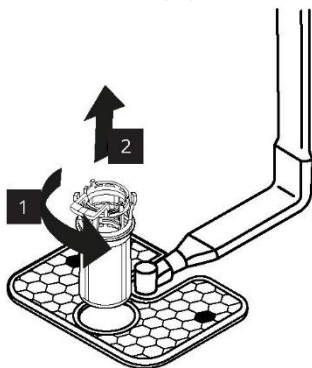

(28 pav.)

- Kad būtų lengviau nuvalyti, centrinę talpyklą galima išimti (**29 pav.**) paspaudus du šonuose esančius mygtukus ir patraukus aukštyn.

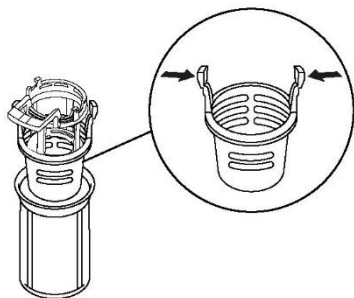

(29 pav.)

- Išimkite tinklelį (**30 pav.**) ir nuplaukite visą filtravimo komplektą vandens srove (**31 pav.**). Jei reikia, galima naudoti nedidelį šepetėlį.

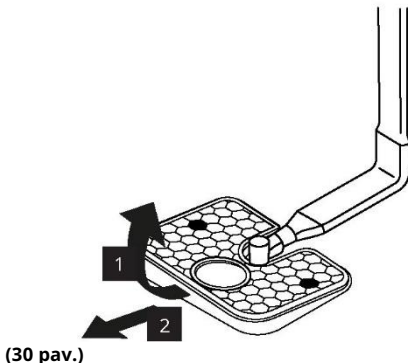

(30 pav.)



(31 pav.)

- Surinkite plokštelę ir filtravimo komplektą, atlikdami ankstesnius veiksmus atvirkštine tvarka ir tinkamai pritvirtindami komponentus, kad išvengtumėte indaplovės apgadinimo veikimo metu.

⚠ DĖMESIO. Išvalę filtrus įsitikinkite, kad jie tinkamai surinkti ir kad tinklelis tinkamai padėtas indaplovės apačioje. Įsitikinkite, kad deramai pritvirtinote filtrą prie tinklelio sukdami pagal laikrodžio rodyklę, nes prastai jį pritvirtinus galimas blogesnis prietaiso veikimo rezultatas.

Niekada nenaudokite indaplovės be filtrų.

Lietuvių

Purkštuvų valymas

Tinkamai prižiūrint prietaisą galima pailginti jo eksploataavimo laiką.

Prietaiso išorės valymas

- Atjunkite prietaisą nuo maitinimo šaltinio.
- Valydami indaplovės išorę, nenaudokite tirpiklių (riebalams šalinti) ar abrazyvinių priemonių, o vien vandeniu suvilgytą šluostę.

Prietaiso vidaus valymas

- Indaplovė nereikalauja specialios priežiūros, nes viduje išsivalo savaime.
- Reguliariai nuvalykite durelių tarpiklį drėgna šluoste, kad pašalintumėte bet kokius maisto ar skalavimo priemonės likučius.
- Indaplovę patartina plauti, kad pašalintumėte kalkių nuosėdas ir nešvarumus. Rekomenduojame periodiškai paleisti plovimo ciklą naudojant specialius indaplovėms valyti skirtus produktus. Atliekant bet kokius valymo veiksmus indaplovė turi būti tuščia.
- Jei nepaisant reguliaraus filtrų valymo pastebimas netinkamas indų ar keptuvių plovimas ar skalavimas, patikrinkite, ar švarios visos sukamųjų purkštuvų galvutės.

Jei jos užblokuotos, nuvalykite jas, kaip nurodyta toliau.

- 1 Nuimkite viršutinį sukamąjį purkštuvą, sukdami žiedinę veržlę iš dešinės į kairę **(32 pav.)**.

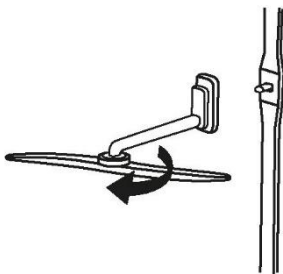

(32 pav.)

- 2 Apatinį sukamąjį purkštuvą galima išimti tiesiog traukiant jį aukštyn **(33 pav.)**.

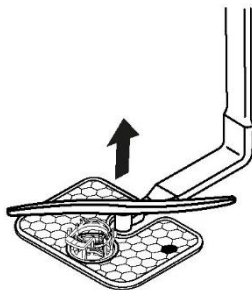

(33 pav.)

- 3 Nuplaukite sukamuosius purkštuvus po vandens srove, kad pašalintumėte bet kokį užsikimšimą purškimo galvutėse **(34 pav.)**.



(34 pav.)

Nenaudokite įrankių, kuriais galite deformuoti purškimo galvutes.

Lietuvių

- 4 Baigę įstatykite sukamuosius purkštuvus toje pačioje padėtyje, sulygiuodami rodyklę ir deramai pritvirtindami (35 pav.).

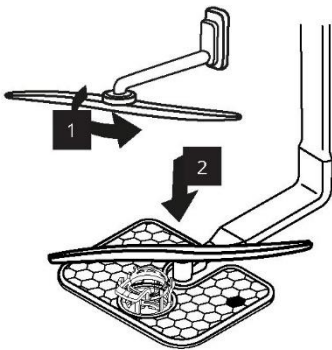

(35 pav.)

- 5 Durelės ir indaplovės vidus padengti nerūdijančiu plienu; tačiau, jei atsiranda oksidacijos sukeltų dėmių, greičiausiai taip yra dėl didelio geležies druskų kiekio vandenyje.

- 6 Dėmes galima pašalinti minkšta abrazyvine medžiaga; niekada nenaudokite chloro pagrindo priemonių, plieno vatos ir pan.

CIKLUI PASIBAIGUS

Po kiekvieno plovimo būtina išjungti vandens tiekimą ir išjungti prietaisą paspaudžiant įjungimo / išjungimo mygtuką.

Jei prietaisas kurį laiką nebus naudojamas, patartina laikytis toliau pateiktų taisyklių.

1. Paleiskite plovimą be indų, naudodami ploviklio, kad būtų nuplauti bet kokie likučiai.
2. Ištraukite elektros kištuką.
3. Užsukite vandens čiaupą.
4. Pripildykite skalavimo priemonės talpyklą.
5. Palikite dureles atvertas.
6. Pasirūpinkite, kad prietaiso vidus būtų švarus.
7. Jei prietaisas bus paliktas vietoje, kurioje temperatūra yra žemesnė nei 0 °C, vamzdžiuose likęs vanduo gali užšalti. Palaukite, kol temperatūra pakils virš nulio, tada palaukite.

Trikčių šalinimas

Jei manote, kad indaplovė veikia netinkamai, peržiūrėkite toliau pateiktą trumpą vadovą su praktiniais patarimais, kaip išspręsti dažniausiai pasitaikančias problemas. Jei nepavyksta pašalinti gedimo arba jis kartojasi, kreipkitės į įgaliotąjį techninės priežiūros centrą.

PRANEŠIMAI APIE KLaidas

Apie klaidą praneša skaičius pro raidės „E“ (pvz., 2 klaida = E2) ir trumpas garsinis signalas.

Rodoma klaida	Reikšmė ir sprendimai
<p>NĖRA VANDENS ir trumpas garsinis signalas</p> <p>KLAIDA E2 ir trumpas garsinis signalas</p>	<p>Į indaplovę netiekiamas vanduo</p> <ul style="list-style-type: none"> Įsitikinkite, kad atidarytas vandens tiekimas. Įsitikinkite, kad vandens tiekimo žarna nesulenкта ir neprispausta. Įsitikinkite, kad išleidimo vamzdis yra tinkamame aukštyje (žr. skyrelį apie montavimą). Uždarykite vandens tiekimą, atskirkite išleidimo vamzdį indaplovės galinėje pusėje ir patikrinkite, ar neužsikimšęs „smėlio“ filtras.
<p>KLAIDA E3 ir trumpas garsinis signalas</p>	<p>Indaplovė neišleidžia vandens</p> <ul style="list-style-type: none"> Įsitikinkite, kad išleidimo vamzdis nėra sulenktas, įstrigęs ar prispaustas, o filtras neužsikimšęs. Įsitikinkite, kad sifonas neužsikimšęs.
<p>KLAIDA E4 ir trumpas garsinis signalas</p>	<p>Vandens nuotėkis</p> <p>Įsitikinkite, kad išleidimo vamzdis nėra sulenktas, įstrigęs ar prispaustas, o filtras neužsikimšęs.</p> <p>Įsitikinkite, kad sifonas neužsikimšęs.</p>
<p>KLAIDA E8 ir trumpas garsinis signalas</p>	<p>Vandens šildymo elementas veikia netinkamai ar užsikimšusi filtro plokštė</p> <p>Išvalykite filtro plokštę.</p>
<p>KLAIDA E18 ir trumpas garsinis signalas</p>	<p>Vandens lygio problemos</p> <p>Patikrinkite užsikimšusią filtro plokštę</p> <p>Išvalykite filtro plokštę.</p>
<p>KLAIDA E21 ir trumpas garsinis signalas</p>	<p>Nekontroliuojamas vandens tiekimas esant atidarytam solenoidiniam vožtuvui. Nedelsdami užsukite vandens čiaupą ir atjunkite prietaisą nuo maitinimo šaltinio.</p>
<p>Bet kuris kitas kodas</p>	<p>Išjunkite ir atjunkite indaplovę, palaukite minutę. Įjunkite prietaisą ir iš naujo paleiskite programą. Jei klaida pasikartoja, kreipkitės tiesiai į įgaliotąjį klientų aptarnavimo centrą.</p>

Kiti gedimai

GEDIMAI	PRIEŽASTIS	SPRENDIMAS
1. Neveikia nė viena programa	Kištukas neprijungtas prie sieninio lizdo	Prijunkite elektros kištuką
	Nepaspaustas ĮJUNGIMO / IŠJUNGIMO mygtukas	Paspauskite mygtuką
	Atidarytos durelės	Uždarykite dureles
	Nėra elektros tiekimo	

2. Į indaplovę netiekiamas vanduo	Žr. 1 punktą	
	Užsuktas vandens čiaupas	Atsukite vandens čiaupą
	Sulenкта vandens tiekimo žarna	Ištiesinkite žarną
	Užsikimšęs vandens tiekimo žarnos filtras	Išvalykite žarnos gale esantį filtrą
3. Indaplovė neišleidžia vandens	Nešvarus filtras	Išvalykite filtrą
	Sulenktas išleidimo vamzdis	Ištiesinkite vamzdį
	Neteisingai prijungtas ilginamasis išleidimo vamzdis	Laikykitės išleidimo vamzdžio prijungimo instrukcijų
	Sieninė išleidimo jungtis yra nukreipta žemyn, o ne į viršų	Kreipkitės į kvalifikuotą techniką
4. Indaplovė visą laiką išleidžia vandenį	Išleidimo vamzdis įrengtas per žemai	Pakeikite išleidimo vamzdį bent į 40 cm aukštį virš grindų lygio
5. Nesigirdi purkštuvų sukimosi garso	Per didelis ploviklio kiekis	Sumažinkite ploviklio kiekį. Naudokite tinkamą ploviklį
	Indas trukdo purkštuvams sukintis	Pakeiskite indo padėtį
	Labai nešvari filtravimo plokštė ir filtras	Išvalykite filtravimo plokštę ir filtrą
6. Indai išplauti tik iš dalies	Žr. 5 punktą	Patikrinkite
	Negerai išplauti puodų dugnai	Prieš dedant puodus į indaplovę, pridedusius maisto likučius reikia pamirkyti
	Negerai išplauti puodų kraštai	Pakeiskite puodų padėtį
	Purkštuvai iš dalies užblokuoti	Nuimkite purkštuvus atsukdami žiedines veržles pagal laikrodžio rodyklę ir nuplaukite juos tekančiu vandeniu
	Netinkamai įdėti indai	Nedėkite indų per arti vienas kito
	Išleidimo vamzdžio galas panardintas į vandenį	Išleidimo vamzdžio galas neturi liestis su ištekančiu vandeniu
	Neteisingai išmatuotas ploviklio kiekis arba ploviklis paseno ir sukietėjo	Padidinkite jo kiekį atsižvelgdami į indų nešvarumą, arba pakeiskite ploviklį
	Netinkamai užsuktas druskos talpyklos dangtelis	Pasirinkite intensyvesnę programą
	Nepakankamai intensyvi plovimo programa	Užsukite tinkamai
	7. Ploviklis neskirstomas arba skirstomas iš dalies	Stalo įrankiai, indai, keptuvės ar kt. neleidžia ploviklio skirstytuvui atsidaryti

8. Baltos dėmelės ant indų	Tiekiamas per kietas vanduo	Patikrinkite, ar tinkamas druskos ir skalavimo priemonės lygis. Jei nepavyko išspręsti problemos, kreipkitės į įgaliotąjį techninės priežiūros centrą
9. Triukšmas plovimo metu	Indai trenkiasi vienas į kitą	Dar kartą patikrinkite indų išdėstymą krepšyje
	Besisukantys purkštuvai atsitenkia į indus	Dar kartą patikrinkite indų išdėstymą krepšyje
10. Indai nėra visiškai sausi	Nepakankamas oro srautas	Pasibaigus plovimo programai palikite indaplovės dureles pravertas, kad indai galėtų išdžiūti savaime
	Trūksta skalavimo priemonės	Įpilkite į skirstytuvą skalavimo priemonės

Atkreipkite dėmesį. Jei bet kurioje iš pirmiau minėtų situacijų pastebėjote blogą plovimo rezultatą ar nepakankamą skalavimą, pašalinkite nešvarumus nuo indų rankomis, nes dėl galutinio džiovinimo nešvarumai sukietės ir bus sunku juos pašalinti kito plovimo metu. Jei problemos išspręsti nepavyko, kreipkitės į įgaliotąjį techninės priežiūros centrą, nurodydami indaplovės modelį. Rasite jį lentelėje, esančioje viršutinėje vidinėje indaplovės durelių dalyje, arba garantijos knygelėje. Taip bus galima imtis greitesnių ir efektyvesnių veiksmų.

Nuoroda į ES EPREL duomenų bazę

Nuskaičius QR kodą su prietaisu pateiktoje energijos suvartojimo etiketėje, pateikiama internetinė nuoroda į šio prietaiso registraciją ES EPREL duomenų bazėje. Energijos suvartojimo etiketę laikykite kartu su naudotojo vadovu ir visais kitais su šiuo prietaisu pateiktais dokumentais.

Informacijos apie gaminio savybes galima rasti ES EPREL sistemoje per nuorodą <https://eprel.ec.europa.eu>, pateikiant modelio pavadinimą bei gaminio numerį, nurodytus prietaiso techninių duomenų lentelėje. Žr. skyrelį „Gaminio aprašymas“.

Išsamios informacijos apie energijos suvartojimo etiketę rasite adresu www.theenergylabel.eu.

Nuoroda į gaminio informacinį lapą – tik Jungtinėje Karalystėje

Nuskaičius QR kodą su prietaisu pateiktoje energijos suvartojimo etiketėje pateikiama internetinė nuoroda į gaminio informacinį lapą. Energijos suvartojimo etiketę laikykite kartu su naudotojo vadovu ir visais kitais su šiuo prietaisu pateiktais dokumentais.

Išsamios informacijos apie energijos suvartojimo etiketę rasite adresu www.theenergylabel.eu.

Aplinkosaugos klausimai



Šis prietaisas paženklintas pagal Europos direktyvą 2012/19/ES dėl elektros ir elektroninės įrangos atliekų (EE[A]). EE[A] atliekas sudaro taršios medžiagos (kurios gali būti žalingos aplinkai) ir pagrindinės sudedamosios dalys (kurias galima naudoti pakartotinai).

EE[A] svarbu tinkamai tvarkyti, pašalinant ir tinkamai utilizuojant visus teršalus, o visas medžiagas vėl naudojant ir perdirbant. Žmonių vaidmuo labai svarbus užtikrinant, kad elektros ir elektroninės įrangos atliekos netaptų aplinkosaugos problema. Būtina laikytis kelių pagrindinių taisyklių:

- EE[A] negalima neišmesti su buitėmis atliekomis;
- EE[A] reikia perduoti atitinkamiems savivaldybės arba registruotų įmonių tvarkomiems surinkimo punkтам. Daugelyje šalių didelės EE[A] atliekos gali būti paimos iš namų.

Daugelyje šalių perkant naują prietaisą senąjį galima gražinti pardavėjui, kuris turi nemokamai priimti tiek lygiavertės rūšies ir tų pačių funkcijų įrenginių, kiek yra perkama.

IKEA garantija

Kiek laiko galioja IKEA garantija?

Ši garantija galioja 5 metus nuo prietaiso įsigijimo datos IKEA parduotuvėje.

Kaip įrodymą būtina pateikti originalų pardavimo kvitą. Jei pagal garantiją atliekami techninės priežiūros darbai, prietaiso garantinis laikotarpis nebus pratęstas.

Kas suteiks paslaugą?

Paslaugas suteiks pats IKEA paslaugų teikėjas arba reikiamus darbus atliks vienas iš įgaliotų partnerių.

Kam taikoma ši garantija?

Garantija taikoma prietaiso gedimams, atsiradusiems dėl netinkamos konstrukcijos ar panaudotų medžiagų po prietaiso įsigijimo IKEA parduotuvėje. Ši garantija taikoma prietaisą naudojant tik butyje. Išimtyms nurodytos po antrašte „Kam netaikoma ši garantija?“ Garantiniu laikotarpiu bus padengtos gedimo šalinimo išlaidos, pvz., už remontą, dalis, darbą ir keliones, su sąlyga, kad prietaisas bus pasiekiamas remontui be jokių ypatingų išlaidų.

Šiomis sąlygomis taikomos ES gairės (Nr. 99/44/EB) ir atitinkamos vietinės taisyklės. Pakeistos dalys tampa IKEA nuosavybe.

Ką darys IKEA spręsdama problemą?

IKEA paskirtas paslaugų teikėjas apžiūrės gaminį ir savo nuožiūra nuspręs, ar jam taikoma ši garantija. Jei bus taikoma, IKEA paslaugų teikėjas arba įgaliotasis paslaugų partneris suremontuos sugedusį gaminį arba pakeis jį tokiu pačiu arba panašiu gaminiumi.

Kam netaikoma ši garantija?

- Įprastas nusidėvėjimas.
- Tyčinė žala, atsiradusi dėl aplaidumo, naudojimo instrukcijų nesilaikymo, netinkamo montavimo ar prijungimo prie netinkamos įtampos, žala, atsiradusi dėl cheminės ar elektrocheminės reakcijos, rūdžių, korozijos ar vandens, įskaitant žalą dėl pernelyg didelio kalkių kiekio tiekiamame vandenyje, žalą dėl neįprastų aplinkos sąlygų, bet tuo neapsiribojant.

- Eksploatacinės dalys, įskaitant baterijas ir lemputes.
- Nefunkcinės ir dekoratyvinės dalys, neturinčios įtakos įprastam prietaiso naudojimui, įskaitant bet kokius įbrėžimus ir galimus spalvų skirtumus.
- Netyčinis sugadinimas dėl pašalinių daiktų ar medžiagų, taip pat dėl filtrų, išleidimo sistemų ar stalčių valymo ar jų užblokavimo šalinimo.
- Žala, padaryta šioms dalims: stiklo keramikos medžiagoms, priedams, indų ir stalo įrankių krepšiams, tiekimo ir išleidimo vamzdžiams, sandarikliams, lemputėms ir jų dangteliams, ekranams, rankenėlėms, gaubtams ar jų dalims. Išskyrus atvejus, kai galima įrodyti, kad tokie pažeidimai atsirado dėl gamybos trūkumų.
- Atvejai, kai specialisto apsilankymo metu nebuvo nustatyta jokių gedimų.
- Remontas, kurį atliko ne mūsų paskirti paslaugų teikėjai ir (arba) įgaliotasis techninės priežiūros partneris arba kurio metu buvo naudojamos neoriginalios dalys.
- Remontas dėl netinkamo ar ne pagal specifikaciją atlikto montavimo.
- Prietaiso naudojimas ne butyje, t. y. pramoninėje aplinkoje.
- Gabenant sukelti nuostoliai. Jei gaminį į namus ar kitu adresu perveža klientas, IKEA neatsako už jokią žalą, kuri gali atsirasti pervežimo metu. Tačiau, jei gaminį kliento adresu pristato IKEA, gaminio sugadinimui tokio pristatymo metu bus taikoma ši garantija.
- Pirminio IKEA prietaiso įrengimo išlaidos. Tačiau, jei IKEA paslaugų teikėjas arba jo įgaliotasis techninės priežiūros partneris suremontuoja arba pakeičia prietaisą nauju pagal šios garantijos sąlygas, prireikus paslaugų teikėjas arba jo įgaliotasis techninės priežiūros partneris iš naujo įrengs suremontuotą arba naują prietaisą.

Šis apribojimas netaikomas darbai nenustačius gedimų, kurį atlieka kvalifikuotas specialistas, naudodamas mūsų originalias dalis, kad pritaikytų prietaisą prie kitos ES šalies techninių saugos specifikacijų.

Kaip taikoma šalies teisė

IKEA garantija suteikia jums konkrečių juridinių teisių, kurios atitinka arba viršija vietinius reikalavimus. Tačiau šios sąlygos jokiū būdu neapriboja vartotojų teisių, numatytų vietos teisės aktuose.

Galiojimo teritorija

Jei prietaisas perkamas vienoje ES šalyje ir pervežamas į kitą ES šalį, paslaugos bus teikiamos pagal naujoje šalyje galiojančias įprastas garantijos sąlygas. Įsipareigojimas teikti paslaugas pagal garantiją galioja tik tuo atveju, jei prietaisas atitinka ir yra sumontuotas pagal:

- šalyje, kurioje pateikiamas reikalavimas dėl garantijos, galiojančias technines specifikacijas;
- surinkimo instrukcijas ir naudotojo vadove pateiktą saugos informaciją.

Garantinis aptarnavimas įsigijus IKEA prietaisą

Nedvejodami kreipkitės į IKEA garantinio aptarnavimo tarnybą, jei norite:

1. pateikti paslaugos užklausą pagal šią garantiją;
2. paprašyti paaiškinimo dėl IKEA prietaiso įmontavimo į specialius IKEA virtuvės baldus. Garantinio aptarnavimo tarnyba nepateiks paaiškinimo, susijusio su:
 - bendru IKEA virtuvės įrengimu;
 - prijungimu prie elektros (jei prietaisas tiekiamas be kištuko ar laido), vandens ir dujų tiekimo, nes tai turi padaryti įgaliotasis techninės priežiūros inžinierius;
3. paprašyti paaiškinti IKEA prietaiso naudotojo vadovo turinį ir specifikacijas.

Siekiant užtikrinti, kad suteiktume jums deramos pagalbos, prieš susisiekiant su mumis būtina atidžiai perskaityti šioje knygelėje pateiktas surinkimo instrukcijas ir (arba) naudotojo vadovo skyrių.

Kaip susisiekti su mumis, jei reikia mūsų paslaugos



Visą IKEA kontaktų sąrašą ir telefono numerius atitinkamoje šalyje rasite paskutiniame šio vadovo puslapyje.

- i** Kad paslauga būtų suteikta greičiau, kreipkitės konkrečiu telefono numeriu, nurodytu šio vadovo pabaigoje. Visuomet atsižvelkite į numerius, išvardytus konkretaus prietaiso, dėl kurio reikia pagalbos, knygelėje. Prieš skambindami mums įsitinkinkite, kad turite IKEA gaminio, dėl kurio reikia pagalbos, numerį (8 skaitmenų kodą) ir serijos numerį (8 skaitmenų kodą, esantį duomenų lentelėje).

- i** IŠSAUGOKITE PARDAVIMO KVITĄ! Tai yra jūsų pirkimo įrodymas, kuris yra būtinas, kad galiotų garantija. Atkreipkite dėmesį, kad kvite taip pat nurodomas kiekvieno jūsų įsigyto IKEA prietaiso pavadinimas ir numeris (8 skaitmenų kodas).

Reikia papildomos pagalbos?

Jei turite papildomų klausimų, nesusijusių su jūsų garantiniu aptarnavimu, susisiekite su artimiausiu IKEA parduotuvės skambučių centru. Prieš susisiekiant su mumis, rekomenduojame atidžiai peržiūrėti prietaiso dokumentaciją.

Satura rādītājs

Drošības informācija	140	Ieteikumi un padomi	165
Drošības norādījumi	144	Tīrīšana un apkope	166
Produkta apraksts	147	Problēmu novēršana	168
Pirms pirmās lietošanas reizes	148	Saite uz EU EPREL datubāzi	171
Pamata iestatījumi un programmas izvēle	150	Rūpes par vidi	171
Opcijas un iestatījumi	153	IKEA garantija	172
Groza slogojamība un iestatījumi	159		
Mazgāšanas līdzekļa ievietošana	163		

Paldies, ka izvēlējāties šo produktu.

Mēs ar prieku jums piedāvājam ideālu produktu un labāko pilno sadzīves tehnikas klāstu jūsu ikdienas gaitām. Rūpīgi izlasiet šo rokasgrāmatu, lai pareizi un droši lietu ierīci un saņemtu noderīgus padomus par efektīvu tās apkopi.

Drošības informācija

Izmantojiet trauku mazgājamo mašīnu tikai pēc tam, kad esat rūpīgi izlasījis šos norādījumus. Mēs iesakām jums vienmēr turēt šo rokasgrāmatu pieejamu un labā stāvoklī jebkuram nākamajam īpašniekam.

Vispārīgie drošības noteikumi

Šīs ierīces citāda izmantošana bez sadzīves vides vai tipiskām mājsaimniecības funkcijām, kā lietpratēju vai apmācītu lietotāju komerciāla izmantošana, ir aizliegta pat iepriekš minētajos lietojumos.

Ja ierīce tiek izmantota neatbilstošā veidā, tas var saīsināt ierīces darbību un anulēt ražotāja garantiju. Ražotājs nepieņem nekādus ierīces bojājumus vai citus bojājumus vai zaudējumus, kas rodas lietošanas rezultātā, kas neatbilst lietošanai mājsaimniecībā vai mājsaimniecībā (pat ja tā atrodas mājsaimniecības vai mājsaimniecības vidē), ciktāl to pieļauj tiesību akti.

Personas vecumā no 8 gadiem un personas ar ierobežotām fiziskām, sensorām vai garīgām spējām bez pieredzes vai zināšanām par ierīci drīkst lietot šo produktu tikai tad, ja tiek uzraudzītas vai tām ir sniegti norādījumi par ierīces lietošanu drošā veidā, apzinoties iespējamos riskus.

- Bērni ir jāuzrauga, lai nodrošinātu, ka viņi nespēlējas ar ierīci.
- Bērni, kas jaunāki par 3 gadiem, nedrīkst apieties ar ierīci, ja vien viņi netiek pastāvīgi uzraudzīti.
- Ja barošanas vads ir bojāts, tas ir jānomaina ar īpašu vadu vai komplektu, kas pieejams no ražotāja vai apkopes aģenta.
- Ūdens padeves savienojumam izmantojiet tikai ierīces komplektācijā iekļautos šļūteņu komplektus (neizmantojiet vecos šļūteņu komplektus atkārtoti).

- Ūdens spiedienam jābūt no 0,08 MPa līdz 1 MPa.
- Pārliedzinieties, ka paklāji vai grīdsegas neaizsedz pamatni vai kādu no ventilācijas atverēm.
- Pēc uzstādīšanas ierīce jānovieto tā, lai kontaktdakša būtu pieejama.
- Neatstājiet durvis atvērtas horizontālā stāvoklī, lai izvairītos no iespējamajiem apdraudējumiem (piemēram, paklupšanas).
- Lai iegūtu sīkāku informāciju par produktu vai iepazītos ar tehnisko datu lapu, lūdzu, skatiet ražotāja tīmekļa vietni.
- Maksimālo vietu iestatījumu skaitu skatiet attiecīgajā datu plāksnītē, kas pievienota produktam.

Elektriskie savienojumi un drošības instrukcijas

- Tehniskā informācija (barošanas spriegums un ieejas jauda) ir norādīta uz produkta tehnisko datu plāksnītes.
- Pārliedzinieties, ka elektrosistēma ir iezemēta un atbilst vis-

iem piemērojamajiem tiesību aktiem un ka kontaktligzda ir saderīga ar ierīces kontaktdakšu. Ražotājs atsakās no jebkādas atbildības par jebkādiem bojājumiem cilvēkiem vai īpašumam, kas radušies ierīces neiezemēšanas dēļ.

- Pārliedzinieties, ka trauku mazgājamā mašīna nespiež strāvas kabelus.
- Parasti nav ieteicams izmantot adapterus, vairākus spraudņus un/vai pagarinātājus.

⚠ BRĪDINĀJUMS. Ierīci nedrīkst barot, izmantojot ārēju pārslēgšanas ierīci, piemēram, taimeru, vai pievienot ķēdei, ko regulāri ieslēdz un izslēdz komunālo pakalpojumu uzņēmums.

- Pirms trauku mazgājamās mašīnas tīrīšanas vai apkopes atvienojiet ierīci no elektrotīkla un izslēdziet ūdens padevi.
- Nevelciet aiz strāvas vada vai ierīces, lai atvienotu ierīci no elektrotīkla.

⚠ UZMANĪBU! Mazgāšanas cikla laikā ūdens var sasniegt augstu temperatūru.

- Neatstājiet ierīci elementu (lietus, saules utt.) iedarbībā.
- Noliecoties vai sēžot uz atvērtām trauku mazgājamās mašīnas durvīm, tā var apgāzties.
- Pārvietošanas laikā neceliet trauku mazgājamo mašīnu aiz durvīm; transportēšanas laikā nekad neatbalstiet durvis uz ratiņiem. Ja ierīce jāpacel, iesakām to darīt diviem cilvēkiem.
- Trauku mazgājamā mašīna ir paredzēta parastiem virtuves piederumiem. Trauku mazgājamā mašīnā nedrīkst mazgāt priekšmetus, kas ir piesārņoti ar benzīnu, krāsu, tērauda vai dzelzs paliekām, kodīgām ķīmiskām vielām, skābēm vai sārmēm.
- Ja mājās ir uzstādīta ūdens mīkstināšanas ierīce, trauku mazgājamā mašīnā uzstādītajam ūdens mīkstinātājam nav jāpievieno sāls.
- Ja ierīce sabojājas vai pārstāj pareizi darboties, izslēdziet to, izslēdziet ūdens padevi un ne-

traucējiet tās darbību. Remonta darbus drīkst veikt tikai apstiprināts apkopes aģents, un ir jāuzstāda tikai oriģinālās rezerves daļas. Jebkura iepriekš minēto ieteikumu neievērošana var nopietni ietekmēt ierīces drošību.

- Ja pēc iepakojuma noņemšanas ierīce ir jāpārvieta, nemēģiniet to pacelt aiz durvju apakšas. Nedaudz atveriet durvis un paceliet ierīci, turot to augšpusē.

€ Marķējot šo produktu, mēs uz savu atbildību apstiprinām šī produkta pilnīgu atbilstību visām attiecīgajām drošības, veselības un vides prasībām saskaņā ar Eiropas tiesību aktiem.

⚠ BRĪDINĀJUMS. Naži un citi piederumi ar asām smailēm groza ir jāieliek ar smailēm uz leju vai jānovieto horizontālā stāvoklī.

Drošības norādījumi

Uzstādīšana

- Noņemiet visus iepakojuma elementus.
- ⚠ **BRĪDINĀJUMS.** Glabājiet iepakojuma materiālus bērniem nepieejamā vietā.
- Neuzstādi un nelietojiet trauku mazgājamo mašīnu, ja tā ir bojāta.
- Ievērojiet izstrādājumam pievienotās instrukcijas.

⚠ **BRĪDINĀJUMS.** Nepievienojiet trauku mazgājamo mašīnu elektrotīklam, kamēr visas uzstādīšanas darbības nav veiktas saskaņā ar "MONTĀŽAS INSTRUKCIJU".

⚠ **BRĪDINĀJUMS.** Nepievienojiet trauku mazgājamo mašīnu elektrotīklam, kamēr priekšējais panelis nav pilnībā uzstādīts. Pretējā gadījumā pastāv elektriskā apdraudējuma risks.

Apkope

- Lai veiktu ierīces remontu, sazinieties ar pilnvaroto servisa centru. Izmantojiet tikai oriģinālās rezerves daļas.
- Lūdzu, ņemiet vērā, ka pašrocīgi veikts remonts vai neprofesionāls remonts var ietekmēt drošību un anulēt garantiju.
- 7 gadus pēc modeļa ražošanas pārtraukšanas būs pieejamas šādas rezerves daļas: motors, cirkulācijas un drenāžas sūknis, sildītāji un sildelementi, tostarp siltumsūkņi, cauruļvadi un saistītās iekārtas, tostarp šļūtenes, vārsti, filtri un ūdens apturēšanas ierīces, konstrukcijas un iekšējās detaļas, kas saistītas ar durvju mezgliem, drukātās shēmas plates, elektroniskie displeji, spiediena slēdži, termostati un sensori, programmatūra un programmaparatūra, tostarp atiestatīšanas programmatūra. Lūdzu, ņemiet vērā, ka dažas no šīm rezerves daļām ir pieejamas tikai profesionāliem remontētājiem un ka ne visas rezerves daļas attiecas uz visiem modeļiem.

Ūdens pieslēgums

Ierīce ir jāpievieno ūdensvadam, izmantojot jaunus šļūteņu komplektus. Vecos šļūteņu komplektus nedrīkst izmantot atkārtoti.

- Ieplūdes un drenāžas šļūtenes var vērst pa kreisi vai pa labi.

Trauku mazgājamo mašīnu var pievienot aukstajam vai karstajam ūdensvadam, ja vien tas nav karstāks par 60 °C.

⚠ **BRĪDINĀJUMS.** Pirms ierīces pirmās ieslēgšanas pārliecinieties, ka tā ir uzstādīta horizontālā stāvoklī, izmantojot regulējamās kājiņas. Pārbaudiet horizontālo stāvokli, izmantojot līmeņrādi.

Ieplūdes šļūtenes nomaiņa

- Salūšanas gadījumā šļūtene ir jānomaina pret oriģinālu rezerves daļu, kas pieejama pie ražotāja vai tā servisa centrā.

- 10 gadus pēc modeļa ražošanas pārtraukšanas būs pieejamas šādas rezerves daļas: durvju eņģes un blīves, citas blīves, smidzināšanas sviras, drenāžas filtri, iekšējie plaukti un plastmasas papildierīces, piemēram, grozi un vāki.
- Attiecībā uz lampu(-ām) šī produkta iekšpusē un rezerves daļu lampām, kas tiek pārdotas atsevišķi: šīs lampas ir paredzētas, lai izturētu ekstremālus fiziskos apstākļus mājaisaimniecības ierīcēs, piemēram, temperatūru, vibrāciju, mitrumu, vai ir paredzētas, lai sniegtu informāciju par ierīces darbības stāvokli. Tās nav paredzētas izmantot citiem mērķiem, un tās nav piemērotas mājaisaimniecības telpu apgaismojumam.

- Ūdens spiedienam jābūt no 0,08 MPa līdz 1 MPa.
- Ieplūdes šļūtene ir jāpievieno krānam, lai ūdens padevi varētu atslēgt, kad ierīce netiek izmantota (**1. att.**).
- Trauku mazgājamo mašīna ir aprīkota ar 3/4" vītņotu savienojumu (**2. att.**).
- Pievienojiet ieplūdes šļūteni "A" ūdens krānam "B" ar 3/4" stiprinājumu, pārliecinoties, ka tas ir pareizi pievilkts. Ziemeļvalstīs (FI SE NO DK) ir nepieciešams izmantot adapteri (skatiet montāžas instrukciju).
- Ja nepieciešams, ieplūdes cauruli var pagarināt līdz 2,5 m. Pagarinājuma caurule ir pieejama pēc pārdošanas pakalpojumu centrā.

Latviešu

- Ja trauku mazgājamā mašīna ir savienota ar jaunām caurulēm vai caurulēm, kas ilgu laiku nav izmantotas, pirms ieklūdes šūtenes pievienošanas dažas minūtes izskalojiet ar ūdeni. Tādā veidā nekādas smilšu vai rūsas nogulsnes neaizsprostos ūdens ieklūdes filtru.

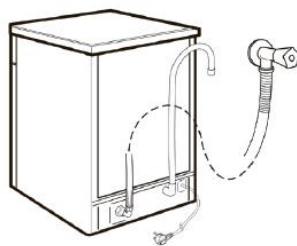

(1. att.)

Piezīme.

Pievienojot ierīci dzeramā ūdens padevei, noteikti jāizmanto ierīce aizsardzībai pret dzeramā ūdens piesārņošanu atpakaļplūsmas dēļ (saskaņā ar DIN EN 1717) un jāizpilda prasības attiecībā uz ūdens piesārņošanu (saskaņā ar KTW-BWGL). Produkts tiek veidots tā, lai novērstu dzeršanai nederīga ūdens atpakaļsūkšanos ūdens apgādes sistēmā saskaņā ar IEC/EN 61770. Mēs iesakām uzstādīšanu, tostarp ūdens padeves un elektrosavienojumu, kā arī remontdarbus uzticēt kvalificētam tehnikajam speciālistam.

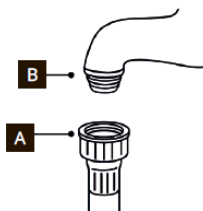

(2. att.)

Hidrauliskās drošības ierīces

Visas trauku mazgājamās mašīnas ir aprīkotas ar pārplūdes drošības ierīci, kas, ja ūdens pārsniedz normālo līmeni darbības traucējumu dēļ, automātiski bloķē ūdens plūsmu un/vai novada lieko daudzumu.

AQUASTOP (3. att.):

Ierīce, kas atrodas uz padeves caurules, kas aptur ūdens plūsmu, ja caurule nolietojas; šajā gadījumā **lodziņā** parādīsies sarkana atzīme "C", un caurule būs jānomaina.

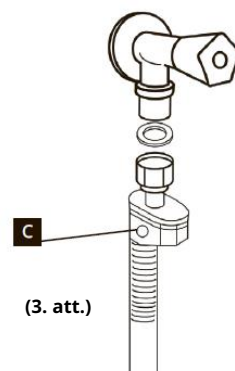

(3. att.)

Izplūdes šļūtenes pievienošana

- Izplūdes šļūtenei jāizplūst stāvvadā, pārliedzinoties, ka nav mezglu (**4. att.**).
- Stāvvadam jāatrodas vismaz 40 cm virs grīdas līmeņa, un tā iekšējam diametram jābūt vismaz 4 cm.
- Ieteicams uzstādīt smaku neitralizējošu gaisa absorbētāju (**4.X att.**). Ja nepieciešams, šļūteni var pagarināt līdz 2,5 m, ar nosacījumu, ka tā tiek turēta ne augstāk kā 85 cm virs grīdas līmeņa. Pagarinājuma caurule ir pieejama pēcpārdošanas pakalpojumā centrā.
- Šļūteni var aizāķēt pāri izlietnes malai, bet to nedrīkst iegremdēt ūdenī, lai novērstu ūdens pārlišanu atpakaļ ierīcē, kad tā darbojas (**4.Y att.**).
- Uzstādot ierīci zem darba virsmas, šļūtenes caurules skava jāpiestiprina pie sienas visaugstākajā iespējamajā pozīcijā zem darba virsmas (**4.z att.**).
- Pārbaudiet, vai ieplūdes un izplūdes šļūtenes nav samezģojušās.

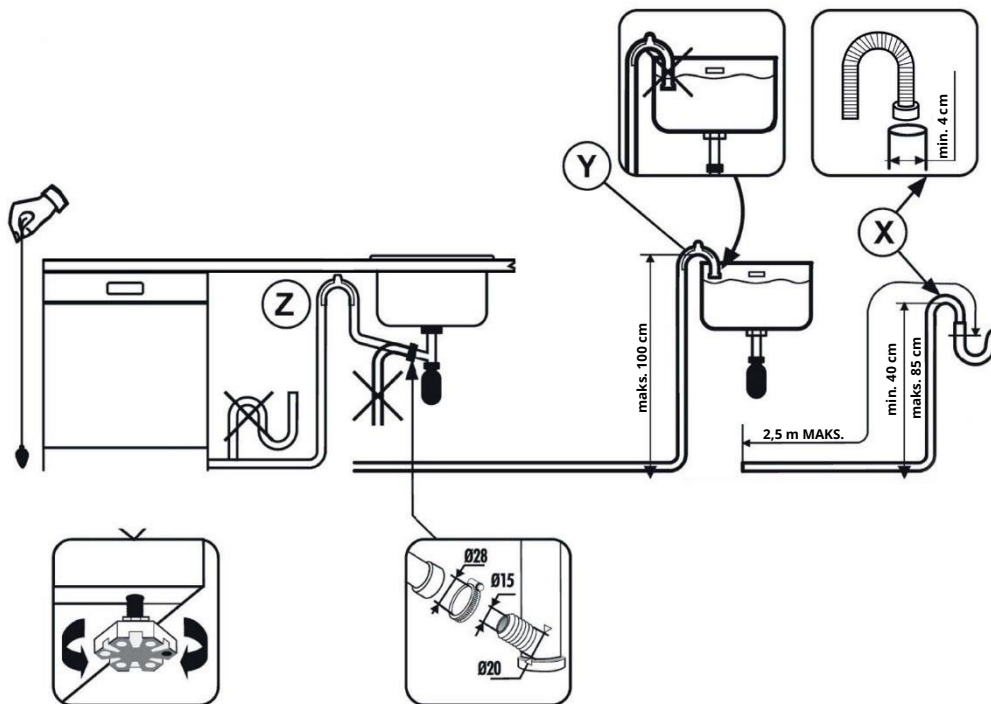

(4. att.)

Produkta apraksts

- 1 Trešā smidzinātāja svira
- 2 Apakšējā smidzinātāja svira
- 3 Filtri
- 4 Tehnisko datu plāksnīte
- 5 Sāls tvertne
- 6 Skalošanas līdzekļa dozators
- 7 Mazgāšanas līdzekļa dozators
- 8 Apakšējais grozs
- 9 Augšējā smidzinātāja svira
- 10 Augšējais grozs
- 11 Trešais grozs

i Šī grafika ir vispārīgs pārskats. Sīkāku informāciju skatiet citās nodaļās vai dokumentos, kas pievienoti ierīcei.

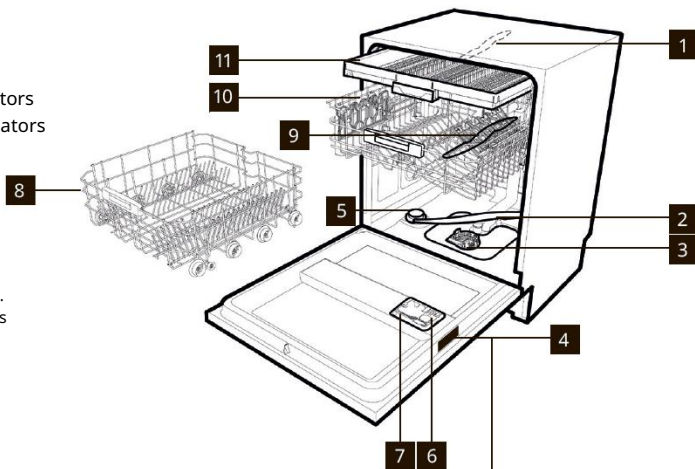

Sērijas numurs

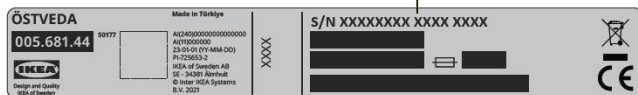

TEHNISKIE DATI (skatīt tehnisko datu plāksnīti)

DATI	PILNĪBĀ INTEGRĒTS
	Platums x augstums x dziļums (cm) 59,8 x 81,8 x 55

Vietas iestatījumi (EN 50242)	14
Ietilpība ar pannām un traukiem	9 cilvēkiem
Ūdens padeves spiediens (MPa)	Min. 0,08 – maks. 1 Mpa
Drošinātājs / barošanas ievade / barošanas spriegums	10 A / 2000 W /220-240 V

Pirms pirmās lietošanas reizes

Sāls ievietošana

- Baltu traipu parādīšanās uz traukiem parasti ir brīdinājuma zīme, ka sāls tvertne ir jāpiepilda.
- Ierīces apakšā ir sāls tvertne mīkstinātāja reģenerācijai.
- Ir svarīgi izmantot tikai sāli, kas ir īpaši paredzēts trauku mazgājamai mašīnai. Citi sāls veidi satur nelielu daudzumu nešķīstošu daļiņu, kas ilgākā laika posmā var ietekmēt un pasliktināt mīkstinātāja darbību.
- Lai pievienotu sāli, atskrūvējiet tvertnes vāciņu apakšā (**5. att.**) un pēc tam atkārtoti piepildiet tvertni. (**6. att.**)

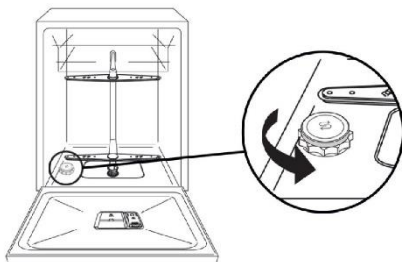

(5. att.)

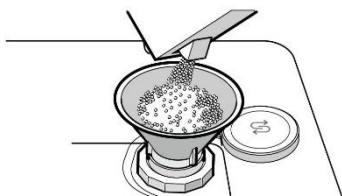

(6. att.)

- Šīs darbības laikā ūdens nedaudz pārplūdis; bet turpiniet pievienot sāli, līdz tvertne ir pilna. Kad tvertne ir pilna, sajauciet sāli un ūdeni (**sk. 7. att.**), notīriet sāļu pārpalikumu diegu un vēlreiz pievelciet krānu. (**8. att.**)

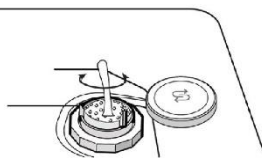

(7. att.)

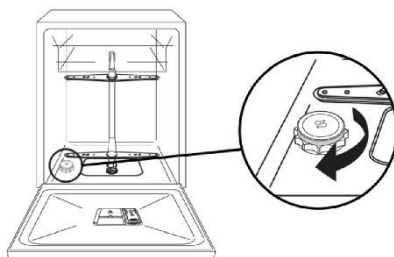

(8. att.)

Pēc sāls ievietošanas IR JĀVEIC pilns mazgāšanas cikls vai PRIEKŠMAZGĀŠANAS/programma.

- Sāls dozatora ietilpība ir no 1 kg, un, lai efektīvi izmantotu ierīci, tā laiku pa laikam ir jāuzpilda.

(Tikai pirmajai iedarbināšanai)

Kad ierīce tiek lietota pirmo reizi, pēc pilnīgas sāls tvertnes piepildīšanas ir jāpievieno ūdens, līdz tvertne pārplūst.

Latviešu

Skalošanas līdzekļa ievietošana

Skalošanas līdzeklis

Skalošanas līdzeklis, kas automātiski izdalās pēdējā skalošanas cikla laikā, palīdz traukiem ātri nožūt un novērš plankumu un traipu veidošanos.

Skalošanas līdzekļa tvertnes piepildīšana

Skalošanas līdzekļa tvertne atrodas blakus mazgāšanas līdzekļa tvertnei **(9. att.)**.

Lai atvērtu, nospiediet mēlīti uz skalošanas līdzekļa dozatora vāka un paceliet to.

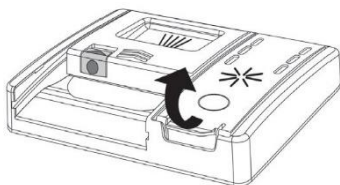

(9. att.)

Pievienojiet skalošanas līdzekli līdz maks. norādei. **(10. attēls)**

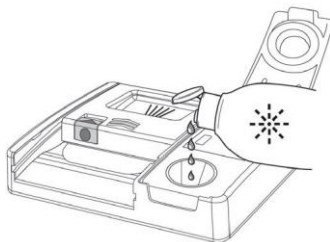

(10. att.)

- Ja skalošanas līdzeklis izšļakstās, izņemiet to no mazgāšanas tvertnes.
- Izlijis skalošanas līdzeklis mazgāšanas cikla laikā var izraisīt pārmērīgu putošanos.
- Aizveriet skalošanas līdzekļa dozatora vāku.
- Vāks ar klikšķi nofiksējas.

Vienmēr izmantojiet skalošanas piedevas, kas ir piemērotas automatiskajām trauku mazgājamām mašīnām.

Pamata iestatījumi un programmas izvēle

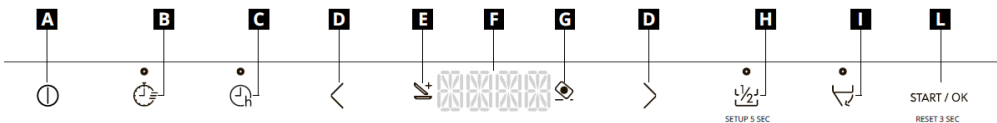

A Ieslēgšanas/izslēgšanas poga

B "EXPRESS" poga

C UZSĀKŠANAS AIZKAVES poga

D PROGRAMMAS IZVĒLES poga

E ADDISH gaisma

F EKRĀNS

G TABLETES gaisma

H Poga PUSLODZE / Iestatīt 5 sekundes

I "AUTO DOOR" ATVĒRŠANAS POGA

L SĀKT / LABI / atiestatīt 3 sekundes

Pirmās lietošanas reizes iestatījums

Ieslēgšanas/izslēgšanas poga

- Lai ieslēgtu un izslēgtu ierīci, nospiediet pogu "ieslēgšana/izslēgšana" .

Pirmo reizi ieslēdzot ierīci

- Pievienojiet ierīci barošanas avotam.
- Nospiediet pogu "ieslēgšana/izslēgšana" .

Šajā fāzē paliks aktīvas tikai pogas "PROGRAMMAS IZVĒLE" un "SĀKT/LABI".

- Ekrānā parādīsies ziņojums "IESTATĪT VALODU", kam sekos ziņojums "ENGLISH".
- Nospiežot pogu "PROGRAMMAS IZVĒLE" , jūs varat izvēlēties vēlamo valodu.

- Lai apstiprinātu valodas izvēli, nospiediet pogu "SĀKT/LABI". Tūlīt pēc tam ekrānā parādīsies ziņojums "WELCOME" un visas gaismas izslēgsies.
- Ekrānā parādīsies iepriekš iestatītā "ECO" programma.
- Lai pielāgotu mazgāšanas ciklu netīro trauku veidam, izvēlieties piemērotu programmu, izvēloties divas "PROGRAMMAS IZVĒLES"  pogas.
- Ja nepieciešams, izvēlieties mazgāšanas iespējas.
- Nospiediet pogu "SĀKT/LABI".

 **BRĪDINĀJUMS.** Ja ierīce paliek ieslēgta, neizvēloties un neuzsākot nevienu programmu, trauku mazgājamā mašina automātiski izslēgsies pēc 5 minūtēm.

Programmas pārskats

Programma		Apraksts	
P1		ECO	Standarta un visefektīvākā programma attiecībā uz kombinēto enerģijas un ūdens patēriņu normāli netīram traukam. EN60436 standartizēta programma.
P2		“AUTO WASH”	Programma, kas automātiski izvēlas visefektīvāko un lietderīgāko cikla ilgumu un temperatūru atkarībā no slodzes un netīrumu pakāpes.
P3		ĀTRĀ 1H	Šī ir pilnas slodzes programma, kas paredzēta mazgāšanai un žāvēšanai mazāk nekā stundas laikā, saglabājot augstas kvalitātes mazgāšanas veiktspēju.
P4		UNIVERSĀLĀ	Piemērota ikdienas viegli netīriem traukiem, programma ikdienas lietošanai.
P5		INTENSĪVĀ	Stipri netīrām pannām un jebkuriem citiem priekšmetiem, kuriem nepieciešama spēcīga un efektīva mazgāšana. Ideāli piemērota ļoti netīriem šķīvjiem, pannām un katliem.
P6		STIKLS	Maigs tīrīšanas cikls jūsu visvērtīgākajiem smalkajiem traukiem un glāzēm. Īpaša programma, kas aizsargā jūsu stikla trauku kalpošanas laiku.
P7		KLUSĀ	Ideāla programma, kas paredzēta, lai līdz minimumam samazinātu trauku mazgājamās mašīnas radīto troksni.
P8		PRIEKŠMAZGĀŠANA	Īsa, iepriekšēja trauku mazgāšana, kas tiek izmantoti dienas laikā, kad vēlaties gaidīt, līdz ierīce tiks piepildīta.

Programmas ar priekšmazgāšanu

Mazgāšanas programmām ar priekšmazgāšanu ieteicams pievienot otru mazgāšanas līdzekļa devu (maks. 6 g) tieši atbilstošajā vietā (skatiet nodaļu “Mazgāšanas līdzekļa ievietošana”).







Informācija izmēģinājumu institūtiem

Lai saņemtu nepieciešamo informāciju veikspējas testu veikšanai (piemēram, saskaņā ar: EN60436), nosūtiet e-pastu uz: info.test@dishwasher-production.com

Pieprasījumā iekļaujiet produkta numura kodu (PNC) no datu plāksnītes.

Programma

Mazgāšanas līdzeklis mērcēšanai (priekšmazgāšana) Mazgāšanas temperatūra °C Vidējais (min.) mazgāšanas ilgums 2 "PUSSLODZES" poga 1 Power wash Poga "AUTO DOOR" ATVERŠANA" 1 Poga "TABLETES" 2

P1	ECO	ECO	-	45	235	JĀ	-	JĀ	JĀ
P2	AUTO	"AUTO WASH"	-	55-65	120-140	JĀ	JĀ	JĀ	JĀ
P3		ĀTRĀ 1H	●	65	59	JĀ	JĀ	JĀ	JĀ
P4		UNIVERSĀLĀ	-	60	129	JĀ	JĀ	JĀ	JĀ
P5		INTENSĪVĀ	●	75	146	JĀ	JĀ	JĀ	JĀ
P6		STIKLS	-	45	96	JĀ	-	JĀ	JĀ
P7		KLUSĀ	-	55	255	JĀ	-	JĀ	JĀ
P8		PRIEKŠMAZ- GĀŠANA	-	-	10	JĀ	-	JĀ	Neat- tiecas







- = Pievienojiet mazgāšanas līdzekli priekšmazgāšanai
- 1 = Tikai tad, ja funkcija ir aktivizēta, izmantojot **IESTATĪJUMUS**.
- 2 = Ar aukstu ūdeni (15°C) – Tolerance ±10%

Ar karstu ūdeni programmas darbības laikā automātiski tiek parādīts laiks, kas atlicis līdz programmas beigām.

*Vērtības tiek mērītas laboratorijā saskaņā ar Eiropas standartu **EN60436** (patēriņš var atšķirties atkarībā no lietošanas apstākļiem).

ECO programma ir piemērota normāli netīru galda piederumu tīrīšanai un ir visefektīvākā programma šādai izmantošanai, ņemot vērā kopējo enerģijas un ūdens patēriņu. Turklāt šo programmu izmanto pārvaldes iestādes, lai novērtētu atbilstību ES ekodizaina tiesību aktiem.

Izņemot **ECO** programmu, citām programmām norādītās vērtības ir tikai orientējošas. Cikla ilgumu var ietekmēt daudzi faktori, piemēram, ūdens temperatūra, galvenais ūdens spiediens, vides temperatūra, izmantotā mazgāšanas līdzekļa daudzums un trauku skaits un sadalījums iekraušanas plauktos.

Programma	Ūdens patēriņš (l)	Elektroenerģijas patēriņš (kWh)
ECO	9,5	0,74
AUTO	13,4	1,2
 1h	12,6	1,4
	14,6	1,3
	18,1	1,9
	15,1	1,1
	14,6	1,4
	4,6	0,1

1) Ūdens spiediens un temperatūra, strāvas padeves svārstības, opcijas, trauku daudzums un piesārņojuma pakāpe var mainīt vērtības.

2) Vērtības programmām, kas nav ECO, ir tikai orientējošas.

Opcijas un iestatījumi

“ADDISH” (iespēja pievienot traukus pēc programmas sākuma)

Kad programma sākas, atveriet durvis un pievienojiet vairāk trauku tikai tad, kad ir ieslēgta **ADDISH** indikatora gaisma. Ierīce automātiski apstāsies, un ekrānā mirgos līdz cikla beigām atlikušais laiks. Aizveriet durvis, **nenospiežot nevienu pogu.**

Lēnām un uzmanīgi atveriet durvis, lai neapšļakstītos ar mazgāšanas ūdeni.

Nav ieteicams pievienot traukus pēc ADDISH indikatora gaismas izslēgšanās, jo tas var ietekmēt mazgāšanas veiktspēju.

 **BRĪDINĀJUMS.** Ja žāvēšanas cikla laikā atverat durvis, neregulārs audio signāls informē, ka žāvēšanas cikls vēl nav beidzies.

Programmas pārtraukšana

Durvju atvēršana programmas darbības laikā nav ieteicama, jo īpaši galvenās mazgāšanas un pēdējās karstās skalošanas fāzes laikā. Tomēr, ja durvis tiek atvērtas programmas darbības laikā (piemēram, lai pievienotu traukus), ierīce automātiski apstājas. Aizveriet durvis, nenospiežot nevienu pogu. Cikls tiks atsākts no vietas, kur tas beidzās.

 **BRĪDINĀJUMS.** Ja žāvēšanas cikla laikā atverat durvis, neregulārs audio signāls informē, ka žāvēšanas cikls vēl nav beidzies.

Notiekošas programmas mainīšana

Ja vēlaties atcelt un mainīt jau notiekošu programmu, rīkojieties šādi:

- 1 Nospiediet un vismaz 3 sekundes turiet nospiestu pogu **“ATIESTATĪT 3 SEKUNDES”**.
- 2 Kamēr **“ATIESTATĪT 3 SEKUNDES”** poga ir nospiesta, ekrānā parādās atpakaļskaitīšana **“3 -2 -1”**.
- 3 Ekrānā parādīsies **“ATIESTATĪT”** un atskanēs pīkstieni.
- 4 Notiekošā programma tiks atcelta, un ekrānā parādīsies **“ECO”** programma.
- 5 Šajā brīdī jūs varat iestatīt jaunu programmu, izmantojot **“PROGRAMMAS IZVĒLES”**  taustiņus.

 **BRĪDINĀJUMS.** Pirms jaunas programmas uzsākšanas jums jāpārbauda, vai dozatorā joprojām ir mazgāšanas līdzeklis. Ja nepieciešams, papildiniet mazgāšanas līdzekli.

Latviešu

Programmas beigas

Programmas beigas tiks norādītas ar 3 signāliem, kas ilgst 3 sekundes ar 20 sekunžu pauzi. Pēc vienas minūtes trauku mazgājamā mašīna izslēgsies. Tajā pašā laikā uz vienu minūti ekrānā parādīsies ziņojums **“BEIGAS”**.

“AUTO DOOR” ATVĒRŠANA

Žāvēšanas fāzē durvis atvērsies automātiski, un pirms trauku izņemšanas jums būs jāgaida cikla beigu signāls.

“EXPRESS” poga

Šī poga ļauj ietaupīt vidējo enerģiju un laiku 25% apmērā (atbilstoši izvēlētajam ciklam), samazinot mazgāšanas ūdens temperatūru un žāvēšanas laiku pēdējās skalošanas laikā. Šī opcija ir ieteicama vakara mazgāšanai, kad pilnīgi sausi trauki nav nepieciešami uzreiz. Lai nodrošinātu labāku žāvēšanu, atstājiet trauku mazgājamās mašīnas durvis nedaudz atvērztas, lai veicinātu dabisko gaisa cirkulāciju trauku mazgājamajā mašīnā.

PUSSLODZE/IESTATĪŠANA 5 SEKUNDES

Šis taustiņš ļauj izvēlēties divas dažādas funkcijas:

“PUSSLODZES” poga

Īpaši izstrādāts dažiem viegli netīriem traukiem, kas der aptuveni pusei trauku mazgājamās mašīnas. Izvēloties šo opciju, varat ietaupīt laiku, enerģiju un ūdeni. Pēc programmas izvēles nospiediet pogu, un iedegsies indikatora gaisma. Ja šī opcija nav saderīga ar iestatīto programmu, atskanēs skaņa.

Mazgāšanas groza izvēle

Katru reizi, kad tiek nospiesta pusslodzes poga, ekrānā parādīsies mazgāšanas grozs.



Abi grozi.



Apakšējais grozs.



Augšējais grozs.

Modeļos ar 3. grozu tas vienmēr būs aktīvs.

IESTATĪJUMI





Trauku mazgājamā mašīna ir aprīkota ar noteiktiem rūpnīcas iestatījumiem. Tomēr dažādus parametrus varat pielāgot savām mazgāšanas vajadzībām iestatījumu izvēlnē.

Šādus parametrus var pielāgot –

Valoda --> Tabletes--> Mīkstinātājs --> Skalošanas līdzeklis --> Skaņas signāls

VIENMĒR sāciet procedūru ar izslēgtu trauku mazgājamo mašīnu.

Valodas iestatījumi

- Ieslēdziet trauku mazgājamo mašīnu ar “Ieslēgšanas/Izslēgšanas” pogu.
- Turiet pogu “IESTATĪT 5 SEKUNDES” nospiestu apmēram 5 sekundes.
- Ekrānā parādās ziņojums “IESTATĪJUMI”.
- Nospiežot taustiņu “PROGRAMMAS IZVĒLE”  , jūs varat izvēlēties secīgus pielāgojamus parametrus.
- Atlasiet iestatījumu “VALODA”, kas tiek parādīts ekrānā.
- Nospiediet pogu “SĀKT/LABI”, lai apstiprinātu izvēlēto parametru.
- Ekrānā parādās “ENGLISH”.
- Nospiediet pogas “PROGRAMMAS IZVĒLE”  , lai izvēlētos jaunu valodu.

- Nospiediet "SĀKT/LABI", lai apstiprinātu, ka izvēlētajā valoda ir iestatīta – tiks parādīts "Valoda" un dzirdēsiet īsu skaņas signālu.
- Lai izietu no izvēlnes, nospiediet taustiņu "Ieslēgšana/izslēgšana" .



"TABLETES"

"TABLETES" OPCIJAS IESTATĪŠANA 5 SEKUNDES

Šī opcija ļauj tabletes izmantot optimāli ("trīs vienā"/ "četri vienā"/ "pieci vienā" utt.). Nospiežot šo pogu, tiek mainīta iestatītā mazgāšanas programma, lai iegūtu optimālu veiktspēju, izmantojot tabletes vai kombinētos mazgāšanas līdzekļus; turklāt sāls un skalošanas līdzekļa indikatori tiek deaktivizēti.

-  **BRĪDINĀJUMS.** Kad šī opcija ir atlasīta, tā paliek aktīva (izgaismota) arī turpmākajos mazgāšanas ciklos, un to var deaktivizēt (izslēgt), tikai noņemot atlasi no opcijas.





Šī opcija ir ieteicama, izmantojot ĀTRO programmu, kuras ilgums tiks pagarināts, lai uzlabotu mazgāšanas tablešu veiktspēju.

- Ieslēdziet trauku mazgājamo mašīnu ar "Ieslēgšanas/Izslēgšanas" pogu .
- Turiet pogu "IESTATĪT 5 SEKUNDES" nospiestu apmēram 5 sekundes.
- Ekrānā parādās ziņojums "IESTATĪJUMI".
- Nospiežot taustiņu "PROGRAMMAS IZVĒLE" , jūs varat izvēlēties secīgus pielāgojamus parametrus.
- Atlasiet iestatījumu "TABLETES".
- Nospiediet pogu "SĀKT/LABI", lai apstiprinātu izvēlēto parametru.
- Nospiediet pogas "PROGRAMMAS IZVĒLE" , lai izvēlētos divus iestatījumus:
"JĀ";
"NĒ".
- Apstipriniet savu izvēli, nospiežot "SĀKT/LABI".
- Ja tiek apstiprināts iestatījums "JĀ", ekrānā iedeģšs "TABLEŠU" gaismas ikona.
- Ja "NĒ" iestatījums tiek apstiprināts, "TABLEŠU" gaismas ikona izslēdzas.
- Lai izietu no izvēlnes, nospiediet taustiņu "Ieslēgšana/izslēgšana".

SKAŅAS SIGNĀLA ATLASĒ UN IESTATĪJUMI

Skaņas signālu, kas atskan, nospiežot taustiņus, ko izmanto mazgāšanas funkciju un opciju izvēlei un iestatīšanai, var aktivizēt/deaktivizēt sekojoši (tas ir aktivizēts pēc noklusējuma).

-  **BRĪDINĀJUMS.** Skaņas signāls vienmēr būs aktīvs, kad ierīce ir ieslēgta un izslēgta, mazgāšanas cikla sākumā vai beigās, problēmas vai kļūdas gadījumā.

- Ieslēdziet trauku mazgājamo mašīnu ar pogu "Ieslēgšana/izslēgšana" .
- Turiet pogu "IESTATĪT 5 SEKUNDES" nospiestu apmēram 5 sekundes.
- Ekrānā parādās ziņojums "IESTATĪJUMI".
- Nospiežot taustiņu "PROGRAMMAS IZVĒLE" , jūs varat izvēlēties secīgus pielāgojamus parametrus.
- Atlasiet iestatījumu "SKAŅAS SIGNĀLS".
- Nospiediet pogu "SĀKT/LABI", lai apstiprinātu izvēlēto parametru.
- Nospiediet pogas "PROGRAMMAS IZVĒLE" , lai izvēlētos divus iestatījumus: "JĀ"/"NĒ".
- Apstipriniet savu izvēli, nospiežot "SĀKT/LABI".
- Ja iestatījums tiek apstiprināts, ekrānā parādīsies un slīdēs "SKAŅAS SIGNĀLS".
- Lai izietu no izvēlnes, nospiediet taustiņu "Ieslēgšana/izslēgšana" .

GRĪDAS GAISMA

Kamēr mazgāšanas programma darbojas, grīdas gaisma tiek projicēta uz grīdas zem trauku mazgājamās mašīnas durvīm. Kad mazgāšanas cikli ir sākti, gaisma paliek ieslēgta līdz mazgāšanas cikla beigām. Lai norādītu mazgāšanas cikla beigas, grīdas gaisma tiek aktivizēta ar pārtraukumiem 10 sekundes.

Gaisma nav aktīva, kad ierīce ir aizkavēta iedarbināšanas vai pauzes stāvoklī.

Norāde nebūs redzama, ja cokola panelis ir novietots uz priekšu vai ja kaut kas ir novietots informācijas projektorā priekšā.

“AUTO DOOR” ATVĒRŠANAS POGA

Šī opcija aktivizē īpašu ierīci, kas atver durvis dažus centimetrus žāvēšanas cikla laikā vai beigās (atkarībā no programmām), dodot priekšroku dabiskākai un efektīvākai trauku žāvēšanai. Izvēlēta cikla ilgums tiks automātiski mainīts, lai ļautu optimizēt skalošanas temperatūru, nodrošinot ievērojamu enerģijas patēriņa samazinājumu. Atverot durvis pēdējā žāvēšanas posmā, tiek nodrošināta gaisa recirkulācija, novēršot nepatīkamu smaku risku.

Šī opcija automātiski būs aktīva programmā “ECO”. Tomēr ir iespēja to deaktivizēt.



BRĪDINĀJUMS. Izvēloties šo opciju, jūs nekādā veidā nedrīkstat aizkavēt durvju atvēršanos vai piespiest tās aizvērties, lai nesabojātu mehānismu. Atstājiet brīvu vietu durvju priekšā un pirms to aizvēršanas pagaidiet, līdz atvēršanas ierīce atkal aktivizējas.

Brīdinājuma gaisma “NAV SĀLS”

Kad ekrānā parādās ziņojums “SĀLS” vai, ja tāds ir, iedegas attiecīgā gaisma, piepildiet tvertni (skatiet nodaļu par “SĀLS PIEVIENOŠANU”).

Ja mīkstinātāja iestatījuma līmenis ir iestatīts uz 0, tas nekad nenotiks (skatiet nodaļu par mīkstinātāja iestatīšanu).

“NAV SKALOŠANAS LĪDZEKĻA” brīdinājuma gaisma

Kad ekrānā parādās ziņojums “SKALOŠANAS LĪDZEKLIS” vai, ja tāds ir, iedegas attiecīgā gaisma, piepildiet tvertni (skatiet nodaļu “SKALOŠANAS LĪDZEKĻA IEVIETOŠANA”).

Ja **SKALOŠANAS LĪDZEKĻA** līmenis ir iestatīts uz 0, tas nekad nenotiks.

UZSĀKŠANAS AIZKAVES poga

Uzsākšanas aizkaves izvēle:

Šī poga ļauj ieprogrammēt mazgāšanas cikla sākumu ar aizkavi no 0:30 līdz 24 stundām. Lai iestatītu uzsākšanas aizkavi, rīkojieties šādi:

- Ieslēdziet trauku mazgājamo mašīnu, nospiežot un turot pogu “Ieslēgšana/izslēgšana” apmēram 3 sekundes;
- Izvēlieties mazgāšanas programmu;
- Nospiediet pogu “UZSĀKŠANAS AIZKAVE” (ekrānā parādīsies “0:30”);
- Nospiediet pogu vēlreiz, lai palielinātu aizkavi par 30 minūtēm, pēc katras pogas nospiešanas reizes tā palielināsies par 1 stundu līdz maksimāli 24:00; Nospiežot pogu vēlreiz pēc 24:00 aizkaves, tā atgriezīsies pozīcijā 0:00 (uzsākšanas aizkave atspējota);
- Atliktie sākuma iestatījumi ekrānā būs redzami 5 sekundes vai līdz brīdim, kad tiks nospiestas pogas “Ieslēgšana/izslēgšana” - PROGRAMMAS IZVĒLE - SĀKT/LABI.

Latviešu

Programmas maiņa nemaina aizkaves laiku, un gaismas diode paliks ieslēgta.

Nospiežot UZSĀKŠANAS AIZKAVES pogu, tiks parādīts pēdējais veiktais iestatījums.

Atpakaļskaitīšana un programmas sākšana ar UZSĀKŠANAS AIZKAVI:

- Kad programmai ir iestatīta aizkave: pēc **“SĀKT/LABI”** nospiešanas;
- **“UZSĀKŠANAS AIZKAVES”** gaismas paliēk ieslēgta līdz laika beigām;
- Ekrānā sāk parādīties aizkavētā laika atpakaļskaitīšana **“START IN XX: XX”**.
- Laiks tiks parādīts ar 30 minūšu intervāliem 24 stundu laikā un vienas minūtes intervāliem pēdējo 2 stundu laikā;
- Nospiežot jebkuru pogu (izņemot pogas **“Ieslēgšana/izslēgšana, SĀKT/LABI”**) 3 sekundes, tiek parādīts programmas nosaukums **“P XX”** (P + programmas numurs) vienam ktram un pēc tam atkal tiek parādīts aizkaves laiks.

Strāvas padeves pārtraukuma vai izslēgšanas gadījumā trauku mazgājamā mašīna saglabā atlikušo starta laiku, kas tiks atsākts tajā vietā, kur tas tika pārtraukts, kad strāvas padeve tika atjaunota vai ierīce atkal tika ieslēgta.

Ja vēlaties atcelt uzsākšanas aizkavi, rīkojieties šādi:

- Nospiediet un turiet pogu **“SĀKT/LABI”** vismaz 3 sekundes. Ekrānā parādīsies **“ATIESTATĪT”** un atskanēs pīkstieni;
- Aizkavētais sākums un izvēlēta programma tiks atcelta. Ekrānā parādīsies divas domuzīmes;
- Šajā brīdī, ja vēlaties iedarbināt trauku mazgājamo mašīnu, jums būs vēlreiz jāiestata vēlāmā programma un, ja nepieciešams, jāizvēlas opciju pogas.

Ūdens mīkstinātājs

Atkarībā no piegādes avota ūdens satur dažādas kaļķakmens un minerālvielu daudzumus, kas nogulsnējas uz traukiem, atstājot bālganus traipus un nosēdumus. Jo augstāks ir šo minerālvielu līmenis ūdenī, jo cietāks ir ūdens.

Trauku mazgājamā mašīna ir aprīkota ar ūdens mīkstinātāju, kas, izmantojot ūpašu reģenerējošu sāli, trauku mazgāšanai piegādā mīkstinātu ūdeni. Ūdens cietības pakāpi var noskaidrot no jūsu ūdensapgādes uzņēmuma.

Ūdens mīkstinātāja regulēšana

Ūdens mīkstinātājs var attīrīt ūdeni ar cietības līmeni līdz 90 °fH (franču klasificējums) vai 50 °dH (vācu





klasificējums), izmantojot 8 iestatījumus. Iestatījumi ir uzskaitīti zemāk esošajā tabulā ar relatīvo ūdensvada ūdeni, kas jāapstrādā.

Līmenis	Ūdens cietība		Reģenerējošā sāls izmantošana	Ūdens mīkstinātāja iestatījums
	°fH (franču)	°dH (vācu)		
0	0-5	0-3	NĒ	S0
1	6-10	4-6	JĀ	S1
2	11-20	7-11	JĀ	S2
3	21-30	12-16	JĀ	S3
4*	31-40	17-22	JĀ	S4
5	41-50	23-27	JĀ	S5
6	51-60	28-33	JĀ	S6
7	61-90	34-50	JĀ	S7

* Mīkstinātāja bloks rūpnīcā ir iestatīts uz 4. līmeni (S4), jo tas atbilst lielākās lietotāju daļas prasībām.

Regulējiet ūdens mīkstinātāja iestatījumu atbilstoši ūdens cietības pakāpei šādi:

Pirms šīs procedūras uzsākšanas trauku mazgājamo mašīnai VIENMĒR jābūt izslēgtai.

- Ieslēdziet trauku mazgājamo mašīnu ar pogu **“Ieslēgšana/izslēgšana”** .
- Turiet pogu **“IESTATĪT 5 SEKUNDES”** nospiešot apmēram 5 sekundes.
- Ekrānā parādās ziņojums **“IESTATĪJUMI”**.
- Nospiežot taustiņu **“PROGRAMMAS IZVĒLE”** , jūs varat izvēlēties secīgu pielāgojamos parametrus.
- Atlasiet iestatījumu **“MĪKSTINĀTĀJS”**.
- Nospiediet pogu **“SĀKT/LABI”**, lai apstiprinātu izvēlēto parametru.
- Ekrānā parādās iestatītais līmenis (rūpnīcas iestatītais līmenis ir **“S4”**).
- Nospiediet pogas **“PROGRAMMAS IZVĒLE”** , lai izvēlētos dažādus iestatījumu līmeņus.
- Apstipriniet savu izvēli, nospiežot **“SĀKT/LABI”**.
- Ekrānā redzēsiet **“MĪKSTINĀTĀJS”**.
- Lai izietu no izvēlnes, nospiediet taustiņu **“Ieslēgšana/izslēgšana”** .

Lai atkal mainītu ūdens mīkstinātāja iestatījumu, rīkojieties tāpat.

- ⚠ BRĪDINĀJUMS.** Ja nevarat pabeigt procedūru, izslēdziet trauku mazgājamo mašīnu, nospiežot pogu "Ieslēgšana/izslēgšana", un sāciet procedūru no sākuma (**1. DARBĪBA**).

Informācija par sveķu reģenerāciju ar sāli

Reģenerācijas fāze tiek veikta mazgāšanas cikla beigās.

Sveķu fāzē tiek patērēti aptuveni 3,5 litri ūdens, enerģijas patēriņš ir aptuveni 1Wh un cikla laiks palielinās par aptuveni 7 minūtēm.

Eco ciklam tas ir tāds, kā parādīts tabulā.

Līmenis	Ekrāns	Frekvence
S0	EKRĀNS S0	Nekad
S1	EKRĀNS S1	1 reizi 9 ciklos
S2	EKRĀNS S2	1 reizi 7 ciklos
S3	EKRĀNS S3	1 reizi 5 ciklos
S4	EKRĀNS S4	1 reizi 4 ciklos
S5	EKRĀNS S5	1 reizi 3 ciklos
S6	EKRĀNS S6	1 reizi 2 ciklos
S7	EKRĀNS S7	Katru ciklu

Skalošanas līdzeklis





Kad būs nepieciešams papildīt skalošanas līdzekļa tvertni, ekrānā būs redzams, ka nav skalošanas līdzekļa.

Tas ir sākotnēji iestatīts 4. līmenī, jo tas apmierina lielāko daļu lietotāju.

Skalošanas līdzekļa daudzuma regulēšana

VIENMĒR sāciet procedūru ar izslēgtu trauku mazgājamo mašīnu.

- Ieslēdziet ierīci, nospiežot pogu "Ieslēgšana/izslēgšana" .

- Turiet nospiestu pogu "Iestatīt 5 sekundes", atskanēs īss pikstiens.
- Ekrānā parādās ziņojums "IESTATĪJUMI".
- Nospiežiet pogas "PROGRAMMAS IZVĒLE"  , lai pārvietotos apakšizvēlnē.
- Izvēlieties opciju "SKALOŠANAS LĪDZEKLIS". Nospiežiet "SĀKT/ ATIESTATĪT", lai piekļūtu regulēšanas līmeņiem
- Nospiežiet "SĀKT/LABI", lai piekļūtu regulēšanas līmeņiem.
- Nospiežiet "PROGRAMMAS IZVĒLE"  , lai izvēlētos vērtību (R1. R6). Izmantojot R0 līmeni, skalošanas līdzeklis netiek izsniegts. (**Skatīt tabulu**)
- Nospiežiet "SĀKT/LABI", lai apstiprinātu.
- Nospiežiet "Ieslēgšana/izslēgšana" , lai apstiprinātu.

Skalošanas līdzekļa līmenis (vairākas devas)	Nozīme
0	Nav vairāku devu un skalošanas līdzekļa noteikšanas.
1	1 impulss (1 deva)
2	2 impulsi (2 devas)
3	3 impulsi (3 devas)
4	4 impulsi (4 devas)
5	5 impulsi (5 devas)
6	6 impulsi (6 devas)

Kaļķakmens saturs ūdenī ievērojami ietekmē kaļķakmens veidošanos un žāvēšanas veiktspēju. Tāpēc ir svarīgi regulēt skalošanas līdzekļa daudzumu, lai sasniegtu labus mazgāšanas rezultātus. Ja pēc mazgāšanas uz traukiem ir švīkas, samaziniet daudzumu par vienu pozīciju. Ja rodas bālgani plankumi, palieliniet daudzumu par vienu pozīciju.



Groza slogojamība un iestatījumi

Augšējā groza regulēšana

Augšējais grozs ir aprīkots ar augstuma regulēšanas sistēmu.

Pacelšana:
paceliet grozu, turot to aiz sāniem (**11. att.**), līdz tas atrodas augšējā pozīcijā.

Nolaišana:
nospiediet sviru "A", turot to aiz sāniem (**12. att.**), līdz tā atrodas zemākajā pozīcijā.

-  **BRĪDINĀJUMS.** Pirms trauku ievietošanas iesakām pielāgot grozu.
-  **BRĪDINĀJUMS.** Vienmēr pavadiet grozu, līdz tas nolaižas apturēšanas pozīcijā.
-  **BRĪDINĀJUMS.** Nekad nepaceliet un nenolaidiet grozu, strādājot tikai vienā pusē.

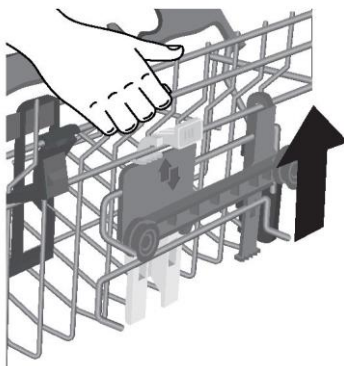

(11. att.)

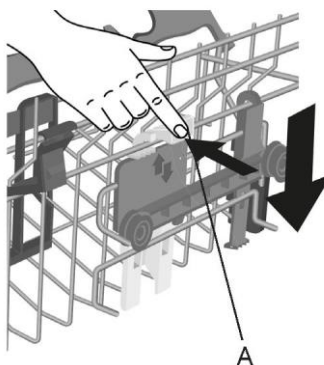

(12. att.)

Latviešu

Trauku ievietošana

Augšējā groza izmantošana

Krūzes turētājs

Augšējais grozs (**13. att.**) ir aprīkots ar kustīgiem balstiem, kas piestiprināti pie sānu paneļa. Tos var novietot atvērtā stāvoklī (**A**), lai novietotu tējas tases, kafiju, garus nažus un kausus, vai nolaistā stāvoklī (**B**), lai būtu vairāk vietas augšējā grozā.

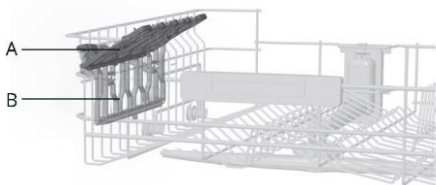

(13. att.)

- Kausa formas glāzes var piekārt pie pašu balstu galiem. (**14. att.**).

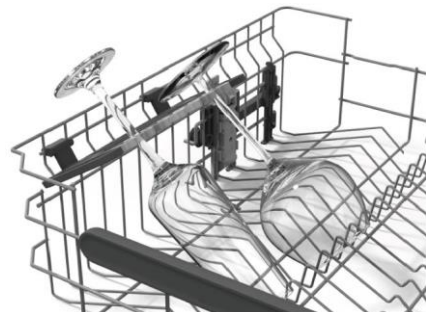

(14. att.)

- Augšējais grozs ir izstrādāts tā, lai nodrošinātu maksimālu lietošanas elastību. To var piepildīt ar deserta šķīvjiem, krūzītēm un glāzēm, kuras ieteicams nostiprināt, lai izvairītos no to apgāšanās ar strūklu.

- Novietojiet lielākus šķīvjus nedaudz slīpi uz priekšu, lai atvieglotu groza ievietošanu ierīcē.

⚠ BRĪDINĀJUMS. Pēc groza ievietošanas pārļiecinieties, ka smidzinātāja svira griežas brīvi, nesaskaroties ar traukiem vai galda piederumiem.

Standarta dienas slodze ir attēlota (**15. att.**).

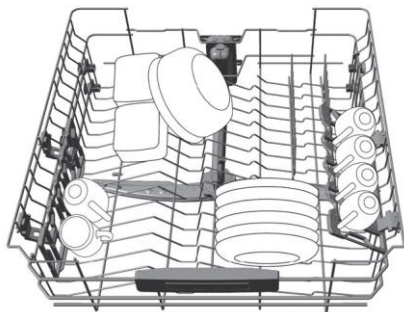

(15. att.)

Latviešu

Apakšējā groza izmantošana

- Apakšējā grozā ir liekami katli, pannas, terīnes, salātu bļodas, vāki, servēšanas šķīvji, vakariņu šķīvji un zupas šķīvji.
- Galda piederumi jāievieto ar rokturi uz leju īpašajā plastmasas konteinerā, kas novietots apakšējā grozā, pārliecinoties, ka galda piederumi neaizkavē smidzinātāja sviras griešanos vai mazgāšanas līdzekļa nodalījuma atvēršanu.

Salokāmie plaukti

Apakšējā grozā **(16. att.)** var būt dažas regulējamas ķemmes, kas ir noderīgas, lai nodrošinātu optimālu trauku stabilitāti.

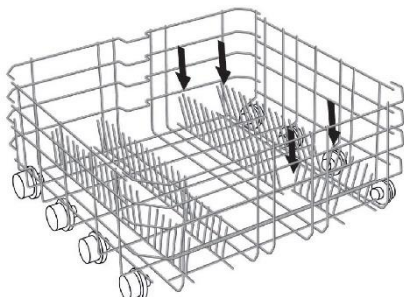

(16. att.)

Nestandarta izmēra vai formas traukus vai plāksnes var pacelt/nolaist **(17. att., 18. att. un 19. att.)**, lai nodrošinātu maksimālu iekraušanas elastību.

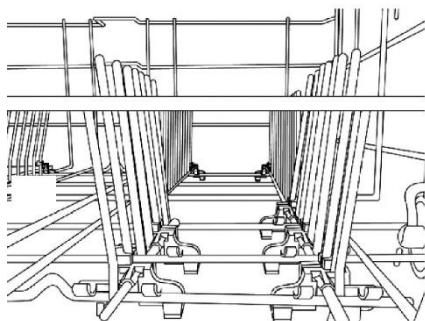

(17. att.)

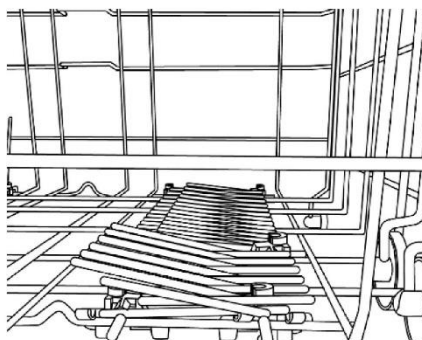

(18. att.)

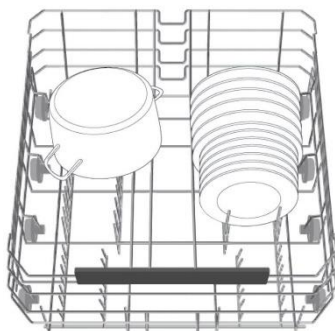

(19. att.)

Latviešu

⚠ BRĪDINĀJUMS. Pēc groza ievietošanas pārliecinieties, ka smidzinātāja svira griežas brīvi, nesaskaroties ar traukiem vai galda piederumiem.

Izmantojiet trešo grozu, lai ievietotu galda piederumus, kā parādīts attēlā **(20. att.)**. Ievietojiet nažus ar aso griešanas pusi uz leju.

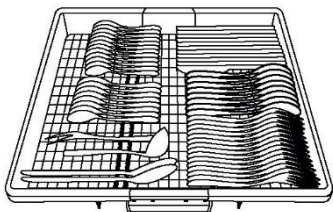

(20. att.)

Ja nepieciešams, trešā groza sānu plauktus var slidināt vai noņemt **(21.-22. att.)**, lai augšējā grozā radītu papildu vietu lielākiem traukiem, piemēram, vīna kristāla glāzēm.

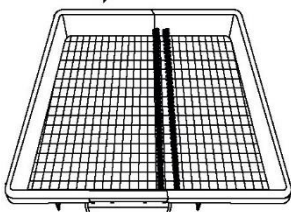

(21. att.)

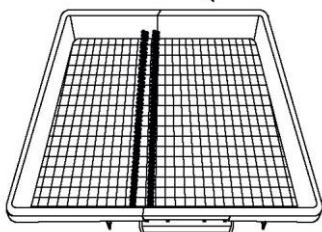

(22. att.)

Power wash

Dažās programmās (skatiet programmu tabulu) tiks iespējota arī trešā mazgāšanas svira, kas atrodas trauku mazgājamās mašīnas "POWER WASH" apakšā. Šī funkcija ir ideāli piemērota, tīrot ļoti netīrus galda piederumus vai ēdiena gatavošanas traukus, novietojot tos tieši groza zonā virs "POWER WASH" sviras.

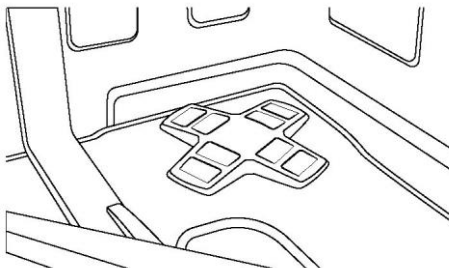

Mazgāšanas līdzekļa ievietošana

Mazgāšanas līdzekļa ievietošana

Ir svarīgi izmantot mazgāšanas līdzekli, kas ir īpaši paredzēts trauku mazgājamām mašīnām pulvera, šķidruma, želejas vai tablešu veidā.

Nepiemēroti mazgāšanas līdzekļi (piemēram, mazgāšanai ar rokām) nesatur trauku mazgājamajai mašīnai piemērotas sastāvdaļas un neļauj trauku mazgājamajai mašīnai darboties pareizi.

Mazgāšanas līdzekļa tvertnes piepildīšana

Mazgāšanas līdzekļa tvertne atrodas durvju iekšpusē (23. att.). Ja tvertnes durvis ir aizvērtas, lai tās atvērtu, vienkārši nospiediet atbrīvošanas pogu (A): durvis vienmēr ir atvērtas jebkuras mazgāšanas programmas beigās, kas ir gatava nākamajai lietošanai.

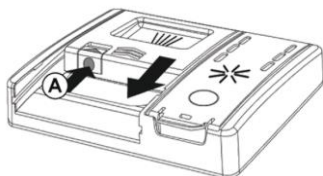

(23. att.)

⚠ BRĪDINĀJUMS. Ielādējot apakšējo grozu, lūdzu, pārliecinieties, ka plāksnes vai citi netraucē mazgāšanas līdzekļa dozatoru.

Izmantojamā mazgāšanas līdzekļa daudzums ir atkarīgs no tā, cik netīri ir trauki, un no mazgājamo trauku veida. Mēs iesakām izmantot 20–30 g mazgāšanas līdzekļa mazgāšanas nodaļījumā (24. att.).

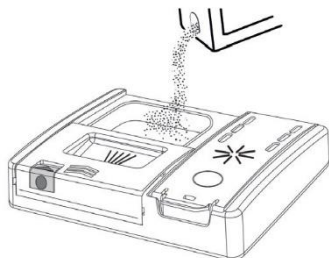

(24. att.)

Ja lietojat tabletes, vajadzētu pietikt ar vienu. Ievietojiet **TABLETES**, pārliecinoties, ka tās netraucē atvēršanas sistēmai. (25. att.)

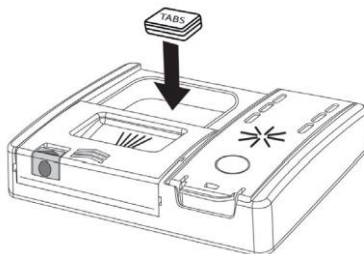

(25. att.)

Pēc mazgāšanas līdzekļa iepildīšanas tvertnē vēlreiz aizveriet durvis, spiežot bultiņas virzienā, līdz tā ar klikšķi nofiksējas vietā. (26. att.)

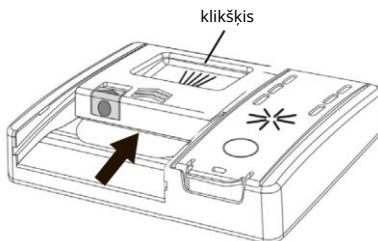

(26. att.)

Tā kā ne visi mazgāšanas līdzekļi ir vienādi, norādījumi uz mazgāšanas līdzekļa kastēm var atšķirties. Mēs tikai vēlamies atgādināt lietotājiem, ka pārāk mazs mazgāšanas līdzekļa daudzums pienācīgi neiztīra traukus, bet pārāk liels mazgāšanas līdzekļa daudzums nedos labākus rezultātus un ir arī izšķērdība.

Neizmantojiet pārmērīgu mazgāšanas līdzekļa daudzumu un vienlaikus ierobežojiet kaitējumu videi.

Priekšmazgāšanas līdzekļa ievietošana programmām, kurām tas ir nepieciešams

Programmām, kurās ir priekšmazgāšanas cikls, kam nepieciešama papildu mazgāšanas līdzekļa deva (skatiet nodaļu par mazgāšanas programmām), papildu mazgāšanas līdzeklis jāielej atbilstošajā vietā **(27. att.) C**.

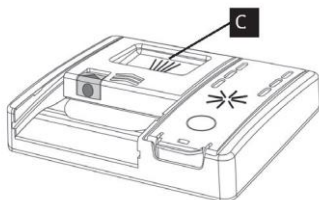

(27. att.)

Mazgāšanas līdzekļu veidi

Mazgāšanas līdzekļa tabletes

Dažādu ražotāju mazgāšanas līdzekļu tabletes izšķīst dažādos ātrumos, tāpēc īsu programmu laikā dažas mazgāšanas līdzekļu tabletes var nebūt pilnībā efektīvas, jo tās nav pilnībā izšķīdušas. Ja tiek izmantoti šie produkti, ieteicams izvēlēties garākas programmas, lai garantētu mazgāšanas līdzekļa pilnīgu izmantošanu.

Lai iegūtu apmierinošus mazgāšanas rezultātus, tabletes jāievieto mazgāšanas līdzekļa tvertnes mazgāšanas daļā, NEVIS tieši tvertnē.

Koncentrēti mazgāšanas līdzekļi

Koncentrētiem mazgāšanas līdzekļiem ar samazinātu sārmainību un dabiskiem fermentiem kopā ar mazgāšanas programmām 50° C temperatūrā ir mazāka ietekme uz vidi, un tie aizsargā traukus un trauku mazgājamo mašīnu. 50° C mazgāšanas programmas mērķtiecīgi izmanto enzīmu netīrumus šķīstošās īpašības, tādējādi ļaujot, izmantojot koncentrētus mazgāšanas līdzekļus, sasniegt tādus pašus rezultātus kā 65° C programmās, bet zemākā temperatūrā.

Kombinētie mazgāšanas līdzekļi

Mazgāšanas līdzekļi, kas satur arī skalošanas līdzekli, jāievieto mazgāšanas līdzekļa tvertnes mazgāšanas daļā.

Skalošanas līdzekļa tvertnei jābūt tukšai (ja tā nav tukša, pirms kombinēto mazgāšanas līdzekļu lietošanas iestatiet skalošanas līdzekļa regulatoru zemākajā pozīcijā).

“TABLETES” kombinētie mazgāšanas līdzekļi

Ja plānojat izmantot “TABLETES” (“trīs vienā”/“četri vienā”/“pieci vienā” utt.) kombinētos mazgāšanas līdzekļus, t.i., tādus, kuros ir iebūvēts sāls un/vai skalošanas līdzeklis, mēs iesakām:

- uzmanīgi izlasiet un ievērojiet ražotāja norādījumus, kas sniegti uz iepakojuma.

Ja, izmantojot šāda veida produktus, jūs nesaņemat apmierinošus mazgāšanas rezultātus, lūdzu, sazinieties ar mazgāšanas līdzekļa ražotāju.

Noteiktos apstākļos kombinētu mazgāšanas līdzekļu lietošana var izraisīt:

- kaļķakmens nogulsnes uz traukiem vai trauku mazgājamā mašīnā;
- mazgāšanas un žāvēšanas veiktspējas samazināšanās.

Mūsu garantija neattiecas uz jebkādam problēmām, kas rodas šo produktu tiešas lietošanas rezultātā.

Ja rodas mazgāšanas un/vai žāvēšanas problēmas, iesakām atgriezties pie tradicionālajiem atsevišķajiem produktiem (sāls, mazgāšanas līdzeklis un skalošanas līdzeklis). Tas nodrošinās, ka ūdens mīkstinātājs trauku mazgājamā mašīnā darbojas pareizi.

Šādā gadījumā mēs iesakām:

- uzpildiet gan sāls, gan skalošanas līdzekļa tvertni.
- veiciet vienu normālu mazgāšanas ciklu bez traukiem.

Lūdzu, ņemiet vērā, ka, atgriežoties pie tradicionālās sāls lietošanas, būs nepieciešami vairāki cikli, pirms sistēma atkal kļūs pilnībā efektīva.

Ieteikumi un padomi

Kā iegūt patiesi labus mazgāšanas rezultātus

- Pirms trauku ievietošanas trauku mazgājamā mašīnā noņemiet visu atlikušo pārtiku (kaulus, čaumalas, gaļas vai dārzenų gabalus, kafijas biežumus, augļu mizas, cigarešu pelnus, zobu bakstāmos kociņus utt., lai izvairītos no filtru, ūdens izvades un mazgāšanas sviru sprauslu bloķēšanas.
- Trauki nav jāskalo pirms ievietošanas trauku mazgājamā mašīnā, jo tas palielina ūdens un enerģijas patēriņu un nav ieteicams.
- Ja katliņi un cepeškrāsns trauki ir noklāti ar piedegušu vai grauздēta ēdiena paliekām, pirms mazgāšanas ieteicams tos atstāt iemērkšanai.
- Novietojiet traukus ar priekšpusi uz leju.
- Mēģiniet novietot traukus tā, lai tie nesaskartos viens ar otru. Ja tie ir pareizi ievietoti, jūs iegūsiē labākus rezultātus.
- Pēc trauku ievietošanas pārbaudiet, vai mazgāšanas sviras var brīvi griezties.
- Pannas un citi trauki, kuros ir īpaši noturīgas pārtikas daļiņas vai apdegušas pārtikas paliekas, jāatstāj iemērkti ūdenī ar trauku mazgājamās mašīnas mazgāšanas līdzekli.
- Lai pareizi nomazgātu sudraba izstrādājumus:
 - tūlīt pēc lietošanas izskalojiet sudrabu, it īpaši, ja tas ir izmantots majonēzei, olām, zivīm utt;
 - neuzsmidziniet mazgāšanas līdzekli uz tā;
 - glabājiet to atsevišķi no citiem metāliem.

Kā ietaupīt?

Padomi par to, kā ietaupīt naudu un nebojāt vidi, lietojot ierīci.

- Sasniedziet vislabāko enerģijas, ūdens, mazgāšanas līdzekļa un laika izmantošanu, izmantojot ieteicamo maksimālo kravas lielumu.
- Ietaupiet līdz pat 50% enerģijas, mazgājot pilnu ierīces kravu, nevis 2 puskravas.

- Ja trauki nav ļoti netīri vai grozi nav ļoti pilni, izvēlieties **ECO** programmu, ievērojot programmu sarakstā sniegtos norādījumus.
- Visefektīvākās programmas kombinētās ūdens un enerģijas izmantošanas ziņā parasti ir garākās programmas ar zemāku temperatūru.
- Mazgāšana trauku mazgājamā mašīnā patērē mazāk enerģijas un ūdens nekā mazgāšana ar rokām, ja trauku mazgājamā mašīna tiek izmantota saskaņā ar ražotāja norādījumiem un ieteikumiem.

Ko nemazgāt?

- Jāatceras, ka ne visi trauki ir piemēroti mazgāšanai trauku mazgājamā mašīnā. Mēs neiesakām izmantot trauku mazgājamo mašīnu, lai mazgātu priekšmetus no termoplastikas, galda piederumus ar koka vai plastmasas rokturiem, katlus ar koka rokturiem, priekšmetus no alumīnija, kristāla stikla, ja vien nav norādīts citādi.
- Daži rotājumi var izbalēt. Tāpēc pirms visas partijas iekraušanas ir ieteicams vispirms nomazgāt tikai vienu no priekšmetiem, lai pārlicinātos, ka citi neizbalēs.
- Ieteicams nelikt trauku mazgājamajā mašīnā sudraba galda piederumus ar bezkrāsaina tērauda rokturiem, jo starp tiem var notikt ķīmiska reakcija.

Iegādājoties jaunus traukus vai galda piederumus, vienmēr pārlicinieties, ka tie ir piemēroti mazgāšanai trauku mazgājamā mašīnā.

Noderīgi padomi

- Lai izvairītos no pilēšanas no augšējā statīva, vispirms noņemiet apakšējo statīvu.
- Ja trauki kādu laiku jāatstāj ierīcē, atstājiet durvis atvērtas, lai ļautu gaisam cirkulēt un uzlabotu žāvēšanas veiktspēju.

Tīrīšana un apkope

Filtru tīrīšana

Filtra sistēma sastāv no:

- centrālās tvertnes, kas aiztur lielākās daļiņas;
 - mikrofiltra, kas atrodas zem marles, kas aiztur sīkākās daļiņas, nodrošinot perfektu skalošanu;
 - plakanas marles, kas nepārtraukti filtrē mazgāšanas ūdeni.
- Lai katru reizi sasniegtu lieliskus rezultātus, filtri ir jāpārbauda un jātīra pēc katras mazgāšanas reizes.
 - Lai noņemtu filtra bloku, vienkārši pagrieziet rokturi pretēji pulksteņrādītāju kustības virzienam **1** un izvelciet to, pavelkot to uz augšu **2** (**28. att.**).

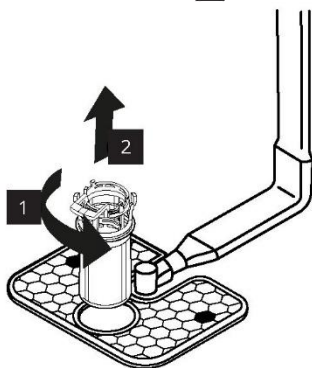

(28. att.)

- Lai atvieglotu tīrīšanu, centrālā tvertne ir noņemama (**29. att.**), nospiežot divas pogas sānos un velkot to uz augšu.

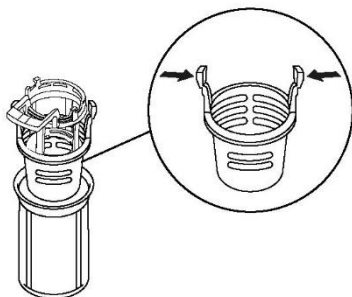

(29. att.)

- Noņemiet marles filtru (**30. att.**) un mazgājiet visu ierīci zem ūdens strūkļas (**31. att.**).
Ja nepieciešams, var izmantot nelielu suku.

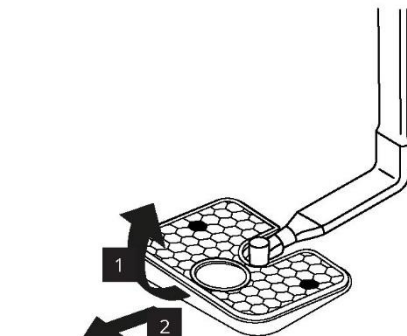

(30. att.)



(31. att.)

- Salieciet atpakaļ plāksni un filtra bloku, izpildot iepriekšējās darbības pretējā secībā, pieskrūvējot komponentus pareizi, lai neapdraudētu trauku mazgājamās mašīnas darbību.

⚠ UZMANĪBU! Pēc filtru tīrīšanas pārliecinieties, ka tie ir pareizi uzstādīti un ka marles filtrs ir pareizi novietots trauku mazgājamās mašīnas apakšā. Pārliecinieties, ka filtrs ir ieskrūvēts atpakaļ pulksteņrādītāja kustības virzienā marlē, jo filtra bloka nepareizs novietojums var negatīvi ietekmēt ierīces efektivitāti.

Nekad nelietojiet trauku mazgājamo mašīnu bez filtriem.

Tīrīšanas smidzinātāja svira

Pareiza ierīces kopšana var pagarināt tās kalpošanas laiku.

Ierīces ārpuses tīrīšana

- Atvienojiet ierīci no barošanas avota.
- Lai tīrītu trauku mazgājamo mašīnu ārpusē, neizmantojiet šķīdinātājus (attaukojošus līdzekļus) un abrazīvus līdzekļus, bet tikai ar ūdeni samērcētu drānu.

Ierīces iekšpuses tīrīšana

- Trauku mazgājamai mašīnai nav nepieciešama īpaša apkope, jo tvertne ir pašattīroša.
- Regulāri noslaukiet durvju blīvi ar mitru drānu, lai notīrītu pārtikas pārpalikumus vai skalošanas līdzekli.
- Lai notīrītu kaļķakmens nogulsnes vai netīrumus, ieteicams tīrīt trauku mazgājamo mašīnu. Mēs iesakām periodiski veikt mazgāšanas ciklu ar speciāliem trauku mazgāšanas līdzekļiem. Veicot visas tīrīšanas darbības, trauku mazgājamo mašīnai jābūt tukšai.
- Ja, neskatoties uz regulāro filtru tīrīšanu, pamanāt, ka trauki vai pannas nav pareizi nomazgāti vai izskaloti, pārbaudiet, vai visas rotora sviru smidzināšanas galvas ir tīras.

Ja tās ir bloķētas, notīriet tos šādā veidā:

- 1 noņemiet augšējo rotora sviru, pagriežot gredzenuzgriezni no labās uz kreiso pusi (**32. att.**).

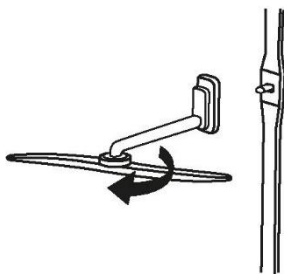

(32. att.)

- 2 apakšējo rotora sviru var izvilkt, vienkārši pavelkot to uz augšu (**33. att.**).

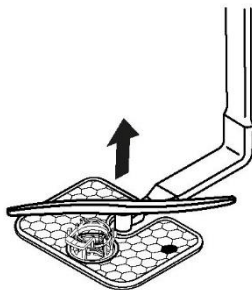

(33. att.)

- 3 Nomazgājiet rotora sviras zem ūdens strūklas, lai notīrītu visus nosprostojumus smidzināšanas galvās (**34. att.**).



(34. att.)

Neizmantojiet instrumentus, kas var deformēt smidzinātāja galvas.

- 4 Kad esat pabeidzis, uzstādiet rotora sviras tajā pašā pozīcijā, neaizmirstot salāgot bultiņu un ieskrūvēt pozīcijā **(35. att.)**.

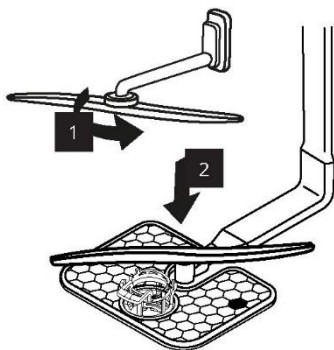

(35. att.)

- 5 Gan durvju apšuvums, gan tvertnes apšuvums ir no nerūsējošā tērauda; tomēr, ja rodas oksidēšanās izraisīti plankumi, tas, iespējams, ir saistīts ar augstu dzelzs sāļu līmeni ūdenī.
- 6 Plankumus var noņemt ar maigu abrazīvu līdzekli; nekad neizmantojiet hlora bāzes materiālus, tērauda vati utt.

KAD CIKLS IR PABEIGTS.

Pēc katras mazgāšanas ir svarīgi izslēgt ūdens padevi un izslēgt ierīci, nospiežot ieslēgšanas/izslēgšanas pogu izslēgtā pozīcijā.

Ja ierīce kādu laiku netiek izmantota, ieteicams ievērot šos noteikumus.

1. Veiciet tukšu mazgāšanu ar mazgāšanas līdzekli, lai attīrītu ierīci no jebkādam nogulsnēm.
2. Izņemiet elektrības kontaktdakšu.
3. Izslēdziet ūdens krānu.
4. Piepildiet skalošanas līdzekļa tvertni.
5. Atstājiet durvis atvērtas.
6. Uzturiet ierīces iekšpusi tīru.
7. Ja ierīce tiek atstāta vietās, kur temperatūra ir zemāka par 0° C, caurulēs atlikušais ūdens var sasalt. Pagaidiet, līdz temperatūra pārsniedz nulli, un pēc tam pagaidiet

Problēmu novēršana

Ja uzskatāt, ka trauku mazgājamā mašīna nedarbojas pareizi, skatiet tālāk sniegto īso pamācību ar dažiem praktiskiem padomiem, kā novērst visbiežāk sastopamās problēmas. Ja darbības traucējumi atkārtojas vai atkārtojas, sazinieties ar pilnvaroto apkopes centru.

KĻŪDU ZIŅOJUMI

Par **kļūdām** tiek ziņots ar skaitli pirms burta "E" (piemēram, Error 2 = E2) un īsu audio signālu.

Parādītā kļūda	Nozīme un risinājumi
<p>“NO WATER” ar īsu audio signālu</p> <p>“ERROR” E2 ar īsu audio signālu</p>	<p>Trauku mazgājamā mašīna nepiepilda ūdeni</p> <ul style="list-style-type: none"> Pārliecinieties, ka ūdens padeve ir atvērta. Pārliecinieties, ka ūdens padeves šļūtene nav saliekta vai saspiesta. Pārliecinieties, ka drenāžas caurule ir pareizā augstumā (skatiet uzstādīšanas sadaļu). Aizveriet ūdens padevi, atskrūvējiet drenāžas cauruli no trauku mazgājamās mašīnas aizmugures un pārbaudiet, vai “smilšu” filtrs nav aizsērējis.
<p>“ERROR” E3 ar īsu audio signālu</p>	<p>Trauku mazgājamā mašīna neiztukšo ūdeni</p> <ul style="list-style-type: none"> Pārliecinieties, ka drenāžas caurule nav saliekta, iesprūdusi vai nosprostojusies un filtrs nav aizsērējis. Pārliecinieties, ka sifons nav aizsērējis.
<p>“ERROR” E4 ar īsu audio signālu</p>	<p>Ūdens noplūde</p> <p>Pārliecinieties, ka drenāžas caurule nav saliekta, iesprūdusi vai nosprostojusies un filtrs nav aizsērējis.</p> <p>Pārliecinieties, ka sifons nav aizsērējis.</p>
<p>“ERROR” E8 ar īsu audio signālu</p>	<p>Ūdens sildelements nedarbojas pareizi vai filtra plāksne ir aizsērējusi</p> <p>Notīriet filtra plāksni.</p>
<p>“ERROR” E18 ar īsu audio signālu</p>	<p>Problēmas ar ūdens līmeni</p> <p>Pārbaudiet aizsērējušo filtra plāksni</p> <p>Notīriet filtra plāksni.</p>
<p>“ERROR” E21 ar īsu audio signālu</p>	<p>Nekontrolēta ūdens padeve ar atvērtu elektromagnētisko vārstu. Nekavējoties aizveriet ūdens krānu un atvienojiet ierīci no barošanas avota.</p>
<p>Jebkurš cits kods</p>	<p>Izslēdziet un atvienojiet trauku mazgājamo mašīnu, uzgaidiet minūti. Ieslēdziet ierīci un restartējiet programmu. Ja kļūda atkārtojas, sazinieties ar pilnvarotu klientu apkalpošanas centru.</p>

Citas kļūmes

KĻŪMES	CĒLONIS	RISINĀJUMS
1. Programma nedarbojas	Kontaktdakša nav pievienota sienas kontaktligzdai	Pievienojiet elektrības kontaktdakšu
	IESLĒGŠANAS/IZSLĒGŠANAS poga nav nospiesta	Nospiediet pogu
	Durvis ir atvērtas.	Aizvērt durvis
	Nav elektrības	

2. Trauku mazgājamā mašīna nepiepildās ar ūdeni	Skatīt 1. punktu	
	Ūdens krāns ir aizvērts.	Atveriet ūdens krānu
	Ūdens padeves šļūtene saliekta.	Novērsiet šļūtenes izliekumus
	Ūdens padeves šļūtenes filtrs ir aizsērējis	Iztīriet filtru šļūtenes galā
3. Trauku mazgājamā mašīna neizvada ūdeni	Filtrs ir netīrs	Iztīriet filtru
	Drenāžas caurule ir saliekta	Novērsiet caurules izliekumus
	Drenāžas caurules pagarinājums nav pareizi pievienots	Rūpīgi ievērojiet norādījumus par drenāžas caurules pievienošanu
	Kontaktligzdas savienojums uz sienas ir vērsts uz leju, nevis uz augšu	Izsauciet kvalificētu tehniķi
4. Trauku mazgājamā mašīna nepārtraukti novada ūdeni	Drenāžas caurules pozīcija ir pārāk zema	Paceliet drenāžas cauruli vismaz 40 cm virs grīdas līmeņa
5. Nav dzirdams, ka smidzinātāja sviras griežas	Pārmērīgs mazgāšanas līdzekļa daudzums	Samaziniet mazgāšanas līdzekļa daudzumu. Izmantojiet piemērotu mazgāšanas līdzekli
	Priekšmets novērš roku griešanos	Pārvietojiet priekšmetu
	Filtrēšanas plāksne un filtrs ir ļoti netīri	Notīriet filtrēšanas plāksni un filtru
6. Trauki nomazgāti tikai daļēji	Skatīt 5. punktu	Pārbaudīt
	Pannu apakšpuse nav labi nomazgāta	Pirms pannu ievietošanas trauku mazgājamā mašīnā, uz ēdiena paliekām jābūt samērcētām
	Pannu malas nav labi nomazgātas	Pārvietojiet pannas
	Smidzināšanas sviras ir daļēji bloķētas	Noņemiet smidzināšanas sviras, atskrūvējot gredzenveida uzgriežņus pulksteņrādītāja kustības virzienā un mazgājot zem tekoša ūdens
	Trauki nav pareizi ievietoti	Nenovietojiet traukus pārāk tuvu
	Drenāžas caurules gals ir iegremdēts ūdenī	Drenāžas caurules gals nedrīkst saskarties ar izplūdes ūdeni
	Ir izmērīts nepareizs mazgāšanas līdzekļa daudzums vai mazgāšanas līdzeklis ir vecs un ciets	Palieliniet mērījumu atbilstoši tam, cik netīri ir trauki, vai nomainiet mazgāšanas līdzekli
	Sāls tvertnes vāciņš nav pareizi aizvērts	Izvēlieties enerģiskāku programmu
	Mazgāšanas programma nav pietiekami rūpīga	Pievēlciot to pareizi
7. Mazgāšanas līdzeklis nav iepildīts vai ir daļēji iepildīts	Galda piederumi, trauki, pannas u.c. neļauj mazgāšanas līdzekļa dozatoram atvērties	Novietojiet traukus tā, lai tie neaizsegto dozatoru

8. Balti traipi uz traukiem	Ūdens ir pārāk ciets	Pārbaudiet sāls un skalošanas līdzekļa līmeni un regulējiet. Ja kļūme joprojām pastāv, sazinieties ar pilnvaroto servisa centru
9. Troksnis mazgāšanas laikā	Trauki sitas viens pie otra	Vēlreiz pārbaudiet trauku ievietošanu grozā
	Rotējošās rokas sitas gar traukiem	Vēlreiz pārbaudiet trauku ievietošanu grozā
10. Trauki nav pilnīgi sausi	Nepietiekama gaisa plūsma	Atstājiet trauku mazgājamās mašīnas durvis atvērtas mazgāšanas programmas beigās, lai trauki varētu dabiski nožūt
	Trūkst skalošanas līdzekļa	Piepildiet skalošanas līdzekļa dozatoru

Lūdzu, ņemiet vērā: Ja kāda no iepriekš minētajām situācijām izraisa sliktu mazgāšanas veiktspēju vai nepietiekamu skalošanu, notīriet netīrumus no traukiem ar rokām, jo pēdējais žāvēšanas cikls sacietina netīrumus, padarot tos grūti notīrāmus ar nākamo mazgāšanas reizi.

Ja darbības traucējumi turpinās, sazinieties ar pilnvaroto servisa centru, norādot trauku mazgājamās mašīnas modeli. Tas ir atrodams uz plāksnes trauku mazgājamās mašīnas durvju iekšpuses augšējā daļā vai uz garantijas. Šī informācija ļaus rīkoties ātrāk un efektīvāk.

Saite uz EU EPREL datubāzi

Kvadrātkods uz enerģijas etiķetes, kas piegādāta kopā ar ierīci, nodrošina tīmekļa saiti uz šīs ierīces reģistrāciju ES EPREL datu bāzē. Saglabājiet energoefektivitātes uzlīmi uzziņai kopā ar lietotāja rokasgrāmatu un pārējiem dokumentiem, kas pievienoti šai ierīcei.

Informāciju, kas saistīta ar produkta veiktspēju, ir iespējams atrast ES EPREL datubāzē, izmantojot saiti <https://eprel.ec.europa.eu> un modeļa nosaukumu un produkta numuru, ko varat atrast ierīces datu plāksnītē. Skatiet nodaļu "Produkta apraksts".

Lai iegūtu sīkāku informāciju par energomarkējumu, apmeklējiet www.theenergylabel.eu.

Saite uz produkta informācijas lapu – tikai Apvienotajā Karalistē

Kvadrātkods uz enerģijas etiķetes, kas piegādāta kopā ar ierīci, nodrošina tīmekļa saiti uz produkta informācijas lapu. Saglabājiet energoefektivitātes uzlīmi uzziņai kopā ar lietotāja rokasgrāmatu un pārējiem dokumentiem, kas pievienoti šai ierīcei.

Lai iegūtu sīkāku informāciju par energomarkējumu, apmeklējiet www.theenergylabel.eu.

Rūpes par vidi



Šī ierīce ir marķēta saskaņā ar Eiropas direktīvu 2012/19/ES par elektrisko un elektronisko iekārtu atkritumiem (EEIA). EEIA satur gan piesārņojošas vielas (kas var negatīvi ietekmēt vidi), gan pamatkomponentus (kurus var izmantot atkārtoti).

EEIA jābūt pakļautiem īpašai apstrādei, lai pareizi atdalītu un likvidētu visus piesārņotājus, kā arī reģenerētu un pārstrādātu visus materiālus. Fiziskām personām var būt svarīga loma tajā, lai EEIA nekļūtu par vides aizsardzības problēmu; ir būtiski ievērot dažus pamata noteikumus:

- EEIA nedrīkst uzskatīt par majsaimniecības atkritumiem;
- EEIA jānodod attiecīgajos atkritumu savākšanas punktos, ko pārvalda pašvaldība vai reģistrēti uzņēmumi. Daudzās valstīs liela apjoma EEIA var tikt savākti mājās.

Daudzās valstīs, iegādājoties jaunu ierīci, veco ierīci var atdot atpakaļ mazumtirgotājam, kuram tā jāsavāc bez maksas, pamatojoties uz principu "viens pret vienu", ja vien iekārta ir tāda paša veida un tai ir tādas pašas funkcijas kā piegādātajai iekārtai.

IKEA garantija

Cik ilgi ir spēkā IKEA garantija?

Šī garantija ir spēkā 5 gadus no ierīces iegādes datuma IKEA.

Kā pirkumu apliecināošs dokuments ir nepieciešams pārdošanas kvīts oriģināls. Ja apkopes darbi tiek veikti ar garantiju, tas nepagarinās ierīces garantijas periodu.

Kurš īstenošs pakalpojumu?

IKEA pakalpojumu sniedzējs sniegs pakalpojumu, izmantojot savas pakalpojumu operācijas vai autorizētu pakalpojumu partneru tīklu.

Ko šī garantija sedz?

Garantija attiecas uz ierīces defektiem, kas radušies nepareizas konstrukcijas vai materiālu defektu dēļ no pirkuma datuma no IKEA. Šī garantija attiecas tikai uz lietošanu mājās apstākļos. Izņēmumi ir norādīti zem virsraksta "Kas nav ietverts šajā garantijā?" Garantijas periodā tiks segtas bojājuma novēršanas izmaksas, piemēram, remonts, detaļas, darbs un ceļojumi, ar nosacījumu, ka ierīce ir pieejama remontam bez īpašiem izdevumiem.

Uz šiem nosacījumiem attiecas ES vadlīnijas (Nr. 99/44/EG) un attiecīgie vietējie noteikumi ir piemērojami. Nomainītās detaļas kļūst par IKEA īpašumu.

Ko IKEA darīs, lai novērstu problēmu?

IKEA ieceltais pakalpojumu sniedzējs pārbaudīs produktu un pēc saviem ieskatiem izlems, vai uz to attiecas šī garantija. Ja tas tiek uzskatīts par segtu, IKEA pakalpojumu sniedzējs vai tā pilnvarotais servisa partneris, veicot savas servisa darbības, pēc saviem ieskatiem vai nu salabos bojāto produktu, vai aizstās to ar to pašu vai līdzīgu produktu.

Uz ko neattiecas šī garantija?

- Normāls nolietojums.
- Apzināti vai nolaidīgi bojājumi, bojājumi, ko izraisījis lietošanas instrukciju neievērošana, nepareiza uzstādīšana vai pieslēgšana nepareizam spriegumam, bojājumi, ko izraisījis ķīmiska vai elektroķīmiska reakcija, rūsas, korozija vai ūdens bojājumi, tostarp, bet ne tikai, bojājumi, ko izraisījis pārmērīgs kalķa daudzums ūdens padevē, bojājumi, ko izraisījuši nenormāli vides apstākļi.

- Palīgierīces, tostarp akumulatori un lampas.
- Nefunkcionējošas un dekoratīvas daļas, kas neietekmē ierīces normālu lietošanu, tostarp jebkādi skrāpējumi un iespējamās krāsu atšķirības.
- Nejausi bojājumi, ko izraisījuši svešķermeņi vai vielas, un filtru, drenāžas sistēmu vai ziepju atvilktnu tīrīšana vai atbloķēšana.
- Šādu detaļu bojājumi: keramikas stikls, piederumi, trauku un galda piederumu grozi, padeves un drenāžas caurules, blīves, lampas un lampu pārsegi, ekrāni, pogas, apvalki un apvalku daļas. Ja vien nevar pierādīt, ka šādus bojājumus ir izraisījuši ražošanas defekti.
- Gadījumi, kad tehnika vizītes laikā netika konstatēta kļūme.
- Remonts, ko neveic mūsu ieceltie pakalpojumu sniedzēji un/vai pilnvarots servisa līgumpartneris, vai ja ir izmantotas neoriģinālās detaļas.
- Remonts, ko izraisījis uzstādīšana, kas ir bojāta vai neatbilst specifikācijai.
- Ierīces izmantošana ar mājāsaimniecību nesaistītā vidē, t. i., profesionālai lietošanai.
- Transportēšanas bojājumi. Ja klients transportē produktu uz mājām vai citu adresi, IKEA nav atbildīgs par jebkādiem bojājumiem, kas var rasties transportēšanas laikā. Tomēr, ja IKEA piegādā produktu uz klienta piegādes adresi, šī garantija attieksies uz produkta bojājumiem, kas radušies šīs piegādes laikā.
- IKEA ierīces sākotnējās uzstādīšanas izmaksas. Tomēr, ja IKEA servisa pakalpojumu sniedzējs vai tā pilnvarotais servisa partneris remontē vai nomaina ierīci saskaņā ar šīs garantijas noteikumiem, servisa pakalpojumu sniedzējs vai tā pilnvarotais servisa partneris, ja nepieciešams, atkārtoti uzstādīs remontēto ierīci vai uzstādīs tās nomaļu.

Šis ierobežojums neattiecas uz darbu bez defektiem, ko veic kvalificēts speciālists, izmantojot mūsu oriģinālās detaļas, lai pielāgotu ierīci citas ES valsts tehniskajām drošības specifikācijām.

Kā tiek piemēroti valsts tiesību akti

IKEA garantija sniedz konkrētas likumīgas tiesības, kas sedz vai pārsniedz vietējās prasības. Tomēr šie nosacījumi nekādā veidā neierobežo patērētāju tiesības, kas aprakstītas vietējos tiesību aktos.

Derīguma zona

Ierīcēm, kas tiek iegādātas vienā ES valstī un aizvestas uz citu ES valsti, pakalpojumi tiks sniegti saskaņā ar jaunās valsts parastajiem garantijas nosacījumiem. Pienākums veikt pakalpojumus garantijas ietvaros pastāv tikai tad, ja ierīce atbilst un ir uzstādīta saskaņā ar:

- tās valsts tehniskās specifikācijām, kurā tiek iesniegta garantijas prasība;
- montāžas instrukcijām un lietotāja rokasgrāmatas drošības informāciju.

Īpašais pēcpārdošanas serviss IKEA iekārtām.

Nevīlcinieties sazināties ar IKEA pēcpārdošanas apkalpošanas dienestu, lai:

1. iesniegtu pakalpojuma pieprasījumu saskaņā ar šo garantiju;
2. lūgtu paskaidrojumus par IKEA ierīces uzstādīšanu speciālajās IKEA virtuves mēbelēs; Pakalpojums nesniegs paskaidrojumus, kas attiecas uz:
 - kopējo IKEA virtuves instalāciju;
 - savienojumiem ar elektrību (ja ierīce ir bez kontaktdakšas un kabeļa), ūdeni un gāzi, jo tie ir jāveic pilnvarotam apkopes inženierim.
3. lūgtu paskaidrojumus par IKEA ierīces lietotāja rokasgrāmatas saturu un specifikācijām.

Lai nodrošinātu vislabāko palīdzību, pirms sazināšanās ar mums, lūdzu, rūpīgi izlasiet montāžas instrukcijas un/vai šī bukleta sadaļu Lietotāja rokasgrāmata.

Kā sazināties ar mums, ja jums ir nepieciešams mūsu pakalpojums?



Pilnu IKEA norikoto kontaktpersonu sarakstu un attiecīgo valstu tālrunu numurus, lūdzu, skatiet šīs rokasgrāmatas pēdējā lapā.

- i** Lai sniegtu jums ātrākus pakalpojumus, iesakām izmantot konkrētos tālrunu numurus, kas norādīti šīs rokasgrāmatas beigās. Vienmēr skatiet numurus, kas norādīti konkrētās ierīces bukletā, kurai jums nepieciešama palīdzība. Pirms zvaniet mums, pārlicinieties, ka jums ir pieejams bojātās ierīces IKEA preces numurs (8 ciparu kods) un sērijas numurs (8 ciparu kods, kas atrodams uz datu plāksnītes).
- i** **SAGLABĀJIET PĀRDOŠANAS ČEKU!** Tas ir jūsu pirkuma apliecinājums, un tas ir nepieciešams garantijas piemērošanai. Ņemiet vērā, ka kvītī ir norādīts arī katras iegādātās ierīces IKEA izstrādājuma nosaukums un numurs (8 ciparu kods).

Vai jums ir nepieciešama papildu palīdzība?

Ja rodas papildu jautājumi, kas nav saistīti ar ierīču pēcpārdošanu, lūdzu, sazinieties ar tuvāko IKEA veikala zvanu centru. Pirms sazināšanās ar mums iesakām rūpīgi izlasīt ierīces dokumentāciju.

Зміст

Інформація щодо техніки безпеки	174	Підказки й поради	199
Інструкція з техніки безпеки	178	Очищення та обслуговування	200
Опис виробу	181	Пошук та усунення несправностей	202
Перед першим використанням	182	Посилання на базу даних EPREL ЄС	205
Основні налаштування та вибір програми	184	Захист навколишнього середовища	205
Параметри і налаштування	187	Гарантія IKEA	206
Завантаження кошика та налаштування	193		
Завантаження засобу для миття	197		

Дякуємо, що вибрали цей виріб.

Ми пишаємося тим, що пропонуємо ідеальний прилад для вас і найкращий повний асортимент побутової техніки для вашого повсякденного життя.

Уважно прочитайте цей посібник для правильного і безпечного використання приладу та для отримання корисних порад щодо ефективного технічного обслуговування.

Інформація щодо техніки безпеки

Використовуйте посудомийну машину лише після уважного ознайомлення з цією інструкцією. Ми рекомендуємо завжди зберігати цей посібник під рукою та в хорошому стані для будь-якого майбутнього власника.

Загальні правила безпеки

Інші способи використання цього приладу, окрім застосування в домогосподарствах або в стандартних умовах домашнього господарювання, наприклад, промислова експлуатація професіоналами або навченими користувачами, не входять до зазначеного списку застосувань.

У разі використання приладу способом, який не відповідає наведеному вище списку, термін служби виробу може скоротитися, а гарантію виробника може бути анульовано. Виробник у максимальному ступені, дозволеному законодавством, не приймає на себе відповідальність щодо будь-якого пошкодження приладу або пошкодження чи збитку, які виникли в результаті експлуатації приладу не в

домогосподарствах або стандартних умовах домашнього господарювання (навіть за умови розміщення такого приладу в домогосподарстві або стандартних умовах домашнього господарювання).

Прилад може використовуватися особами у віці 8 років і старше, а також особами з обмеженими фізичними, сенсорними або розумовими здібностями, без досвіду або знань про виріб, лише за умови нагляду або надання інструкцій щодо експлуатації приладу безпечним способом з усвідомленням можливих ризиків.

- Завжди слід стежити за дітьми, щоб вони не гралися з приладом.
- Дітей віком до 3 років включно слід допускати до приладу лише під постійним наглядом дорослих.
- У разі пошкодження кабелю живлення його заміну має проводити виробник або його сервісний агент.
- Прилад слід підключати до системи водопостачання лише за допомогою комплектів шлангів, які постачаються разом із ним (не використовуйте старі комплекти шлангів).

- Тиск води має становити від 0,08 МПа до 1 МПа.
 - Переконайтеся, що килими або доріжки не перекривають основу або будь-які вентиляційні отвори.
 - Після встановлення прилад слід розташовувати так, щоб вилка була легко доступна.
 - Не залишайте дверцята відчиненими в горизонтальному положенні, щоб виключити можливі небезпеки (наприклад, замикання).
 - Додаткову інформацію щодо виробу або таблицю технічних характеристик див. на веб-сайті виробника.
 - Максимальну кількість комплектів посуду див. на відповідній табличці з технічними даними, прикріпленій до виробу.
- Електричні підключення та правила техніки безпеки**
- Технічні характеристики (напруга живлення і споживана потужність) зазначені на табличці з паспортними даними виробу.
 - Переконайтеся, що електрична система заземлена і відповідає всім застосовним вимогам законодавства, а розетка сумісна з вилкою приладу. Виробник відмовляється від будь-якої відповідальності за фізичні або майнові збитки, які виникли в результаті відсутності заземлення приладу.
 - Переконайтеся, що посудомийна машина не перетискає кабелі живлення.
 - Загалом не рекомендується використовувати адаптери, багатополюсні вилки та/або подовжувачі.
- ⚠ ПОПЕРЕДЖЕННЯ.** Заборонено підключати живлення пристрою через зовнішній прилад з вимикачем, наприклад, таймер, або ж під'єднувати його до мережі, яку регулярно вмикає й вимикає комунальне підприємство.

- Перед очищенням або обслуговуванням посудомийної машини від'єднайте її від мережі електроживлення та перекрийте подачу води.
- Не тягніть за шнур живлення або прилад, щоб вимкнути машину.

⚠ УВАГА! Температура води під час циклу миття може бути дуже високою.

- Не залишайте прилад під дією атмосферних чинників (дощу, сонця тощо).
- Заборонено спиратися або сидіти на відчинених дверцятах посудомийної машини, оскільки це може призвести до її перекидання.
- Під час переміщення забороняється підіймати посудомийну машину за дверцята; а під час транспортування – спирати дверцятами на возик. Рекомендується піднімати машину вдвох.
- Посудомийна машина призначена для звичайного кухонного приладдя. У посудомийній машині заборонено мити речі, забруднені нафтою, фарбою, часточками сталі або заліза, корозійно активними хімікатами, кислотами або лугами.
- Якщо в помешканні встановлено обладнання для пом'якшування води, не потрібно додавати сіль у пом'якшувач води.
- У разі несправності або порушення роботи приладу вимкніть його, закрийте подачу води і не намагайтеся розі-

брати його. Ремонтні роботи повинні виконуватися тільки затвердженим сервісним агентом, і повинні бути встановлені тільки оригінальні запчастини. Будь-яке недотримання наведених вище порад може мати серйозні наслідки для безпеки використання приладу.

- Переміщуючи пристрій після виймання його з упаковки, не намагайтеся піднімати його за нижню частину дверцят. Злегка відкрийте дверцята та підніміть машину, тримаючи її за верхню частину.

Маркування СЄ на цьому виробі ми з повною відповідальністю підтверджуємо його повну відповідність всім значущим вимогам до охорони природного довкілля, здоров'я і промислової безпеки згідно з європейським законодавством.

- ⚠ ПОПЕРЕДЖЕННЯ.** Ножі та інше кухонне приладдя з гострими кінцями слід класти до кошика цими кінцями донизу чи розташовувати горизонтально.

Інструкція з техніки безпеки

Встановлення

- Видаліть всі елементи упаковки.
- ⚠ **ПОПЕРЕДЖЕННЯ.** Зберігайте пакувальні матеріали в місці, недоступному для дітей.
- Заборонено встановлювати або експлуатувати пошкоджену посудомийну машину.
- Дотримуйтеся інструкцій, які постачаються разом із виробом.
- ⚠ **ПОПЕРЕДЖЕННЯ.** Не підключайте посудомийну машину до електромережі, поки всі операції з встановлення не будуть виконані відповідно до "ІНСТРУКЦІЇ З МОНТАЖУ".
- ⚠ **ПОПЕРЕДЖЕННЯ.** Забороняється підключати посудомийну машину до електромережі до повного встановлення передньої панелі. В іншому випадку існує небезпека ураження електричним струмом.

Сервіс

- Для ремонту приладу зверніться до авторизованого сервісного центру. Використовуйте лише оригінальні запасні частини.
- Зверніть увагу, що самостійний або непрофесійний ремонт може мати наслідки для безпеки та може призвести до анулювання гарантії.
- Наступні запасні частини будуть доступні протягом 7 років після припинення випуску моделі: двигун, циркуляційний і зливний насоси, нагрівачі та нагрівальні елементи, включаючи теплові насоси, трубопроводи й супутнє обладнання, включаючи шланги, клапани, фільтри й аквастопи, конструктивні та внутрішні деталі, що відносяться до дверних вузлів, друковані плати, електронні дисплеї, реле тиску, термостати й датчики, програмне забезпечення та вбудоване програмне забезпечення для скидання. Зверніть увагу, що деякі з цих запасних частин доступні лише професійним ремонтникам, і що не всі запасні частини підходять для всіх моделей.
- Наступні запасні частини будуть доступні протягом 10 років після припинення випуску моделі: дверні петлі й ущільнення, інші ущільнення, коромисла, зливні фільтри, внутрішні решітки та пластикові допоміжні деталі, такі як кошики та кришки.
- Щодо лампи(ламп) всередині цього виробу та запасних ламп, що продаються окремо: Ці лампи призначені для того, щоб витримувати екстремальні фізичні умови в побутових приладах, такі як температура, вібрація, вологість або призначені для передачі інформації про робочий стан приладу. Вони не призначені для використання в інших цілях та не підходять для освітлення побутових приміщень.

Під'єднання до водопроводу

Прилад повинен бути підключений до водопровідної мережі за допомогою нових комплектів шлангів. Старі шланги не слід використовувати повторно.

- Впускний і зливний шланги можуть бути спрямовані вліво або вправо.
- Посудомийну машину можна підключити до холодної або гарячої води, якщо її температура не перевищує 60°C.**
- Тиск води має становити від 0,08 МПа до 1 МПа.

- ⚠ **ПОПЕРЕДЖЕННЯ.** Перед першим увімкненням виробу переконайтеся, що він встановлений у горизонтальному положенні за допомогою регульованих ніжок. Горизонтальне положення перевіряється за допомогою спиртового рівня.

Заміна впускного шланга

- У випадку виникнення проблем зі шлангом (розрив, тріщини тощо) його необхідно замінити на оригінальний виріб, який можна отримати у виробника або в його центрі технічного обслуговування.
- Впускний шланг повинен бути підключений до крана, щоб можна було відключити подачу води, коли машина не використовується (**мал. 1**).
- Посудомийна машина оснащена різьбовим з'єднувачем на 3/4" (**мал. 2**).
- Під'єднайте впускний шланг "А" до водопровідного крана "В" за допомогою кріплення на 3/4", переконавшись, що воно правильно затягнуто. Для північних країн (FI SE NO DK) необхідно використовувати адаптер (див. Інструкцію з монтажу).
- За необхідності вхідну трубу можна подовжити до 2,5 м. Подовжувальну трубу можна придбати в центрі післяпродажного обслуговування.

Українська

- Якщо посудомийну машину підключено до нових труб або до труб, які не використовувалися протягом тривалого часу, пропустіть воду протягом кількох хвилин, перш ніж під'єднати впускний шланг. Таким чином, жодні відкладення піску чи іржі не забиватимуть фільтр подачі води.

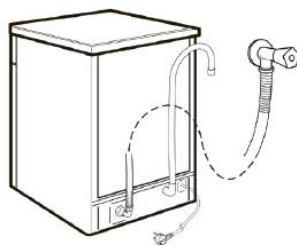

(мал. 1)

Примітка.

При підключенні до питної води переконайтеся, що ви підключаєте прилад за допомогою захисного пристрою від забруднення питної води зворотним потоком (відповідно до DIN EN 1717) та дотримуєтеся вимог щодо забруднення води (відповідно до KTW-BWGL). Конструкція виробу повинна унеможливити зворотне перекачування непитної води у водогін відповідно до IEC/EN 61770. Ми рекомендуємо, щоб установку, включаючи підключення води та електрики, а також ремонт виконував кваліфікований спеціаліст.

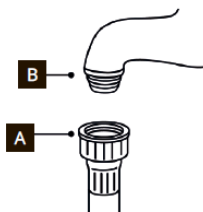

(мал. 2)

Гідравлічні запобіжні пристрої

Усі посудомийні машини обладнані запобіжним пристроєм, який, якщо вода перевищує нормальний рівень через несправності, автоматично блокує потік води та/або зливає надлишкову її кількість.

АКВАСТОП (мал. 3):

Пристрій, розташований на трубі подачі води, який зупиняє потік води, якщо трубка псується; в цьому випадку у **віконці "С"** з'являється червона позначка, і трубку потрібно замінити.

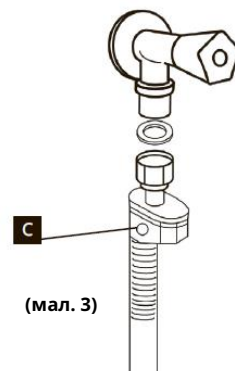

(мал. 3)

Під'єднання зливного шланга

- Зливний шланг повинен випускати воду у каналізаційну трубу; переконайтеся, що він не має перегинів (**мал. 4**).
- Каналізаційна труба повинна бути принаймні на 40 см вище рівня підлоги і мати внутрішній діаметр не менше 4 см.
- Бажано встановити водяний затвор проти запаху (**мал. 4X**). За необхідності шланг можна подовжити до 2,5 м, за умови, що він буде пролягати на висоті максимум 85 см над рівнем підлоги. Подовжувальну трубу можна придбати в центрі післяпродажного обслуговування.
- Шланг можна зачепити за бік раковини, але він не повинен бути занурений у воду, щоб запобігти потраплянню води назад до машини під час її роботи (**мал. 4Y**).
- При встановленні приладу під робочою поверхнею хомут шланга слід прикріпити до стіни у найвищому можливому положенні під робочою поверхнею (**мал. 4Z**).
- Перевірте, чи немає перегинів у впускному та зливному шлангах.

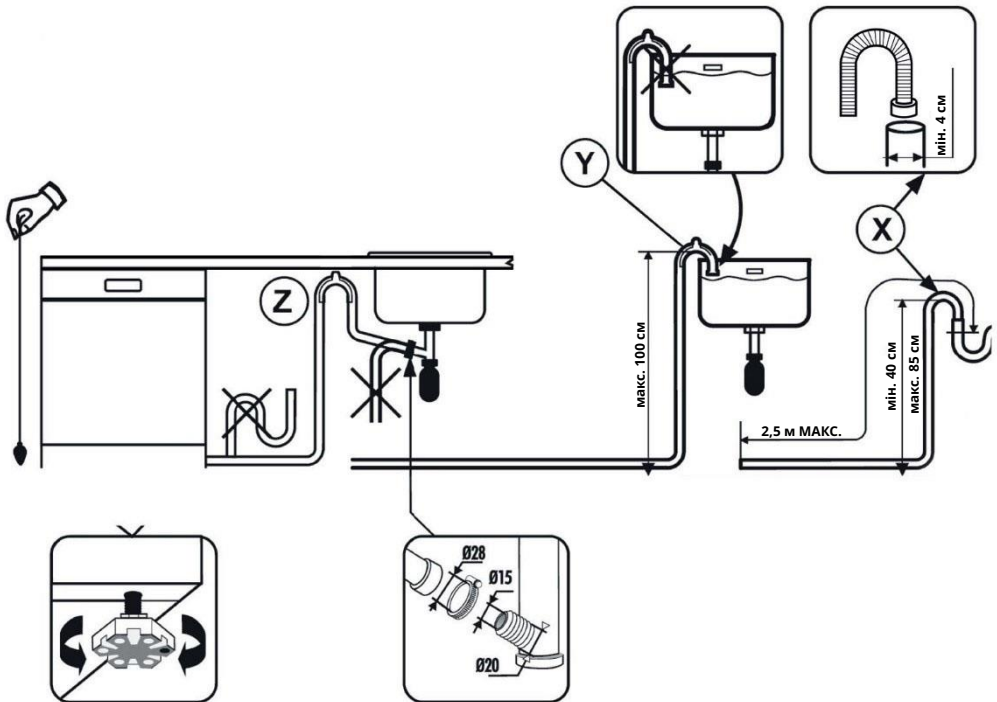

(мал. 4).

Опис виробу

- 1 Третє коромисло-розбризувач
- 2 Нижнє коромисло-розбризувач
- 3 Фільтри
- 4 Табличка з паспортними даними
- 5 Контейнер для соли
- 6 Диспенсер ополіскувача
- 7 Диспенсер засобу для миття
- 8 Нижній кошик
- 9 Верхнє коромисло-розбризувач
- 10 Верхній кошик
- 11 Третій кошик

i Малюнки призначені лише для довідки. Для отримання додаткової інформації зверніться до інших розділів або документів, що надаються разом з приладом.

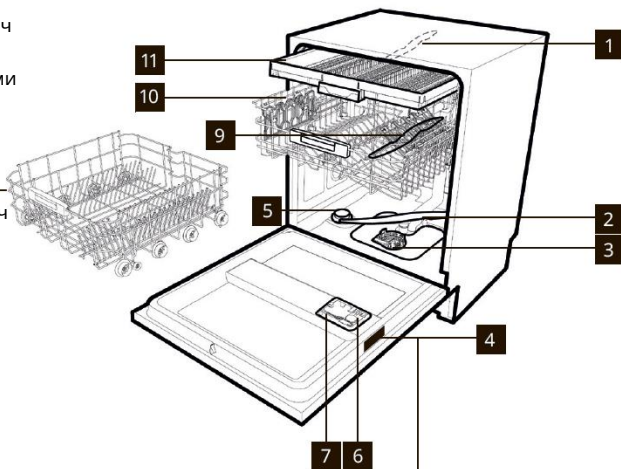

Серійний номер

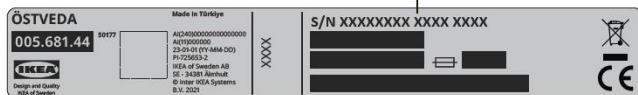

ТЕХНІЧНІ ХАРАКТЕРИСТИКИ (див. паспортну табличку)

ДАНИ	ПОВНІСТЮ ІНТЕГРОВАНА
	Ширина x Висота x Глибина (см) 59,8 x 81,8 x 55

Комплектів посуду (EN 50242)	14
Місткість із каструлями та посудом	9 осіб
Тиск подачі води (МПа)	Мін. 0,08 - Макс. 1 МПа
Запобіжник/споживана потужність/напруга живлення	10А / 2000 Вт / 220-240 В

Перед першим використанням

Завантаження солі

- Поява білих плям на тарілках зазвичай вказує на необхідність наповнити контейнер для солі.
- У нижній частині машини є ємність для солі для регенерації пом'якшувача води.
- Важливо використовувати лише сіль, призначену спеціально для посудомийних машин. Інші типи солі містять невелику кількість нерозчинних часток, які через тривалий час можуть негативно вплинути та погіршити ефективність пом'якшувача води.
- Щоб додати сіль, відкрутіть кришку контейнера внизу (мал. 5), а потім наповніть контейнер (мал. 6).
- Під час цієї операції витече трохи води; але продовжуйте додавати сіль, поки ємність не заповниться. Коли ємність заповниться, змішайте сіль і воду (див. мал. 7), очистіть різьбу від залишків солі та знову затягніть кран (мал. 8).

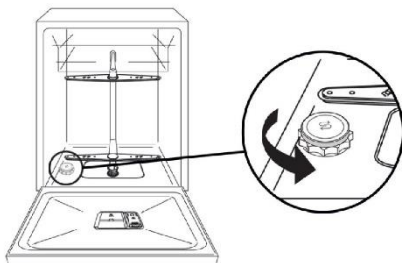

(мал. 5)

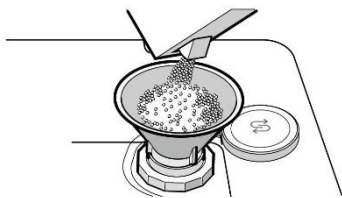

(мал. 6)

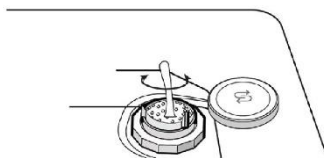

(мал. 7)

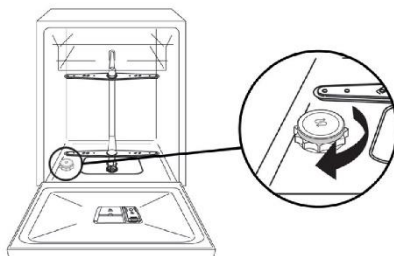

(мал. 8)

Після завантаження солі НЕОБХІДНО запускати повний цикл миття або програму ПОПЕРЕДНЕ МИТТЯ.

- Дозатор солі має ємність близько 1 кг, і для ефективного використання приладу його слід час від часу поповнювати.

(Лише для першого запуску)

Коли прилад використовується вперше, після повного заповнення ємності для солі необхідно додавати воду, поки ємність не переповниться.

Завантаження ополіскувача

Ополіскувач

Ополіскувач, який автоматично випускається під час останнього циклу ополіскування, сприяє швидкому висиханню посуду та запобігає утворенню плям.

Заповнення контейнера ополіскувача

Контейнер ополіскувача розташований поруч із контейнером засобу для миття (мал. 9).

Щоб відкрити контейнер, натисніть на виступ на кришці дозатора ополіскувача та підніміть її.

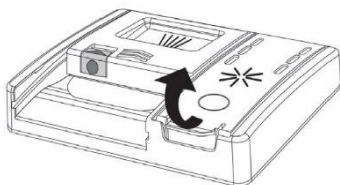

(мал. 9)

Додайте ополіскувач до позначки Max. (Макс.). (мал. 10)

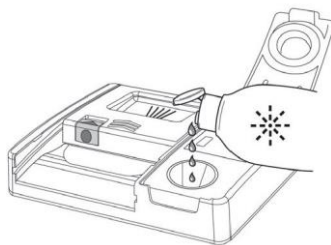

(мал. 10)

- Якщо ополіскувач розіллється, видаліть його з внутрішньої камери.
- Розлитий ополіскувач може спричинити надмірне спінювання під час циклу миття.
- Закрийте кришку дозатора ополіскувача.
- Кришка клацне в заблокованому положенні.

Завжди використовуйте лише ополіскувачі, які підходять для автоматичних посудомийних машин.

Основні налаштування та вибір програми

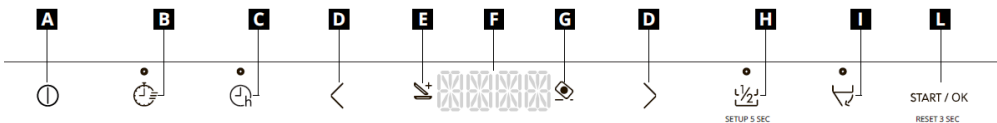

A Кнопка "УВИМК/ВИМК"

B Кнопка "EXPRESS"

C Кнопка "ВІДКЛАДЕНИЙ ПУСК"

D Кнопка "ВИБІР ПРОГРАМИ"

E Індикатор "ADDISH"

F ДИСПЛЕЙ

G Індикатор "ТАБЛЕТКИ"

H Кнопка "ПОЛОВИННЕ ЗАВАНТАЖЕННЯ /налаштування 5 сек."

I Кнопка "АВТОМАТИЧНЕ ВІДЧИНЕННЯ ДВЕРЦЯТ"

L ПУСК / ОК / скинути 3 сек.

Налаштування першого використання

Кнопка УВИМК/ВИМК 

- Щоб увімкнути та вимкнути прилад, натисніть кнопку "УВИМК/ВИМК" .

Перше вмикання пристрою

- Підключіть машину до джерела електроживлення.
- Натисніть кнопку "УВИМК/ВИМК" .

На цьому етапі активними будуть лише кнопки "ВИБІР ПРОГРАМИ"  та "ПУСК/ОК".

- На дисплеї з'явиться повідомлення "ВСТАНОВИТИ МОВУ", а потім "ENGLISH".
- Натисканням кнопки "ВИБІР ПРОГРАМИ"  можна вибрати потрібну мову.

- Щоб прийняти вибір мови, натисніть кнопку "ПУСК/ОК". Відразу після цього на дисплеї один раз з'явиться повідомлення "ЛАСКАВО ПРОСИМО", а всі індикатори вимкнуть.
- На дисплеї з'явиться попередньо задана програма "ЕКО".
- Щоб адаптувати цикл миття до типу брудного посуду, виберіть відповідну програму, натискаючи дві кнопки "ВИБІР ПРОГРАМИ" .
- Якщо необхідно, виберіть опції миття.
- Натисніть кнопку "ПУСК/ОК".

-  **ПОПЕРЕДЖЕННЯ.** Якщо посудомийна машина залишатиметься ввімкненою без вибору чи запуску програми, через 5 хвилин машина автоматично вимкнеться.

Огляд програми

Програма			Опис
P1	ECO	ЕКО	Стандартна і найефективніша програма з точки зору комбінованого споживання енергії та води для нормально забрудненого посуду. Стандартизована програма EN60436.
P2	AUTO	AUTO WASH	Програма, яка автоматично вибирає найефективнішу тривалість циклу й температуру залежно від завантаження та ступеня забруднення.
P3	 1h	ШВИДКА 1 год	Це програма повного завантаження, призначена для миття й сушіння менш ніж за годину зі збереженням високої якості миття.
P4		УНІВЕРСАЛЬНА	Підходить для щоденного миття злегка забрудненого посуду, ваша стандартна програма на кожен день.
P5		ІНТЕНСИВНА	Для сильно забруднених сковорідок та іншого посуду, який потребує інтенсивного й ефективного миття. Ідеально підходить для дуже брудних тарілок, сковорідок і каструль.
P6		СКЛО	М'який цикл очищення для найдорожчого крихкого посуду та кристалю. Спеціальна програма, яка забезпечує тривале життя вашого скляного посуду.
P7		БЕЗШУМНА	Ідеальна програма, призначена для зменшення шуму посудомийної машини до мінімуму.
P8		ПОПЕРЕДНЄ МИТТЯ	Коротке попереднє миття посуду, що використовується протягом дня, коли ви хочете зачекати, поки матимете повне навантаження.

Програми з попереднім миттям

Для програм із попереднім миттям рекомендовано додавати другу дозу засобу для миття (макс. 6 г) безпосередньо у відповідне місце (див. розділ "Завантаження засобу для миття").

Інформація для випробувальних інститутів

Щоб отримати необхідну інформацію для проведення експлуатаційних випробувань (наприклад, відповідно до: EN60436), надішліть електронного листа на адресу: **info.test@dishwasher-production.com**







У своєму запиті вкажіть код номера виробу (PNC) з паспортної таблички.

Програма

Засіб для миття,
призначений для
замочування
(попереднє миття)Температура
миття °ССередня (хв)
тривалість прання²Кнопка "ПОЛОВИННЕ
ЗАВАНТАЖЕННЯ"¹

Power wash

Кнопка
"АВТОМАТИЧНЕ
ВІДЧИНЕННЯ
ДВЕРЦЯТ"¹Кнопка
"ТАБЛЕТКИ"²

Р1	ECO	ЕКО	-	45	235	ТАК	-	ТАК	ТАК
Р2	AUTO	AUTO WASH	-	55-65	120-140	ТАК	ТАК	ТАК	ТАК
Р3		ШВИДКА 1 год	●	65	59	ТАК	ТАК	ТАК	ТАК
Р4		УНІВЕР- САЛЬНА	-	60	129	ТАК	ТАК	ТАК	ТАК
Р5		ІНТЕНСИВНА	●	75	146	ТАК	ТАК	ТАК	ТАК
Р6		СКЛО	-	45	96	ТАК	-	ТАК	ТАК
Р7		БЕЗШУМНА	-	55	255	ТАК	-	ТАК	ТАК
Р8		ПОПЕРЕДНЄ МИТТЯ	-	-	10	ТАК	-	ТАК	Н/Д

● = Додайте засіб для попереднього миття

1 = тільки якщо функцію активовано через **НАЛАШТУВАННЯ**.

2 = з холодною водою (15°C) - Допуск ±10%

Якщо використовується гаряча вода, під час виконання програми автоматично оновлюється час, який залишився до її завершення.

* Значення отримані в лабораторії згідно з європейським стандартом **EN60436** (споживання може коливатися відповідно до умов використання).

Програма **ЕКО** підходить для миття посуду середнього забруднення і є найефективнішою програмою для такого використання з точки зору споживання електроенергії та води. Крім того, ця програма використовується регуляторними органами для оцінки відповідності законодавству ЄС в галузі екодизайну.

За винятком програми **ЕКО**, значення, наведені для інших програм, є лише орієнтовними. На тривалість циклу можуть впливати численні фактори, такі як температура води, тиск водопровідної води, температура навколишнього середовища, кількість використаного засобу для миття, а також кількість і розподіл посуду в завантажувальних кошиках.

Програма	Споживання води (л)	Споживання електроенергії (кВт*год)
ECO	9,5	0,74
AUTO	13,4	1,2
 1h	12,6	1,4
	14,6	1,3
	18,1	1,9
	15,1	1,1
	14,6	1,4
	4,6	0,1

1) Тиск і температура води, коливання електроживлення, опції, кількість посуду та рівень забруднення можуть впливати на ці значення.

2) Значення, наведені для програм, окрім програми ЕКО, є лише орієнтовними.

Параметри і налаштування

ADDISH (опція додавання посуду після запуску програми)

Після запуску програми відчиняти дверцята й додавати посуд можна лише тоді, коли світиться індикатор **ADDISH**. Пристрій автоматично зупиниться, а на дисплеї блиматиме час, що залишився до завершення циклу. Зачиніть дверцята, **не натискаючи жодних кнопок**.

Відчиняйте дверцята повільно й обережно, щоб вас не оббризкало водою для миття.

Настійно не радимо додавати посуд після вимкнення індикатора ADDISH, оскільки це може вплинути на ефективність миття.

 **ПОПЕРЕДЖЕННЯ.** Якщо ви відчините дверцята під час циклу сушіння, переривчастий звуковий сигнал повідомить вам, що цикл сушіння ще не закінчився.

Переривання програми

Не рекомендовано відчиняти дверцята під час виконання програми, особливо під час етапів основного миття й завершального гарячого ополіскування. Однак у разі відчинення дверцят під час виконання програми (наприклад, для додавання посуду) машина автоматично зупиниться. Зачиніть дверцята, не натискаючи жодних кнопок. Цикл продовжиться з того моменту, на якому його було зупинено.

 **ПОПЕРЕДЖЕННЯ.** Якщо ви відчините дверцята під час циклу сушіння, переривчастий звуковий сигнал повідомить вам, що цикл сушіння ще не закінчився.

Зміна запущеної програми

Якщо ви бажаєте скасувати або змінити програму, яка вже запущена, виконайте наведені нижче дії:

- 1 Натисніть і тримуйте кнопку **"СКИНУТИ 3 СЕК."** протягом щонайменше 3 секунд.
- 2 Поки кнопка **"СКИНУТИ 3 СЕК."** утримується натиснутою, на дисплеї з'являється зворотний відлік **"3-2-1"**.
- 3 На дисплеї з'явиться повідомлення **"СКИНУТИ "** і пролунають звукові сигнали.
- 4 Програма, що виконується, буде скасована, і на дисплеї з'явиться програма **"ЕКО"**.
- 5 На цьому етапі ви можете встановити нову програму за допомогою кнопок **"ВИБІР ПРОГРАМИ" <>**.

 **ПОПЕРЕДЖЕННЯ.** Перед запуском нової програми слід перевірити наявність засобу для миття у дозаторі. У разі необхідності додайте засіб для миття.

Завершення програми

Завершення програми буде позначено 3 сигналами тривалістю 3 секунди з 20-секундними паузами між ними. Через хвилину посудомийна машина вимкнеться.

У цей час на дисплеї протягом однієї хвилини відобразатиметься повідомлення "ЗАВЕРШЕННЯ".

АВТОМАТИЧНЕ ВІДЧИНЕННЯ ДВЕРЦЯТ

Під час етапу сушіння дверцята автоматично відчиняться, і, перш ніж виймати посуд, вам потрібно буде зачекати, поки не пролунає сигнал завершення циклу.

Кнопка "EXPRESS"

Ця кнопка дозволяє скоротити середнє споживання енергії та час на 25 % (відповідно до вибраного циклу), знизивши температуру води й час сушіння під час остаточного ополіскування. Ця функція рекомендована для вечірнього миття, коли не потрібно негайно ідеально висушити посуд. Для кращого сушіння залиште дверцята посудомийної машини злегка відчиненими, щоб повітря природно циркулювало в приладі.

ПОЛОВИННЕ ЗАВАНТАЖЕННЯ/НАЛАШТУВАННЯ 5 СЕК.

Ця кнопка дозволяє вибрати дві різні функції:

Кнопка "ПОЛОВИННЕ ЗАВАНТАЖЕННЯ"

Спеціально розроблено для невеликих партій злегка забрудненого посуду, які відповідають приблизно половині місткості посудомийної машини. Вибравши цю функцію, ви можете заощадити час, енергію та воду. Після вибору програми натисніть цю кнопку, і загориться індикатор. Якщо ця функція не сумісна з заданою програмою, лунатиме звук.

Вибір кошика для миття

Кожного разу, коли натискається кнопка половинного завантаження, на дисплеї з'являється кошик для миття.



Обидва кошики.



Нижній кошик.



Верхній кошик.

У моделях з 3-м кошиком він завжди буде активним.



НАЛАШТУВАННЯ

Посудомийна машина поставляється з певними заводськими налаштуваннями. Проте ви можете адаптувати різні параметри миття до своїх потреб у меню налаштувань.

Наступні параметри можна налаштувати
Мова-->Таблетки-->Пом'якшувач води-->Ополіскувач-->Зумер

ЗАВЖДИ починайте цю процедуру, коли посудомийна машина вимкнена.

Налаштування мови

- Увімкніть посудомийну машину за допомогою кнопки "УВІМК/ВИМК" .
- Тримайте кнопку "НАЛАШТУВАННЯ 5 СЕК." натиснутою близько 5 секунд.
- На дисплеї з'явиться повідомлення "НАЛАШТУВАННЯ".
- Натискаючи кнопку "ВИБІР ПРОГРАМИ" , ви можете послідовно вибирати параметри, які потрібно налаштувати.
- Виберіть налаштування "МОВА", яке з'явиться на дисплеї.
- Натисніть кнопку "ПУСК/ОК", щоб підтвердити вибраний параметр.
- На дисплеї з'явиться "ENGLISH".
- Натискайте кнопки "ВИБІР ПРОГРАМИ" , щоб вибрати нову мову.

- Натисніть кнопку "ПУСК/ОК", щоб підтвердити вибрану мову. З'явиться повідомлення "МОВА", і пролунає короткий звуковий сигнал.
- Щоб вийти з меню, натисніть кнопку "УВІМК/ВИМК" .



"ТАБЛЕТКИ"

НАЛАШТУВАННЯ ОПЦІЇ "ТАБЛЕТКИ" 5 СЕК

Ця функція дозволяє оптимально використовувати таблетки ("3 в 1" / "4 в 1" / "5 в 1" тощо). Натискання цієї кнопки змінює задану програму миття, щоб отримати найкращу продуктивність використання таблеток або комбінованих засобів для миття; крім того, індикатори солі та ополіскувача вимикаються.





-  **ПОПЕРЕДЖЕННЯ.** Після вибору ця функція також залишається активним (індикатор світиться) для наступних циклів миття, і її можна деактивувати (індикатор вимикається), лише скасувавши вибір цієї функції.

Ця функція рекомендується в разі використання ШВИДКОЇ програми, тривалість якої буде подовжена, що дозволить покращити продуктивність таблетованих засобів для миття.

- Увімкніть посудомийну машину за допомогою кнопки "УВІМК/ВИМК" .
- Тримайте кнопку "НАЛАШТУВАННЯ 5 СЕК." натиснутою близько 5 секунд.
- На дисплеї з'явиться повідомлення "НАЛАШТУВАННЯ".
- Натискаючи кнопку "ВИБІР ПРОГРАМИ" , ви можете послідовно вибирати параметри, які потрібно налаштувати.
- Виберіть налаштування "ТАБЛЕТКИ".
- Натисніть кнопку "ПУСК/ОК", щоб підтвердити вибраний параметр.
- Натискайте кнопки "ВИБІР ПРОГРАМИ" , щоб вибрати одне з двох налаштувань: "ТАК" "НІ"
- Підтвердіть свій вибір, натиснувши "ПУСК/ОК"
- Якщо налаштування "ТАК" підтверджено, на дисплеї почне світитися піктограма "ТАБЛЕТКИ".
- Якщо налаштування "НІ" підтверджено, піктограма "ТАБЛЕТКИ" вимкнеться.
- Щоб вийти з меню, натисніть кнопку "УВІМК/ВИМК".

ВИБІР І НАЛАШТУВАННЯ ЗУМЕРА

Сигнал зумера, який лунає при натисканні кнопок, що використовуються для вибору й налаштування функцій та опцій миття, можна увімкнути/вимкнути таким чином (за замовчуванням він активований):

-  **ПОПЕРЕДЖЕННЯ.** Сигнал зумера завжди залишатиметься активним під час увімкнення та вимкнення машини, на початку або наприкінці циклу миття, а також у разі виникнення проблеми або помилки з машиною.
- Увімкніть посудомийну машину за допомогою кнопки "УВІМК/ВИМК" .
- Тримайте кнопку "НАЛАШТУВАННЯ 5 СЕК." натиснутою близько 5 секунд.
- На дисплеї з'явиться повідомлення "НАЛАШТУВАННЯ".
- Натискаючи кнопку "ВИБІР ПРОГРАМИ" , ви можете послідовно вибирати параметри, які потрібно налаштувати.
- Виберіть параметр "ЗУМЕР"
- Натисніть кнопку "ПУСК/ОК", щоб підтвердити вибраний параметр.
- Натискайте кнопки "ВИБІР ПРОГРАМИ" , щоб вибрати одне з двох налаштувань: "ТАК" "НІ".
- Підтвердіть свій вибір, натиснувши "ПУСК/ОК".
- Якщо налаштування підтверджено, на дисплеї з'явиться повідомлення "ЗУМЕР", яке буде постійно прокручуватися.
- Щоб вийти з меню, натисніть кнопку "УВІМК/ВИМК" .

ПІДСВІЧУВАННЯ ПІДЛОГИ

Під час виконання програми миття нижня підсвітка освітлює підлогу під дверцятами посудомийної машини. Під час запуску циклів миття підсвітка горітиме до завершення циклу. Щоб повідомити про завершення циклу миття, підсвічування підлоги періодично вмикається на 10 секунд.

Освітлення не працює, коли машина перебуває у стані відкладеного пуску або паузи.

Індикацію не буде видно, якщо цокольна панель розташована попереду або якщо щось розміщено перед інформаційним проектором.

Кнопка "АВТОМАТИЧНЕ ВІДЧИНЕННЯ ДВЕРЦЯТ"

Ця функція вмикає спеціальний пристрій, який відчиняє дверцята на кілька сантиметрів під час або після циклу сушіння (залежно від програми), що сприяє більш природному й ефективному сушінню посуду. Тривалість обраного циклу буде автоматично змінено, щоб дозволити оптимізацію температури ополіскування, що дозволить значно зменшити споживання енергії. Відчинення дверцят на останньому етапі сушіння забезпечує рециркуляцію повітря, усуваючи ризик неприємних запахів.

Ця функція буде автоматично активуватися в програмі "ЕКО".

Проте існує можливість її деактивувати.

 **ПОПЕРЕДЖЕННЯ.** Якщо вибрано цю функцію, не слід жодним чином перешкоджати відчиненню дверцят або примусово зачиняти їх, оскільки це може пошкодити механізм. Залиште простір перед дверцятами вільним і, перш ніж зачинити їх, зачекайте, поки пристрій відчинення не активується знову.

Попереджувальний індикатор "НЕМАЄ СОЛІ"

Коли на дисплеї з'явиться повідомлення "СІЛЬ" або, за наявності, загориться відповідний індикатор , наповніть контейнер (див. розділ "ЗАВАНТАЖЕННЯ СОЛІ").

Якщо рівень налаштування пом'якшувача води встановлено на 0, цього ніколи не станеться (див. розділ про налаштування пом'якшувача води).

Попереджувальний індикатор "НЕМАЄ ОПОЛІСКУВАЧА"

Коли на дисплеї з'явиться повідомлення "ОПОЛІСКУВАЧ" або, за наявності, загориться відповідний індикатор, наповніть резервуар (див. розділ "ЗАВАНТАЖЕННЯ ОПОЛІСКУВАЧА").

Якщо рівень **ОПОЛІСКУВАЧА** встановлено на 0, цього ніколи не станеться.

Кнопка "ВІДКЛАДЕНИЙ ПУСК"

Вибір відкладеного пуску:

Ця кнопка дозволяє запрограмувати початок циклу миття з затримкою від 0:30 до 24 годин. Для налаштування відкладеного пуску виконайте такі дії:

- Увімкніть посудомийну машину, утримуючи кнопку "УВІМК/ВИМК" натиснутою протягом близько 3 секунд.
- Виберіть програму миття.
- Натисніть кнопку "ВІДКЛАДЕНИЙ ПУСК" (на дисплеї з'явиться значення "0:30").
- Натисніть цю кнопку знову, щоб збільшити затримку на 30 хвилин. Кожне наступне натискання збільшує затримку на 1 годину, максимум до 24:00. Якщо після затримки на 24:00 години кнопку ще раз натиснути, затримка повернеться до "0:00" (відкладений пуск вимкнено).
- Налаштування відкладеного пуску залишиться видимим на дисплеї протягом 5 секунд або до натискання кнопок "УВІМК/ВИМК", "ВИБІР ПРОГРАМИ" чи "ПУСК/ОК".

Зміна програми не змінює часу відкладеного пуску, і світлодіод залишатиметься увімкненим.

Після натискання кнопки "ВІДКЛАДЕНИЙ ПУСК" відобразиться останнє встановлене значення.

Відлік і початок програми з ВІДКЛАДЕНИМ ПУСКОМ

- Коли в програмі встановлено затримку: після натискання кнопки "ПУСК/ОК".
- Індикатор "ВІДКЛАДЕНИЙ ПУСК" залишається увімкненим до кінця часу.
- На дисплеї починає відображатися відлік відкладеного пуску "ПОЧАТОК О XX: XX".
- Час відобразиться з 30-хвилинними інтервалами протягом 24 годин та хвилинними інтервалами протягом останніх 2 годин.
- Якщо натиснути будь-яку кнопку (крім кнопок "УВІМК/ВИМК", "ПУСК/ОК") і втримувати її 3 секунди, з'явиться назва програми "Р XX" (Р + номер програми) і буде відобразитися протягом однієї прокрутки, а потім знову з'явиться час відкладеного пуску.

У разі відмови живлення або вимкнення посудомийна машина зберігає час, що залишився до запуску, і відновлює відлік із того місця, де він був перерваний, щойно відновиться живлення або машина знову буде увімкнена.

Якщо ви бажаєте скасувати відкладений пуск, виконайте такі дії:

- Натисніть і втримуйте кнопку "ПУСК/ОК" протягом щонайменше 3 секунд. На дисплеї з'явиться повідомлення "СКИНУТИ", і пролунають звукові сигнали.
- Відкладений пуск і вибрану програму буде скасовано. На дисплеї з'являться два тире.
- На цьому етапі, якщо ви хочете запустити посудомийну машину, вам потрібно буде знову задати бажану програму й вибрати кнопки опцій, якщо це необхідно.

Пом'якшувач води

Залежно від джерела постачання, вода містить різну кількість вапняку та мінералів, які відкладаються на посуді, залишаючи білуваті плями та сліди. Чим вище рівень цих мінералів, присутніх у воді, тим твердіша вода.

Посудомийна машина оснащена блоком пом'якшувача води, який завдяки використанню спеціальної регенеруючої солі подає пом'якшену воду для миття посуду. Ступінь жорсткості вашої води можна дізнатися у вашій компанії водопостачання.

Регулювання пом'якшувача води



Пом'якшувач води може обробляти воду з рівнем жорсткості до 90 °fH (французька класифікація) або 50 °dH (німецька класифікація) через 8 налаштувань. Параметри наведено в таблиці нижче з відповідною водопровідною водою, яка підлягає обробці.

Рівень	Жорсткість води		Використання регенеруючої солі	Налаштування пом'якшувача води
	°fH (французькі градуси)	°dH (німецькі градуси)		
0	0-5	0-3	НІ	S0
1	6-10	4-6	TAK	S1
2	11-20	7-11	TAK	S2
3	21-30	12-16	TAK	S3
4*	31-40	17-22	TAK	S4
5	41-50	23-27	TAK	S5
6	51-60	28-33	TAK	S6
7	61-90	34-50	TAK	S7

* Пом'якшувач води встановлений на заводі на рівні 4 (S4), оскільки це задовольняє вимоги більшості користувачів.

Регулюйте налаштування блоку пом'якшувача води відповідно до ступеня жорсткості води наступним чином:

Посудомийну машину слід ЗАВЖДИ вимкати перед початком цієї процедури.

- Увімкніть посудомийну машину за допомогою кнопки "УВІМК/ВИМК" .
- Тримайте кнопку "НАЛАШТУВАННЯ 5 СЕК." натиснутою близько 5 секунд.
- На дисплеї з'явиться повідомлення "НАЛАШТУВАННЯ".
- Натискаючи кнопку "ВИБІР ПРОГРАМИ" , ви можете послідовно вибирати параметри, які потрібно налаштувати.
- Виберіть налаштування "ПОМ'ЯКШУВАЧ ВОДИ".
- Натисніть кнопку "ПУСК/ОК", щоб підтвердити вибраний параметр.
- На дисплеї з'являється заданий рівень (заводський рівень — "S4").
- Натискайте кнопки "ВИБІР ПРОГРАМИ" , щоб вибрати різні рівні налаштувань.

Українська

- Підтвердіть свій вибір, натиснувши "ПУСК/ОК".
- На дисплеї буде прокручуватися "ПОМ'ЯКШУВАЧ ВОДИ".
- Щоб вийти з меню, натисніть кнопку "УВІМК/ВИМК" .

Щоб знову змінити налаштування пом'якшувача води, виконайте таку ж процедуру.

⚠ ПОПЕРЕДЖЕННЯ. Якщо ви не можете завершити процедуру, вимкніть посудомийну машину, натиснувши кнопку "УВІМК/ВИМК", і почніть процедуру знову з самого початку (**КРОК 1**).

Інформація про регенерацію смоли сіллю.

Фаза регенерації відбувається наприкінці циклу миття.

На етапі регенерації смоли споживається приблизно 3,5 л води, при цьому енергоспоживання становить приблизно 1 Вт·год, а час циклу збільшується приблизно на 7 хвилин.

Для циклу Еко час відповідає показаному в таблиці.

Рівень	Дисплей	Частота
S0	ДИСПЛЕЙ S0	Ніколи
S1	ДИСПЛЕЙ S1	1 кожні 9 циклів
S2	ДИСПЛЕЙ S2	1 кожні 7 циклів
S3	ДИСПЛЕЙ S3	1 кожні 5 циклів
S4	ДИСПЛЕЙ S4	1 кожні 4 цикли
S5	ДИСПЛЕЙ S5	1 кожні 3 цикли
S6	ДИСПЛЕЙ S6	1 кожні 2 цикли
S7	ДИСПЛЕЙ S7	Кожен цикл

Ополіскувач



Коли виникне необхідність наповнити контейнер для ополіскувача, на дисплеї з'явиться повідомлення про відсутність ополіскувача.

На заводі встановлено на рівень 4, оскільки це задовольняє більшість користувачів.

Регулювання кількості ополіскувача

ЗАВЖДИ починайте цю процедуру, коли посудомийна машина вимкнена.

- Увімкніть прилад, натиснувши кнопку "УВІМК/ВИМК" .

- Утримуйте кнопку "Налаштування 5 сек.", пролунає короткий звуковий сигнал
- На дисплеї з'явиться повідомлення "НАЛАШТУВАННЯ".
- Натискайте кнопки "ВИБІР ПРОГРАМИ" , щоб перейти в підменю.
- Виберіть опцію "ОПОЛІСКУВАЧ". Натисніть "ПУСК/СКИНУТИ", щоб отримати доступ до рівнів регулювання.
- Натисніть "ПУСК/ОК", щоб отримати доступ до рівнів регулювання.
- Натисніть "ВИБІР ПРОГРАМИ" , щоб вибрати значення (R1.....R6). При рівні R0 ополіскувач не випускається. (**див. таблицю**)
- Натисніть "ПУСК/ОК" для підтвердження.
- Натисніть "УВІМК/ВИМК"  для підтвердження.

Рівень ополіскувача (багаторазове дозування)	Значення
0	Багаторазове дозування й ополіскувач не виявлені.
1	1 імпульс (1 доза)
2	2 імпульси (2 дози)
3	3 імпульси (3 дози)
4	4 імпульси (4 дози)
5	5 імпульсів (5 доз)
6	6 імпульсів (6 доз)

Вміст вапна у воді суттєво впливає на утворення вапняного накипу та продуктивність сушіння. Тому важливо регулювати кількість ополіскувача, щоб досягти хороших результатів миття. Якщо після миття на посуді є смужки, зменште кількість на одну позицію. Якщо виникають білуваті плями, збільште кількість на одну позицію.

Завантаження кошика та налаштування

Регулювання верхнього кошика.

Верхній кошик обладнаний системою регулювання по висоті.

Підняти:

Піднімайте кошик, тримаючи його з боків (**мал. 11**), доки він опиниться у верхньому положенні.

Опустити:

Натисніть важіль "А", утримуючи кошик з боків (**мал. 12**), доки він опиниться у нижньому положенні.

⚠ ПОПЕРЕДЖЕННЯ. Ми рекомендуємо регулювати висоту кошика перед завантаженням посуду.

⚠ ПОПЕРЕДЖЕННЯ. Завжди утримуйте кошик, коли він опускається в положення зупинки.

⚠ ПОПЕРЕДЖЕННЯ. Ніколи не піднімайте та не опускайте кошик, тримаючи його лише за один бік.

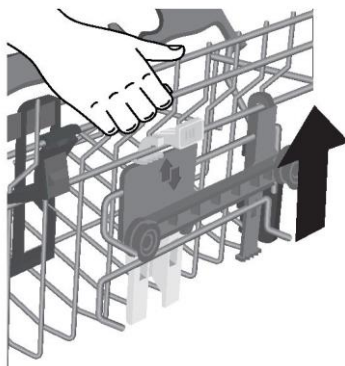

(мал. 11)

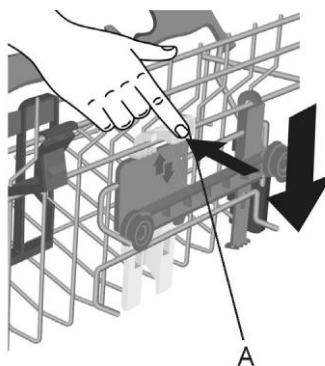

(мал. 12)

Українська

Завантаження посуду

Використання верхнього кошика

Тримач для чашок

Верхній кошик (мал. 13) обладнаний рухомими опорами, причепленими до бічної панелі. Їх можна розкрити (А), щоб розмістити чайні й кавові чашки, довгі ножі та ополонки, або опустити (В), щоб мати більше місця у верхньому кошику.

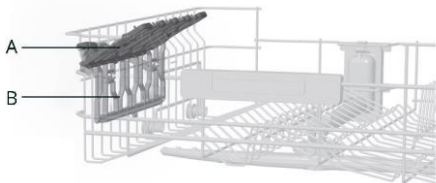

(мал. 13)

- На кінці самих опор можна підвісити склянки у формі келихів (мал. 14).

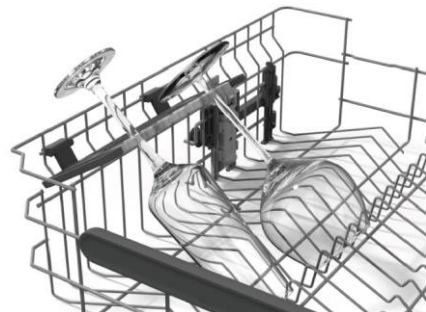

(мал. 14)

- Верхній кошик розроблений таким чином, щоб забезпечити максимальну гнучкість використання. Його можна завантажити десертними тарілками, чашками і склянками, які рекомендується зафіксувати, щоб їх не перекинуло струменями.

- Розмістіть великі тарілки з невеликим нахилом до передньої частини, щоб було легше вставляти кошик у машину.

⚠ ПОПЕРЕДЖЕННЯ. Після завантаження кошика переконайтеся, що коромисло-розбризувач обертається вільно й не зачіпляє посуд чи кухонне приладдя.

Стандартне щоденне завантаження представлено на мал. 15.

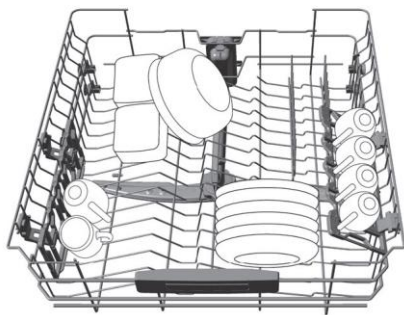

(мал. 15)

Використання нижнього кошика

- У нижньому кошику розташовуються каструлі, сковорідки, супниці, салатниці, кришки, сервірувальні, обідні та супові тарілки.
- Столові прибори слід розмістити ручками вниз у спеціальному пластиковому контейнері, розташованому в нижньому кошику, переконавшись, що самі столові прибори не перешкоджають обертанню коромисла-розбризувача або відчиненню відділення засобу для миття.

Складані решітки

У нижньому кошику (мал. 16) можуть бути регульовані гребінці, які допомагають забезпечити оптимальну стійкість посуду.

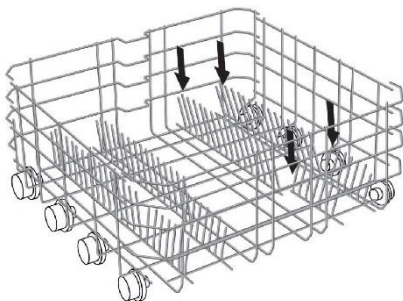

(мал. 16)

Посуд або тарілки нестандартного розміру чи форми можуть бути підняті/опущені (мал. 17, мал. 18 і мал. 19), щоб забезпечити максимальну гнучкість завантаження.

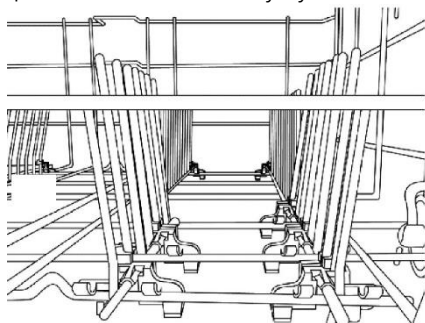

(мал. 17)

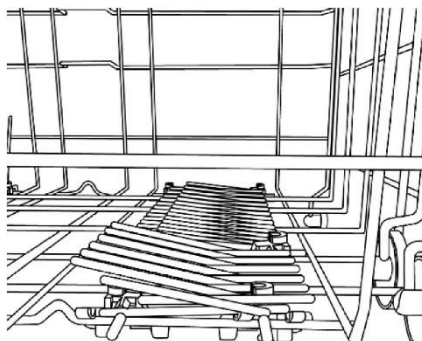

(мал. 18)

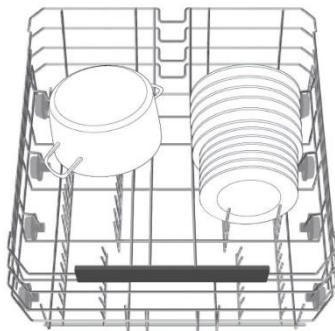

(мал. 19)

⚠ ПОПЕРЕДЖЕННЯ. Після завантаження кошика переконайтеся, що коромисло-розбризувач обертається вільно й не зачіпляє посуд чи кухонне приладдя.

Використовуйте третій кошик для столових приборів, як показано на ілюстрації (мал. 20). Кладіть ножі гострою стороною донизу.

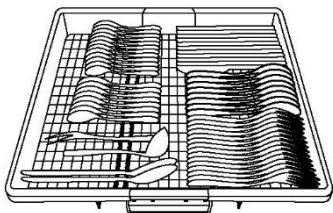

(мал. 20)

За необхідності бокові полиці на третьому кошику можна зсунути чи зняти (мал. 21-22) та отримати додатковий простір у верхньому кошику для об'ємних предметів, таких як бокали для вина.

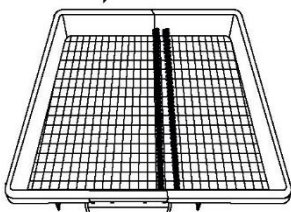

(мал. 21)

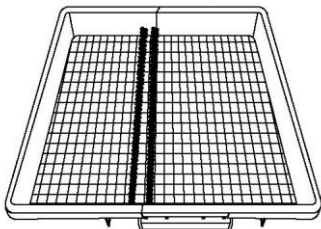

(мал. 22)

Power wash

У деяких програмах (див. таблицю програм) третє коромисло, розташоване в нижній частині посудомийної машини, також дозволяє вмикати функцію **POWER WASH**.

Ця функція ідеальна для миття сильно забрудненого посуду або каструль, розміщених безпосередньо над зоною роботи коромисла **POWER WASH**.

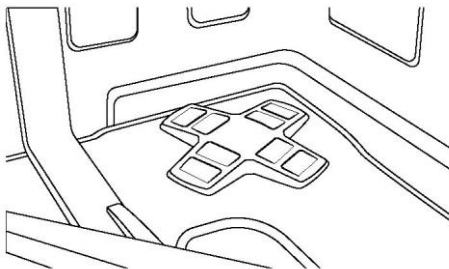

Завантаження засобу для миття

Завантаження засобу для миття

Дуже важливо використовувати засіб для миття, спеціально розроблений для посудомийних машин у вигляді порошку, рідини, гелю або таблеток.

Непридатні засоби для миття (наприклад, для миття вручну) не містять належних інгредієнтів для використання в посудомийній машині, а також не дозволяють посудомийній машині працювати належним чином.

Заповнення контейнера засобу для миття

Контейнер засобу для миття знаходиться всередині дверцят (мал. 23). Якщо дверцята контейнера зачинені, просто натисніть кнопку розблокування (A): дверцята завжди відчиняються наприкінці будь-якої програми миття, готові до наступного використання.

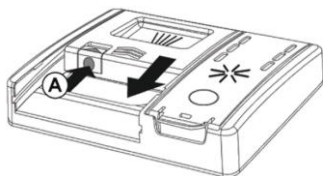

(мал. 23)

⚠ ПОПЕРЕДЖЕННЯ. Під час завантаження нижнього кошика переконайтеся, що тарілки або інші предмети не перешкоджають роботі дозатора засобу для миття.

Кількість засобу для миття, яку слід використовувати, залежить від того, наскільки забруднений посуд, і від типу посуду, який потрібно мити. Ми радимо використовувати 20-30 г засобу для миття в мийній секції відділення засобів для миття (мал. 24).

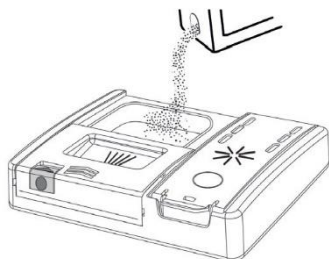

(мал. 24)

Якщо ви використовуєте таблетки, то достатньо буде однієї. Вставте **ТАБЛЕТКИ**, переконавшись, що вони не заважають системі відчинення. (мал. 25)

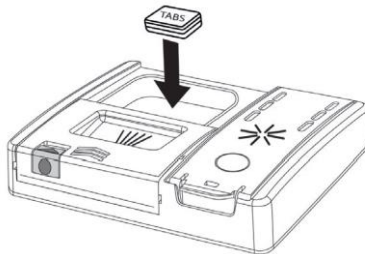

(мал. 25)

Заливши засіб для миття в контейнер, зачиніть дверцята знову, натискаючи в напрямку стрілки, поки вони не клацнуть, вставши на місце (мал.26).

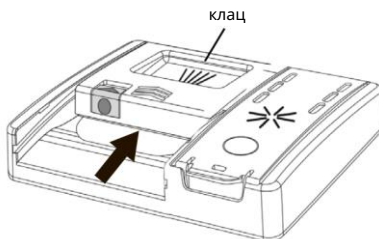

(мал. 26)

Оскільки не всі засоби для миття однакові, інструкції на коробках різних засобів можуть відрізнятися. Користувачам слід пам'ятати про те, що недостатня кількість засобу для миття призведе до неякісного миття посуду, у той час як використання занадто великої кількості засобу не покращить результати миття, а лише збільшить витрату засобу.

Не використовуйте надмірну кількість засобу для миття, щоб не збільшити таким чином шкоду для навколишнього середовища.

Завантаження засобу для попереднього миття в програмах, які цього потребують

У програмах, які мають цикл попереднього миття, що вимагає додаткової дози засобу для миття (див. розділ про програми миття), додатковий засіб для миття слід налити у відповідне місце (мал. 27) С.

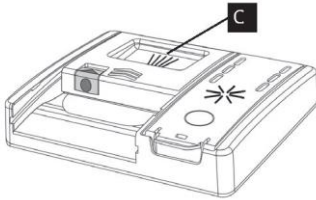

(мал. 27)

Типи засобів для миття

Таблетовані засоби для миття

Таблетки засобів для миття різних виробників розчиняються з різною швидкістю, тому під час коротких програм деякі таблетки засобів для миття можуть бути не повністю ефективними, оскільки вони не повністю розчиняються.

Якщо використовуються такі продукти, рекомендується вибирати більш тривалу програму, щоб гарантувати повне використання засобу для миття.

Щоб отримати задовільні результати миття, таблетки НЕОБХІДНО класти у секцію миття контейнера засобу для миття, а НЕ безпосередньо в камеру.

Концентровані засоби для миття

Концентровані засоби для миття зі зниженою лужністю та природними ензимами в поєднанні з програмами миття при 50°C мають менший вплив на навколишнє середовище та захищають посуд і посудомийну машину. Програми миття при 50°C використовують властивості ензимів, які розчиняють бруд, що, отже, дозволяє за допомогою концентрованих засобів для миття досягати тих же результатів, що й програмам при 65°C, але за нижчої температури.

Комбіновані засоби для миття

Засоби для миття, які також містять ополіскувач, слід поміщати в мийну секцію контейнера засобу для миття.

Контейнер ополіскувача повинен бути порожнім (якщо він не порожній, встановіть регулятор ополіскувача в найнижче положення перед використанням комбінованих засобів для миття).

"ТАБЛЕТКИ" комбінованих засобів для миття

Якщо ви плануєте використовувати "ТАБЛЕТКИ" комбінованих засобів для миття ("3 в 1" / "4 в 1" / "5 в 1" тощо), тобто ті, що містять сіль та/або ополіскувач, ми радимо наступне:

- уважно прочитайте та дотримуйтесь інструкцій виробника, наведених на упаковці.

Якщо під час використання цього типу продукту ви не отримаєте задовільних результатів миття, зверніться до виробника засобу для миття.

За певних обставин використання комбінованих засобів для миття може спричинити:

- вапняний наліт на посуді або в посудомийній машині;
- зниження ефективності миття та сушіння.

Будь-які проблеми, які виникають безпосередньо внаслідок використання цих продуктів, не покриваються нашою гарантією.

Якщо виникають проблеми з миттям та/або сушінням, ми рекомендуємо повернутися до традиційних окремих засобів (сіль, засіб для миття, ополіскувач). Це забезпечить правильну роботу пом'якшувача води в посудомийній машині.

У цьому випадку ми рекомендуємо вам:

- наповнити обидва контейнери – для солі та ополіскувача;
- запустити один звичайний цикл миття без завантаження.

Зверніть увагу, що після повернення до використання звичайної солі знадобиться кілька циклів, перш ніж система знову стане повністю ефективною.

Підказки й поради

Як отримати дійсно хороші результати миття

- Перед тим, як помістити посуд у посудомийну машину, видаліть будь-які залишки їжі (кістки, раковини, шматочки м'яса або овочів, кавову гущу, шкірку фруктів, золу сигарет, зубочистки тощо), щоб уникнути блокування фільтрів, випускного отвору для води та форсунок коромисел.
- Немає необхідності полоскати посуд перед завантаженням його в посудомийну машину, так як це призводить до підвищеного споживання води та електроенергії і не рекомендується.
- Якщо каструлі та посуд для духовки вкриті залишками пригорілої або смаженої їжі, бажано відмочити їх перед миттям.
- Розташуйте посуд лицьовою стороною вниз.
- Спробуйте розмістити предмети посуду таким чином, щоб вони не торкалися один одного. Якщо вони будуть завантажені належним чином, ви отримаєте кращі результати.
- Після завантаження посуду переконайтеся, що коромисла можуть вільно обертатися.
- Пательні та інший посуд, який має особливо стійкі забруднення або залишки пригорілої їжі, слід замочити у воді з засобом для миття для посудомийної машини.
- Для правильного миття срібла:
 - промийте срібло відразу після використання, особливо якщо воно використовувалося для майонезу, яєць, риби тощо;
 - не розбризкуйте на нього засіб для миття;
 - тримайте його окремо від інших металів.

Як заощадити.

Поради, як заощадити гроші та не завдати шкоди довкіллю під час використання приладу.

- Досягти найкращих результатів споживання електроенергії, води, засобу для миття та оптимального часу миття можна, дотримуючись рекомендованого максимального завантаження.
- Економте до 50 % енергії, вмикаючи лише повністю завантажену посудомийну машину замість 2 половинних завантажень.

- Якщо посуд не дуже брудний або кошики не надто повні, виберіть програму **ЕКО**, дотримуючись інструкцій у списку програм.
- Найбільш ефективними з точки зору сукупного використання води й енергії завжди є довготривалі програми з меншою температурою.
- Миття в посудомийній машині використовує менше електроенергії та води, ніж миття вручну, якщо посудомийна машина використовується відповідно до інструкцій і порад виробника.

Що не можна мити.

- Слід пам'ятати, що не весь посуд можна мити в посудомийній машині. Ми не рекомендуємо використовувати посудомийну машину для миття посуду з термопластику, столових приборів із дерев'яними або пластиковими ручками, каструль із дерев'яними ручками, виробів з алюмінію, кришталевого свинцевого скла, якщо не вказано інше.
- Деякі прикраси можуть потьмяніти. Тому доцільно перед завантаженням усїєї партії спочатку вимити лише один із предметів, щоб бути впевненим, що інші схожі предмети не потьмяніють.
- Рекомендується не класти в посудомийну машину срібні столові прибори з ручками, виготовленими не з нержавіючої сталі, оскільки між ними може виникнути хімічна реакція.

Купуючи новий посуд або столові прибори, завжди переконайтесь, що вони підходять для миття в посудомийній машині.

Корисні поради

- Щоб уникнути крапель з верхньої решітки, спочатку зніміть нижню решітку.
- Якщо посуд потрібно залишити в машині на деякий час, залиште дверцята прочиненими, щоб забезпечити циркуляцію повітря та покращити ефективність сушіння.

Очищення та обслуговування

Очищення фільтрів

Система фільтрів складається з наступних компонентів:

- Центральний контейнер, який уловлює більші частинки.
 - Мікрофільтр, розташований під сіткою, який затримує найдрібніші частинки, забезпечуючи ідеальне ополіскування.
 - Пласка сітка, яка безперервно фільтрує воду, використовувану для миття.
- Щоб щоразу досягати відмінних результатів, фільтри слід перевіряти та очищати після кожного миття.
 - Щоб зняти фільтрувальний блок, просто поверніть ручку проти годинникової стрілки **1** та витягніть його, потягнувши вгору **2** (мал. 28).

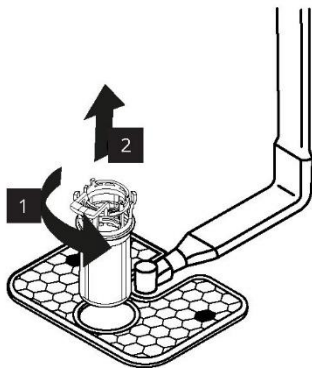

(мал. 28)

- Для зручності очищення центральний контейнер можна зняти (мал. 29), натиснувши дві кнопки з боків і потягнувши його вгору.

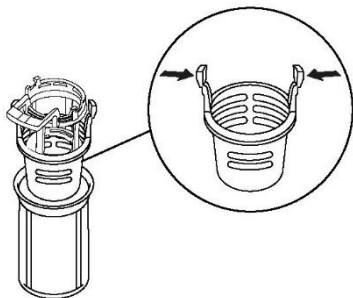

(мал. 29)

- Зніміть сітчастий фільтр (мал. 30) і промийте весь блок під струменем води (мал. 31). За необхідності можна використовувати невелику щітку.

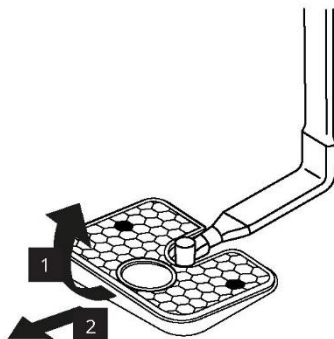

(мал. 30)



(мал. 31)

- Зберіть пластину та фільтрувальний блок, виконуючи попередні операції у зворотному порядку. Правильно закручіть компоненти, щоб не порушити роботу посудомийної машини.

⚠ УВАГА! Після очищення фільтрів переконайтеся, що вони правильно зібрані, а сітчастий фільтр правильно розміщено у нижній частині посудомийної машини. Переконайтеся, що фільтр загвинчено назад, за годинниковою стрілкою, у сітку, оскільки неправильне кріплення блоку фільтра може мати негативний вплив на ефективність приладу.

Ніколи не використовуйте посудомийну машину без фільтрів.

Очищення коромисла-розбризувача

Правильний догляд за приладом може збільшити термін його служби.

Очищення зовнішньої поверхні приладу

- Від'єднайте машину від джерела живлення.
- Для чищення посудомийної машини зовні не використовуйте ні розчинники (зі знежирюючою дією), ні абразиви, а лише ганчірку, змочену водою.

Очищення внутрішніх поверхонь пристрою

- Посудомийна машина не потребує спеціального обслуговування, оскільки внутрішня камера самоочищується.
- Регулярно протирайте ущільнювач дверцят вологою ганчіркою, щоб видалити залишки їжі або ополіскувач.
- Рекомендується очищувати посудомийну машину, щоб видаляти вапнякові відкладення або бруд. Ми пропонуємо вам періодично запускати цикл миття зі спеціальними засобами для чищення посудомийних машин. Під час усіх операцій з очищення посудомийна машина має бути порожньою.
- Якщо, незважаючи на регулярне очищення фільтрів, ви помітили, що посуд або каструлі не були належним чином вимиті або сполоснуті, перевірте, чи всі форсунки на коромислах чисті.

Якщо вони заблоковані, очистіть їх наступним чином:

- 1 Зніміть верхнє коромисло, повертаючи кільцеву гайку справа наліво (мал. 32).

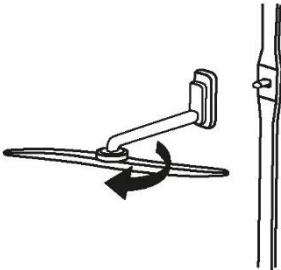

(мал. 32)

- 2 Нижнє коромисло можна зняти, просто потягнувши його вгору (мал. 33).

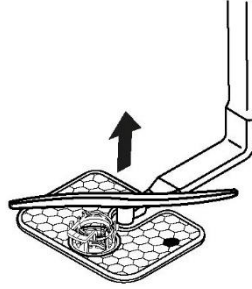

(мал. 33)

- 3 Промийте коромисла під струменем води, щоб усунути будь-які засмічення у форсунках (мал. 34).



(мал. 34)

Не використовуйте інструменти, які можуть деформувати форсунки.

- 4 Коли ви закінчите, установіть коромисла на місця; вирівняйте за стрілкою і закрутіть, зафіксувавши їх на своєму місці (мал. 35).

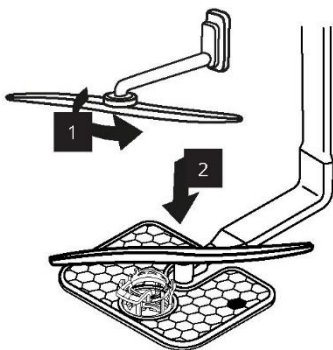

(мал. 35)

- 5 Облицювання дверцят і внутрішньої камери виготовлені з нержавіючої сталі; однак, якщо виникають плями, викликані окисленням, це, ймовірно, пов'язано з високим рівнем солей заліза, присутніх у воді.
- 6 Плями можна видалити за допомогою м'якого абразивного засобу; ніколи не використовуйте продукти на основі хлору, сталеву вату тощо.

КОЛИ ЦИКЛ ЗАКІНЧЕНО.

Після кожного миття обов'язково перекривайте подачу води та вимикайте машину, натиснувши кнопку УВІМК/ВИМК.

Якщо машина не буде використовуватися протягом деякого часу, бажано дотримуватися наступних правил:

1. Виконайте миття без завантаження зі засобом для миття, щоб очистити машину від будь-яких відкладень
2. Витягніть електричну вилку
3. Закрийте кран подачі води
4. Заповніть контейнер ополіскувача
5. Залиште дверцята прочиненими
6. Підтримуйте чистоту всередині машини
7. Якщо машину встановлено в місці, де температура опускається нижче 0°C, вода, що знаходиться в трубах, може замерзнути. Дочекайтесь, коли температура підніметься вище нуля, а потім зачекайте приблизно добу.

Пошук та усунення несправностей

Якщо ви вважаєте, що посудомийна машина працює неправильно, перегляньте короткий посібник нижче з деякими практичними порадами щодо усунення найпоширеніших проблем. Якщо несправність не зникне або повторюватиметься, зверніться до Авторизованого сервісного центру.

ПОВІДОМЛЕННЯ ПРО ПОМИЛКИ

Помилки повідомляються номером, якому передує літера "E" (наприклад, помилка 2 = E2), і коротким аудіосигналом.

Помилка, що відображається	Значення та рішення
"НЕМАЄ ВОДИ" з коротким звуковим сигналом ПОМИЛКА E2 з коротким звуковим сигналом	Посудомийна машина не заповнюється водою <ul style="list-style-type: none"> Переконайтеся, що подача води не перекрита. Переконайтеся, що шланг подачі води не зігнутий і не передавлений. Переконайтеся, що зливна труба знаходиться на належній висоті (див. розділ про встановлення). Перекрийте подачу води, відкрутіть зливний патрубок із задньої частини посудомийної машини і перевірте, чи не забитий "пісочний" фільтр.
ПОМИЛКА E3 з коротким звуковим сигналом	Посудомийна машина не зливає воду <ul style="list-style-type: none"> Переконайтеся, що зливна труба не зігнута, не перетиснута і не забита, а фільтр не засмічений. Переконайтеся, що сифон не засмічений.
ПОМИЛКА E4 з коротким звуковим сигналом	Витік води Переконайтеся, що зливна труба не зігнута, не перетиснута і не забита, а фільтр не засмічений. Переконайтеся, що сифон не засмічений.
ПОМИЛКА E8 з коротким звуковим сигналом	Нагрівальний елемент для води не працює належним чином або фільтрувальна пластина забита Очистіть фільтрувальну пластину.
ПОМИЛКА E18 з коротким звуковим сигналом	Проблеми з рівнем води Перевірте засмічену фільтрувальну пластину Очистіть фільтрувальну пластину.
ПОМИЛКА E21 з коротким звуковим сигналом	Неконтрольована подача води з відкритим електромагнітним клапаном. негайно закрийте кран для води та від'єднайте прилад від джерела електроживлення.
Будь-який інший код	Вимкніть і від'єднайте посудомийну машину від електромережі, зачекайте хвилину. Увімкніть машину та перезапустіть програму. Якщо помилка виникне знову, зверніться безпосередньо до авторизованого центру обслуговування клієнтів.

Інші несправності

НЕСПРАВНОСТІ	ПРИЧИНА	РІШЕННЯ
1. Жодна програма не працює	Вилка не підключена до настінної розетки	Підключіть електричну вилку
	Кнопка УВІМК/ВИМК не натиснута	Натисніть кнопку
	Дверцята відчинені	Зачиніть дверцята
	Немає електроживлення	

2. Посудомийна машина не заповнюється водою	Див. пункт 1	
	Кран подачі води закритий	Відкрийте кран подачі води
	Шланг подачі води зігнутий	Усуньте вигини в шлангу
	Фільтр шланга подачі води засмічений	Очистіть фільтр на кінці шланга
3. Посудомийна машина не зливає воду	Фільтр забруднений	Очистіть фільтр
	Зливна труба зігнута	Усуньте вигини в трубі
	Подовжувач зливної труби підключено неправильно	Уважно дотримуйтесь інструкцій щодо підключення зливної труби
	Вихідне з'єднання на стіні направлене вниз, а не вгору	Зверніться до кваліфікованого спеціаліста
4. Посудомийна машина безперервно зливає воду	Положення зливної труби занадто низьке	Підніміть зливну трубу щонайменше на 40 см над рівнем підлоги
5. Не чути, як обертаються коромисла	Надмірна кількість засобу для миття	Зменшіть кількість засобу для миття. Використовуйте відповідний засіб для миття
	Посуд перешкоджає обертанню коромисел	Змінити положення посуду
	Фільтрувальна пластина та фільтр дуже засмічені	Очистіть фільтрувальну пластину та фільтр
6. Посуд лише частково вимитий	Див. пункт 5	Перевірте
	Дно каструль погано вимите	Пригорілі залишки їжі необхідно замочити перед тим, як поставити каструлі в посудомийну машину
	Краї каструль не були добре вимиті	Змінити положення каструль
	Коромисла частково забиті	Зніміть коромисла, відкрутивши кільцеві гайки за годинниковою стрілкою, і промийте під проточною водою
	Посуд не завантажено належним чином	Не розміщуйте предмети посуду занадто близько один до одного
	Кінець зливної труби занурений у воду	Кінець зливної труби не повинен контактувати з водою, що витікає
	Було відміряно неправильну кількість засобу для миття, або засіб для миття старий і твердий	Збільште кількість відповідно до того, наскільки брудний посуд, або змініть засіб для миття
	Кришка контейнера для солі не закрита належним чином	Виберіть більш енергійну програму
	Програма миття недостатньо ретельна	Затягніть його належним чином
7. Засіб для миття не дозується або дозується частково	Столові прибори, посуд, каструлі тощо перешкоджають відкриванню дозатора засобу для миття	Розташуйте посуд так, щоб не загороджувати дозатор

8. Наявність білих плям на посуді	Вода з мережі занадто жорстка	Перевірте та відрегулюйте рівень солі й ополіскувача. Якщо несправність не зникне, зверніться до авторизованого сервісного центру
9. Шум під час миття	Предмети посуду стукають один об одного	Ще раз перевірте завантаження посуду в кошик
	Коромисла стукають об посуд	Ще раз перевірте завантаження посуду в кошик
10. Посуд не зовсім сухий	Недостатній потік повітря	Залиште дверцята посудомийної машини прочиненими наприкінці програми миття, щоб посуд висихав природним чином
	Відсутній ополіскувач	Заповніть дозатор ополіскувача

Зверніть увагу: Якщо будь-яка з наведених вище ситуацій призведе до поганої ефективності миття або недостатнього ополіскування, видаліть відкладення бруду з посуду вручну, оскільки фінальний цикл сушіння зробить бруд твердішим, що ускладнить його видалення під час наступного миття. Якщо несправність не зникне, зверніться до авторизованого сервісного центру, зазначивши модель вашої посудомийної машини. Її вказано на табличці зверху внутрішньої частини дверцят посудомийної машини, а також у гарантії. Ця інформація дозволить вжити швидших та ефективніших заходів.

Посилання на базу даних EPREL EC

QR-код на етикетці енергоефективності, що постачається разом із приладом, надає веб-посилання на реєстрацію цього приладу в базі даних EPREL EC. Зберігайте етикетку енергоефективності для довідки разом із посібником користувача та всіма іншими документами, що постачаються з цим приладом.

Інформацію, пов'язану з продуктивністю продукту, можна знайти в базі даних EPREL EC за посиланням <https://eprel.ec.europa.eu>, а також назву моделі та номер продукту, які ви можете знайти на паспортній табличці приладу. Див. розділ "Опис виробу".

Для отримання більш детальної інформації про етикетку енергоефективності відвідайте веб-сайт www.theenergylabel.eu.

Посилання на інформаційний лист продукту - лише для Великої Британії

QR-код на етикетці енергоефективності, яка постачається разом із приладом, надає веб-посилання на інформаційний лист продукту. Зберігайте етикетку енергоефективності для довідки разом із посібником користувача та всіма іншими документами, що постачаються з цим приладом.

Для отримання більш детальної інформації про етикетку енергоефективності відвідайте веб-сайт www.theenergylabel.eu.

Захист навколишнього середовища



Цей прилад марковано відповідно до Директиви EC 2012/19/EU про відходи електричного та електронного обладнання (WEEE). Відходи електричного та електронного обладнання (WEEE) містять забруднюючі речовини (які можуть спричинити негативний вплив на довкілля) і базові компоненти (які можна використати повторно).

Важливо забезпечити спеціальну обробку відходів електричного та електронного обладнання, щоб належним чином видалити та утилізувати всі забруднюючі речовини, а також відновити й повторно використати всі матеріали. Окремі особи можуть грати важливу роль у забезпеченні того, щоб відходи електричного та електронного обладнання не стали проблемою для довкілля; необхідно дотримуватися кількох базових правил:

- із відходами електричного та електронного обладнання не можна поводитися як із побутовим сміттям;
- відходи електричного та електронного обладнання слід здавати у відповідні пункти збору відходів, керовані муніципалітетами чи зареєстрованими компаніями. У багатьох країнах можливе приймання великих відходів електричного та електронного обладнання вдома у користувачів.

У багатьох країнах, купуючи новий прилад, можна здати старий продавцеві, зобов'язаному безкоштовно прийняти його за принципом "один за один", якщо це обладнання аналогічного типу і має ті ж функції, що й прилад, який продавець постачає.

Гарантія IKEA

Як довго діє гарантія IKEA?

Ця гарантія дійсна протягом 5 років з початкової дати придбання вашого приладу в IKEA.

Оригінал квитанції про продаж необхідний як підтвердження покупки. Якщо сервісне обслуговування виконується за гарантією, це не продовжує гарантійний термін на прилад.

Хто буде виконувати обслуговування?

Постачальник послуг IKEA надаватиме послугу через власні сервісні операції або мережу авторизованих сервісних партнерів.

Що покриває ця гарантія?

Гарантія поширюється на несправності приладу, спричинені несправністю конструкції або дефектами матеріалів з дати покупки в IKEA. Ця гарантія поширюється лише на використання у побуті. Винятки зазначені під заголовком "Що не покривається цією гарантією?"

Протягом гарантійного періоду покриваються витрати на усунення несправності, наприклад, ремонт, запчастини, робоча сила та поїздки, за умови, що прилад доступний для ремонту без спеціальних витрат. За цих умов застосовуються настанови ЄС (№ 99/44/EG) та відповідні місцеві нормативні акти. Замінені деталі стають власністю IKEA.

Що зробіть IKEA, щоб виправити проблему?

Постачальник послуг, призначений IKEA, перевірить виріб і вирішить, на власний розсуд, чи покривається він цією гарантією. Якщо покривається, постачальник послуг IKEA або його уповноважений сервісний партнер через власні сервісні операції, потім, на власний розсуд, або відремонтує дефектний виріб, або замінить його тим самим або аналогічним виробом.

Що не покривається цією гарантією?

- Звичайний знос.
- Навмисне або необережне пошкодження, пошкодження, викликане недотриманням інструкцій з експлуатації, неправильним встановленням або підключенням до неправильної напруги, пошкодження, викликане хімічною або електрохімічною реакцією, іржею, корозією або пошкодженням водою, включаючи, але не обмежуючись пошкодженням, викликаним надмірним вмістом вапна у водопостачанні, пошкодження, викликані аномальними умовами навколишнього середовища.

- Витратні деталі, включаючи батареї та лампи.
- Нефункціональні та декоративні деталі, які не впливають на нормальне використання приладу, включаючи будь-які подряпини та можливі колірні відмінності.
- Випадкове пошкодження, спричинене сторонніми предметами або речовинами, а також очищення або розблокування фільтрів, дренажних систем або ящиків для мийних засобів.
- Пошкодження наступних частин: керамічне скло, приладдя, кошики для посуду і столових приборів, труби подачі й зливу, ущільнення, лампи і кришки ламп, екрани, ручки, корпуси та частини корпусів. За винятком випадків, коли можна довести, що такі пошкодження були спричинені виробничими несправностями.
- Випадки, коли під час візиту майстра не було виявлено жодної несправності.
- Ремонт не виконується нашими призначеними постачальниками послуг та/або уповноваженим контрактним партнером з обслуговування або там, де були використані неоригінальні деталі.
- Ремонт, викликаний неправильною установкою або невідповідністю специфікації.
- Використання приладу в не побутових умовах, тобто професійне використання.
- Пошкодження при транспортуванні. Якщо клієнт перевозить товар додому або за іншою адресою, IKEA не несе відповідальності за будь-які пошкодження, які можуть виникнути під час транспортування. Однак, якщо IKEA доставить товар за адресою доставки клієнта, пошкодження товару, що виникло під час цієї доставки, покриватиметься цією гарантією.
- Вартість проведення первинного встановлення приладу IKEA. Однак, якщо постачальник послуг IKEA або його уповноважений сервісний партнер ремонтує або замінює прилад відповідно до умов цієї гарантії, постачальник послуг або його уповноважений сервісний партнер повторно встановлює відремонтований прилад або встановлює заміну, якщо це необхідно.

Ці обмеження не поширюються на безвідмовну роботу, виконану кваліфікованим фахівцем з використанням наших оригінальних деталей з метою адаптації приладу до технічних характеристик безпеки іншої країни ЄС.

Як застосовується законодавство країни

Гарантія IKEA надає вам певні юридичні права, які покривають або перевищують місцеві вимоги. Однак ці умови жодним чином не обмежують права споживачів, описані в місцевому законодавстві.

Область дії

Для приладів, які купуються в одній країні ЄС і доставляються в іншу країну ЄС, послуги будуть надаватися в рамках гарантійних умов, звичайних для нової країни. Обов'язок надавати послуги в рамках гарантії існує лише в тому випадку, якщо прилад відповідає вимогам і встановлений відповідно до:

- технічних характеристик країни, в якій заявлена гарантійна претензія;
- інструкції зі складання та інформації з техніки безпеки у посібнику користувача.

Спеціалізоване післяпродажне обслуговування техніки IKEA:

Зв'яжіться зі службою післяпродажного обслуговування IKEA, щоб:

1. зробити запит на обслуговування за цією гарантією.
2. запитати роз'яснення щодо встановлення приладу IKEA у спеціальних кухонних меблях IKEA. Служба не надаватиме роз'яснень щодо:
 - загального монтажу кухні IKEA.
 - підключення до електромережі (якщо машина постачається без вилки й кабелю), до води та газу, оскільки вони мають виконуватися уповноваженим сервісним інженером.
3. звернутися за роз'ясненнями щодо змісту посібника користувача та технічних характеристик приладу IKEA.

Щоб переконатися, що ми надаємо вам найкращу допомогу, будь ласка, уважно прочитайте Інструкції з монтажу та/або розділ Посібника користувача цієї брошури, перш ніж зв'язатися з нами.

Як зв'язатися з нами, якщо вам потрібен наш сервіс



Зверніться до останньої сторінки цього посібника для отримання повного списку контактних осіб, призначених IKEA, та відповідних національних номерів телефонів.

- ❗ Щоб отримувати послуги швидше, радимо використовувати конкретні номери телефонів, наведені в кінці цього посібника. Завжди звертайтеся до номерів, зазначених у буклеті конкретного приладу, для якого вам потрібна допомога. Перш ніж зателефонувати нам, переконайтеся, що ви маєте номер товару IKEA (8-значний код) і серійний номер (8-значний код, який можна знайти на паспортній табличці) для приладу, для якого вам потрібна наша допомога.

- ❗ **ЗБЕРЕЖІТЬ КВИТАНЦІЮ ПРО ПРОДАЖ!** Це ваш доказ покупки, і він необхідний для застосування гарантії. Зверніть увагу, що в квитанції також міститься назва й номер товару IKEA (8-значний код) для кожного придбаного приладу.

Потрібна додаткова допомога?

З будь-якими додатковими запитаннями, не пов'язаними з післяпродажним обслуговуванням вашої техніки, зв'яжіться з кол-центром нашого найближчого магазину IKEA. Рекомендуємо уважно прочитати документацію до приладу, перш ніж зв'язатися з нами.

Sisukord

Ohutusteave	208	Vihjed ja nõuanded	233
Ohutusjuhised	212	Puhastamine ja hooldus	234
Toote ülevaade	215	Tõrkeotsing	236
Enne esimest kasutuskorda	216	Viide EL EPREL andmebaasile	239
Põhiseaded ja programmi valik	218	Keskonnakaalutlused	239
Valikud ja seaded	221	IKEA garantii	240
Korvi laaditavus ja seaded	227		
Pesuvahendi lisamine	231		

Täname, et valisite selle toote.

Meil on hea meel pakkuda teile ideaalset toodet ja parimat täielikku kodumasinate valikut igapäevaseks kasutuseks. Lugege see juhend hoolikalt läbi, et seadet õigesti ja ohutult kasutada ning saada kasulikke nõuandeid selle tõhusaks hooldamiseks.

Ohutusteave

Kasutage nõudepesumasinat alles pärast nende juhiste hoolikat lugemist. Soovitame hoida juhendit alati käepärast ja kõigi tulevaste omanike tarbeks heas seisukorras.

Üldised ohutuseeskirjad

Selle seadme teistsugune kasutamine kui koduses majapidamises või tavalisteks majapidamisülesanneteks kaubanduslikuks otstarbeks professionaalsete või koolitatud kasutajate poolt on välistatud isegi ülalnimetatud olukordades. Kui seadet kasutatakse muul viisil, võib see vähendada seadme eluiga ja tühistada tootja garantii. Tootja ei aktsepteeri seadme mis tahes kahjustusi või muid kahjustusi või kaotusi, mis tulenevad kasutusest, mis ei ole kooskõlas kodumajapidamises või kodumajapidamises kasutamisega (isegi kui kasutus toimub koduses keskkonnas või kodumajapidamises), suurimas seadusega lubatud ulatuses.

8-aastased või vanemad lapsed ja piiratud füüsiliste, sensoorsete või vaimsete võimetega isikud, kellel ei ole toote kasutamise kogemusi ega teadmisi toote kohta, võivad toodet kasutada ainult järelevalve all või kui neid juhendatakse kasutama seadet ohutult ja nad on võimalikest riskidest teadlikud.

- Jälgige, et lapsed seadmega ei mängiks.
- 3-aastaseid ja nooremaid lapsi tuleb hoida eemal, välja arvatud juhul, kui nad on pideva järelevalve all.
- Kui toitejuhe on kahjustatud, tuleb see asendada spetsiaalse juhtme või komplektiga, mis on saadaval tootja või tema edasimüüja juures.
- Kasutage veevarustuse ühendamiseks ainult seadmega kaasasolevaid voolikukomplekte (ärge taaskasutage vanu voolikukomplekte).

- Veesurve peab olema vahemikus 0,08 MPa ja 1 MPa.
- Veenduge, et vaibad ei ummistaks alust ega ventilatsiooniaspekte.
- Seade tuleb paigutada nii, et pistik oleks ligipääsetav.
- Võimalike ohtude (nt komistamise) vältimiseks ärge jätke ust horisontaalasendisse.
- Lisateavet toote kohta või tehnilist andmelehte saate vaadata tootja veebisaidilt.
- Maksimaalset kohtade arvu vaadake tootele kinnitatud andmesildilt.

Elektriühendused ja ohutusjuhised

- Tehnilised üksikasjad (toitepinge ja sisendvõimsus) on näidatud toote andmesildil.
 - Veenduge, et elektrisüsteem on maandatud ja vastab kõigile kehtivatele seadustele ning et pistikupesaga ühildub seadme pistikuga. Tootja loobub igasugusest vastutusest inimestele või varale tekitatud kahju eest, mis on tingitud masina mittemaandamisest.
 - Veenduge, et nõudepesumasin ei oleks toitekaablite peal.
 - Üldiselt ei ole soovitatav kasutada adaptereid, mitut pistikut ja/või pikendusjuhtmeid.
- ⚠ HOIATUS!** Seadet ei tohi toita välise lülitusseadme, näiteks taimeri kaudu, ega ühendada vooluringiga, mida utiliit regulaarselt sisse ja välja lülitab.
- Enne nõudepesumasina puhastamist või hooldamist eemaldage seade vooluvõrgust ja lülitage veevarustus välja.
 - Masina lahtiühendamiseks ärge tõmmake toitejuhtmist ega seadmest.

⚠ TÄHELEPANU! Vesi võib pesutsükli ajal kuumeneda kõrgele temperatuurile.

- Ärge jätke seadet keskkonnamõjude (vihma, päikese jne) kätte.
- Nõudepesumasina avatud uksele toetudes või istudes võib see ümber kukkuda.
- Nõudepesumasina liigutamisel ärge tõstke seda uksest hoides; transpordi ajal

ärge toetuge ust kunagi vastu käru. Soovitame masinat tõsta kahe inimesega.

- Nõudepesumasin on mõeldud tavaliste köögiriistade pesemiseks. Nõudepesumasinas ei tohi pesta esemeid, mis on saastunud bensiini, värvi, terase või raua osakeste, söövitavate kemikaalide, hapete või leelistega.
- Kui kodus on veepehmenus- seade, ei ole vaja nõudepesu- masinasse paigaldatud vee- pehmenajale soola lisada.
- Kui seade läheb katki või lak- kab korralikult töötamast, lüli- tage see välja, katkestage vee- varustus ja ärge muutke seadme juures midagi. Remon- ditöid tohib teha ainult volita- tud teenindaja ja paigaldada tohib ainult originaalvaruosi. Ülaloodud nõuannete eirami- sel võivad olla tõsised tagajär- jed seadme ohutusele.
- Kui peate masinat pärast pakendi eemaldamist liigutama, ärge püüdke seda tõsta ukse alt hoides. Avage uks pisut ja tõstke masinat, nii et see jääb ülespoole.

Selle toote C € märgistami- sega kinnitame omal vastu- tusel toote täielikku vasta- vust kõigile asjakohastele ohutus-, tervise- ja keskkon- nanõuetele vastavalt Euroopa õigusaktidele.

⚠ HOIATUS! Noad ja muud tearvate otstega köögiriistad tuleb laadida korvi, otsad allapoole, või asetada horisontaalasendisse.

Ohutusjuhised

Paigaldamine

- Eemaldage kõik pakendi osad.
- ⚠ **HOIATUS!** Hoidke pakkematerjal lastele kättesaamatus kohas.
- Ärge paigaldage ega kasutage kahjustatud nõudepesumasinat.
- Järgige tootega kaasasolevaid juhiseid.
- ⚠ **HOIATUS!** Ärge ühendage nõudepesumasinat vooluvõrku enne, kui kõik paigaldustoimingud on tehtud vastavalt PAIGALDUSJUHENDILE.
- ⚠ **HOIATUS!** Ärge ühendage nõudepesumasinat vooluvõrku enne, kui esipaneel on täielikult paigaldatud. Vastasel juhul võib elektrilöögi oht püsida.

Remont

- Seadme parandamiseks võtke ühendust volitatud hoolduskeskusega. Kasutage ainult originaalvaruosi.
- Pane tähele, et iseseisvalt teostataval parandusel või mitteprofessionaalsel remondil võivad olla tagajärjed ohutusele ja see võib garantii tühistada.
- Järgmised varuosad on saadaval seitse aastat pärast mudeli tootmise lõpetamist: mootor; tsirkulatsiooni- ja tühjendusump; küttekehad ja -elemendid, sealhulgas soojuspumbad, torustik ja nendega seotud seadmed, sealhulgas voolikud, klapid, filtrid ja aquastopid; konstruktsiooni- ja siseosad, mis on seotud ukseõlmede, trükkplaatide, elektrooniliste kuvarte, rõhulülitite, termostaatide ja anduritega; tarkvara ja püsivara, sealhulgas lähtestamistarkvara. Pange tähele, et mõned neist varuosadest on saadaval ainult professionaalsetele remonditöökodadele ja et kõik varuosad ei ole kõigi mudelite puhul asjakohased.
- Järgmised varuosad on saadaval kümme aastat pärast mudeli tootmise lõpetamist: uksehinged ja -tihendid; muud tihendid; pihustushoovad; äravoolufiltrid; siseriivlid ja plastikust välisseadmed, nagu näiteks korvid ja kaaned.
- Seoses selle toote sees oleva lambi (või lampide) ja eraldi müüdavate varuosade lampidega: need lambid on mõeldud taluma kodumasinate äärmuslikke füüsilisi tingimusi (temperatuur, vibratsioon, niiskus) või edastama teavet seadme tööseisundi kohta. Need ei ole mõeldud kasutamiseks muudes rakendustes ja ei sobi majapidamisruumi valgustamiseks.

Veeühendus

- Seade tuleb ühendada veetorustikuga, kasutades uusi voolikukomplekte. Vanu voolikukomplekte ei tohi uuesti kasutada.
- Sisselaske- ja äravooluvoolikuid saab suunata vasakule või paremale.
 - **Nõudepesumasina saab ühendada külma või kuuma veega, mis ei ole kuumem kui 60 °C.**
 - Veesurve peab olema vahemikus 0,08 MPa kuni 1 MPa.
 - Sisselaskevoolik tuleb ühendada kraaniga, et veevarustust saaks katkestada, kui masinat ei kasutata (**joon. 1**).
 - Nõudepesumasinal on 3/4" keermestatud liitmik (**joon. 2**).
 - Ühendage 3/4" kinnituse abil sisselaskevoolik **A** veekraaniga **B**, veendudes, et see on korralikult pingutatud. Põhjamaades (FI, SE, NO, DK) on vaja kasutada adapterit (vt montaažjuhendit).
 - Vajaduse korral saab sisselasketoru pikendada kuni 2,5 m. Pikendustoru on saadaval müügijärgset teenust pakkuvas teeninduskeskuses.

- ⚠ **HOIATUS!** Veenduge, et toode on enne esmakordset sisselülitamist paigaldatud reguleeritavate jalgade abil horisontaalasendisse. Kontrollige horisontaalasendit vesiloodiga.

Sisselaskevooliku vahetamine

- Purunemise korral tuleb voolik asendada originaalvaruosaga, mille saate tootjalt või teeninduskeskusest.

Eesti

- Kui nõudepesumasin on ühendatud uute torudega või torudega, mis ei ole pikka aega kasutusel olnud, laske veel neist mõni minut läbi joosta, enne kui sisselaskevooliku ühendate. Sel viisil ei ummista vee sissevoolufiltrit liiva- ega roostejäägid.

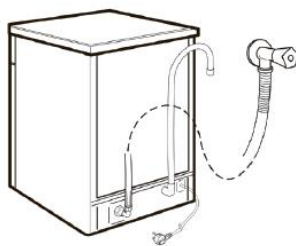

(joon. 1)

Märkus.

Joogiveega ühendamisel veenduge, et ühendate seadme kaitseseadise abil joogivee saastumise vastu tagasivoolu kaudu (vastavalt standardile DIN EN 1717) ja et järgite veereostuse nõudeid (vastavalt standardile KTW-BWGL). Toode peab olema konstrueeritud nii, et välditakse joogikõlbmatu vee sattumist veetorustikku vastavalt standardile IEC/EN 61770. Soovitame paigaldust (sh veevarustuse ja elektriühenduste ühendamist) ning remonti lasta teostada kvalifitseeritud tehnikul.

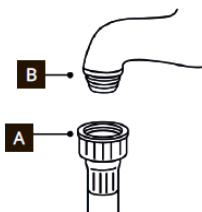

(joon. 2)

Hüdraulilised ohutusseadmed

Kõik nõudepesumasinad on varustatud ülevoolu ohutusseadmega, mis tõkestab automaatselt veevoolu ja/või eemaldab üleliigse vee, kui vesi ületab tõrgete tõttu normaalse taseme.

AQUASTOP (joon. 3):

Toitetorul asuv seade, mis peatab veevoolu, kui toru seisukord halveneb; sel juhul ilmub **aknasse C** punane märk ja toru tuleb asendada.

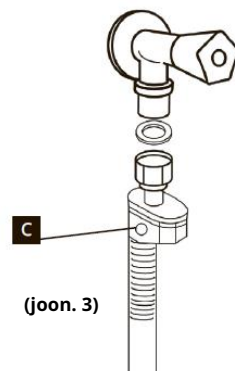

(joon. 3)

Väljalaskevooliku ühendamine

- Väljalaskevoolik peaks väljuma püsttorusse ning tuleb jälgida, et voolikus ei ole keerde (**joon. 4**).
- Püsttoru peab olema vähemalt 40 cm põrandapinnast kõrgemal ja selle siseläbimõõt peab olema vähemalt 4 cm.
- Soovitav on paigaldada haisulukk (**joon. 4X**). Vajadusel võib voolikut pikendada kuni 2,5 meetrini, eeldusel, et seda hoitakse maksimaalselt 85 cm kõrgusel põrandapinnast. Pikendustoru on saadaval müügiärgset teenust pakkuvas

teeninduskeskuses.

- Vooliku saab kinnitada üle kraanikausi serva, kuid seda ei tohi vette kasta, et vältida vee sattumist tagasi masinasse selle töötamise ajal (**joon. 4Y**).
- Seadme paigaldamisel tööpinna alla tuleb voolikutoru klamber kinnitada seina külge kõrgeimas võimalikus asendis tööpinna all (**joon. 4Z**).
- Kontrollige, et sisselaske- ja väljalaskevoolikutel ei oleks keerdumisi.

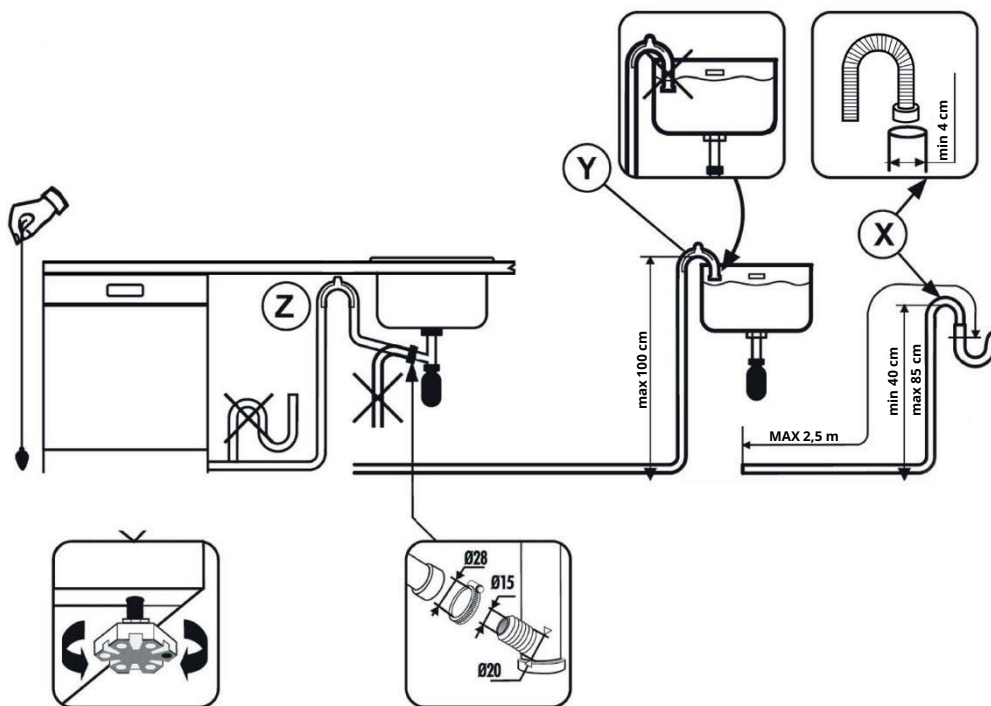

(joon. 4)

Toote ülevaade

- 1** Kolmas pihustusõlg
- 2** Alumine pihustusõlg
- 3** Filtrid
- 4** Andmesilt
- 5** Soolamahuti
- 6** Loputusvahendi jaotur
- 7** Pesuaine jaotur
- 8** Alumine korv
- 9** Ülemine pihustusõlg
- 10** Ülemine korv
- 11** Kolmas korv

i Graafika annab üldise ülevaate. Üksikasjalikumat teavet leiате seadmega kaasasolevatest teistest peatükkidest või dokumentidest.

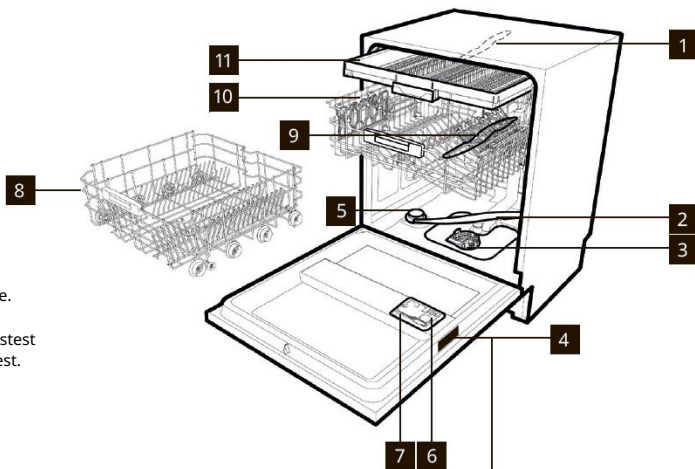

Seerianumber

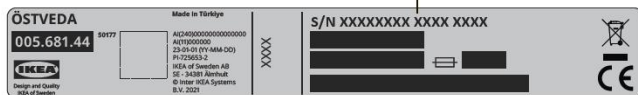

TEHNILISED ANDMED (vt andmesilti)

ANDMED	TÄIELIKULT INTEGREERITUD
	Laius x kõrgus x sügavus (cm)

Kohti (EN 50242)	14
Jõudlus pannide ja nõudega	9 inimest
Veevarustuse rõhk (MPa)	Min 0,08 - max 1 MPa
Kaitse / toite sisend / toitepinge	10A / 2000W / 220-240 V

Enne esimest kasutuskorda

Soola lisamine

- Valgete plekkide ilmumine toitudele on üldjuhul hoiatusmärk, et soolamahuti vajab täitmist.
- Masina põhjas on soola jaoks mahuti pehmedaja tasakaalustamiseks.
- Oluline on kasutada ainult spetsiaalselt nõudepesumasinalle mõeldud soola. Muud tüüpi soolad sisaldavad väikeses koguses lahustumatuid osakesi, mis võivad pikema aja jooksul mõjutada ja halvendada pehmedaja toimet.
- Soola lisamiseks keerake mahuti kork põhja küljest lahti (joon. 5) ja täitke mahuti uuesti (joon. 6).

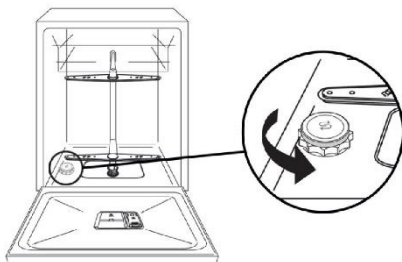

(joon. 5)

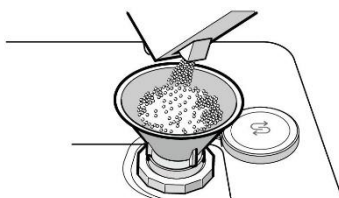

(joon. 6)

- Selle toimingu ajal voolab veidi vett üle, kuid jätkake soola lisamist, kuni mahuti on täis. Seejärel segage sool ja vesi omavahel (vt joon. 7), puhastage keere soolajääkidest ja keerake kork uuesti peale (joon. 8).

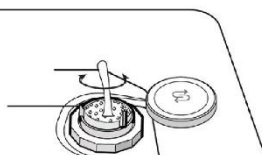

(joon. 7)

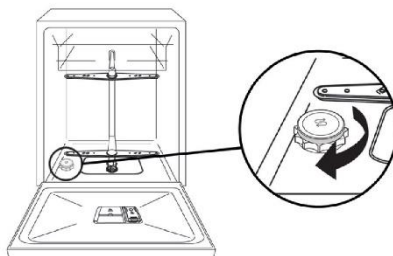

(joon. 8)

Pärast soola laadimist PEATE läbima täieliku pesutsükli või EELPESU/programmi.

- Soolamahuti mahutavus on 1 kg ja seadme tõhusaks kasutamiseks tuleb seda aeg-ajalt uuesti täita.

(Ainult esimeseks käivitamiseks)

Seadme esmakordsel kasutamisel pärast soolamahuti täielikku täitmist on vaja lisada vett, kuni mahuti hakkab üle voolama.

Eesti

Loputusvahendi lisamine

Loputusvahend

Viimase loputustsükli ajal automaatselt vabanev loputusvahend aitab nõudel kiiresti kuivada ning takistab laikude ja plekkide teket.

Loputusvahendi mahuti täitmine

Loputusvahendi mahuti asub puhastusvahendi mahuti kõrval **(joon. 9)**.

Avamiseks vajutage loputusvahendi jaoturi kaanele ja tõstke see üles.

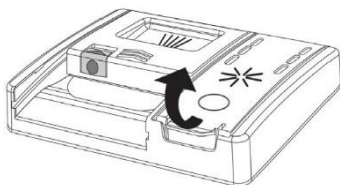

(joon. 9)

Lisage loputusvahendit kuni näiduni Max. **(joon. 10)**

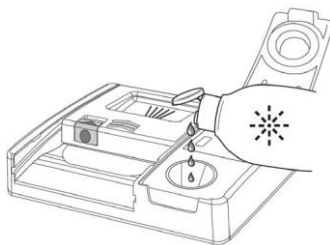

(joon. 10)

- Kui loputusvahend üle serva voolab, eemaldage see pesupaagist.
- Välja valgunud loputusvahend võib pesutsükli ajal põhjustada liigset vahutamist.
- Sulgege loputusvahendi jaoturi kaas.
- Kaas klõpsab lukustusasendisse.

Kasutage alati automaatsetele nõudepesumasinatele sobivaid loputusaineid.

Põhiseaded ja programmi valik

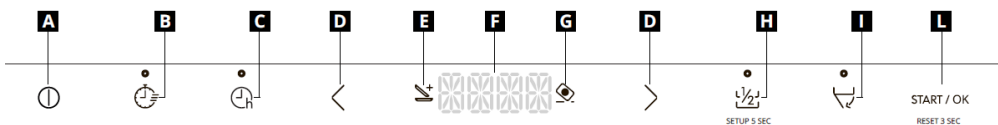

A Sisse-/väljalülitusnupp

B Nupp „EXPRESS“

C VIITSTARDI nupp

D PROGRAMMI VALIMISE nupp

E ADDISHI tuli

F KUVA

G PESUKAPSLI tuli

H POOL MASINATÄIT / seadistus 5 sek nupp

I UKSE AUTOMAATSE AVAMISE nupp

L START / OK / lähtesta 3 s

Esmakordse kasutamise seadistus

Sisse-/väljalülitusnupp

- Seadme sisse- ja väljalülitamiseks vajutage nuppu „SISSE/VÄLJA“ .

Seadme esmakordne sisselülitamine

- Ühendage masin toiteallikaga.
- Vajutage nuppu „SISSE/VÄLJA“ .







Selles faasis jäävad aktiivseks ainult nupud „PROGRAMMI VALIK“ ja „START/OK“.

- Ekraanile ilmub teade „VALI KEEL“, millele järgneb „ENGLISH“.
- Vajutades nuppu „PROGRAMMI VALIMINE“ , saate valida eelistatud keele.

- Keele valikuga nõustumiseks vajutage nuppu „START/OK“. Kohe pärast seda ilmub ekraanile üks kord tervitussõnum („WELCOME“) ja kõik tuled kustuvad.
- Ekraanile ilmub eelseadistatud „ECO“ programm.
- Pesutsükli kohandamiseks vastavalt nõudele, mida soovite pesta, valige sobiv programm kahe „PROGRAMMI VALIKU“  nupu abil.
- Vajadusel valige pesemisvõimalused.
- Vajutage nuppu „START/OK“.

 **HOIATUS!** Kui masin jääb sisse lülitatuks ilma ühtegi programmi valimata või käivitamata, lülitub nõudepesumasin viie minuti pärast automaatselt välja.

Programmi ülevaade

Programm		Kirjeldus	
P1	ECO	ECO	Kombineeritud energia- ja veetarbimise poolest standardne ja kõige tõhusam programm tavaliste määrdunud nõude pesuks. EN60436 standardiseeritud programm.
P2	AUTO	AUTO WASH	Programm, mis valib automaatselt tsükli kõige tõhusama ja efektiivsema kestuse ja temperatuuri sõltuvalt nõude kogusest ja määrdumisastmest.
P3		KIIRE 1h	Programm täiesti täis laetud masina puhul, mis peseb ja kuivatab nõud vähem kui tunniga, säilitades samas kõrge puhastus kvaliteedi.
P4		UNIVERSAALNE	Sobib igapäevaste kergelt määrdunud nõude pesuks, teie igapäevane abimees.
P5		INTENSIIVNE	Tugevalt määrdunud pannide ja muude esemete jaoks, mis vajavad tugevat ja tõhusat pesu. Ideaalselt välja töötatud väga määrdunud taldrükute, pottide ja pannide puhastamiseks.
P6		KLAAS	Õrn puhastussükkel kõige väärtuslikumatele õrnadele nõudele ja kristallnõudele. Spetsiaalne programm, mis kaitseb teie klaasesemete eluiga.
P7		VAIKNE	Programm, mille puhul on nõudepesumasina müratase viidud võimalikult madalaks.
P8		EELPESU	Lühike eelpesu päeva jooksul kasutatavatele nõudele, kui soovite oodata, kuni pesemiseks koguneb masinatäis nõusid.









Eelpesuga programmid

Eelpesuga programmide puhul on soovitatav lisada teine annus pesuainet (maksimaalselt 6 g) otse sobivasse kohta (vt peatükki „Pesuaine lisamine“).

Katseasutustele mõeldud teave

Kui soovite jõudlustestide läbiviimiseks vajalikku teavet (nt vastavalt standardile EN60436), saatke e-kiri aadressile info.test@dishwasher-production.com

Lisage oma päringule andmesildil asuv tootenumbri kood (PNC).

Programm			Puhastus- vahend leotamiseks (eelpesuks)	Pesemistemperatuur °C	Keskmine (min.) pesu kestus 2	Nupp „POOL MASINÄÄTIT“ ¹	Power wash	Nupp „AUTOMAATNE UKSE AVAMINE“ ¹	Nupp „PESUKAPSLID“ ²
P1		ECO	-	45	235	JAH	-	JAH	JAH
P2		AUTO WASH	-	55-65	120-140	JAH	JAH	JAH	JAH
P3		KIIRE 1h	●	65	59	JAH	JAH	JAH	JAH
P4		UNIVERSAALNE	-	60	129	JAH	JAH	JAH	JAH
P5		INTENSIIVNE	●	75	146	JAH	JAH	JAH	JAH
P6		KLAAS	-	45	96	JAH	-	JAH	JAH
P7		VAIKNE	-	55	255	JAH	-	JAH	JAH
P8		EELPESU	-	-	10	JAH	-	JAH	EI KOHAL- DATA

● = Lisage eelpesuks puhastusvahendit

1 = Ainult siis, kui funktsioon aktiveeritakse **SEADETE** kaudu.







2 = külma veega (15 °C) - tolerants ±10%

Kuuma vee korral kuvatakse programmi töötamise ajal automaatselt programmi lõpuni jäänud aeg.

*Väärtusi mõõdetakse laboris vastavalt Euroopa standardile **EN60436** (tarbimine võib varieeruda vastavalt kasutustingimustele).

ECO programm sobib tavaliste määratud lauanõude puhastamiseks ning on kombineeritud energia- ja veetarbimise seisukohast selle kasutuse jaoks kõige tõhusam programm. Lisaks kasutavad seda programmi reguleerivad asutused, et hinnata vastavust ELi ökodisaini õigusaktidele.

Muude programmide kui **ECO** kohta antavad väärtused on orienteeruvad. Pesutsükli kestust võivad mõjutada mitmed tegurid, näiteks vee temperatuur, veesurve, ümbritsev temperatuur, kasutatud pesuvahendi kogus ning restidel olevate nõude kogus ja jaotus.

Programm	Veetarbimine (l)	Elektrienergia tarbimine (kWh)
ECO	9,5	0,74
AUTO	13,4	1,2
 h	12,6	1,4
	14,6	1,3
	18,1	1,9
	15,1	1,1
	14,6	1,4
	4,6	0,1

1) Väärtusi võivad muuta veerõhk ja -temperatuur, vooluvõrgus tekkivad kõikumised, valikud, nõude kogus ja määrdumisaste.

2) Teiste programmide (välja arvatud ECO) väärtused on vaid soovituslikud.

Valikud ja seaded

ADDISH  (võimalus lisada nõusid, kui programm juba käib)

Programmi käivitamisel peaksite ukse avama ja nõusid lisama ainult juhul, kui **ADDISHi** märgutuli on sisse lülitatud. Seade peatub automaatselt ja tsükli lõpuni jäänud aeg hakkab ekraanil vilkuma. Sulgege üks **ilma ühtegi nuppu vajutamata**.

Avage üks aeglaselt ja ettevaatlikult, et vältida vee pritsimist.

Nõude lisamine pärast ADDISHi märgutule välja lülitumist ei ole soovitatav, kuna see võib mõjutada pesemistulemusi.

 **HOIATUS!** Kui avate ukse kuivatustsükli ajal, annab katkendlik helisignaal teada, et kuivatustsükkel ei ole veel lõppenud.

Programmi katkestamine

Ukse avamine programmi töötamise ajal ei ole soovitatav, eriti põhipesu ja viimase kuuma loputuse ajal. Kui aga üks siiski keset programmi avatakse (näiteks nõude lisamiseks), seiskub masin automaatselt. Sulgege üks ilma ühtegi nuppu vajutamata. Tsükkel algab uuesti sealt, kus see pooleli jäi.

 **HOIATUS!** Kui avate ukse kuivatustsükli ajal, annab katkendlik helisignaal teada, et kuivatustsükkel ei ole veel lõppenud.

Käimasoleva programmi muutmine

Kui soovite juba käimasoleva programmi tühistada ja seda muuta, toimige järgmiselt.

- 1 Vajutage nuppu „**LÄHTESTA 3 S**“ ja hoidke seda vähemalt 3 sekundit all.
- 2 Selle ajal ilmub ekraanile mahaloendus „**3 -2 -1**“.
- 3 Ekraanile ilmub teade „**LÄHTESTAMINE**“ ja kõlavad piiksud.
- 4 Käimasolev programm tühistatakse ja ekraanile ilmub „**ECO**“ programm.
- 5 Nüüd saate „**PROGRAMMI VALIK**“  nuppudega seadistada uue programmi.

 **HOIATUS!** Enne uue programmi käivitamist kontrollige, kas jaoturis on veel puhastusvahendit. Vajadusel lisage pesuainet.

Eesti

Programmi lõpp

Programmi lõppu tähistavad 3 helisignaali, mis kestavad 3 sekundit, vaheldumisi 20-sekundilise pausiga. Ühe minuti pärast lülitub nõudepesumasin välja. Samal ajal ilmub minutiks ekraanile teade „LÕPP“.

AUTOMAATNE UKSE AVAMINE

Uks avaneb kuivatusfaasi ajal automaatselt ja enne nõude eemaldamist peate ootama pesutsükli lõpu signaali.

Nupp „EXPRESS“

See nupp võimaldab säästa keskmiselt 25% energiat ja aega (vastavalt valitud tsüklile), vähendades pesuvee temperatuuri ja kuivamisega viimase loputuse ajal. Seda võimalust soovitatakse õhtuseks pesemiseks, kui kohe ei ole vaja ideaalselt kuivi nõusid. Paremaks kuivamiseks jätke nõudepesumasina uks veidi paokile, et soodustada nõudepesumasina loomulikku õhuringlust.

POOL MASINATÄIT/SEADISTUS 5 SEK

See nupp võimaldab valida kaks erinevat funktsiooni:

nupp „POOL MASINATÄIT“

Spetsiaalselt välja töötatud kergelt määratud väikese nõudekoguse jaoks, mis täidab umbes poole nõudepesumasinast. See valik võib säästa aega, energiat ja vett.

Pärast programmi valimist vajutage nuppu ja märgutuli süttib. Kui valik ei ühildu määratud programmiga, kostub helisignaali.

Pesukorvi valik

Iga kord, kui vajutate poole masinatäie nuppu, ilmub ekraanile pesukorv.



Mõlemad korvid.



Alumine korv.



Ülemine korv.

Kolmanda korviga mudelitel on see alati aktiivne.



SEADED

Nõudepesumasinal on teatud tehaseseeded. Siiski saate erinevaid parameetreid kohandada vastavalt oma pesemisvajadustele seadete menüüst. Reguleerida saab järgmisi parameetreid.

**Keel-->Pesukapslid-->Pehmendaja-->Loputusvahend
-->Helisignaali**

Alustage protseduuri ALATI väljalülitatud nõudepesumasinaga.

Keeleseaded

- Lülitage nõudepesumasin sisse nupust „SISSE/VÄLJA“ .
- Hoidke nuppu „SEADISTUS 5 SEK“ umbes 5 sekundit all.
- Ekraanile ilmub teade „SEADED“.
- Nupust „PROGRAMMI VALIMINE“  saate järjest valida reguleeritavad parameetrid.
- Valige ekraanil kuvatav säte „KEEL“.
- Valitud parameetri kinnitamiseks vajutage nuppu „START/OK“.
- Ekraanile ilmub „ENGLISH“.
- Uue keele valimiseks vajutage „PROGRAMMI VALIKU“  nuppe.

- Vajutage „START/OK“ kinnitamaks, et valitud keel on seadistatud, kuvatakse „KEEL“ ja kostub lühike helisignaali.
- Menüüst väljumiseks vajutage „SISSE/VÄLJA“  nuppu.



„PESUKAPSLID“

„PESUKAPSLI“ VALIKU SEADISTUS 5 SEK

See valik võimaldab optimaalset pesukapslite kasutamist („3 in 1“/ „4 in 1“/ „5 in 1“ jne). Nupu vajutamisel muudetakse seadistatud pesuprogrammi, et saavutada pesukapslite või kombineeritud puhastusvahendite optimaalne jõudlus; lisaks desaktiveeritakse soola- ja loputusvahendi indikaatorid.

-  **HOIATUS!** Kui see suvand on valitud, jääb see aktiivseks (põleb) ka järgnevate pesutsükli tegevuste puhul ja seda saab välja lülitada (kustub) ainult vastava valiku tühistamisega.





Seda võimalust soovitatakse kiirprogrammi kasutamisel, mille kestust pikendatakse, et võimaldada pesuvahenditablittide paremat toimimist.

- Lülitage nõudepesumasini sisse nupust „SISSE/VÄLJA“ .
- Hoidke nuppu „SEADISTUS 5 SEK“ umbes 5 sekundit all.
- Ekraanile ilmub teade „SEADED“.
- Nupust „PROGRAMMI VALIMINE“  saate järjest valida reguleeritavad parameetrid.
- Valige seade „PESUKAPSLID“.
- Valitud parameetri kinnitamiseks vajutage nuppu „START/OK“.
- Kahe sätte valimiseks vajutage „PROGRAMMI VALIKU“  nuppe:
„JAH“
„EI“
- Kinnitage oma valik, vajutades „START/OK“
- Kui valitud on JAH, lülitub ekraanile sisse ikoon „PESUKAPSLID“.
- Kui valitud on EI, kustub ekraanil ikoon „PESUKAPSLID“.
- Menüüst väljumiseks vajutage nuppu „SISSE/VÄLJA“.

HELISIGNAALI VALIKUD JA SEADED

Pesufunktsioonide ja suvandite valimiseks ja seadistamiseks kasutatavate klahvide vajutamisel kõlavat helisignaali saab aktiveerida/inaktiveerida järgmiselt (see on vaikimisi aktiveeritud).

-  **HOIATUS!** Helisignaali jääb aktiivseks masina sisse- ja väljalülitamisel, pesutsükli alguses või lõpus või masinaga seotud probleemi või rikke korral.

- Lülitage nõudepesumasini sisse nupust „SISSE/VÄLJA“ .
- Hoidke nuppu „SEADISTUS 5 SEK“ umbes 5 sekundit all.
- Ekraanile ilmub teade „SEADED“.
- Nupust „PROGRAMMI VALIMINE“  saate järjest valida reguleeritavad parameetrid.
- Valige seadistus „HELISIGNAAL“.
- Valitud parameetri kinnitamiseks vajutage nuppu „START/OK“.
- Kahe sätte valimiseks vajutage „PROGRAMMI VALIKU“  nuppe: „JAH“ „EI“.
- Kinnitage oma valik, vajutades „START/OK“.
- Kui seade on kinnitatud, ilmub ekraanile kiri „HELISIGNAAL“ ja see jääb püsivalt ekraanilt läbi liikuma.
- Menüüst väljumiseks vajutage „SISSE/VÄLJA“  nuppu.

PÖRANDAVALGUSTI

Pesuprogrammi töötamise ajal valgustab pörandavalgusti nõudepesumasina ukse all olevat pörandat. Pesutsükli käivitamisel jääb tuli põlema kuni pesutsükli lõpuni. Pesutsükli lõppemise tähistamiseks aktiveeritakse pörandavalgusti vahelduvalt 10 sekundiks.

Märgutuli ei ole aktiivne, kui masin on taimeriga käivitamise režiimis või programm on peatatud.

Märgutuli ei ole nähtav, kui aluspaneel on asetatud ettepoole või kui midagi on asetatud infoprojektori ette.

UKSE AUTOMAATSE AVAMISE nupp

See valik aktiveerib spetsiaalse seadeldise, mis avab kuivatustsükli ajal või lõpus (olenevalt programmist) ukse mõne sentimeetri võrra, soodustades nõude loomulikumat ja tõhusamat kuivamist. Valitud tsükli kestust muudetakse automaatselt, et loputustemperatuuri saaks optimeerida, mis vähendab oluliselt energiakulu. Ukse avamine kuivatamise viimases etapis tekitab õhuringluse ning seadmesse ei saa tekkida ebameeldivat lõhna.

See valik on automaatselt aktiivne programmis „ECO“. Seda on siiski võimalik ka välja lülitada.

 **HOIATUS!** Kui see suvand on valitud, ei tohi te mingil viisil takistada ukse avanemist ega sundida seda sulguma, et mitte kahjustada mehhanismi. Jätke ukse ees olev ruum vabaks ja enne selle sulgemist oodake, kuni avamiseadeldis uuesti aktiveerub.

„SOOL PUUDUB“ hoiatustuli

Kui ekraanile ilmub teade „SOOL“ või mõne mudeli puhul süttib vastav tuli, täitke paak (vt peatükki „SOOLA LISAMINE“).

Kui pehmenaja seadistamistase on 0, ei juhtu seda kunagi (vt pehmenaja seadistamise peatükki).

„LOPUTUSVAHEND PUUDUB“ hoiatustuli

Kui ekraanile ilmub teade „LOPUTUSVAHEND“ või mõne mudeli puhul süttib vastav tuli, täitke paak (vt peatükki „LOPUTUSVAHENDI LISAMINE“).

Kui **LOPUTUSVAHENDI** valitud tase on 0, ei juhtu seda kunagi.

VIITSTARDI nupp

Viitstardi valimine:

see nupp võimaldab programmeerida pesutsükli algust viivitusega vahemikus 0,5 kuni 24 tundi. Viitstardi seadistamiseks toimige järgmiselt.

- Lülitage nõudepesumasin sisse, hoides umbes 3 sekundit all nuppu "SISSE/VÄLJA".
- Valige pesuprogramm.
- Vajutage nuppu „VIITSTARDI“ (ekraanile ilmub valik „0:30“).
- Viivituse suurendamiseks 30 minuti võrra vajutage uuesti nuppu. Iga kord, kui nuppu vajutatakse, pikeneb see 1 tunni võrra, maksimaalselt 24 tunnini (24:00). Nupu uuesti vajutamine pärast 24:00 viib tagasi väärtusele 0:00 (viitstart välja lülitatud).
- Viitstardi seaded jäävad ekraanil nähtavaks 5 sekundiks või kuni vajutatakse nuppe SISSE/VÄLJA - PROGRAMMI VALIK - START/OK.

Eesti

Programmi muutmine ei muuda viivitusae ja LED-tuli jääb põlema.

Viitstardi nupu VIITSTARDI vajutamisel kuvatakse viimane valitud seadistus.

Stardiloendus ja programmi käivitamine viitstardiga VIITSTARDI

- Kui programmile on määratud viivitusega alustamine: pärast nupu „**START/OK**“ vajutamist.
- „**VIITSTARDI**“ tuli jääb põlema kuni valitud aja lõpuni.
- Ekraanile ilmub mahaloendus „**START IN XX: XX**“ (**ALGUSENI XX:XX**).
- Aeg kuvatakse 30-minutiliste intervallidega 24 tunni jooksul ja üheminutiliste intervallidega viimase 2 tunni jooksul.
- Mis tahes nupu vajutamisel (välja arvatud „**SISSE/VÄLJA, START/OK**“ nupud 3 sekundi jooksul, kuvatakse üks kord programmi nimi „**P XX**“ (P + programmi number) ja seejärel kuvatakse uuesti viivitusae.

Elektrikatkestuse või seiskamise korral salvestab nõudepesumasin programmi käivitamiseni alles jäänud aja, mis jätkub kohas, kus see katkestati, kui toiteallikas on taastatud või masin uuesti sisse lülitatud.

Kui soovite viivitusega käivitamise tühistada, toimige järgmiselt.

- Hoidke nuppu „**START/OK**“ vähemalt 3 sekundit all. Ekraanile ilmub teade „**LÄHTESTAMINE**“ ja kõlavad piiksud.
- Viivitusega käivitamine ja valitud programm tühistatakse. Ekraanile ilmub kaks kriipsu.
- Kui soovite nõudepesumasinat käivitada, peate soovitud programmi uuesti seadistama ja valima vajaduse korral valikunupud.

Veepehmedaja

Sõltuvalt veevarustamise allikast sisaldab vesi erinevas koguses lupja ja mineraale, mis ladestuvad nõudele, jättes valkjad plekid ja jäljed. Mida kõrgem on nende mineraalide tase vees, seda karemad on vesi. Nõudepesumasinal on veepehmedaja, mis spetsiaalselt regenereeriva soola abil muudab nõudepesuvee pehmemaks. Vee karedusaste saate teada oma veevarustusestevõttelt.

Veepehmedaja reguleerimine

Veepehmedaja suudab töödelda vett karedustasemega kuni 90 °fH (prantsuse mõõtühik) või 50 °dH (saksa mõõtühik) kaheksa seadistuse abil. Seaded on loetletud allolevas tabelis koos töödeldava vee näitajatega.

Tase	Vee karedus		Regenereeriva soola kasutamine	Veepehmedaja seadistus
	°fH (prantsuse)	°dH (saksa)		
0	0-5	0-3	EI	S0
1	6-10	4-6	JAH	S1
2	11-20	7-11	JAH	S2
3	21-30	12-16	JAH	S3
4*	31-40	17-22	JAH	S4
5	41-50	23-27	JAH	S5
6	51-60	28-33	JAH	S6
7	61-90	34-50	JAH	S7

* Pehmedusseade on seadistatud tehases tasemele 4 (S4), kuna see vastab enamiku kasutajate vajadustele.

Reguleerige veepehmedusseadme seadistust vastavalt vee karedusastele järgmiselt.

Nõudepesumasin peab enne protseduuri algust olema ALATI välja lülitatud.

- Lülitage nõudepesumasin sisse nupust „**SISSE/VÄLJA**“ (⓪).
- Hoidke nuppu „**SEADISTUS 5 SEK**“ umbes 5 sekundit all.
- Ekraanile ilmub teade „**SEADED**“.
- Nupust „**PROGRAMMI VALIMINE**“ (◁) saate järjest valida reguleeritavad parameetrid.
- Valige seadistus „**PEHMENDAJA**“.
- Valitud parameetri kinnitamiseks vajutage nuppu „**START/OK**“.
- Seadistatud tase ilmub ekraanile (tehases seadistatud tase on **S4**).
- Muu seadistuse valimiseks vajutage „**PROGRAMMI VALIKU**“ (◁) nuppe.
- Kinnitage oma valik, vajutades „**START/OK**“.
- Üle ekraani liigub kiri „**PEHMENDAJA**“.
- Menüüst väljumiseks vajutage „**SISSE/VÄLJA**“ (⓪) nuppu.

Veepehmedaja seadistuse uuesti muutmiseks järgige sama protseduuri.

⚠ HOIATUS! Kui te ei saa protseduuri lõpule viia, lülitage nõudepesumasin välja, vajutades nuppu „SISSE/VÄLJA“ ja alustage protseduuri uuesti algusest (**SAMM 1**).

Teave vaigu regenereerimise kohta soolaga

Regenereerimisfaas viiakse läbi pesutsükli lõpus.

Vaigu faasis tarbitakse umbes 3,5 liitrit vett, energiakuluga umbes 1Wh ja tsükli aeg pikeneb umbes 7 minuti võrra.

Eco tsükli puhul on see näidatud tabelis.

Tase	Kuva	Sagedus
S0	KUVA S0	Mitte kunagi
S1	KUVA S1	1 kord 9 tsükli jooksul
S2	KUVA S2	1 kord 7 tsükli jooksul
S3	KUVA S3	1 kord 5 tsükli jooksul
S4	KUVA S4	1 kord 4 tsükli jooksul
S5	KUVA S5	1 kord 3 tsükli jooksul
S6	KUVA S6	1 kord 2 tsükli jooksul
S7	KUVA S7	Iga tsükkel

Loputusvahend

Kui on loputusvahendi mahuti vajab täitmist, kuvatakse vastav teade ekraanil.

See on tehases seatud 4. tasemele, kuna see rahuldab enamikku kasutajaid.

Loputusvahendi koguse reguleerimine

Alustage protseduuri **ALATI** väljalülitatud nõudepesumasinaga.

- Lülitage seade sisse nupust „SISSE/VÄLJA“ .

- Hoidke all nuppu „**seadistus 5 sek**“ kostub lühike piiks
- Ekraanile ilmub teade „**SEADED**“.
- Alammenüüs navigeerimiseks vajutage „**PROGRAMMI VALIMISE**“  nuppe.
- Valige „**LOPUTUSVAHEND**“. Reguleerimistasemete avamiseks vajutage „**START/LÄHTESTAMINE**“.
- Reguleerimistasemete avamiseks vajutage „**START/ OK**“.
- Väärtuse (R1-R6) valimiseks vajutage nuppu „**PROGRAMMI VALIK**“ . Tasemel R0 ei väljastata loputusvahendit. (**vt tabelit**)
- Kinnitamiseks vajutage „**START/OK**“.
- Kinnitamiseks vajutage „**SISSE/VÄLJA**“ .

Loputusvahendi tase (mitme annusega)	Tähendus
0	Ei tuvastata mitme annusega valikut ega loputusvahendit.
1	1 impulss (1 annus)
2	2 impulssi (2 annust)
3	3 impulssi (3 annust)
4	4 impulssi (4 annust)
5	5 impulssi (5 annust)
6	6 impulssi (6 annust)

Vee lubjakivisisaldus mõjutab oluliselt lubjakivi moodustumist ja kuivatamistulemusi. Seetõttu on hea pesutulemuse saavutamiseks oluline reguleerida loputusvahendi kogust. Kui pärast pesemist on nõudel triibud, vähendage kogust ühe astme võrra. Valgete laikude tekkimisel suurendage kogust ühe astme võrra.

Korvi laaditavus ja seaded

Ülemise korvi reguleerimine

Ülemine korv on varustatud kõrguse reguleerimise süsteemiga.

Tõstmine.

Tõstke korvi, hoides seda külgedest (**joon. 11**), niipea kui see on ülemises asendis.

Langetamine.

Lükake hooba A, hoides seda külgedest (**joon. 12**) niipea, kui see on alumises asendis.

⚠ HOIATUS! Soovitame korvi asendit reguleerida enne nõude korvi asetamist.

⚠ HOIATUS! Hoidke alati kätt korvi läheduses, kui see peatumisasendisse laskub.

⚠ HOIATUS! Ärge kunagi tõstke ega langetage korvi vaid ühelt küljelt.

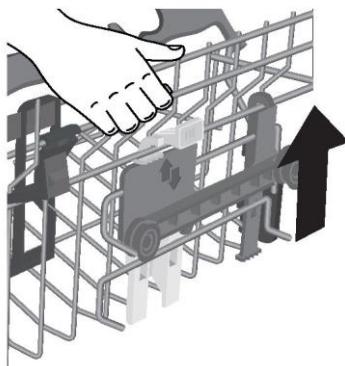

(joon. 11)

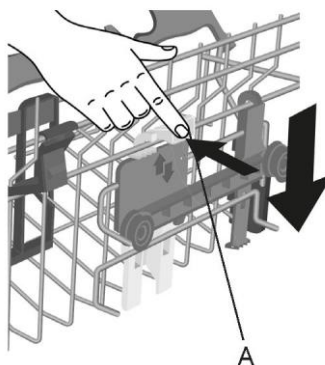

(joon. 12)

Eesti

Nõude laadimine

Ülemise korvi kasutamine

Topsihoidja

Ülemine korv (**joon. 13**) on varustatud külgpaneeli külge kinnitatud liikuvate tugegeda. Neid saab viia avatud asendisse (**A**), et asetada sinna tee- ja kohvitasse, pikkasid nugasid ja kulpe, või langetatud asendisse (**B**), et ülemises korvis oleks rohkem ruumi.

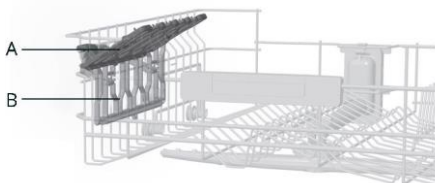

(joon. 13)

- Tugede otstele saab riputada jalaga klaase (**joon. 14**).

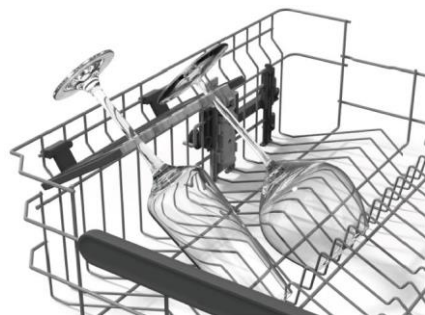

(joon. 14)

- Ülemine korv on loodud pakkuma maksimaalset kasutuspaiklikkust. Sinna saab laadida magustoidutaldrikuid, tasse ja klaase, mida on soovitatav panna kinnitatud asendisse, et need veejoa tõttu ümber ei läheks.

- Paigutage suuremad taldrikud veidi ettepoole kaldu, et hõlbustada korvi hõlpsat masinasse sisestamist.

⚠ HOIATUS! Pärast korvi laadimist veenduge, et pihustusõlg pöörleb vabalt, ilma et see puudutaks nõusid või köögiriistu.

Standardne päevane koormus on esitatud (**joon.-l 15**).

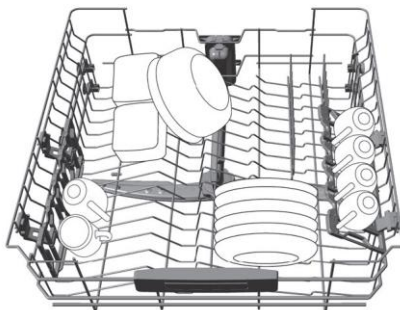

(joon. 15)

Eesti

Alumise korvi kasutamine

- Alumises korvis on potid, pannid, supitirnad, salatikausid, kaaned, serveerimistaldrikud, õhtusöögitaldrikud ja supitaldrikud.
- Söögiriistad tuleb asetada, käepidemed allpool, alumisse korvi asetatud spetsiaalsesse plastmahutisse, veendudes, et söögiriistad ise ei takistaks pihustusõla pöörlemist ega pesuainesahtli avanemist.

Kokkupandavad restid

Alumises korvis (**joon. 16**) võib olla reguleeritavaid võresid, mis aitavad tagada nõude optimaalse stabiilsuse.

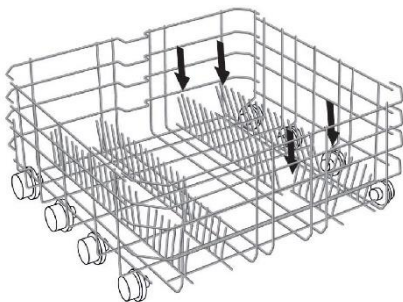

(joon. 16)

Mittestandardse suuruse või kujuga nõusid või taldrikuid saab tõsta/langetada (**joon. 17, joon. 18 ja joon. 19**), et tagada maksimaalne laadimise paindlikkus.

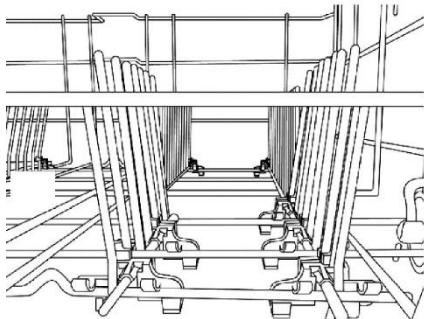

(joon. 17)

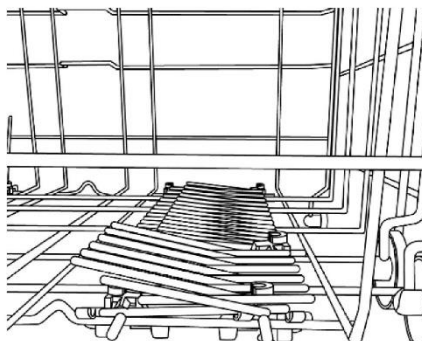

(joon. 18)

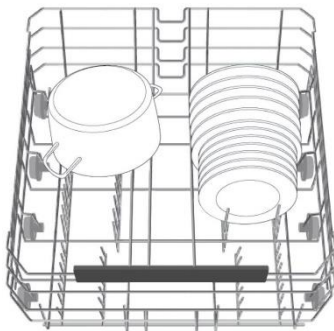

(joon. 19)

Eesti

⚠ HOIATUS! Pärast korvi laadimist veenduge, et pihustusõlg pöörleb vabalt, ilma et see puudutaks nõusid või köögiriistu.

Kasutage söögiriistade laadimiseks kolmandat korvi, nagu on näidatud joonisel (**joon. 20**). Asetage noad terava lõikava küljega allapoole.

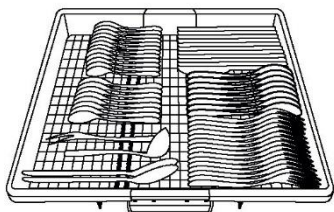

(joon. 20)

Vajadusel saab kolmanda korvi külgriiuleid libistada või eemaldada (**joon. 21-22**), et luua ülemisse korvi lisaruumi mahukate esemete, näiteks veinikarahvinide jaoks.

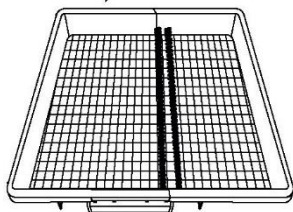

(joon. 21)

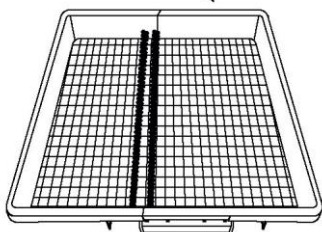

(joon. 22)

Power wash

Mõnes programmis (vt programmide tabelit) on aktiveeritud ka kolmas pesuõlg, mis asub nõudepesumasina allosas - **POWER WASH**. See funktsioon sobib ideaalselt tugevalt määrdunud lauanõude või kööginõude puhastamiseks, kui asetate need otse korvi, mis asub **POWER WASH** pesuõla kohal.

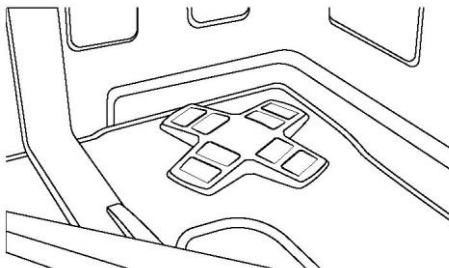

Pesuvahendi lisamine

Pesuvahendi lisamine

Oluline on kasutada pesuvahendit, mis on spetsiaalselt ette nähtud nõudepesumasinatele kas pulbri, vedeliku, geeli või tablettide kujul.

Sobimatud puhastusvahendid (näiteks käsitsi pesemiseks) ei sisalda nõudepesumasinas kasutamiseks sobivaid koostisosi ja takistavad nõudepesumasina nõuetekohast töötamist.

Pesuvahendi mahuti täitmine

Puhastusvahendi mahuti on ukse sees (joon. 23). Kui mahuti uks on suletud, vajutage selle avamiseks lihtsalt vabastusnuppu (A): uks on alati avatud iga pesuprogrammi lõpus ja valmis järgmiseks kasutamiseks.

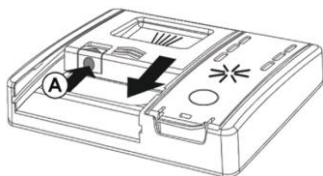

(joon. 23)

⚠ HOIATUS! Alumise korvi laadimisel veenduge, et taldrikud või muud nõud ei ummistaks pesuaine dosaatorit.

Kasutatava pesuvahendi kogus sõltub sellest, kui määratud nõud on ja millist tüüpi nõusid tuleb pesta. Soovitame pesuainesahkli pesusektsioonis kasutada 20-30 g pesuainet (joon. 24).

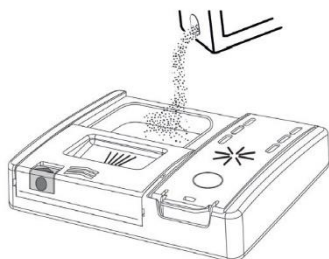

(joon. 24)

Kui kasutate kapsleid, peaks ühest piisama. Sisestage **PESUKAPSLID**, veendudes, et need ei sega avamissüsteemi (joon. 25)

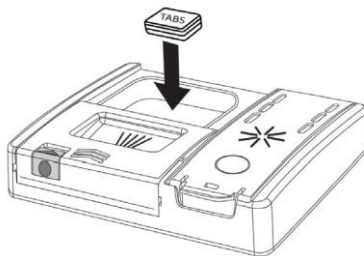

(joon. 25)

Pärast puhastusvahendi mahutisse valamist sulgege uks uuesti, vajutades noole suunas, kuni see klõpsatab oma kohale. (joon. 26)

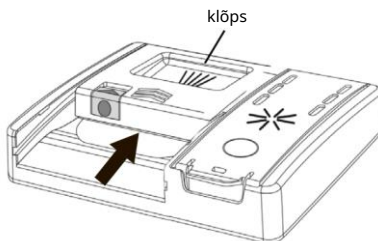

(joon. 26)

Kuna kõik puhastusvahendid ei ole ühesugused, võivad juhised puhastusvahendite karpidel varieeruda. Soovime kasutajatele meelde tuletada, et liiga vähe pesuvahendit ei puhasta nõusid korralikult, samas kui liiga palju pesuvahendit ei anna paremaid tulemusi ja on ka raiskamine.

Ärge kasutage liigselt pesuvahendit ja kahjustate seeläbi ka vähem loodust.

Eelpesuvahendi laadimine programmidesse, mis seda nõuavad

Programmides, mille eelpesutsüklil nõuab täiendavat puhastusvahendi annust (vt pesuprogrammide peatükki), tuleb täiendav puhastusvahend valada sobivasse kohta (joon. 27) C.

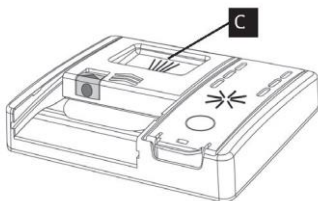

(joon. 27)

Pesuvahendite liigid

Puhastuskapslid

Erinevate tootjate puhastuskapslid lahustuvad erineva kiirusega, mistõttu lühikeste programmide ajal ei pruugi mõned neist olla täielikult efektiivsed, kuna need ei ole täielikult lahustunud.

Nende toodete kasutamisel on soovitatav valida pikemad programmid, et tagada pesuvahendi täielik ärakasutamine.

Rahuldavate pesutulemuste saamiseks tuleb kapslid KINDLASTI asetada pesuvahendi mahuti pesusektsiooni, MITTE otse nõude juurde.

Kontsentreeritud puhastusvahendid

Vähendatud leeliselisuse ja looduslike ensüümidega kontsentreeritud puhastusvahendid koos 50 °C pesuprogrammidega mõjutavad keskkonda vähem ning kaitsevad nõusid ja nõudepesumasinat. 50 °C pesuprogrammid kasutavad sihilikult ensüümide mustust lahustavaid omadusi, võimaldades seega kontsentreeritud pesuvahendite kasutamisel saavutada samad tulemused kui 65 °C programmid, kuid madalamal temperatuuril.

Kombineeritud puhastusvahendid

Loputusvahendit sisaldavad pesuvahendid tuleb asetada pesuvahendi mahuti pesusektsiooni.

Loputusvahendi mahuti peab olema tühi (kui see ei ole tühi, seadke loputusvahendi regulaator enne kombineeritud puhastusvahendite kasutamist madalaimasse asendisse).

Kombineeritud pesukapslid

Kui plaanite kasutada kombineeritud PESUKAPSLIIDE ("3 in 1" / "4 in 1" / "5 in 1" jne), st neid, mis sisaldavad soola ja/või loputusainet, soovitage järgmist:

- lugege hoolikalt ja järgige pakendil olevaid tootjapoolseid juhiseid.

Kui te ei saa seda tüüpi toote kasutamisel rahuldavaid pesutulemusi, võtke ühendust pesuaine tootjaga.

Teatud juhtudel võib kombineeritud puhastusvahendite kasutamine põhjustada:

- katlakivi teket nõudele või nõudepesumasinasse;
- pesemis- ja kuivatustulemuste halvenemist.

Probleemid, mis tekivad otseselt nende toodete kasutamise tagajärjel, ei kuulu meie garantii alla.

Pesemis- ja/või kuivatamisprobleemide korral soovitage kasutada traditsioonilisi eraldi tooteid (soola, puhastusvahendit ja loputusvahendit). See tagab, et nõudepesumasina veepehmedaja töötab õigesti.

Sellisel juhul soovitage teil teha järgmist:

- täitke nii soola- kui ka loputusvahendi mahuti;
- käitage üks tavaline pesutsüklil ilma nõudeta.

Pange tähele, et tavapärase soola kasutamise juurde naasmisel on vaja mitu tsüklit, enne kui süsteem muutub taas täielikult tõhusaks.

Vihjed ja nõuanded

Kuidas saada tõeliselt häid pesutulemusi?

- Enne nõudepesumasinasse asetamist eemaldage kogu allesjäänud toit (kondid, kestad, liha- või köögiviljatükid, kohvipuru, puuviljakoores, sigaretituhk, hambaorgid jne), et vältida filtrite, vee väljalaskeava ja pesuotsikute ummistumist.
- Nõusid ei ole vaja enne nõudepesumasinasse laadimist loputada, kuna see suurendab vee- ja energiatarbimist ning ei ole soovitatav.
- Kui pannidel ja ahjunõudel on kõrbenud või röstitud toidu jäägid, on soovitatav lasta neil enne pesemist liguneda.
- Asetage nõud esiküljega allapoole.
- Püüdke nõud asetada nii, et need üksteist ei puudutaks. Kui need on õigesti masinasse laaditud, saate paremaid tulemusi.
- Pärast nõude laadimist kontrollige, et pesukäed saaksid vabalt pöörata.
- Pannidel ja muudel nõudel, millel on eriti kangekaelsed toiduosakesed või kõrbenud toidujäägid, tuleb lasta nõudepesumasina pesuvahendiga vees liguneda.
- Hõbedat õigesti pesemiseks:
 - loputage hõbedat kohe pärast kasutamist, eriti kui seda on kasutatud majoneesi, munade, kala jms jaoks;
 - ärge puistake sellele puhastusvahendit;
 - hoidke seda teistest metallidest eraldi.

Kuidas säästa?

Näpunäited, kuidas säästa raha ja mitte kahjustada keskkonda.

- Saavutate parima energia-, vee-, puhastusvahendi- ja ajakulu, kui kasutate soovituslikku maksimaalselt täituvust.
- Kui pesete kahe pooliku masinatäie asemel ühe terve, säästate kuni 50% energiat.

- Kui nõud ei ole väga määrduvad või kui korvid ei ole väga täis, valige **ECO** programm, järgides programmi loendis olevaid juhiseid.
- Kõige tõhusamad vee ja energia kombineeritud kasutamise programmid on tavaliselt kauakestvamad ja madalama temperatuuriga programmid.
- Nõudepesumasinas pesemine kulutab vähem energiat ja vett kui käsitsi pesemine, kui nõudepesumasinat kasutatakse tootja juhiste ja nõuannete kohaselt.

Mida mitte pesta.

- Tuleb meeles pidada, et mitte kõik nõud ei sobi nõudepesumasinas pesemiseks. Soovitame mitte kasutada nõudepesumasinat termoplasti, puidust või plastist käepidemetega söögiriistade, puidust käepidemetega pottide, alumiiniumist esemete, kristallklaasi pesemiseks, kui ei ole öeldud teisiti.
- Teatud kaunistused võivad tuhmuda. Seetõttu on hea mõte enne kogu partii laadimist pesta kõigepealt ainult üks ese, et veenduda, et teised sarnased ei tuhmuda.
- Soovitatav on mitte panna nõudepesumasinasse kokku roostevabast terasest käepidemetega ja hõbedast söögiriistu, sest nende vahel võib tekkida keemiline reaktsioon.

Uue nõudepesumasina või söögiriista ostmisel veenduge alati, et need sobivad nõudepesumasinas pesemiseks.

Kasulikud nõuanded

- Ülemiselt riulilt tilkumise vältimiseks eemaldage kõigepealt alumine riul.
- Kui nõud tuleb mõneks ajaks masinasse jätta, jätke üks paokile, et lasta õhul ringelda ja parandada kuivatustulemusi.

Puhastamine ja hooldus

Filtrite puhastamine

Filtreerimissüsteem koosneb järgmistest osadest:

- keskne mahuti, mis püüab kinni suuremad osakesed;
 - marli all asuv mikrofilter, mis püüab kinni väiksemaid osakesed, tagades täiusliku loputuse;
 - marli, mis filtreerib pesuvett pidevalt.
- Suurepärase tulemuse saavutamiseks tuleb filtreid pärast iga pesu kontrollida ja puhastada.
 - Filtri eemaldamiseks keerake lihtsalt käepidet vastupäeva **1** ja eemaldage see, tõmmates seda ülespoole **2** (joon. 28).

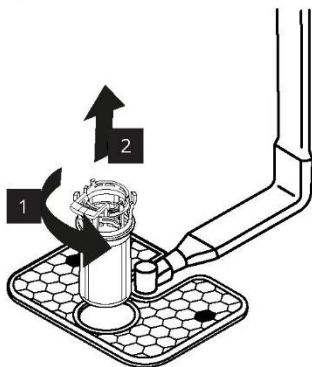

(joon. 28)

- Puhastamise hõlbustamiseks saab keskmist mahutit eemaldada (joon. 29), vajutades külgedel olevat kahte nuppu ja tõmmates seda ülespoole.

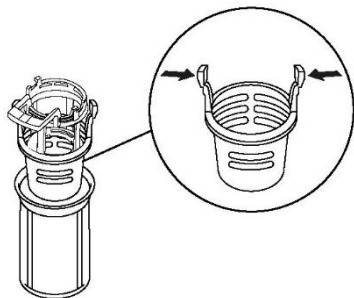

(joon. 29)

- Eemaldage marlifilter (joon. 30) ja peske kogu seade veejoo all (joon. 31). Vajadusel võib kasutada väikest harja.

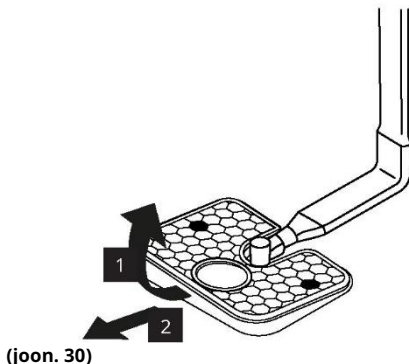

(joon. 30)



(joon. 31)

- Paigaldage plaat ja filtriüksus uuesti, järgides eelmisi toiminguid vastupidises järjekorras, jälgides, et komponendid kruvitakse õigesti tagasi, et mitte ohustada nõudepesumasina tööd.

⚠ TÄHELEPANU! Pärast filtrite puhastamist veenduge, et need on õigesti kokku pandud ja et marlifilter on korralikult nõudepesumasina põhjas. Veenduge, et filter on kruvitud päripäeva tagasi marli sisse, kuna filtriüksuse halb paigaldus võib kahjustada seadme tõhusust.

Ärge kunagi kasutage nõudepesumasinat ilma filtriteta.

Pihustiõla puhastamine

Seadme õige hooldamine võib selle eluiga pikendada.

Seadme välispinna puhastamine

- Eemaldage masin vooluvõrgust.
- Nõudepesumasina puhastamiseks väljastpoolt ärge kasutage lahusteid (rasvaärastus) ega abrasiive, vaid ainult veega niisutatud lappi.

Seadme sisemuse puhastamine

- Nõudepesumasin ei vaja erihooldust, sest paak on isepuhastav.
- Pühkige regulaarselt ukse tihendit niiske lapiga, et eemaldada toidujäägid või loputusvahend.
- Soovitav on nõudepesumasinat puhastada, et eemaldada paekivijäägid või mustus. Soovitame perioodiliselt läbi viia pesutsükli nõudepesumasinas kasutatavate puhastusvahenditega. Kõikide puhastustoimingute ajal peab nõudepesumasin olema tühi.
- Kui vaatamata filtrite rutiinsele puhastamisele märkate, et nõud või pannid ei ole korralikult pestud või loputatud, kontrollige, kas kõik rootori õlgade pihustuspead on puhtad.

Kui need on blokeeritud, puhastage neid järgmiselt:

- 1 eemaldage ülemine rootori õlg, keerates rõngasmutrit paremalt vasakule (joon. 32).

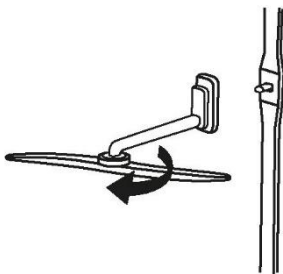

(joon. 32)

- 2 Alumist rootori haru saab välja tõmmata, tõmmates seda lihtsalt ülespoole (joon. 33).

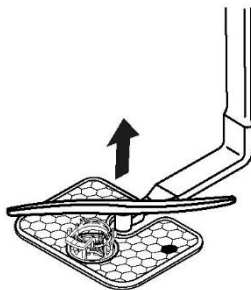

(joon. 33)

- 3 Peske rootori harusid veejoa all, et eemaldada kõik ummistused pihustuspeades (joon. 34).



(joon. 34)

Ärge kasutage tööriistu, mis võivad pihustipead deformeeruda.

Eesti

- 4 Kui olete lõpetanud, pange rootori hoovad samasse asendisse tagasi, pidades meeles nooled uuesti joondada ja oma kohale kruvida (joon. 35).

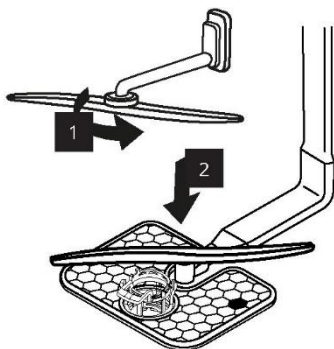

(joon. 35)

- 5 Nii ukse kui ka paagi tihend on roostevabast terasest, kuid oksüdatsiooni põhjustatud plekkide tekkimisel on selle põhjuseks tõenäoliselt kõrge rauasoolade sisaldus vees.
- 6 Laigud saab eemaldada õrna abrasiivse ainega; ärge kunagi kasutage klooripõhiseid materjale, terasvilla jne.

KUI PESUTSÜKKEL ON LÕPPENUD.

Pärast iga pesu on oluline veevarustus välja lülitada ja masin välja lülitada, vajutades sisse-/väljalülitusnupu väljalülitatud asendisse.

Kui masinat mõnda aega ei kasutata, on soovitatav järgida järgmisi reegleid:

1. tehke tühi pesu pesuvahendiga, et puhastada masin võimalikest setetest;
2. tõmmake toitepistik välja;
3. keerake veekraan kinni;
4. täitke loputusvahendi mahuti;
5. jätke uks paokile;
6. hoidke masina sisemus puhtana.
7. Kui masin jäetakse kohtadesse, kus temperatuur on alla 0 °C, võib torudesse jäänud vesi külmuda. Oodake, kuni temperatuur tõuseb üle nulli ja seejärel oodake

Tõrkeotsing

Kui usute, et nõudepesumasin ei tööta korralikult, lugege allolevat lühijuhendit, kus on mõned praktilised näpunäited kõige levinumate probleemide lahendamiseks. Kui rike jätkub või kordub, võtke ühendust volitatud teeninduskeskusega.

VEATEATED

Tõrgetest teatatakse numbriga, mille ees on täht „E“ (nt Error 2 (viga 2) = E2) ja lühikese helisignaaliga.

Eesti

Kuvatud viga	Tähendus ja lahendused
<p>„VESI PUUDUB“ lühikese helisignaaliga</p> <p>ERROR E2 lühikese helisignaaliga</p>	<p>Nõudepesumasin ei täitu veega</p> <ul style="list-style-type: none"> • Veenduge, et veevarustus on avatud. • Veenduge, et veevoolik ei ole paindunud ega millegi all. • Veenduge, et äravoolutoru on õigel kõrgusel (vt paigaldusosa). • Sulgege veevarustus, keerake äravoolutoru nõudepesumasina tagaküljelt lahti ja kontrollige, et liivafilter ei oleks ummistunud.
<p>ERROR E3 lühikese helisignaaliga</p>	<p>Nõudepesumasin ei eemalda vett</p> <ul style="list-style-type: none"> • Veenduge, et äravoolutoru ei ole paindunud, kinni jäänud ega ummistunud ning filter ei ole ummistunud. • Veenduge, et sifoon ei ole ummistunud.
<p>ERROR E4 lühikese helisignaaliga</p>	<p>Veeleke</p> <p>Veenduge, et äravoolutoru ei ole paindunud, kinni jäänud ega ummistunud ning filter ei ole ummistunud.</p> <p>Veenduge, et sifoon ei ole ummistunud.</p>
<p>ERROR E8 lühikese helisignaaliga</p>	<p>Vee kütteelement ei tööta korralikult või filtriplaat on ummistunud</p> <p>Puhastage filtriplaat.</p>
<p>ERROR E18 lühikese helisignaaliga</p>	<p>Veetaseme probleemid</p> <p>Kontrollige ummistunud filtriplaati</p> <p>Puhastage filtriplaat.</p>
<p>ERROR E21 lühikese helisignaaliga</p>	<p>Kontrollimatu veevarustus avatud solenoidventiiliga. Sulgege veekraan kohe ja eemaldage seade toiteallikast.</p>
<p>Mis tahes muu kood</p>	<p>Lülitage nõudepesumasin välja ja eemaldage vooluvõrgust, oodake üks minut. Lülitage masin sisse ja taaskäivitage programm. Vea kordumisel võtke otse ühendust volitatud klienditeeninduskeskusega.</p>

Muud tõrked

TÕRKED	PÕHJUS	LAHENDUS
<p>1. Ükski programm ei tööta</p>	<p>Pistik pole seinakontaktiga ühendatud</p>	<p>Ühendage pistik vooluvõrku</p>
	<p>Sisse-/väljalülitusnuppu SISSE/VÄLJA ei ole vajutatud</p>	<p>Vajutage nuppu</p>
	<p>Uks on avatud</p>	<p>Sulgege uks</p>
	<p>Elektrit pole</p>	

2. Nõudepesumasin ei täitu veega	Vt punkt 1	
	Veekraan on suletud	Avage veekraan
	Veevoolik on paindunud.	Eemaldage vooliku painded
	Veevooliku filter on ummistunud	Puhastage vooliku otsas olev filter
3. Nõudepesumasin ei väljasta vett	Filter on määrdunud	Puhastage filter
	Äravooloru on painutatud	Eemaldage torus olevad painded
	Äravooloru pikendus pole õigesti ühendatud	Järgige hoolikalt äravooloru ühendamise juhiseid
	Seina väljalaskeühendus on suunatud alla, mitte üles	Kutsuge kvalifitseeritud tehnik
4. Nõudepesumasin väljastab pidevalt vett	Äravooloru asend on liiga madal	Tõstke äravooloru vähemalt 40 cm kõrgusele põrandapinnast
5. Pihustusõlgade pöörlemist ei ole kuulda	Liigne pesuvahendi kogus	Vähendage pesuvahendi kogust Kasutage sobivat pesuvahendit
	Ese takistab käte pöörlemist	Paigutage ese ümber
	Filtriplaat ja filter on väga määrdunud	Puhastage filtriplaat ja filter
6. Nõud on ainult osaliselt pestud	Vt punkt 5	Kontrollige
	Pannipõhju pole korralikult pestud	Toidujäägid tuleb enne pannide nõudepesumasinasse panemist lahti leotada
	Panniservad ei ole korralikult pestud	Paigutage pannid ümber
	Pihustusõlad on osaliselt ummistunud	Eemaldage pihustusvardad, keerates rõngasmutreid päripäeva lahti ja peske jooksva vee all
	Nõud ei ole korralikult masinasse laaditud	Ärge asetage nõusid üksteisele liiga lähedale
	Äravooloru ots on vette kastetud	Äravooloru ots ei tohi kokku puutuda väljavooluveega
	Möödetud on vale kogus pesuvahendit või pesuvahend on vana ja kõva	Suurendage mõõtu vastavalt sellele, kui määrdunud nõud on, või vahetage pesuvahendit
	Soolamahuti kork ei ole korralikult suletud	Valige jõulisem programm
	Pesuprogramm ei ole piisavalt põhjalik	Keerake see korralikult kinni
7. Pesuvahendit ei väljastata või väljastatakse osaliselt	Söögiriistad, nõud, pannid jms takistavad pesuvahendi jaoturi avanemist	Asetage taldrikud nii, et need ei takistaks jaoturit

8. Valged laigud nõudel	Vesi on liiga kare	Kontrollige soola ja loputusvahendi taset ning reguleerige. Rikke püsimisel võtke ühendust volitatud teeninduskeskusega
9. Mõra pesemise ajal	Nõud kolisevad üksteise vastu	Kontrollige uuesti nõude korvi laadimist
	Pöörlevad käed kolisevad vastu nõusid	Kontrollige uuesti nõude korvi laadimist
10. Nõud ei ole täiesti kuivad	Ebapiisav õhuvool	Jätke nõudepesumasina uks pesuprogrammi lõpus puruks, et nõud saaksid loomulikult kuivada
	Loputusvahend puudub	Täitke loputusvahendi jaotur

Tähelepanu! Kui mõni ülaltoodud olukorradest põhjustab halva pesemistulemuse või ebapiisava loputamise, eemaldage mustus nõudelt käsitsi, kuna viimane kuivatustsükkel muudab mustuse kõvaks, muutes selle järgneva pesemisega raskesti eemaldatavaks.

Rikke püsimisel võtke ühendust volitatud teeninduskeskusega, märkides ära nõudepesumasina mudeli. See on kirjas plaadil nõudepesumasina ukse sisekülje ülemises osas või garantiilehel. See teave võimaldab rakendada kiiremaid ja tõhusamaid meetmeid.

Viide EL EPREL andmebaasile

Seadmega kaasasoleval energiamärgisel olev QR-kood annab veebilinki seadme registreerimiseks EL-i EPREL-andmebaasis. Hoidke energiamärgist ning kasutusjuhendit ja kõiki muid seadmega kaasasolnud dokumente kindlasti alles.

Toote toimivusega seotud teavet on võimalik leida ELi EPREL andmebaasist, kasutades viidet <https://eprel.ec.europa.eu> ning mudeli nime ja tootenumbrit, mille leiате seadme andmesildilt. Vt peatükki „Toote kirjeldus“.

Täpsemat teavet energiamärgise kohta leiате aadressilt www.theenergylabel.eu.

Viide toote infolehele - ainult Ühendkuningriigis

Seadmega kaasas oleval energiamärgisel olev QR-kood on veebilink toote infolehele. Hoidke energiamärgist ning kasutusjuhendit ja kõiki muid seadmega kaasasolnud dokumente kindlasti alles.

Täpsemat teavet energiamärgise kohta leiате aadressilt www.theenergylabel.eu.

Keskkonnakaalutlused



Seade on märgistatud Euroopa Liidus kehtiva elektri- ja elektroonikaseadmetest tekkinud jäätmeid (elektroonikaromusid) käsitleva direktiivi 2012/19/EL kohaselt. Elektroonikaromud sisaldavad saasteaineid, mis võivad kahjustada keskkonda, ning põhikomponente, mida saab korduskasutada.

Elektroonikaromude eritöötlus võimaldab saasteaineid nõuetekohaselt eemaldada ja kõrvaldada ning kõiki materjale taaskasutada ja ringlusse võtta. Üksikisikutel on oluline roll elektroonikaromudest tingitud keskkonnakahju ära hoidmisel. Järgida tuleb alljärgnevat pühireegleid.

- Elektroonikaromusid ei tohi kõrvaldada koos muude olmejäätmetega.
- Elektroonikaromud tuleb viia asjaomastesse kogumispunktidest, mida haldavad omavalitsusüksused või registreeritud ettevõtted. Paljudes riikides on korraldatud suurte elektroonikaromude äravedu kodumajapidamistest.

Mitmetes riikides saab uue seadme ostmisel tagastada vana seadme kauplusele, mis on kohustatud selle tasuta vastu võtma, kui seade on sama tüüpi ja sellel on ostetava seadmega samad funktsioonid.

IKEA garantii

Kui kaua IKEA garantii kehtib?

Garantii kehtib 5 aastat alates seadme algsest ostmise kuupäevast IKEA-s.

Ostutõendina nõutakse müügikviitungi originaali. Kui hooldustöid tehakse garantii alusel, ei pikenda see seadme garantiiaga.

Kes teenust osutab?

IKEA teenusepakkuja osutab teenust oma teenuseoperatsioonide või volitatud hoolduspartnerite võrgustiku kaudu.

Mida see garantii katab?

Garantii katab seadme vead, mis on põhjustatud vigasest konstruktsioonist või materjalirikkest alates IKEA-st ostmise kuupäevast. Garantii kehtib ainult koduse kasutuse puhul. Erandid on täpsustatud jaotises „Mida see garantii ei kata?“ Garantiiaja jooksul kaetakse vea kõrvaldamise kulud, nt remont, varuosad, tööjõud ja reisimine, tingimusel, et seade on remondiks kättesaadav ilma erikuludeta.

Nendel tingimustel kehtivad ELi suunised (nr. 99/44/EG) ja kohalduvad vastavad kohalikud määrused. Asendatud osad muutuvad IKEA omandiks.

Mida teeb IKEA probleemi lahendamiseks?

IKEA määratud teenusepakkuja uurib toodet ja otsustab omal äranägemisel, kas see kuulub selle garantii alla. IKEA teenusepakkuja või tema volitatud hoolduspartner parandab defektse toote oma äranägemise järgi või asendab selle sama või võrreldava tootega.

Mida see garantii ei kata?

- Normaalne kulumine.
- Tahtlik või hooletu kahju, kasutusjuhendi eiramisest, valest paigaldamisest või vale pingega ühendamisest põhjustatud kahju, keemilisest või elektrokeemilisest reaktsioonist, roostest, korrosioonist või veekahjustustest põhjustatud kahju, sealhulgas, kuid mitte ainult, veevarustuses oleva liigse lubja põhjustatud kahju, ebanormaalsest keskkonnatingimustest tingitud kahju.

- Kuluosad, sealhulgas patareid ja lambid.
- Mittefunktsionaalsed ja dekoratiivsed osad, mis ei mõjuta seadme normaalset kasutamist, sealhulgas kriimustused ja võimalikud värvierinevused.
- Võõrkehade või -ainete põhjustatud juhuslikud kahjustused ning filtrite, äravoolusüsteemide või seebisahtlite puhastamine või deblokeerimine.
- Järgmiste osade kahjustused: keraamiline klaas, tarvikud, nõud ja söögiriistade korvid, sisse- ja äravoolutorud, tihendid, lambid ja lambikatted, ekraanid, nupud, korpused ja korpuste osad. Välja arvatud juhul, kui on võimalik tõestada, et sellised kahjustused on põhjustatud tootmisvigadest.
- Juhtumid, kus tehniku visiidi ajal ei leitud ühtegi viga.
- Remonditööd, mida ei ole teinud meie määratud teenusepakkujad ja/või volitatud teenusepakkuja lepingupartner või kui on kasutatud mitteoriginaalseid osi.
- Parandused, mis on põhjustatud vigasest või spetsifikatsioonidele mittevastavast paigaldusest.
- Seadme kasutamine koduvälises keskkonnas, st professionaalses kasutuses.
- Transpordikahjustused. Kui klient transpordib toote oma kodu- või muule aadressile, ei vastuta IKEA transpordi ajal tekkida võivate kahjude eest. Kui aga IKEA tarnib toote kliendi tarneaadressile, katab see garantii tootele kohaletoimetamise ajal tekkinud kahju.
- IKEA seadme esmase paigaldamise kulud. Kui aga IKEA teenusepakkuja või tema volitatud hoolduspartner parandab või asendab seadme vastavalt käesoleva garantii tingimustele, paigaldab teenusepakkuja või tema volitatud hoolduspartner vajaduse korral parandatud seadme uuesti või asendab selle.

See piirang ei kehti veatu töö puhul, mida teeb kvalifitseeritud spetsialist, kes kasutab meie originaalosi seadme kohandamiseks teise ELi riigi tehniliste ohutusnõuetega.

Kuidas kohaldatakse riigi õigust

IKEA garantii annab teile konkreetsed seaduslikud õigused, mis katavad või ületavad kohalikke nõudmisi. Need tingimused ei piira siiski mingil viisil kohalikes õigusaktides kirjeldatud tarbijaõigusi.

Kehtivuspiirkond

Seadmete puhul, mis ostetakse ühest ELi riigist ja viiakse teise ELi riiki, osutatakse teenuseid uues riigis tavapäraste garantiitingimuste raames. Garantii raames teenuste osutamise kohustus kehtib ainult siis, kui seade vastab ja on paigaldatud vastavalt:

- selle riigi tehnilisele kirjeldusele, kus garantiinõue esitatakse;
- kokkupanekujuhistele ja kasutusjuhendi ohutusteabele.

IKEA seadmete spetsiaalne müüj järgne teenindus.

Võtke julgelt ühendust IKEA müüj järgse teenindusega, et:

1. esitada selle garantii alusel teenusetaotlus;
2. küsida selgitust IKEA seadme paigaldamise kohta spetsiaalsesse IKEA köögimööblisse. Klienditeenindus ei anna selgitusi, mis on seotud järgmisega:
 - üldine IKEA köögi paigaldus;
 - ühendused elektrivõrguga (kui masin on ilma pistikuta ja kaablita), veega ja gaasiga, kuna need peab teostama volitatud hooldustehnik.
3. küsida selgitusi IKEA seadme kasutusjuhendi sisu ja spetsifikatsioonide kohta.

Et saaksime teile pakkuda parimat abi, lugege enne meie ühenduse võtmist hoolikalt selle brošüüri kokkupanekujuhiseid ja/või kasutusjuhendit.

Kuidas meiega ühendust võtta, kui vajate meie teenust?



IKEA määratud kontaktide täielikku loendit ja vastavaid riiklikke telefoninumbreid vaadake selle juhendi viimaselt lehelt.

- **i** Kiirema teenuse pakkumiseks soovime kasutada käesoleva juhendi lõpus loetletud telefoninumbreid. Vaadake alati vastava seadme brošüüris olevaid numbreid. Enne meile helistamist pidage meeles, et peate andma kõnealuse seadme IKEA artiklinumbri (8-kohaline kood) ja seerianumbri (8-kohaline kood, mille leiате andmesildilt).
- **i** **HOIDKE MÜÜGIKVIITUNG ALLES!** See on teie ostutõend ja vajalik garantii kasutamiseks. Pange tähele, et kviitungil on ka iga ostetud seadme IKEA artikli nimi ja number (8-kohaline kood).

Kas vajate lisaabi?

Kui teil on lisaküsimusi, mis ei ole seotud teie seadmete müüj järgse teenindusega, võtke ühendust meie lähima IKEA poe kõnekeskusega. Enne meie ühenduse võtmist soovime seadme dokumentatsiooni hoolikalt läbi lugeda.

Country	Phone number	Call Fee	Opening time
BE	België	023207208	Nationaal oproep tarief van toepassing
	Belgique	023207212	Tarif d'appel national s'applique
BG	България	www.ikea.com	
CZ	Česká Republika	210023218	Cena hovoru je stejná jako za vnitrostátní hovor
DK	Danmark	89874464	nationale opkaldstakster gælder
DE	Deutschland	021141873111	Der Anruf wird zum nationalen Tarif abgerechnet
GR	Ελλάδα	2241888013	Εφαρμόζεται χρέωση με κόστος εθνικής κλήσης
ES	España	930476717	Se aplica tarifa de la llamada nacional
FR	France	0186651118	Tarif d'appel national s'applique
HR	Hrvatska	017776620	Primjenjuju se nacionalne cijene poziva
IR	Ireland	0818 200021	National Call Rate Apply
IS	Ísland	www.ikea.com	
IT	Italia	0282940420	La tariffa applicata è quella di una chiamata nazionale
CY	Κυπρος	www.ikea.com	
LT	Lietuva	www.ikea.com	
LU	Luxembourg	227941783	Geen extra kosten. Alleen lokaal tarief.
HU	Magyarország	www.ikea.com	
NL	Nederland	0338080348	Nationaal oproep tarief van toepassing
NO	Norge	23964371	Nasjonale ringepriser gjelder
AT	Österreich	0720882522	Der Anruf wird zum nationalen Tarif abgerechnet
PL	Polska	221032558	Obowiązuje krajowa cena połączenia
PT	Portugal	308810176	Aplica-se a tarifa de chamada nacional
RO	România	0214074532	Tarif local
CH	Schweiz	0435080480	Der Anruf wird zum nationalen Tarif abgerechnet
	Suisse	0435080502	Tarif d'appel national s'applique
	Svizzera	0435080470	La tariffa applicata è quella di una chiamata nazionale
SL	Slovenija	018888429	Velja cenik (tarifa) za nacionalne klice
SK	Slovensko	0233418121	Platí vnútroštátna cena hovoru
FI	Suomi	0942457616	Käytämme kotimaanpuhelun hintaa
SE	Sverige	0858099110	Nationella samtalsavgifter gäller
GB	United Kingdom	02036579117	National Call Rate Apply
RS	Србија	0114251079	Primenjuje se nacionalna cena poziva
EE, LV	Eesti, Latvija,	www.ikea.com	
UA	Україна	www.ikea.com	
MA	المملكة المغربية	www.ikea.com	

